



INSTRUKTIEBOEK

Arona



Over dit boekje

Dit instructieboekje beschrijft de **uitrusting** van de wagen op het moment van het ter perse gaan. Sommige uitrustingsdelen die hier na worden beschreven, zullen later worden geïntroduceerd of zijn slechts beschikbaar op bepaalde afzetmarkten.

Dit is een algemeen instructieboekje voor het model ARONA. Daarom maken sommige van de hier beschreven uitrustingen of functies geen deel uit van alle types of varianten van dit model. Deze kunnen verschillen of gewijzigd worden, al naargelang de technische vereisten of marktomstandigheden. Deze verschillen kunnen onder geen beding beschouwd worden als misleidende reclame.

De **afbeeldingen** zijn een standaardweergave en kunnen enigszins afwijken ten opzichte van uw wagen.

De **richtingaanduidingen** (links, rechts, voor, achter) die in dit instructieboekje genoemd worden, zijn gerelateerd aan de rijrichting van de wagen, tenzij anders aangegeven.

Het **audiovisuele materiaal** heeft enkel tot doel de gebruikers te helpen om een aantal functies van de wagen beter te begrijpen. Het dient niet ter vervanging van de handleiding. Raadpleeg de handleiding voor complete informatie en waarschuwingen.

***** De **met een asterisk gemarkeerde uitrustingen** worden alleen in bepaalde uitvoeringen van het model standaard ingebouwd, worden alleen voor sommige uitvoeringen als optie geleverd, of worden alleen in bepaalde landen aangeboden.

® De **registreerde handelsmerken** zijn aangegeven met ®. Wordt dit symbool niet aangegeven, dan houdt dit niet in dat het geen geregistreerd merk betreft.

>> Geeft aan dat het onderwerp op de volgende bladzijde doorgaat.



Belangrijke aanwijzingen op de aangegeven pagina



Meer gedetailleerde inhoud op de aangegeven pagina



Algemene informatie op de aangegeven pagina

SOS Noodinformatie op de aangegeven pagina



ATTENTIE

Teksten met dit symbool bevatten informatie over uw veiligheid en wijzen op gevaarlijke situaties die kunnen leiden tot ongevallen of verwondingen.

⚠ VOORZICHTIG

Teksten met dit symbool attenderen u op mogelijke schade aan uw wagen.



Milieu-aanwijzing

In teksten met dit symbool staan aanwijzingen over milieubescherming.



Let op

In teksten met dit symbool staat extra informatie.

Dit boek is onderverdeeld in de volgende zes grote delen:

1. De essentie
2. Veiligheid
3. Noodgevallen
4. Besturing
5. Tips
6. Technische gegevens

Aan het eind van de handleiding vindt u een alfabetische inhoudsopgave waarmee u snel de gewenste informatie kunt vinden.

Voorwoord

Lees dit instructieboekje en de bijbehorende bijlagen aandachtig door zodat u snel met de bediening van uw wagen vertrouwd raakt.

Naast regelmatig onderhoud en verzorging van de wagen, draagt ook een correcte bediening ertoe bij dat de wagen zijn waarde behoudt.

Om veiligheidsredenen dient u altijd rekening te houden met de informatie over accessoires, wijzigingen en vervanging van onderdelen.

Bij verkoop van de wagen dient u de complete boorddocumentatie aan de nieuwe eigenaar te overhandigen. Deze hoort bij de wagen.

In deze handleiding heeft u toegang tot de informatie via:

- Thematische inhoudsopgave met de algemene structuur van de handleiding per hoofdstuk.
- Visuele inhoudsopgave, waar grafisch staat aangegeven op welke pagina de "essentiële" informatie gevonden kan worden en die wordt uitgebreid in de overeenkomstige hoofdstukken.
- Alfabetische inhoudsopgave, met tal van termen en synoniemen die het zoeken naar informatie vergemakkelijkt.

ATTENTIE

Houd rekening met de belangrijke veiligheidswaarschuwingen met betrekking tot de voorairbag van de bijrijder » pag. 94, Belangrijke aanwijzingen voor de voorairbag van de bijrijder.

Bedankt voor uw vertrouwen.

Wij wensen u veel plezier met uw wagen en een goede reis.

SEAT, S.A.

Gerelateerde video's



De essentie: Openen en sluiten » pag. 15
www.seat.com/youtube-af/ibiza/essentials-locking



De essentie: Motorkap » pag. 17
www.seat.com/youtube-af/ibiza/essentials-bonnet



De essentie: Klimaatregeling » pag. 51
www.seat.com/youtube-af/ibiza/essentials-aircond



De essentie: Interieur van de auto » pag. 18, » pag. 20, » pag. 23
www.seat.com/youtube-af/ibiza/essentials-insidecar



De essentie: Wielen » pag. 64, » pag. 65
www.seat.com/youtube-af/ibiza/essentials-wheels



De essentie: Dashboard » pag. 31, » pag. 45, » pag. 47
www.seat.com/youtube-af/ibiza/essentials-dashboard



Comfort: Kessy-systeem voor openen en starten zonder sleutel, Full LED (+ Vision-pakket): Full LED + instapverlichting + led-dagrijverlichting + lichtsensor + led-interieurverlichting.

www.seat.com/youtube-af/ibiza/comfort

» pag. 138
» pag. 150
» pag. 152
» pag. 209



Technologie: SEAT Navigatiesysteem Plus 8" + Full Link / + draadloze lader in middenconsole + / Kessy-systeem voor openen en starten zonder sleutel.

www.seat.com/youtube-af/ibiza/technology

» pag. 131
» pag. 138
» brochure Navigatiesysteem



Veiligheid: Automatische afstandsregeling + remassistent in stadsverkeer met voetgangersbescherming, vermoeidheidsdetectie, bergwegrijhulp, inclusief boordcomputer en achteruitrijcamera.

www.seat.com/youtube-af/safety

» pag. 193
» pag. 222
» pag. 239
» pag. 255

Vaak gestelde vragen

Vóór elke rit

Hoe wordt de stoel afgesteld? » pag. 18

Hoe wordt het stuur afgesteld? » pag. 20

Hoe worden de buitenspiegels afgesteld? » pag. 20

Hoe wordt de buitenverlichting ingeschakeld? » pag. 31

Hoe werkt de keuzehendel van de automatische versnellingsbak? » pag. 50

Hoe brandstof tanken? » pag. 57

Hoe worden de ruitenwissers en -sproeiers ingeschakeld? » pag. 33

Noodsituaties

Een controlelampje brandt of knippert. Wat betekent dat? » pag. 47

Waar vind ik de verbanddoos en de gevarendriehoek in de auto? » pag. 99

Hoe wordt de motorkap geopend? » pag. 17

Hoe vindt de starthulp plaats? » pag. 72

Waar bevindt zich het wagenereedschap? » pag. 65

Hoe herstel ik een band met de afdichtset? » pag. 64

Hoe verwissel ik een wiel? » pag. 65

Hoe vervang ik een zekering? » pag. 62

Hoe vervang ik een lampje? » pag. 63

Hoe wordt de auto gesleept? » pag. 70

Nuttige tips

Hoe wordt de tijd ingesteld? » pag. 120

Wanneer moet een servicebeurt worden uitgevoerd? » pag. 43

Welke functies hebben de toetsen/wieltjes van het stuur? » pag. 126

Hoe wordt de afdekking van de bagageruimte weggehaald? » pag. 165

Hoe kan ik zuiniger en milieuvriendelijker rijden? » pag. 205

Hoe controleer ik het motoroliepeil en voeg ik olie toe? » pag. 58

Hoe controleer ik het motorkoelvloeistofpeil en voeg ik koelvloeistof toe? » pag. 59

Hoe vul ik ruitensproeiervloeistof bij? » pag. 60

Hoe controleer ik het remvloeistofpeil en voeg ik remvloeistof toe? » pag. 60

Hoe controleer en corrigeer ik de drukwaarden van de banden? » pag. 297

Tips voor het wassen van de auto » pag. 272

Nuttige functies

Easy Connect, menu CAR » pag. 34

Hoe werkt het start-stopsysteem? » pag. 209

Welke hulpsystemen kan ik gebruiken om te parkeren? » pag. 249

Hoe werkt de achteruitrijhulp? » pag. 255

Hoe werkt de automatische afstandsregeling? » pag. 222

Hoe kan ik het SEAT-rijprogramma instellen? » pag. 237

Hoe werkt het bandenspanningscontrolesysteem? » pag. 300

Hoe open ik de auto zonder sleutel (Keyless Access)? » pag. 138

Interieurverlichting en sfeerverlichting » pag. 152

Inhoudsopgave

De essentie	7	Starthulp	72	Bedienen	117
Buitenaanzicht	7	Ruitenwisserbladen vervangen	73	Bestuurdersgedeelte	117
Buitenaanzicht	8	Veiligheid	75	Algemeen schema	116
Overzicht van de bestuurdersplaats (stuur aan linkerzijde)	9	Veilig rijden	75	Instrumenten en controlelampjes	119
Overzicht van de bestuurdersplaats (stuur aan rechterzijde)	10	Veilig op weg	75	Instrumenten	119
Middenconsole	11	Rijadviezen	75	Waarschuwings- en controlelampjes	123
Overzicht van de bijrijdersplaats (stuur aan linkerzijde)	12	Zithouding van de inzittenden	76	Inleiding tot het Easy Connect-systeem*	125
Overzicht van de bijrijdersplaats (stuur aan rechterzijde)	13	Pedaalruimte	80	Systeeminstellingen (CAR)*	125
Binnenaanzicht	14	Veiligheidsgordels	81	Communicatie en multimedia	126
Werking	15	Waarom veiligheidsgordels?	81	Bedieningselementen aan het stuurwiel*	126
Openen en sluiten	15	Hoe worden veiligheidsgordels goed vastgegespt?	85	Multimedia	131
Vóór elke rit	18	Gordelspanners*	86	Openen en sluiten	132
Airbags	20	Airbagsysteem	87	Sleutels	132
Kinderzitjes	23	Korte inleiding	87	Centrale vergrendeling	134
De auto starten	31	Veiligheidsaanwijzingen voor de airbags	89	Anti-diefstal alarmsysteem*	141
Lichten en zicht	31	Airbags buiten werking stellen	91	Achterklep	144
Easy Connect	34	Veilig vervoer van kinderen	93	Bedieningselementen van de ruiten	144
Bestuurdersinformatiesysteem	37	Veiligheid van kinderen	93	Lichten en zicht	147
Statusweergave op het display	41	Kinderzitjes	95	Licht	147
Cruisecontrol	45	Opslag van ongevalgegevens (Event Data Recorder)	98	Binnenverlichting	152
Controlelampjes	47	Beschrijving en werking	98	Zicht	153
Versnellingshendel	49	Noodgevallen	99	Ruitenwisser voor en achter	153
Airconditioning	51	Zelfhulp	99	Achteruitkijkspiegels	154
Peil controleren	57	Nooduitrusting	99	Stoelen en hoofdsteunen	156
Noodgevallen	62	Bandenreparatie	100	Stoelen en hoofdsteunen verstellen	156
Zekeringen	62	Ruitenwisserbladen vervangen	102	Functies van de stoelen	157
Lampjes	63	Aanslepen en motor starten door slepen	102	Vervoeren en praktische uitrustingen	160
Wat te doen bij lekke band	64	Zekeringen en lampjes	106	Praktische uitrustingen	160
Een wiel verwisselen	65	Zekeringen	106	Bagageruimte	162
Sneeuwkettingen	70	Vervangen van lampjes	108	Dakdragersysteem*	166
Noodslepen van de wagen	70	Gloeilampjes vooraan vervangen	109	Airconditioning	169
		Gloeilampjes achteraan vervangen	111	Verwarming, ventilatie en koeling	169
		Lampjes interieurverlichting vervangen	113	Verwarming en frisse lucht	172
				Handbediende airconditioning*	174
				Climatronic*	176

Rijden	178	Verzorging van de wagen, buitenzijde	272
Motor starten en afzetten	178	Verzorging van de wagen, binnenzijde	277
Remmen en parkeren	184	Controleren en bijvullen	280
Rem- en stabiliseringssystemen	187	Tanken	280
Schakelbak	193	Brandstof	281
Automatische versnellingsbak/automatische		AdBlue®	283
DSG-versnellingsbak*	194	Werkzaamheden in de motorruimte	285
Aanbevolen versnelling	201	Motorolie	288
Besturing	202	Koelsysteem	290
Inrijden en zuinig rijden	203	Remvloeistof	292
Motorregeling en uitlaatgasreinigingssys-		Reservoir ruitensproeiervloeistof	293
teem	206	Wagenaccu	294
Aanwijzingen voor het rijden	208	Wielen	296
Systemen ter ondersteuning van de bestuur-		Wielen en banden	296
der	209	Reservewiel (noodloopwiel)*	301
Start/stop-systeem*	209	Winterservice	302
Snelheidsregelsysteem (SRS)*	212	Technische gegevens	304
Snelheidsbegrenzer	213	Technische kenmerken	304
Noodremluipsysteem (Front Assist)*	217	Wat u moet weten	304
Adaptive Cruise Control ACC (automatische af-		Gegevens inzake het brandstofverbruik	305
standsregeling)*	222	Rijden met een aanhangwagen	306
Dodehoekhulp (BSD) met uitparkeerhulp		Wielen	306
(RCTA)*	232	Motorgegevens	307
SEAT rijprogramma's (SEAT Drive Profile)*	237	Afmetingen	312
Vermoeidheidsdetectie (aanbeveling om te		Trefwoordenlijst	315
pauzeren)*	239		
Inparkeersysteem (Park Assist)*	241		
Parkeerhulp (Park Pilot)	249		
Achteruitrijstelsysteem "Rear View Camera"*	255		
Trekhaak voor aanhangwagens en aanhang-			
wagen	259		
Trekhaak voor aanhangwagen*	259		
Rijden met een aanhangwagen	264		
Aanwijzingen	270		
Verzorging en onderhoud	270		
Accessoires en technische wijzigingen	270		
Verzorging en schoonmaak	271		

Buitenaanzicht



① » pag. 16

② » pag. 57

③ » pag. 15

④ » pag. 57

⑤ » pag. 70

⑥ » pag. 17

⑦ » pag. 64

Buitenaanzicht

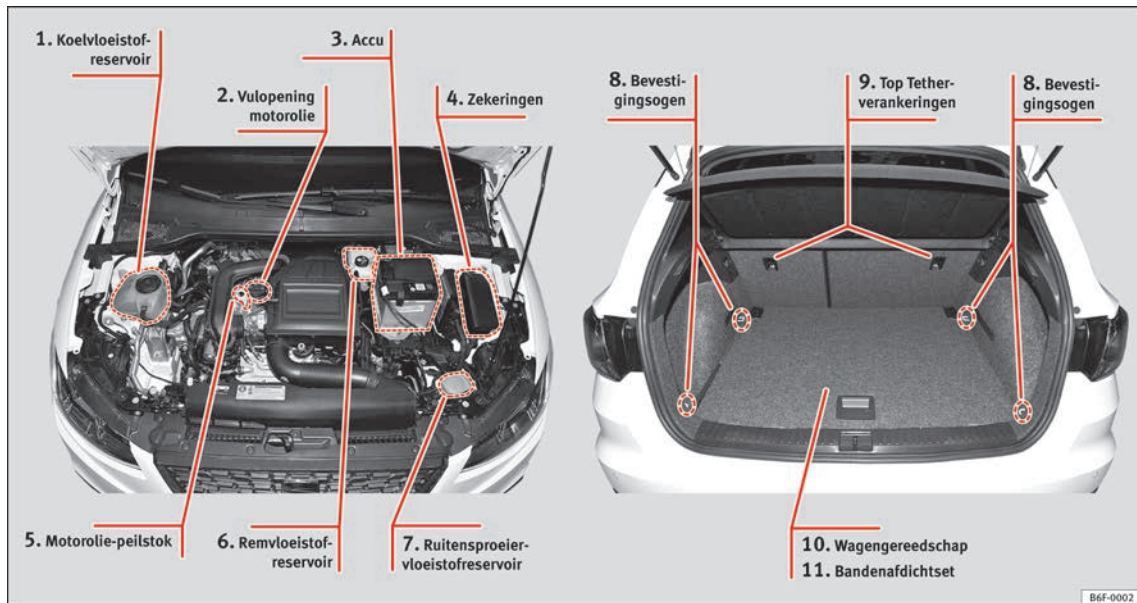

① » pag. 59

② » pag. 58

③ » pag. 61

④ » pag. 62

⑤ » pag. 58

⑥ » pag. 60

⑦ » pag. 60

⑧ »  pag. 164

⑨ » pag. 30

⑩ » pag. 65

⑪ » pag. 64

Overzicht van de bestuurdersplaats (stuur aan linkzijdige)

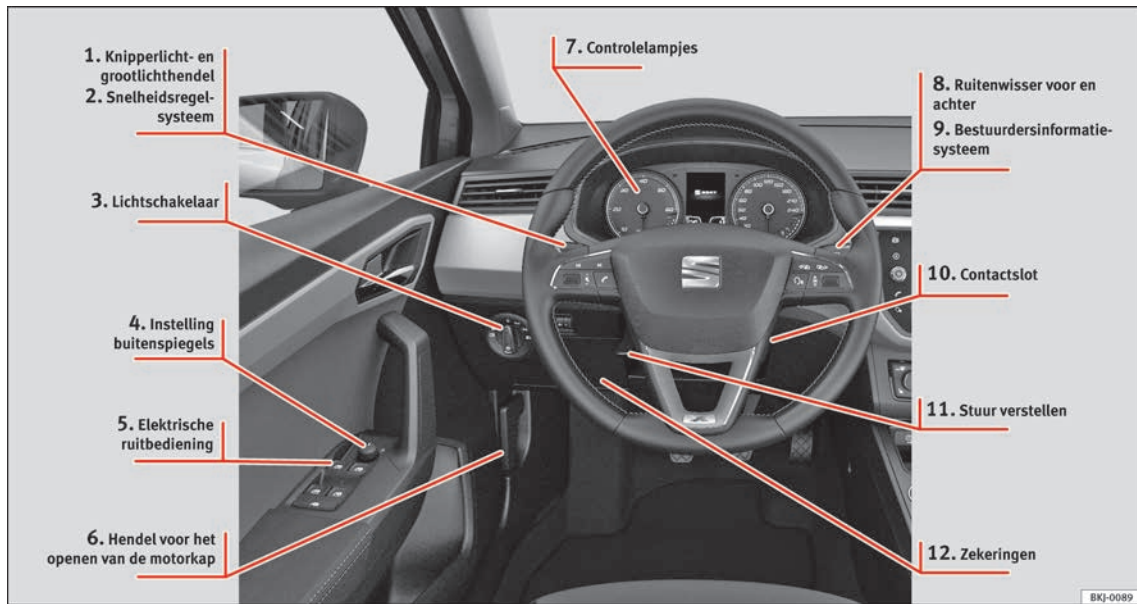

① » pag. 32

② » pag. 45

③ » pag. 31

④ » pag. 20

⑤ » pag. 18

⑥ » pag. 17

⑦ » pag. 47

⑧ » pag. 33

⑨ » pag. 37

⑩ » pag. 31

⑪ » pag. 20

⑫ » pag. 62

Overzicht van de bestuurdersplaats (stuur aan rechterzijde)

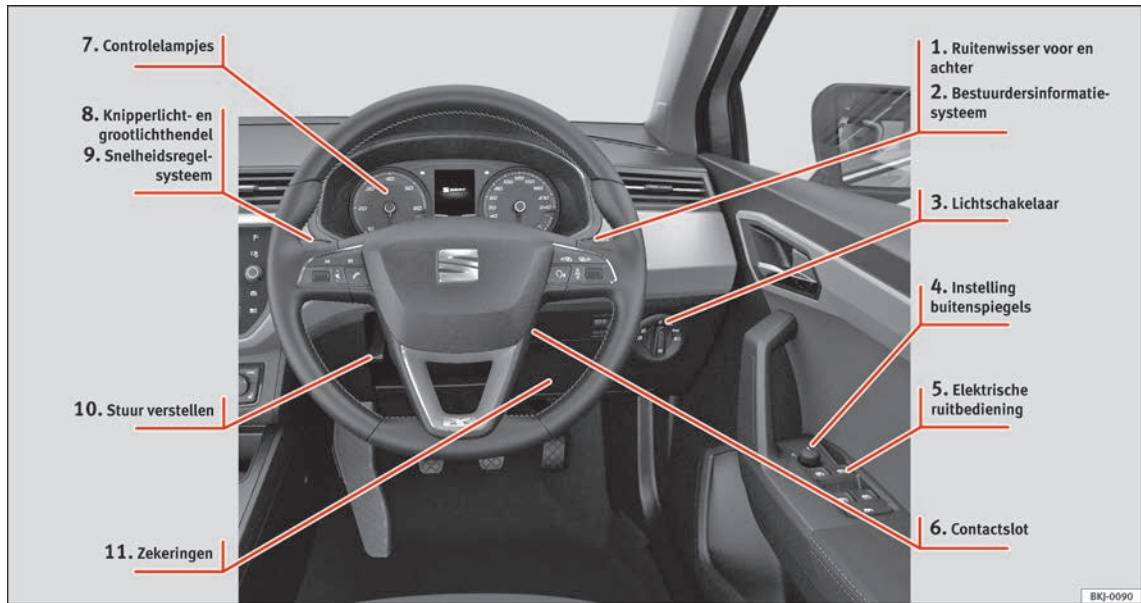

① » pag. 33

② » pag. 37

③ » pag. 31

④ » pag. 20

⑤ » pag. 18

⑥ » pag. 31

⑦ » pag. 47

⑧ » pag. 32

⑨ » pag. 45

⑩ » pag. 20

⑪ » pag. 62

Middenconsole

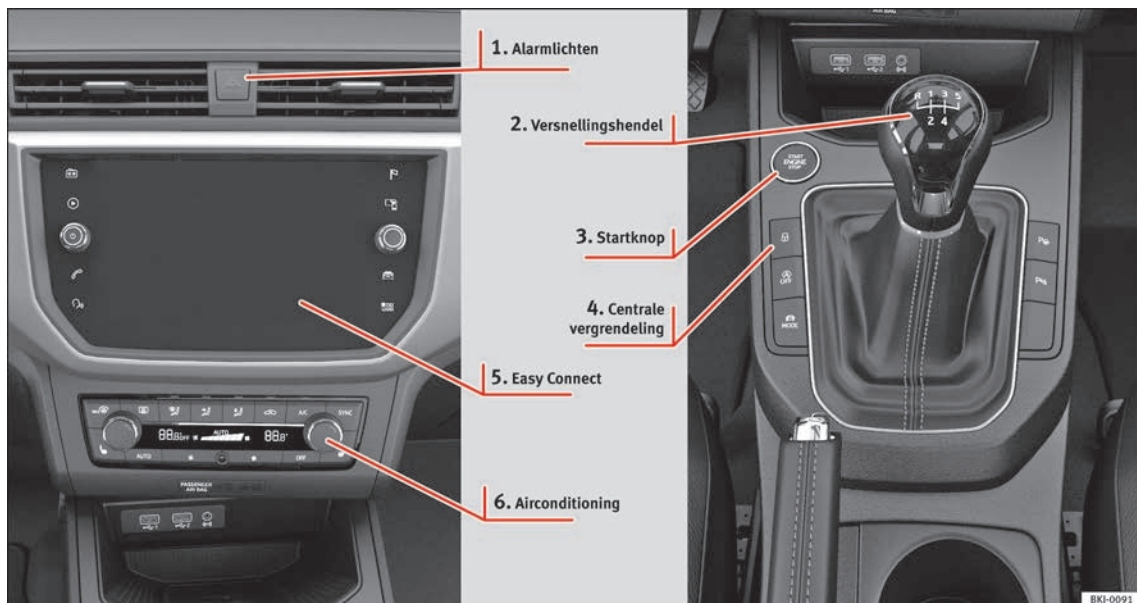

① » pag. 32

② » pag. 49

③ »  pag. 181

④ » pag. 15

⑤ » pag. 34

⑥ » pag. 51, » pag. 53

Bij wagens met rechts stuur is de opstelling symmetrisch.

Overzicht van de bijrijdersplaats (stuur aan linkerzijde)



- ① » pag. 20
- ② » pag. 18
- ③ » 📖 pag. 160

Overzicht van de bijrijdersplaats (stuur aan rechterzijde)



- ① » pag. 20
- ② » pag. 18
- ③ » pag. 17
- ④ »  pag. 160

Binnenaanzicht

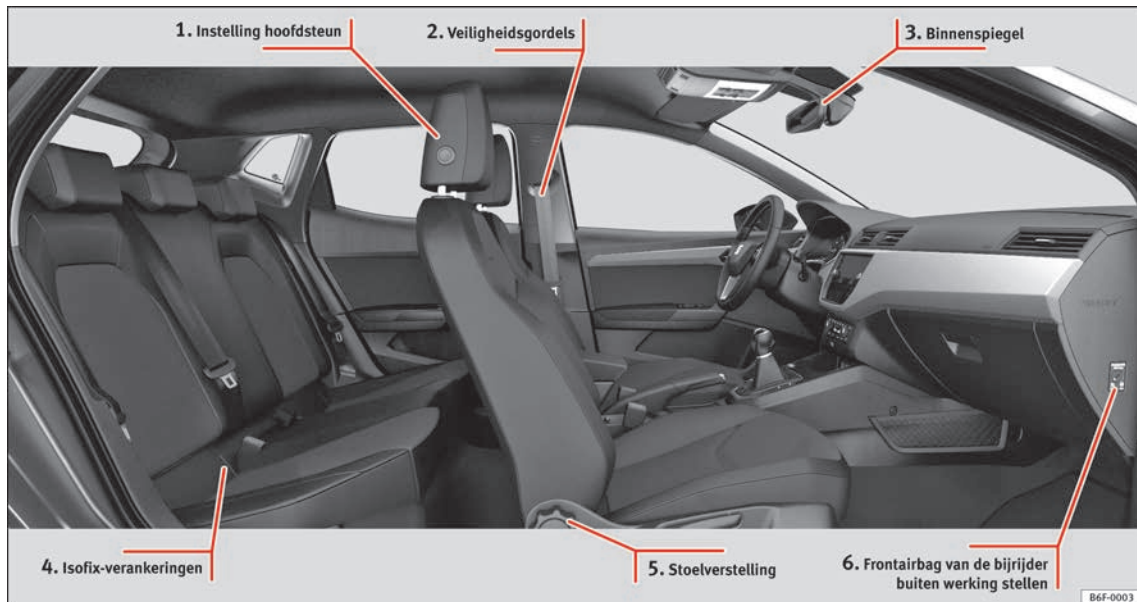

① » pag. 19

② » pag. 19

③ »  pag. 154

④ » pag. 27

⑤ » pag. 18

⑥ » pag. 22

Werking

Openen en sluiten

Gerelateerde video



BKJ-0110

Afb. 1 Openen en sluiten

Portieren



BSF-0328

Afb. 2 Sleutel met afstandsbediening: toetsen.



BKJ-0007

Afb. 3 Middenconsole: drukknoopen voor centrale vergrendeling.

Ver- en ontgrendelen met de sleutel

- Vergrendelen: drukken op de knop » » **afb. 2.**
- Ontgrendelen: drukken op de knop » » **afb. 2.**
- Achterklep ontgrendelen: zolang op de knop » » **afb. 2** drukken, totdat alle knipperlichten van de wagen even knipperen.

Ver- en ontgrendelen met de schakelaar van de centrale vergrendeling

- Vergrendelen: drukken op de knop » » **afb. 3.** Het symbool gaat geel branden om aan te geven dat deze is ingeschakeld. Geen enkel portier wordt geopend van buitenaf. U kunt de portieren van binnen ontgrendelen door tweemaal aan de slotgreep te trekken.

- Ontgrendelen: Druk opnieuw op de toets » » **afb. 3.** Het symbool brandt weer in de normale kleur.



» » in Beschrijving op pag. 135



» » pag. 134

Ontgrendelen of vergrendelen van het bestuurdersportier

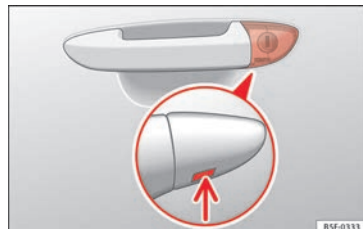

BSF-0333

Afb. 4 Portiergreep aan bestuurderszijde: verborgen slotcilinder.

Als de centrale vergrendeling uitvalt, kan het bestuurdersportier via de slotcilinder worden vergrendeld en ontgrendeld.

Bij het handmatig vergrendelen van het portier, zullen alle andere portieren automatisch »

vergrendelen. Bij het handmatig ontgrendelen zal uitsluitend het portier van de bestuurder worden ontgrendeld. Volg de instructies m.b.t. de inbraakbeveiliging » » pag. 141 op.

- De sleutelbaard van de wagensleutel uitklappen » » pag. 132.
- Steek de sleutelbaard in de onderste opening van de klep op de portiergreep aan bestuurderszijde » » **afb. 4** (pijl) en til de klep op.
- Voer de sleutelbaard in de slotcilinder en ontgrendel of vergrendel de wagen.

Bijzonderheden

- Het alarmsysteem blijft geactiveerd bij ontgrendelde wagens. Het alarm zal echter nog niet afgaan » » pag. 141.
- Na het openen van portier aan bestuurderszijde heeft u 15 sec. om het contact in te schakelen. Daarna gaat het alarm af.
- Contact inschakelen. De elektronische wegrijblokkering herkent een geldige sleutel en schakelt het alarmsysteem uit.

i Let op

Het alarmsysteem wordt niet geactiveerd wanneer de wagen met de sleutelbaard vergrendeld wordt » » pag. 141.

Noodvergrendeling van de portieren zonder slotcilinder

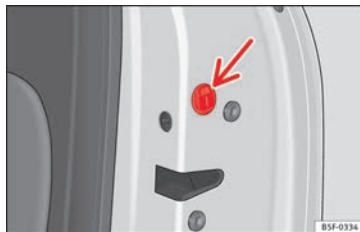

Afb. 5 Portier noodvergrendelen.

Als de centrale vergrendeling uitvalt, moeten de portieren zonder slotcilinder apart worden vergrendeld.

Aan de voorzijde van het bijrijdersportier zit een noodvergrendeling (alleen zichtbaar bij geopend portier).

- Afdekkap uit de opening trekken.
- De sleutel in de gleuf in de binnenkant steken en naar rechts (rechterportier) resp. naar links (linkerportier) draaien tot tegen de aanslag.

Nadat het portier is vergrendeld, kan het portier niet meer van buitenaf worden geopend. Het portier kan van binnenuit worden ontgrendeld en geopend door eenmaal aan de slotgreep te trekken.

Achterklep

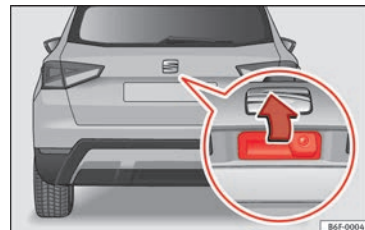

Afb. 6 Achterklep: handgreep

De werking van de achterklep ontgrendeling is elektrisch*. Wordt geactiveerd door licht te drukken op de handgreep » » **afb. 6**.

Dit systeem is al dan niet operationeel naargelang de status van de wagen.

Als de achterklep vergrendeld is, kan ze niet geopend worden; is ze echter ontgrendeld, dan is de ontgrendeling operationeel en kan ze geopend worden.

Om de status vergrendelen/ontgrendelen te wijzigen, drukt u op de drukknop  of op de toets  » » **afb. 2** van de sleutel met afstandsbediening.

Is de achterklep open of niet juist gesloten, dan wordt dit op het display van het instrumentenpaneel weergegeven.* Als bij het bereiken van een snelheid van 6 km/u (4 mph)

de achterklep is geopend, klinkt een extra waarschuwingssignaal*.

- De achterklep openen: licht op de handgreep drukken »» **afb. 6**. De klep wordt automatisch geopend.
- De achterklep sluiten: de klep vasthouden met een van de handgrepen van de binnenbekleding en sluiten door hem zachtjes aan te duwen.



»» ⚠ in Openen en sluiten op pag. 144

SOS

»» pag. 17

Noodontgrendeling van achterklep

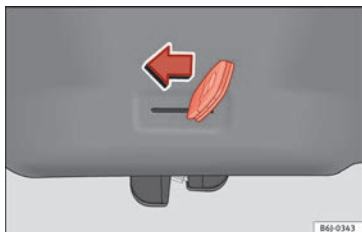

Afb. 7 Noodontgrendeling van achterklep.

Maakt openen mogelijk ingeval de centrale vergrendeling niet werkt (bijvoorbeeld bij een lege batterij).

In de bekleding van de bagageruimte zit een gleuf die toegang geeft tot het mechanisme voor noodopenen.

Openen van de achterklep vanaf de binnenzijde van de bagageruimte

- Steek de sleutelbaard in de gleuf en ontgrendel het sluitsysteem door de sleutel linksom te draaien, zoals de pijl aangeeft »» **afb. 7**.

Gerelateerde video



BKJ-0111

Afb. 8 Motorkap

Motorkap

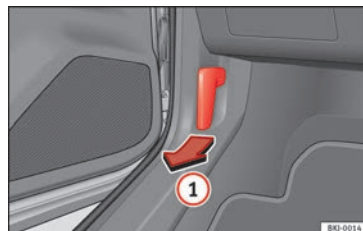

BKJ-0014

Afb. 9 Ontgrendelingshendel in de voetenruimte van de bestuurder.



BKJ-0013

Afb. 10 Hendel onder de motorkap.

Alvorens de motorkap te openen, controleert u of de ruitenwissers op de voorruit rusten.

- Open het portier en trek aan de hendel onder het dashboard »» **afb. 9** ①.

»»

- Druk om de motorkap te openen de hendel in het midden onder de motorkap naar links »» **afb. 10** ②. De vergrendelingshaken komen vrij.
- De motorkapsteun losmaken en in de daarvoor bedoelde plaats van de motorkap vastzetten.



»» ⚠ in Veiligheidsaanwijzingen voor werkzaamheden in de motorruimte op pag. 285



»» pag. 285

Bedieningselementen van de ruiten

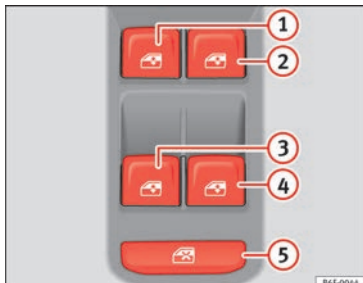

Afb. 11 Deel van het bestuurdersportier: bedieningselementen van de ruiten.

- De ruit openen: op de knop drukken.

- De ruit sluiten: aan de knop trekken.

Knoppen in het bestuurdersportier

- ① Ruit van het portier linksvoor
- ② Ruit van het portier rechtsvoor
- ③ Ruit van het portier linksachter
- ④ Ruit van het portier rechtsachter
- ⑤ Veiligheidsschakelaar voor het uitschakelen van de ruitbedieningsknoppen in de achterportieren



»» ⚠ in De ruiten elektrisch openen en sluiten op pag. 145



»» pag. 144

Vóór elke rit

Gerelateerde video



BKI-0113

Afb. 12 Interieur

Stoelen handmatig verstellen

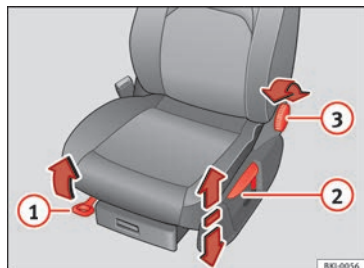

Afb. 13 Voorstoelen: handmatig verstellen van de stoel.

- ① Vooruit/achteruit: trek aan de hendel en verschuif de stoel.
- ② Omhoog/omlaag: trek de hendel omhoog of duw deze omlaag.
- ③ Rugleuning schuiner zetten: draai aan het bedieningsknop.



»» ⚠ in Voorstoelen verstellen op pag. 156

Instelling hoofdsteun

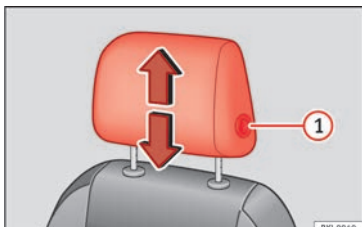

Afb. 14 Voorstoel: hoofdsteun verstellen.

- Druk om de hoofdsteun omhoog of omlaag te zetten op de knop aan de zijkant ①, schuif hem omhoog of omlaag tot hij in de gewenste stand vastklikt.



» ⚠ in Voorste hoofdsteunen regelen op pag. 156



» pag. 79, » pag. 156

Veiligheidsgordels verstellen

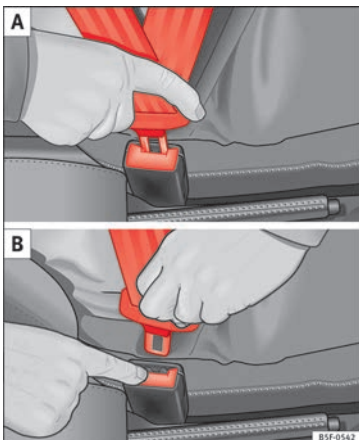

Afb. 15 De slotgesp van de veiligheidsgordel aanbrengen en verwijderen.

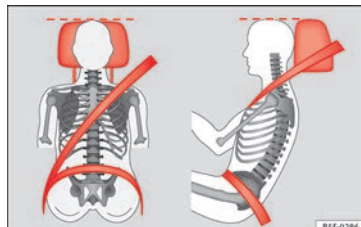

Afb. 16 Juist verloop van de gordelband en een juiste stand van de hoofdsteun van voren en opzij gezien.

Om de veiligheidsgordel te verstellen bij de schouder, regelt u de hoogte van de stoelen.

Het schoudergedeelte goed in het midden, nooit over de hals. De veiligheidsgordel ligt vlak en strak op het bovenlichaam.

Het heupgedeelte loopt over het bekken, nooit over de buik. De veiligheidsgordel ligt vlak en strak op het bekken.



» pag. 83



» pag. 85

Gordelspanners

Bij een botsing worden de veiligheidsgordels van de voorste zitplaatsen automatisch strak getrokken.

De gordelspanner kan slechts eenmaal worden geactiveerd.



» » ⚠ in Onderhoud en afvoer van de gordelspanners op pag. 86



» » pag. 86

Instelling buitenspiegels

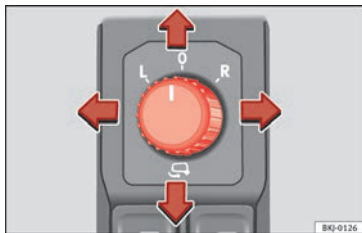

Afb. 17 Deel van het bestuursportier: bediening van de buitenspiegel.

Buitenspiegels verstellen: knop naar de gewenste stand draaien:

L/R Door de knop naar de juiste stand te brengen, stelt u de buitenspiegel aan de zijde van de bestuurder (L, links) en aan de zijde van de bijrijder (R, rechts) in de gewenste richting in.

🔄 Spiegels inklappen.



» » ⚠ in Elektrisch verstelbare buitenspiegels* op pag. 155



» » pag. 155

Stuur verstellen

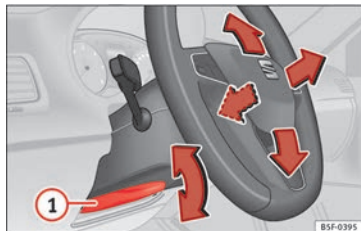

Afb. 18 Hendel linksonder aan de stuurkolom.

• Positie van het stuur verstellen: de hendel » » **afb. 18** ① omlaag trekken, het stuur naar de gewenste positie bewegen en de hendel opnieuw omhoog brengen tot het sluitpunt.



» » ⚠ in Stand van het stuurwiel verstellen op pag. 77

Airbags

Gerelateerde video



BKJ-0113

Afb. 19 Interieur

Voorairbags



Afb. 20 Bestuurdersairbag in het stuurwiel.



Afb. 21 Bijrijdersairbag in het dashboard.

De frontairbag van de bestuurder bevindt zich in het stuurwiel »» afb. 20 en die van de bijrijder in het dashboard »» afb. 21. De airbags zijn gemarkeerd met het opschrift "AIRBAG".

De airbagafdekkingen worden bij het activeren van de bestuurders- en bijrijdersairbag geopend en blijven aan het stuurwiel en het dashboard zitten »» afb. 20, »» afb. 21.

Het frontairbagsysteem biedt in combinatie met de veiligheidsgordels extra bescherming op hoofd- en borsthoogte van de bestuurder

en bijrijder in geval van zware frontale botsingen.

De speciaal ontwikkelde airbag maakt het mogelijk dat het gas onder het gewicht van de inzittende gericht wegstroomt. Op deze wijze worden het hoofd en het bovenlichaam beschermd en door de airbag opgevangen. Na een aanrijding is de luchtzak derhalve zo ver leeggelopen dat het zicht naar voren weer vrij is.



»» pag. 89

Frontairbag aan bijrijderszijde buiten werking stellen*



Afb. 22 Schakelaar voorairbag aan bijrijderszijde.



Afb. 23 Centraal deel van het dashboard: controlelampje voor buiten werking gestelde bijrijdersairbag.

Om de voorairbag van de bijrijder buiten werking te stellen:

- Contact uitschakelen.
- Open het portier aan de voorpassagierszijde.
- Voer de sleutelbaard in de gleuf in die voorzien is op de schakelaar voor uitschakeling van de bijrijdersairbag »» **afb. 22**. De sleutel moet ca. 3/4 van zijn lengte ingevoerd worden, tot tegen de aanslag.
- Draai de sleutel zachtjes om de stand op **OFF** te plaatsen. Indien u moeilijkheden ondervindt, controleert u of de sleutel tot de aanslag is ingestoken.
- Bijrijdersportier sluiten.
- Controleer of het controlelampje **OFF**  bij ingeschakeld contact blijft branden bij het opschrift **PASSENGER AIR BAG OFF**  in het midden van het dashboard »» **afb. 23**.



»»  in De bijrijdersvoorairbag in- en uitschakelen* op pag. 92



»» pag. 91

Zijairbags*

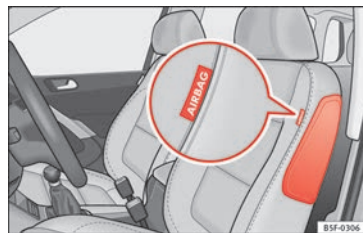

Afb. 24 Zij-airbag in de bestuurdersstoel.

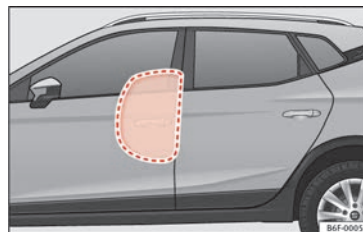

Afb. 25 Zijairbag volledig opgeblazen in het linker deel van de wagen.

De zijairbags zitten in de rugleuningvulling van de bestuurdersstoel »» **afb. 24** en van de bijrijdersstoel. De inbouwplaatsen zijn gemarkeerd door het opschrift "AIRBAG" bovenaan de rugleuningen.

De zij-airbags bieden in aanvulling op de veiligheidsgordels extra bescherming voor het bovenlichaam van de inzittenden bij zware botsingen van opzij.

Bij botsingen van opzij wordt door de zij-airbags het gevaar op lichamelijk letsel voor de inzittenden gereduceerd aan de zijde waar de impact plaatsvindt. Behalve hun gewone beschermende functie hebben de veiligheidsgordels ook de taak om de inzittenden op de stoelen voorin en op de buitenste zitplaatsen achterin bij een aanrijding van opzij zo op hun plaats te houden dat de zij-airbags maximale bescherming kunnen bieden.



» » » in Zijairbags* op pag. 90

Hoofdairbags*



Afb. 26 Plaats en gebied van openvouwen van de hoofdairbag.

Aan elke zijde van de binnenruimte boven de deuren bevindt zich een hoofdairbag » » » **afb. 26**. Deze plek wordt aangeduid met het woord "AIRBAG"

Wanneer de hoofdairbag wordt geactiveerd, neemt hij de in het rood aangeduide ruimte in » » » **afb. 26** (gebied van het openvouwen). Hierom is het verboden om voorwerpen in dit gebied te plaatsen of vast te maken » » » **▲** in **Hoofdairbags*** op pag. 91.

Bij botsingen van opzij wordt de hoofdairbag geactiveerd die zich aan de zijde van de botsing bevindt.

De hoofdairbags zorgen voor een daling van het risico op letsels aan de lichaamsdelen die het sterkst getroffen worden door de botsing bij de inzittenden voor- en achterin.



» » » in Hoofdairbags* op pag. 91

Kinderzitjes

Gerelateerde video



BKJ-0113

Afb. 27 Interieur

Belangrijke aanwijzingen voor de voorairbag van de bestuurder



Afb. 28 Airbagstickers - versie 1: op de zonneklep aan bestuurderszijde **A** en op het achterste frame van het bestuurdersportier **B**.



Afb. 29 Airbagstickers - versie 2: op de zonneklep aan bestuurderszijde **A** en op het achterste frame van het bestuurdersportier **B**.

Op de zonneklep van de bestuurder en/of achterste omlijsting van het bestuurdersportier zit

een sticker met belangrijke informatie over de airbag aan de bestuurderszijde.



» » in Belangrijke aanwijzingen voor de voorairbag van de bestuurder op pag. 94



» » pag. 93

Bevestiging van het kinderzitje

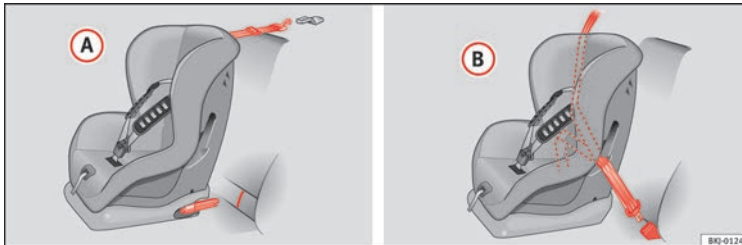

Afb. 30 Op de achterbank: mogelijkheden voor inbouw van het kinderzitje.

Afbeelding » **afb. 30 A** toont de basisbevestiging van het kinderzitje met de bevestigingsringen onderaan en de bevestigingsgordel bovenaan. Afbeelding » **afb. 30 B** toont de bevestiging van het kinderzitje met de veiligheidsgordel van de wagen.

Kinderzitjes met het opschrift **universeel** op het oranje label mogen met de veiligheidsgordel worden bevestigd op de zitplaatsen die in onderstaand overzicht met een **U** gemarkeerd zijn.

- *Bij bijrijdersstoel zonder hoogteregeling:* de bijrijdersstoel moet zo ver mogelijk naar achteren geplaatst worden¹⁾.

- *Bij bijrijdersstoel met hoogteregeling:* de bijrijdersstoel moet zo ver mogelijk naar achteren en naar boven geplaatst worden¹⁾.

Voor het juiste gebruik van de kinderzitjes op de plaatsen achterin moeten de rugleuningen voorin worden afgesteld tot er geen contact meer is met het zitje indien die tegen de rijrichting in geplaatst is. Bij zitjes in de rijrichting moet de rugleuning voorin worden afgesteld tot er geen contact meer is met de voeten van het kind.

Om de stoel van de bijrijder aan te passen aan het kinderzitje en de veiligheidsgordel in de ideale stand te zetten, zet u de rugleuning

van de bijrijdersstoel zo ver mogelijk naar voren¹⁾.

Indien u een semi-universeel zitje wenst in te bouwen, waarbij het zitje aan de auto wordt bevestigd met de veiligheidsgordel en de steun, mag het nooit in het midden van de achterbank worden gemonteerd, aangezien de afstand tot de vloer daar lager is dan de overige plaatsen en de steun het zitje zo niet voldoende stabiel kan houden.

De systemen bestaan uit het vastzetten van het bevestigingsstelsel voor kinderen met een bevestigingsriem bovenaan (Top Tether) en met verankeringen onderaan in de stoel. »

¹⁾ De wettelijke bepalingen van elk land en de normen van de fabrikant voor het gebruik en de montage van kinderzitjes moeten worden nageleefd.

De essentie

Gewichtsklasse	Zitplaats			
	Bijrijdersstoel ^{a)}		Zitplaats links- of rechts-achter	Zitplaats midden achter-aan ^{b)}
	airbag on	airbag off		
Klasse 0 tot 10 kg	X	U ^{c)}	U	U
Klasse 0+ tot 13 kg	X	U ^{c)}	U	U
Klasse I 9 t/m 18 kg	X	U ^{c)}	U	U
Klasse II 15 t/m 25 kg	X	UF ^{c)}	UF	UF
Klasse III 22 t/m 36 kg	X	UF ^{c)}	UF	UF

X: niet compatibel voor inbouw van zitjes met deze configuratie.

U: Geschikt voor universele bevestigingssystemen voor gebruik in deze gewichtsklasse.

UF: Geschikt voor naar voren gerichte universele bevestigingssystemen die zijn goedgekeurd voor deze gewichtsklasse.

- a) De wettelijke bepalingen van elk land en de normen van de fabrikant voor het gebruik en de montage van kinderzitjes moeten worden nageleefd.
- b) Semi-universele zitjes, waarbij de bevestiging gebeurt met de veiligheidsgordel van de auto en de steun, mogen niet gebruikt worden centraal achterin.
- c) de zitjes **zonder** hoogteregeling moeten zo ver mogelijk naar achteren geplaatst worden. De zitjes **met** hoogteregeling moeten zo ver mogelijk naar achteren en boven geplaatst worden.



» » in Veiligheidsaanwijzingen op pag. 95

Het kinderzitje bevestigen met het ISOFIX/iSize- en Top Tether*-systeem



Afb. 31 ISOFIX/iSize-bevestigingsbeugels.



Afb. 32 Stand van de Top Tether-ringen aan de achterzijde van de achterbank.

Kinderzitjes met het "ISOFIX"- of Top Tether*-systeem kunnen snel, eenvoudig en veilig op de buitenste zitplaatsen achterin worden bevestigd.

De achterbank aan de zijkant is van twee "ISOFIX" bevestigingsbeugels voorzien. Bij sommige wagens zijn de beugels aan het stoelframe vastgezet en bij andere wagens

op het achtergedeelte van de bodem. U kunt tussen de rugleuning en het kussen van de achterbank door bij de "ISOFIX"-bevestigingsbeugels komen »» **afb. 31**. De Top Tether*-beugels bevinden zich op de rugleuningen van de achterstoelen (achterzijde van de rugleuning of in de bagageruimte) »» **afb. 32**.

Raadpleeg de volgende tabel om te kijken welke ISOFIX-systemen compatibel zijn met uw wagen.

Het toegestane lichaamsgewicht voor kinderzitjes of de maat **A** tot **F** vindt u op de sticker op de kinderzitjes met de **universele** of **semi-universele** goedkeuring.

Gewichtsklasse	Maatklasse	Apparaat	Isofix posities van de wagen			
			Bijrijdersstoel		Zitplaats links- of rechtsachter	Zitplaats midden achteraan
			airbag on	airbag off		
Kinderzitje	F	ISO/L1	X	X	X	X
	G	ISO/L2	X	X	X	X
Klasse 0 tot 10 kg	E	ISO/R1	X	X	IL	X

»»

De essentie

Gewichtsklasse	Maatklasse	Apparaat	Isofix posities van de wagen			
			Bijrijdersstoel		Zitplaats links- of rechtsachter	Zitplaats midden achteraan
			airbag on	airbag off		
Klasse 0+ tot 13 kg	E	ISO/R1	X	X	IL	X
	D	ISO/R2	X	X	IL	X
	C	ISO/R3	X	X	IL	X
Klasse I 9 t/m 18 kg	D	ISO/R2	X	X	IL	X
	C	ISO/R3	X	X	IL	X
	B	ISO/F2	X	X	IUF/IL	X
	B1	ISO/F2X	X	X	IUF/IL	X
	A	ISO/F3	X	X	IUF/IL	X
Klasse II 15 t/m 25 kg	---	---			---	---
Klasse III 22 t/m 36 kg	---	---			---	---

IUF: geschikt voor universele ISOFIX-bevestigingssystemen van kinderzitjes die naar voren gericht zijn en goedgekeurd zijn voor gebruik in deze gewichtsklasse.

IL: Geschikt voor bepaalde ISOFIX-kinderzitjes die bestemd kunnen zijn voor een bepaald automerk, voor een beperkte groep merken of die semi-universeel zijn. Houd rekening met de lijst van wagens opgesteld door de fabrikant van het kinderzitje.

X: Positie ISOFIX niet geschikt voor ISOFIX-bevestigingssystemen van kinderzitjes voor deze gewichts- of lengteklasse.



» » » in Veiligheidsaanwijzingen op pag. 95

Het kinderzitje bevestigen met het "ISOFIX/iSize"-systeem



Afb. 33 ISOFIX/iSize-bevestigingsbeugels.

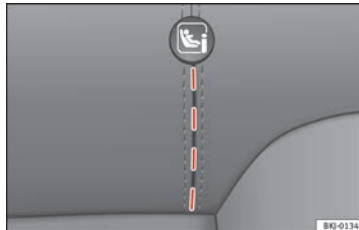

Afb. 34 Achterstoel: gestanste gleuven.

De instructies van de fabrikant van het zitje moeten verplicht nageleefd worden.

- Open eerst handmatig de stansvorm achter de gemarkeerde gleuven om toegang te krijgen tot de bevestigingsogen »»» **afb. 34**.
- Kinderzitje in de "ISOFIX/iSize"-bevestigingsogen steken tot het kinderzitje hoor-

baar vastklikt. Als het kinderzitje met Top Tether*-verankering is uitgerust, moet u dit op de desbetreffende bevestigingsbeugel »»» **afb. 36** aansluiten. Volg de aanwijzingen van de fabrikant.

- Trek het kinderzitje aan beide zijden omhoog om zeker te zijn van een goede verankering.

De kinderzitjes met het "ISOFIX"- en Top Tether*-bevestigingssysteem zijn bij de Technische Diensten verkrijgbaar.

	iSize-posities van de wagen			
	Bijrijdersstoel		Zitplaats links- of rechtsachter	Zitplaats midden achteraan
	airbag on	airbag off		
Bevestigingssysteem voor kinderen goedgekeurd volgens ECE R129	X	X	i-U	X

i-U: Geldige positie voor bevestigingssysteem van kinderzitjes die zijn goedgekeurd onder ECE R129 in de rijrichting en tegen de rijrichting in.

X: Ongeldige positie voor bevestigingssysteem van kinderzitjes die zijn goedgekeurd onder ECE R129.

Het kindersitje vastmaken met de Top Tether*-bevestigingsbanden

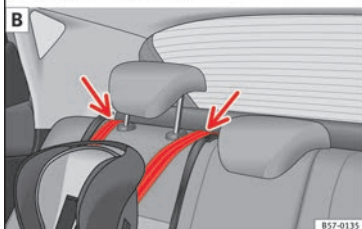
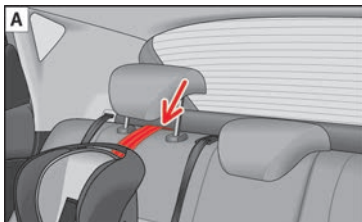

Afb. 35 Bevestigingsband: afstelling en montage volgens de Top Tether-gordel.



Afb. 36 Stand van de Top Tether-ringen aan de achterzijde van de achterbank.

De kindersitjes met Top Tether-systeem zijn voorzien van een bevestigingsband, waarmee het kindersitje kan worden bevestigd aan een verankeringspunt aan de achterzijde van de achterbank.

Het doel van deze band is het verminderen van de voorwaartse beweging van het kindersitje bij een botsing, om zo bij te dragen aan een vermindering van het risico op verwondingen aan het hoofd door het stoten tegen een onderdeel in het interieur van de wagen.

Gebruik van Top Tether voor zitjes die naar achter wijzend worden gemonteerd

Er zijn momenteel slechts enkele kindersitjes die tegengesteld aan de rijrichting moeten worden gemonteerd en gebruik maken van Top Tether. Lees de instructies van de fabrikant van het zitje grondig door en volg deze

nauwgezet op voor een correcte montage van de Top Tether gordel.

Bevestigingsband vastmaken

- Vouw de bevestigingsband van de Top Tether van het kindersitje uit volgens de aanwijzingen van de fabrikant.
- Breng de band onder de hoofdsteun van de zitplaats achterin » » **afb. 35** (volgens de instructies van het zitje tilt u de hoofdsteun zo nodig op of verwijdert u hem).
- Schuif de band erdoor en maak hem goed vast met het verankeringspunt aan de achterzijde van de rugleuning » » **afb. 36**.
- Trek de band strak aan volgens de aanwijzingen van de fabrikant.

Bevestigingsband losmaken

- Verminder de spanning van de band volgens de aanwijzingen van de fabrikant.
- Druk het slot in en haal de band uit de verankeringssteun.



» » ⚠ in Veiligheidsaanwijzingen op pag. 95

De auto starten

Contactslot

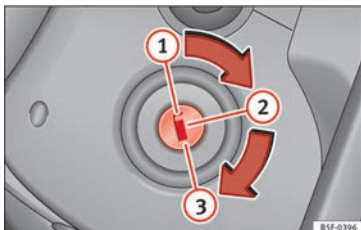

Afb. 37 Standen van de contactsleutel.

Contact inschakelen: sleutel in het contact plaatsen en motor starten.

Stuur ver- en ontgrendelen

- Stuur vergrendelen: contactsleutel verwijderen uit het contact en draaien aan het stuur tot het blokkeert. In wagens met automatische versnellingsbak zet u voor het verwijderen van de sleutel de versnellingshendel in stand **P**. Zo nodig drukt u op de toets voor keuzehendelvergrendeling en laat u die daarna los.
- Stuur ontgrendelen: contactsleutel insteken en draaien terwijl u het stuur in de richting aangegeven door de pijl draait. Indien het stuur niet gedraaid kan worden, komt dit mogelijk omdat de blokkering actief is.

Contact inschakelen/uitschakelen, voor-gloeien

- Contact inschakelen: sleutel in stand ② draaien.
- Contact uitschakelen: sleutel in stand ① draaien.
- Dieselwagens ☞: bij ingeschakeld contact wordt voorgeloid.

Starten van de motor

- Handgeschakelde versnellingsbak: trap het koppelpedaal helemaal in en zet de versnellingshendel in neutrale stand.
- Automatische versnellingsbak: trap het rempedaal in en zet de keuzehendel in stand **P** of **N**.
- Sleutel naar stand ③ draaien. De contact-sleutel keert automatisch terug naar stand ②. Hierbij geen gas geven.

Start/stop-systeem*

Bij het stoppen en loslaten van het koppelpedaal, zet het start-stopsysteem* de motor uit. Het contact blijft ingeschakeld.



» » » in Standen van de contactsleutel op pag. 178



» » » pag. 178

Lichten en zicht

Gerelateerde video



BKJ-0115

Afb. 38 Dashboard

Lichtschakelaar



B57-0006

Afb. 39 Dashboard: lichtschakelaar.

- Schakelaar naar de gewenste stand draaien » » » **afb. 39**.



Symbool	Contact uitgeschakeld.	Contact aan
0	Mistlampen, dimlicht en stadslucht uit.	Licht uit of daglicht ontstoken.
AUTO	De oriëntatielichten "Coming home" en "Leaving home" kunnen branden.	Automatische regeling van het dimlicht en daglicht.
☞☞	Stadslichten aan.	Dagrijverlichting ingeschakeld.
☞	Dimlicht uit	Dimlicht aan.

☞ **Mistlampen:** schakelaar naar het eerste punt trekken, vanaf de standen **AUTO**, ☞☞ of ☞.

☞ **Mistachterlicht:** volledig trekken aan schakelaar vanaf de standen **AUTO**, ☞☞ of ☞.

Mistlampen uitschakelen: schakelaar indrukken of draaien naar stand 0.



» pag. 147

Knipperlicht- en grootlichthendel

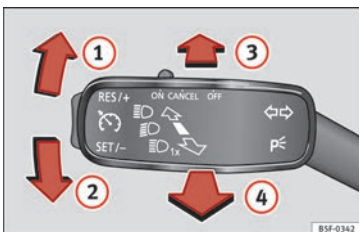

Afb. 40 Knipperlicht- en grootlichthendel.

Hendel in de gewenste stand zetten:

- 1 Rechter knipperlicht: rechter parkeerlicht (contact uitgeschakeld).
- 2 Linker knipperlicht: linker parkeerlicht (contact uitgeschakeld).
- 3 Grootlicht ingeschakeld: controlelampje ☞ brandt in het instrumentenpaneel.
- 4 Grootlichtsignaal: brandt met ingedrukte hendel. Controlelampje ☞ brandt.

Hendel in basisstand voor uitgeschakeld.



» ☞ in Knipperlicht- en grootlichthendel op pag. 149



» pag. 149

Alarmlichten



Afb. 41 Dashboard: schakelaar voor alarmlichten.

Ingeschakeld, bijvoorbeeld:

- Bij het naderen van een file
- In een noodsituatie
- Wagen staat stil wegens pech
- Bij het slepen of gesleept worden



» ☞ in Alarmlichten ☞ op pag. 152



» pag. 151

Binnenverlichting



Afb. 42 Deel van de hemelbekleding: binnenverlichting voorin.

Knop	Functie
	De binnenverlichting in- of uitschakelen.
	De portierschakeling in- of uitschakelen. De binnenverlichting gaat automatisch aan wanneer de wagen ontgrendeld, een portier geopend of de sleutel uit het contactslot genomen wordt. De verlichting gaat na een paar seconden uit nadat alle portieren gesloten zijn, de wagen vergrendeld is of het contact in wordt geschakeld.
	Het leeslampje in- en uitschakelen.

Afhankelijk van de versie van de wagen kunnen de bedieningsknoppen van het licht verschillen.



» pag. 152

Ruitenwisser voor en achter

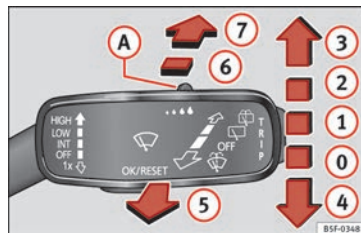

Afb. 43 Bediening van de ruitenwisser en ruitensproeier.

Hendel in de gewenste stand zetten:

0 OFF Ruitensproeiers uit.

Hendel in de gewenste stand zetten:

1		Intervalwissen van de ruitenwissers. Met de knop » afb. 43 (A) de intervalniveaus (bij wagens zonder regensensor) of de gevoeligheid van de regensensor instellen.
2	LOW	Langzaam wissen.
3	HIGH	Snel wissen.
4	1x	Tipwissen. Kort indrukken, kort wissen.
5		Wis-/was-automaat. Door de hendel naar voren te verplaatsen, wordt de ruitensproeifunctie geactiveerd; de ruitenwissers gaan ook werken.
6		Intervalwissen bij de achterrait. De achterraitwisser werkt ongeveer om de 6 seconden.
7		Door de hendel in te drukken, wordt de ruitensproeifunctie geactiveerd; de ruitenwisser gaat ook werken.



» in Ruitenwisser voor en achter op pag. 154



» pag. 153

SOS

» pag. 73

Easy Connect

Instellingen in het CAR-menu

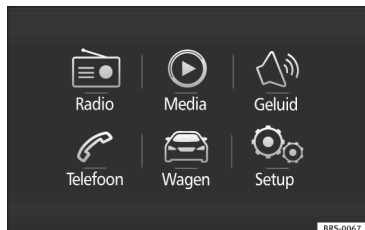

Afb. 44 Easy Connect: Hoofdmenu.

Het aantal beschikbare menu's en de benaming van de verschillende opties voor de menu's hangt af van de elektronica en de uitrusting van de wagen.

- Contact inschakelen.
- Indien het is uitgeschakeld, zet dan het infotainmentsysteem aan.
- Druk op de infotainmenttoets  / **MENU** en vervolgens op de functieknop **Wagen** »» **afb.**



Afb. 45 Easy Connect: Menu WAGEN

44, of druk op de infotainmenttoets  / **CAR** om naar het menu **Wagen** »» **afb. 45** te gaan.

- Druk op de functieknop **SETUP** om het menu **Wageninstellingen** te openen.
- Om binnen het menu een functie te selecteren, de betreffende knop indrukken.

Als het selectievakje van de functietoets is gemarkeerd , is de functie actief.

Door op de menu-toets  te drukken opent u telkens het laatste menu dat is geactiveerd.

De wijzigingen in de instelmenu's worden automatisch opgeslagen bij het verlaten van de menu's.

De essentie

Menu	Submenu	Instelling mogelijk	Beschrijving
ESC-systeem:	–	Activering van het programma voor de Elektronische Stabiliserings Controle (ESC)	» pag. 187
Banden	Bandenspanningscontrolesysteem	Opslaan in het geheugen van de bandenspanningen (kalibreren)	» pag. 300
	Winterbanden	In- en uitschakelen van de snelheidswaarschuwing. Verstellen van de waarde van de snelheidswaarschuwing	» pag. 302
Licht	Verlichtingshulp	Snelwegverlichting, inschakeltijd, automatisch licht bij regen, comfortknipperlichten	» pag. 147, » pag. 150
	Interieurverlichting	Intensiteit van de instrumenten- en schakelaarverlichting	» pag. 152
	Functie "Coming / Leaving home"	Inschakeltijd van de "Coming home"- en "Leaving home"-functies	» pag. 150
Assistentie voor de bestuurder	ACC (automatische afstandsregeling)	Standaardinstelling afstandsniveau, rijprofielen inschakelen/uitschakelen.	» pag. 222
	Front Assist (noodremhulpsysteem)	Front Assist, voorwaarschuwing, weergave van de waarschuwing voor de afstand inschakelen/uitschakelen	» pag. 217
	Vermoeidheidsdetectie	Activering / deactivering	» pag. 239
Parkeren en manoeuvreren	Instellingen parkeren en manoeuvreren	Automatisch inschakelen, volume voorin, scherpte van de klank voorin, volume achterin, scherpte van de klank achterin	» pag. 254
Sfeerverlichting	–	Sfeerverlichting, uitschakeling, kleur	» pag. 152
Achteruitkijkspiegels en ruitenwissers	Spiegels	Inklappen na het parkeren inschakelen/uitschakelen	» pag. 155
	Ruitenwissers	Automatisch wissen bij regen, wissen van de achterraut bij het achteruitrijden inschakelen/uitschakelen	» pag. 33
Openen en sluiten	Elektrische ruitbediening	Comfortopenen, alle, alleen bestuurder	» pag. 146
	Centrale vergrendeling	Portieren ontgrendelen, automatisch vergrendelen tijdens het rijden	» pag. 134
Instrumentenpaneel	–	Actueel verbruik, gemiddeld verbruik, comfortverbruikers, ECO-tips, reisduur, traject, gemiddelde snelheid, digitale snelheidsmeter, snelheidswaarschuwing, olietemperatuur, reset gegevens "vanaf het vertrek", reset gegevens "totale berekening"	» pag. 38

De essentie

Menu	Submenu	Instelling mogelijk	Beschrijving
Datum en tijd	–	Uur, zomertijd, tijdzone, tijdweergave, datum, datumweergave	» pag. 121
Eenheden	–	Afstand, snelheid, temperatuur, volume, brandstofverbruik, druk	–
Service	–	Chassisnummer, datum volgende SEAT Controleservice, datum volgende Onderhoudsservice	» pag. 43
Fabrieksinstellingen	Alle	Alle instellingen terugzetten	–
	Individual	De fabrieksinstellingen van lichten terugzetten, hulpsystemen voor de bestuurder, parkeren en manoeuvreren	



»  in Menu WAGEN op pag. 125

Bestuurdersinformatiesysteem

Inleiding

Bij ingeschakeld contact is het mogelijk de verschillende functies van het display te raadplegen door te navigeren door de menu's.

Bij wagens met multifunctiestuurwiel kan de multifunctie-indicatie uitsluitend worden bediend via de knoppen aan dat stuurwiel.

Het aantal menu's dat weergegeven wordt op het display van het instrumentenpaneel varieert naargelang de elektronica en uitvoering van de wagen.

Bij een gespecialiseerde dealer kunnen functies geprogrammeerd of gewijzigd worden volgens de uitvoering van de wagen. Geadviseerd wordt om naar de werkplaats van een officiële SEAT dealer te gaan.

Een aantal opties van het menu kan enkel geraadpleegd worden wanneer het voertuig stil staat.

Zolang een waarschuwing met hoogste prioriteit 1 weergegeven wordt op het scherm, kunnen de menu's » pag. 41 niet getoond worden. Bepaalde waarschuwingen kunnen worden bevestigd via de ruitenwisserhendel of de knop op het multifunctiestuurwiel; deze verdwijnen dan.

Het informatiesysteem biedt ook de volgende informatie en aanwijzingen (volgens de uitrusting van de wagen):

Ritgegevens » pag. 38

- Multifunctie-indicatie vanaf het vertrek
- Multifunctie-indicatie vanaf het tanken
- Multifunctie-indicatie berekening totaal

Assistenten » pag. 40

Navigatie » brochure Navigatiesysteem

Audio » brochure Radio of » brochure Navigatiesysteem

Telefoon » brochure Radio of » brochure Navigatiesysteem

Staat van de wagen » pag. 34

⚠ ATTENTIE

Iedere afleiding kan tot een ongeval leiden met het daaraan verbonden risico van verwondingen.

- De knoppen e.d. van het instrumentenpaneel niet tijdens het rijden bedienen.

Bediening menu's in het instrumentenpaneel



Afb. 46 Ruitenwisserhendel: controletoetsen.

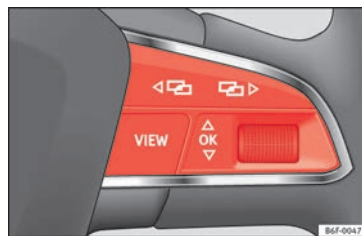

Afb. 47 Rechterdeel van het multifunctiestuurwiel: controletoetsen.

Het informatiesysteem voor de bestuurder wordt bediend met de knoppen van het multifunctiestuurwiel » afb. 47 of met de ruitenwisserhendel » afb. 46 (indien de wagen niet is uitgerust met multifunctiestuurwiel). »

Hoofdmenu oproepen

- Contact inschakelen.
- Indien een bericht of het pictogram van de wagen verschijnt, drukt u op toets **» afb. 46** ① op de ruitenwischerhendel of op toets **OK** van het multifunctiestuurwiel **» afb. 47**.
- *In geval van bediening met de ruitenwischerhendel:* om naar het hoofdmenu te gaan of om terug te keren naar het hoofdmenu vanuit een ander menu, drukt u op de tuimelschakelaar **» afb. 46** ②.
- *In geval van bediening met het multifunctiestuurwiel:* de lijst van het hoofdmenu zal niet verschijnen. Om door het hoofdmenu te stappen, drukt u een aantal keren op toets **◀** of **▶** **» afb. 47**.

Een submenu selecteren

- Duw de tuimelschakelaar **» afb. 46** ② van de ruitenwischerhendel naar voren of achter of draai aan het kartelwiel van het multifunctiestuurwiel **» afb. 47** totdat de gewenste menuoptie oplicht.
- De aangeduide optie wordt weergegeven met een horizontale lijn eronder.
- Om de optie in het submenu op te vragen, drukt u op toets **» afb. 46** ① van de ruitenwischerhendel of de toets **OK** van het multifunctiestuurwiel **» afb. 47**.

Instellingen uitvoeren naargelang het menu

- Met de tuimelschakelaar van de ruitenwischerhendel of het kartelwiel van het multifunctiestuurwiel voert u de gewenste veranderingen uit. Draai sneller aan het kartelwiel als u sneller omhoog of omlaag wilt stappen door de waarden.
- Markeer of bevestig de selectie met toets **» afb. 46** ① van de ruitenwischerhendel of toets **OK** van het multifunctiestuurwiel **» afb. 47**.

Keuzemenu

Menu	Functie
Ritgegevens	Informatie en configuratiemogelijkheden van de multifunctie-indicatie (MFA) » pag. 38, » pag. 125 .
Assistenten	Informatie over en mogelijke configuraties van de systemen ter ondersteuning van de bestuurder » pag. 40 .
Navigatie*	Informatie van het geactiveerde navigatiesysteem: met de routegeleiding geactiveerd, worden de pijlen voor het draaien en de balken getoond. De weergave verloopt via het Easy Connect-systeem. Indien de routegeleiding niet geactiveerd is, wordt de rijrichting aangegeven (kompas) en de naam van de straat waar men rijdt » brochure Navigatiesysteem .

Menu	Functie
Audio	informatie over de radiozender, naam van de track op de cd of naam van de track in Media-stand » brochure Radio of » brochure Navigatiesysteem
Telefoon	informatie en configuratiemogelijkheden van de mobiele-telefoonvoorbereiding » brochure Radio of » brochure Navigatiesysteem .
Staat van de wagen	Weergave van de actuele waarschuwingen of informatie en andere onderdelen van het systeem afhankelijk van het uitrustingsniveau » pag. 125 .

Ritgegevens

De multifunctie-indicatie geeft de afgelegde afstand en het brandstofverbruik weer.

Wisselen tussen de weergavefuncties op de multifunctie-indicatie

- *Bij wagens zonder multifunctiestuurwiel:* druk op de tuimelschakelaar **TRIP** van de ruitenwischerhendel **» afb. 46**.
- *Bij wagens met multifunctiestuurwiel:* draai aan het kartelwiel **» afb. 47**.

Geheugen van de multifunctie-indicatie

De multifunctie-indicatie is voorzien van drie geheugen die automatisch werken: Multifunctie-indicatie vanaf het vertrek, Multifunctie-indicatie vanaf het tanken, Multifunctie-indicatie berekening totaal. Op het display kunt u aflezen welk geheugen momenteel wordt getoond.

Wisselen tussen geheugens met ingeschakeld contact en getoond geheugen

Druk op de toets **OK/RESET** van de ruitenwisserhendel of de toets **OK** op het multifunctie-stuurwiel.

Menu	Functie
Multifunctie-indicatie vanaf het vertrek	Weergave en opslag in het geheugen van de afgelegde afstand en het brandstofverbruik vanaf het moment dat de ontsteking werd ingeschakeld totdat deze weer werd uitgeschakeld. Als u binnen 2 uur na uitschakelen van het contact weer gaat rijden, worden de nieuwe gegevens toegevoegd aan de opgeslagen gegevens. Bij een ritonderbreking van meer dan twee uur wordt het geheugen automatisch gewist.
Multifunctie-indicatie vanaf het tanken	Aanduiding en in geheugen opslaan van waarden van afgelegd traject en brandstofverbruik. Na brandstof tanken wordt geheugen automatisch gewist.

Menu	Functie
Multifunctie-indicatie berekening totaal	In het geheugen worden de waarden van een bepaald aantal deeltrajecten geregistreerd, tot een totaal van 19 uur en 59 minuten of 99 uur en 59 minuten ofwel 1.999,9 km of 9.999 km, afhankelijk van het model van het instrumentenpaneel. Bij het bereiken van deze limietwaarden ^{a)} , wordt het geheugen automatisch gewist en telt het systeem opnieuw vanaf 0.

^{a)} Dit is afhankelijk van het model van het instrumentenpaneel.

Een geheugen handmatig wissen

- Selecteer het geheugen dat u wenst te wissen.
- Houd de toets **OK/RESET** van de ruitenwisserhendel of de toets **OK** op het multifunctie-stuurwiel ca. 2 seconden ingedrukt.

De aanwijzingen personaliseren

In het Easy Connect-systeem kunt u instellen welke gegevens voor de multifunctie-indicatie (MFA) moeten worden weergegeven op het display in het instrumentenpaneel; gebruik hiertoe de toets **CAR** en de functietoets **SETUP** » » »  pag. 125.

Overzicht van gegevens

Menu	Functie
Huidig brandstofverbruik	Het actueel verbruik wordt tijdens het rijden gemeten in liters per 100 km; met de motor in werking en de wagen in stilstand, in liters/uur.
Gemiddeld verbruik	Het gemiddelde brandstofverbruik wordt na het inschakelen van het contact al na ca. 300 meter in liters per 100 km weergegeven. Tot dan worden streepjes getoond. De aangegeven waarde wordt ongeveer om de 5 seconden bijgewerkt. ACT ^{®*} : naargelang de afwerking, aantal actieve cilinders.
Actieradius	Geschatte afstand in km die nog afgelegd kan worden met de resterende brandstof in de tank als dezelfde rijstijl aangehouden wordt. Deze waarde wordt o.a. berekend op basis van het actuele brandstofverbruik.
Rijtijd	Geeft de uren (h) en minuten (min) weer die verstreken zijn sinds het contact werd ingeschakeld.
Traject	Afgelegde afstand in km sinds het contact werd ingeschakeld. »

Menu	Functie
Gemiddelde snelheid	De gemiddelde snelheid wordt na inschakeling van het contact al na ongeveer 100 meter weergegeven. Tot dan worden streepjes getoond. De aangegeven waarde wordt ongeveer om de 5 seconden bijgewerkt.
Digitale indicatie van de snelheid	Actuele snelheid digitaal weergegeven.
Snelheidswaarschuwing bij --- km/u of Snelheidswaarschuwing bij --- mph	Indien de opgeslagen snelheid (tussen 30-250 km/u of 19-155 mijl per uur) wordt overschreden, klinkt een akoestisch signaal en verschijnt een visuele waarschuwing.
Olietemperatuur	Digitale weergave van de actuele motorolietemperatuur.
Koelvloeistoftemperatuur	Digitale indicatie van actuele koelvloeistoftemperatuur.
Comfortverbruikers	Informatie over de staat van de voornaamse comfortverbruikers in de auto. Wordt weergegeven met een verbruikbalk.
Eco-tips	Tips voor het besparen van brandstof.
Reset gegevens "vanaf het vertrek"	De reisgegevens vanaf het vertrek terugzetten.

Menu	Functie
Reset gegevens "totale berekening"	De reisgegevens terugzetten.

Een snelheid opslaan met de snelheidswaarschuwing

- Selecteer de weergave **Snelheidswaarschuwing bij --- km/u**.
- Druk op de toets **OK/RESET** van de ruitenwisserhendel of de toets **OK** van het multifunctiestuurwiel om de actuele snelheid op te slaan in het geheugen en de snelheidswaarschuwing te activeren.
- **Inschakelen:** In dat geval moet u binnen 5 sec. de gewenste snelheid instellen via de tuimelschakelaar **TRIP** van de ruitenwisserhendel of door aan het kartelwielje van het multifunctiestuurwiel te draaien. Druk vervolgens opnieuw op de toets **OK/RESET** of **OK** of wacht een paar seconden. De snelheid wordt opgeslagen en de snelheidswaarschuwing wordt geactiveerd.
- **Uitschakelen:** druk op de toets **OK/RESET** of **OK**. De in het geheugen opgeslagen snelheid wordt gewist.

Menu Assistenten

Menu	Functie
ACC	Weergave van automatische afstandsregeling (ACC) » pag. 222.
Front Assist	Het bewakingssysteem in- of uitschakelen » pag. 217.
Dode hoek	Systeem voor dodehoekherkenning (BSD) in- of uitschakelen » pag. 232
Vermoeidheidsdetectie*	Vermoeidheidsdetectie in- en uitschakelen (aanbeveling om te pauzeren) » pag. 239.

Statusweergave op het display

Motorkap, achterklep en portieren geopend

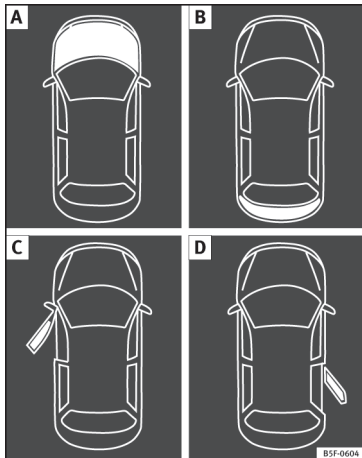

Afb. 48 A: motorkap geopend; B: achterklep geopend; C: linkervoortier geopend; D: rechtervoortier geopend (alleen bij wagens met 5 portieren).

Als het contact wordt ingeschakeld resp. tijdens het rijden worden in het display in het instrumentenpaneel de portieren, de motor-

kap en de achterklep weergegeven als deze open zijn; in dat geval wordt tevens een akoestisch signaal gegeven. Afhankelijk van de uitvoering van het instrumentenpaneel, kan de voorstelling variëren.

Afbeelding	Legenda van » » » afb. 48
A	Niet verder rijden! De motorkap staat open of is niet goed gesloten » » » pag. 285.
B	Niet verder rijden! De achterklep staat open of is niet goed gesloten » » » pag. 16.
C, D	Niet verder rijden! Een portier van de wagen staat open of is niet goed gesloten » » » pag. 134.



» » » pag. 120

Waarschuwings- en informatieberichten

Bij het inschakelen van het contact of tijdens het rijden worden enkele functies en wagencomponenten gecontroleerd op hun toestand. De storingen in de werking worden weergegeven op het display door middel van rode en gele symbolen, alsook door berichten op het display van het instrumentenpaneel (» » » pag. 123 » » » pag. 47) en in be-

paalde gevallen door middel van akoestische signalen. Afhankelijk van de uitvoering van het instrumentenpaneel, kan de voorstelling variëren.

Waarschuwing met prioriteit 1 (rode symbolen)

Symbool knippert of brandt; deels in combinatie met geluidssignalen.

Zet de wagen stil! Gevaar» » » in Waarschuwingssymbolen op pag. 124!

De functie met de storing controleren en de storing verhelpen. Roep indien nodig de hulp in van gespecialiseerd personeel.

Waarschuwing met prioriteit 2 (gele symbolen)

Symbool knippert of brandt; deels in combinatie met geluidssignalen.

De storing in een functie of het te lage vloeistofpeil kan schade aan de wagen veroorzaken en die kan uiteindelijk defect raken!» » » in Waarschuwingssymbolen op pag. 124.

Controleer de functie met storing zo snel mogelijk. Roep indien nodig de hulp in van gespecialiseerd personeel.

Informatietekst

Informatie met betrekking tot de verschillende processen van de wagen.



» » » pag. 123

Indicatie van de versnellingen

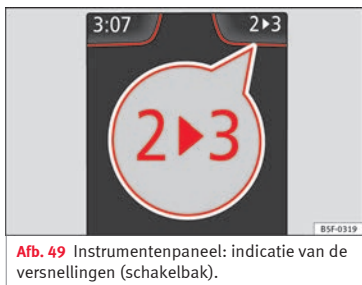

Afb. 49 Instrumentenpaneel: indicatie van de versnellingen (schakelbak).

Aanbevolen versnelling

Tijdens het rijden kan op het display van het instrumentenpaneel de aanbevolen versnelling worden getoond om brandstof te besparen » pag. 201.

Indicator buitentemperatuur

Wanneer de buitentemperatuur lager is dan +4 C (+39°F), wordt naast deze temperatuur het symbool (waarschuwing risico op ijzel) weergegeven. Aanvankelijk knippert dit symbool en dan blijft het continu branden tot de buitentemperatuur hoger is +6°C (+43°F) » in Elementen op het beeldscherm op pag. 121.

Wanneer de wagen stilstaat of bij het rijden met zeer lage snelheid, is het mogelijk dat de aangegeven temperatuur iets hoger is dan de werkelijke buitentemperatuur, vanwege de warmte die de motor afgeeft.

Het meetbereik van de temperatuur gaat van -40°C tot +50°C (-40°F tot +122°F).

Motorolietemperatuurmeter

De motor heeft onder normale rijomstandigheden de bedrijfstemperatuur bereikt als de motorolietemperatuur tussen 80 °C (178 °F) en 120 °C (248 °F) ligt. Bij een hoge motorbelasting of een hoge omgevingstemperatuur kan de motorolietemperatuur toenemen. Dit heeft verder geen consequenties zolang geen melding verschijnt op het display via de controlelampjes » Tab. op pag. 48 of » Tab. op pag. 48.

In wagens zonder multifunctiestuurwiel

- Druk op de tuimelschakelaar » **afb. 46** totdat het hoofdmenu verschijnt. Ga naar **Ritgegevens**. Gebruik de toets om naar de motorolietemperatuurindicatie te stappen.

In wagens met multifunctiestuurwiel

- Ga naar het submenu **Ritgegevens** en draai aan het kartelwiel tot de indicatie van de olietemperatuur verschijnt.

Extra verbruikers

- *Bediening met de ruitenwisserhendel**: druk op de tuimelschakelaar » **afb. 46** totdat het hoofdmenu verschijnt. Ga naar het gedeelte **Ritgegevens**. Gebruik de tuimelschakelaar om naar de weergave **Comfortverbruikers** te gaan.
- *Bediening via het multifunctiestuurwiel**: ga met de toetsen of naar **Ritgegevens** en bevestig met **OK**. Draai aan het rechter kartelwiel tot de weergave **Comfortverbruikers** verschijnt.

Het actuele verbruik van alle extra verbruikers samen wordt bovendien grafisch weergegeven.

Besparingstips



In omstandigheden waarin het brandstofverbruik toeneemt, worden besparingstips gegeven. Volg ze op om uw verbruik te beperken. Deze indicaties verschijnen automatisch en worden uitsluitend weergegeven in het efficiencyprogramma. Na een tijdje verdwijnen de tips automatisch.

Als u een besparingstip wilt verbergen zodra deze verschijnt, drukt u op een willekeurige toets op de ruitenwisserhendel* / het multifunctiestuurwiel*.

i Let op

- Als een besparingstips is verborgen, wordt deze weer weergegeven zodra het contact weer wordt ingeschakeld.
- De besparingstips worden niet voortdurend weergegeven, maar incidenteel.

Snelheidswaarschuwingssysteem

Het snelheidswaarschuwingssysteem geeft een waarschuwing als de bestuurder de opgeslagen maximumsnelheid overschrijdt met ongeveer 3 km/u (2 mpu). Er klinkt een akoestisch waarschuwingssignaal en op het display in het instrumentenpaneel verschijnen gelijktijdig het controlelampje  en de aanwijzing voor de bestuurder **ingestelde snelheid bereikt!** Het controlelampje  gaat weer uit zodra de snelheid wordt verlaagd tot onder de opgeslagen limietsnelheid.

De programmering van de snelheidswaarschuwing wordt aanbevolen indien men een bepaalde maximumsnelheid wenst aan te houden, zoals bij het rijden in een land met verschillende snelheidslimieten of bij een maximumsnelheid voor de winterbanden.

Waarschuwinglimiet instellen

De waarschuwinglimiet kan worden geprogrammeerd, gewijzigd en gewist via de radio of het Easy Connect*-systeem.

- *Wagens met radio:* druk op de knop **SETUP** > bedieningsknop **Assistentie voor de bestuurder** > **Snelheidswaarschuwing**.
- *Wagens met Easy Connect:* druk op de toets **CAR** en de functietoets **SETUP** > **Hulpstelsysteem** > **ACC** > **Afstand**.

De limiet voor snelheidswaarschuwing kan worden ingesteld van 30 tot 210 km/u (18 tot 150 mpu)  pag. 213. De instelling vindt plaats in stappen van telkens 10 km/u (6 mpu).

i Let op

- **Onafhankelijk van het snelheidswaarschuwingssysteem moet u met behulp van de snelheidsmeter erop letten dat u zich aan de wettelijk voorgeschreven maximumsnelheid houdt.**
- **Het snelheidswaarschuwingssysteem is voor bepaalde landen zodanig geconstrueerd dat dit standaard een waarschuwing geeft bij 120 km/u (75 mpu). Deze waarschuwinglimiet is af fabriek ingesteld.**

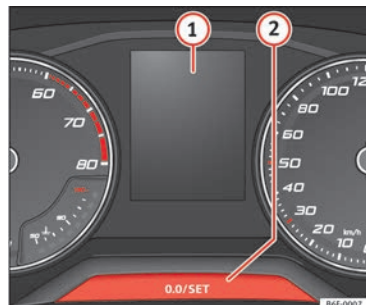
Onderhoudsintervallen

Afb. 50 Instrumentenpaneel

De service-intervalindicatie wordt weergegeven in het instrumentenpaneel  **afb. 50**.

Bij SEAT wordt een onderscheid gemaakt tussen servicebeurten *met* motorolieverversing (bijv. Kleine Onderhoud service) en servicebeurten *zonder* motorolieverversing (bijv. inspectiebeurt).

In wagens met **Service volgens de tijd of de kilometerstand** zijn de service-intervallen al vooraf ingesteld.

In wagens met **LongLife Service** worden de intervallen afzonderlijk bepaald. Dankzij de technische vooruitgang is het onderhoudswerk aanzienlijk verminderd. Met de technologie die SEAT toepast hoeft met deze service 

enkel de olie verversst te worden wanneer de wagen dat nodig heeft. Om deze verversing te berekenen (max. 2 jaar), wordt rekening gehouden met de gebruiksomstandigheden van de wagen en de persoonlijke rijstijl. De aankondiging van de service verschijnt voor het eerst 20 dagen voor de berekende datum voor de overeenkomstige service. De nog resterende kilometers worden steeds op 100 km afgerond en de tijd op volledige dagen. Het actuele servicebericht kan niet geraadpleegd worden tot 500 km na de laatste service. Tot dan verschijnen enkel streepjes op de indicator.

Herinnering aan een onderhoudsbeurt

Wanneer het bijna tijd is voor een service, verschijnt bij het inschakelen van het contact een **Serviceherinnering**.

Voertuigen zonder tekstberichten: op het display van het instrumentenpaneel wordt een steeksleutel  getoond en een indicatie in km.

Het aangegeven aantal km is de maximale afstand die nog kan worden afgelegd tot de volgende service. Na enkele seconden verandert de weergavefunctie. Er verschijnt een kloksymbool en het aantal dagen tot de komende servicebeurt.

Voertuigen met tekstberichten: op het display van het instrumentenpaneel wordt **Service in --- km of --- dagen** weergegeven.

Datum van de onderhoudsbeurt

Wanneer de datum van de service bereikt wordt, weerklinkt een akoestisch signaal bij het inschakelen van het contact en knippert de steeksleutel  op het display gedurende enkele seconden.

Voertuigen met tekstberichten: op het display van het instrumentenpaneel wordt **Service nu** weergegeven.

Een servicemededeling raadplegen

Wanneer het contact is ingeschakeld, de motor niet draait en de wagen stilstaat, kan de actuele **servicemededeling** geraadpleegd worden:



Houd knop  langer dan 5 seconden ingedrukt om de servicemededeling weer te geven.

Na het **overschrijden van de servicedatum**, wordt een minteken weergegeven voor de indicatie van de kilometers of dagen.

Voertuigen met tekstberichten: op het display wordt het volgende getoond: **Service sinds --- km of --- dagen**.

Terugzetten van de service-intervalindicatie

Als de service niet uitgevoerd is in de werkplaats van een officiële SEAT dealer, kan de indicatie op de volgende wijze gereset worden:

- Zet het contact uit en houd de toets  ingedrukt.
- Contact opnieuw inschakelen.
- Laat de toets  los en vervolgens weer 20 seconden ingedrukt.

Let op

- De servicemelding verdwijnt na enkele seconden, bij het starten van de motor of het drukken op de toets  op de ruitenswisserhendel resp. de toets  op het multifunctiestuurwiel.
- In wagens met LongLife Service waarvan de accu gedurende langere tijd losgekoppeld is geweest, kan de datum van de volgende service niet berekend worden. Daarom kunnen de service-indicaties soms verkeerde berekeningen tonen. Houd u in dat geval aan de maximaal toegestane onderhoudsintervallen » brochure Onderhoudsprogramma.
- Indien de indicatie handmatig op nul wordt gezet, wordt het volgende service-interval weergegeven zoals in wagens met vaste service-intervallen. Geadviseerd wordt daarom om de service-intervallenindicatie uitsluitend te laten resetten door een officiële SEAT-dealer.

Cruisecontrol

Bediening van het snelheidsregelsysteem (SRS)*



BKJ-0115

Afb. 51 Gerelateerde video: Dashboard

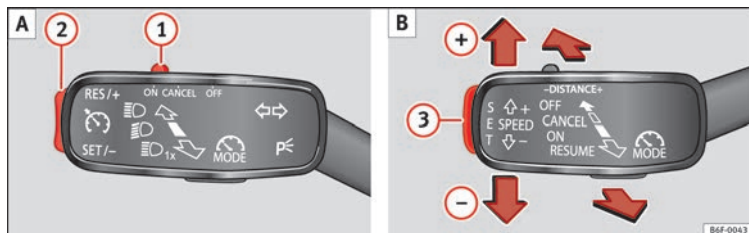

Afb. 52 Links van de stuurkolom: **A** schakelaar en toetsen voor de bediening van het snelheidsregelsysteem; **B** derde hendel voor de bediening van het snelheidsregelsysteem.

Functie	Stand van de knipperlichthendel »» afb. 52 A of de derde hendel »» afb. 52 B	Effect
Cruise control inschakelen	Verplaatst de schakelaar 1 in de stand ON van de knipperlichthendel of verplaatst de derde hendel naar voren.	Het systeem wordt ingeschakeld. De als laatste geprogrammeerde snelheid van de snelheidsregeling is opgeslagen. De regeling wordt nog niet uitgevoerd.
Snelheidsregelsysteem inschakelen	Druk op de toets 2 van de knipperlichthendel of de toets SET 3 van de derde hendel.	De huidige snelheid wordt in het geheugen opgeslagen en de regeling geactiveerd.
Snelheidsregelsysteem tijdelijk uitschakelen	Zet de schakelaar 1 op de knipperlichthendel in de stand CANCEL of beweeg de derde hendel tot het drukpunt CANCEL .	De regeling wordt tijdelijk uitgeschakeld. De snelheid blijft geprogrammeerd.



De essentie

Functie	Stand van de knipperlichthendel » afb. 52 ^A of de derde hendel » afb. 52 ^B	Effect
Snelheidsregelsysteem opnieuw inschakelen	Druk op de toets ② op de knipperlichthendel of beweeg de derde hendel tot het drukpunt RESUME .	De regeling wordt op de geprogrammeerde snelheid ingeschakeld.
De geprogrammeerde snelheid van de regeling verhogen	Druk kort op de toets ② van de knipperlichthendel aan het deel RES/+ of druk op SET ③ in de derde hendel om de snelheid te verhogen in kleine stappen van 1 km/u (1 mpu) en te programmeren. Druk op SPEED+ van de derde hendel om de snelheid te verhogen in stappen van 10 km/u (5 mpu) en te programmeren. Houd de toets ② van de knipperlichthendel ingedrukt aan het deel RES/+ of houd SPEED+ ingedrukt om de snelheid ononderbroken te verhogen in stappen van 10 km/u (5 mpu) en te programmeren.	De regelsnelheid neemt de geprogrammeerde waarde aan.
De geprogrammeerde snelheid van de regeling verlagen	Druk kort op de toets ② van de knipperlichthendel aan het deel SET/- of zet de derde hendel in de stand RESUME om de snelheid te verlagen in kleine stappen van 1 km/u (1 mpu) en te programmeren. Druk op SPEED- van de derde hendel om de snelheid te verlagen in stappen van 10 km/u (5 mpu) en te programmeren. Houd de toets ② van de knipperlichthendel SET/- ingedrukt of houd SPEED- ingedrukt om onafgebroken te verlagen in stappen van 10 km/u (5 mph) en te programmeren.	De regelsnelheid neemt de geprogrammeerde waarde aan.
Cruise control uitschakelen	Schuif de schakelaar ① van de knipperlichthendel naar de stand OFF of zet de derde hendel in stand OFF .	Het systeem wordt uitgeschakeld. De snelheid blijft geprogrammeerd.



» ⚠ in Werking op pag. 212



» pag. 212

Controlelampjes

In het instrumentenpaneel



BKJ-0115

Afb. 53 Gerelateerde video: Dashboard



BKJ-0117

Afb. 54 Instrumentenpaneel, in het dashboard.

Rode lampjes

	Centrale waarschuwingslampje: extra weergave op het display van het instrumentenpaneel	-
	parkeerrem ingeschakeld	» pag. 185
	niet verder rijden! remvloeistofpeil te laag of storing in het remsysteem	» pag. 185



licht op of knippert:

niet verder rijden!
Storing in stuurinrichting.

» pag. 202



de bestuurder of voorpassagier heeft de veiligheidsgordel niet om.

» pag. 81



Trap het rempedaal in!

» pag. 223

Gele lampjes

	Centrale waarschuwingslampje: extra weergave op het display van het instrumentenpaneel	-	»
--	----------------------------------------------------------------------------------------	---	---

	Remblokken voor versleten.	
	<i>brandt</i> : storing in de ESC of uitschakeling door systeem.	
	<i>knippert</i> : ESC of ASR geactiveerd.	» pag. 187
	<i>brandt</i> : storing in ASR of uitschakeling door systeem.	
	<i>knippert</i> : ASR geactiveerd.	
	ASR handmatig uitgeschakeld. Ofwel: ESC in Sport-modus.	» pag. 187
	Storing in ABS, of werkt niet.	
	Mistachterlicht aan.	» pag. 31
	<i>brandt</i> of <i>knippert</i> : storing in uitlaatgascontrolesysteem.	» pag. 208
	<i>brandt</i> : voorverwarmen van de dieselmotor.	» pag. 208
	<i>knippert</i> : storing in het dieselmotormanagement.	
EPC	Storing in het benzinemotormanagement.	» pag. 207
	<i>brandt</i> of <i>knippert</i> : storing in de stuurinrichting.	» pag. 202
	Bandenspanning erg laag of storing in controlelampje bandenspanning.	» pag. 300
	Brandstoftank bijna leeg.	» pag. 123

	Storing in het systeem van airbags en gordelspanners.	» pag. 92
--	-------------------------------------------------------	-----------

Andere controlelampjes

	Linker of rechter knipperlicht.	» pag. 32
	Alarmlichten aan.	» pag. 32 » pag. 151
	Aanhangwagenknipperlichten	» pag. 265
	<i>gaat groen branden</i> : trap het rempedaal in! <i>knippert groen</i> : de vergrendelingsknop op de keuzehendel is niet vastgeklikt.	» pag. 194
	<i>gaat groen branden</i> : snelheidsregelsysteem in werking of snelheidsbegrenzer aangesloten en actief. <i>knippert groen</i> : de snelheid ingesteld in de snelheidsbegrenzer werd overschreden.	» pag. 45 » pag. 213
	Grootlicht aan of grootlichtsignaal in werking gesteld.	» pag. 32

» in Waarschuwingssymbolen op pag. 124

» pag. 123



Op het display van het instrumentenpaneel



Afb. 55 Op het display van het instrumentenpaneel: weergave portieren open.

	niet verder rijden! Met de volgende melding: portier(en), achterklep of motorkap geopend of niet correct gesloten	» pag. 134 » pag. 16 » pag. 285
	Ingeschakeld: Rijd niet verder! Motorkoelvloeistofpeil te laag, koelvloeistoftemperatuur te hoog	» pag. 290
	<i>Knippert</i> : storing in het motorkoelvloeistofstelsysteem.	

	Niet verder rijden! De motoroliepeil is te laag.	» pag. 288
	Storing aan de accu.	» pag. 294
	Rijlicht geheel of gedeeltelijk defect.	» pag. 108
	Fout in het systeem van de bochtenverlichting.	» pag. 147
	Roetfilter verstopt.	» pag. 207
	<i>Knippert:</i> storing bij de detectie van het oliepeil. Handmatig controleren.	» pag. 288
	<i>Ingeschakeld:</i> motoroliepeil te laag.	
	storing aan de versnellingsbak.	» pag. 201
SAFE	Startblokkering actief.	» pag. 180
	Service-intervalindicatie.	» pag. 43
	Mobiele telefoon gekoppeld via Bluetooth met origineel handsfree apparaat.	» pag. 126 » pag. 131
	Indicatie ladingstoestand accu mobiele telefoon. Uitsluitend beschikbaar voor apparaten die zijn gemonteerd af fabriek.	» brochure Audio- of navigatiesysteem
	Ijzelwaarschuwing. Buitentemperatuur is lager dan +4°C (+39°F).	» pag. 42

	Start-stopsysteem ingeschakeld.	» pag. 209
	Start-stopsysteem niet beschikbaar.	
ECO	Staat van rijden met laag verbruik	» pag. 121







» pag. 120

In het dashboard



Afb. 56 Controlelampje voor het buiten werk-
ing stellen van de bijrijdersairbag.

OFF 	De voorairbag van de bijrijder is uitgeschakeld (PASSENGER AIR BAG OFF 	» pag. 91
ON 	De voorairbag van de bijrijder is ingeschakeld (PASSENGER AIR BAG ON 	» pag. 91



»  in De Bijrijdersvoorairbag in- en uit-
schakelen* op pag. 92



» pag. 91

Versnellingshendel

Schakelbak



Afb. 57 Schema van een handmatige versnel-
ling met 5 of 6 standen.

In de versnellingshendel zijn de standen van de versnellingen aangeduid » **afb. 57**.

- Houd het koppelingspedaal helemaal ingetrapt.
- Zet de versnellingshendel in de gewenste stand.
- Laat het koppelingspedaal los.



Achteruitversnelling inschakelen

- Houd het koppelingspedaal helemaal ingetrapt.
- Druk de versnellingshendel in neutrale stand omlaag, beweeg hem dan helemaal naar links en daarna naar voren om de achteruitversnelling » » **afb. 57** **(R)** te selecteren.
- Laat het koppelingspedaal los.



» » **Δ** in Rijden met schakelbak op pag. 194

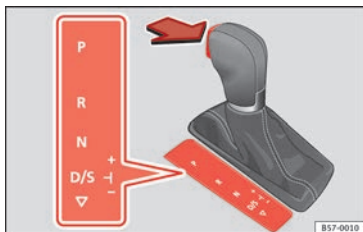

» » pag. 193

Automatische versnellingsbak*

Afb. 58 Automatische versnellingsbak: keuzehendelstanden.

- P** Parkeervergrendeling
R Achteruitversnelling

N Neutrale stand (vrijloop)

D/S Permanente stand voor vooruitversnelling

+/- Tiptronic-modus: hendel naar voren (+) trekken om op te schakelen of naar achteren (-) om terug te schakelen.



» » **Δ** in Keuzehendelstanden op pag. 195



» » pag. 194

SOS

» » pag. 50

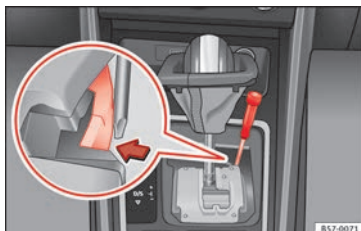
Noodontgrendelen van de keuzehendel

Afb. 59 Keuzehendel noodontgrendelen uit parkeerstand.

Als de stroomtoevoer uitvalt, vindt u een voorziening voor de noodontgrendeling onder de keuzehendelconsole, aan de rechterzijde. Voor de bediening van de noodontgrendeling is enige technische vaardigheid vereist.

- Ontgrendelen: gebruik het vlakke deel van de schroevendraaier.

Afdekking van keuzehendel verwijderen

- Trek de handrem **(P)** » » **Δ** op om ervoor te zorgen dat de wagen niet wegrolt.
- Trek voorzichtig met de hand aan de randen van de stofhoes en draai ze naar boven, tot over de knop van de hendel.

Keuzehendel deblokken

- Druk zijdelings met een schroevendraaier op de gele deblokkeerpal » » **afb. 59** en houd deze ingedrukt.
- Nu de grendelknop indrukken en de keuzehendel in stand **N** zetten.
- Na deze nooddeblokkering moet u de stofhoes van de keuzehendel weer vastzetten aan de versnellingsconsole.

Als de stroomvoorziening is uitgevallen (bijv. bij een ontladen accu) en de wagen moet worden geduwd of gesleept, moet de keuzehendel met behulp van de noodontgrendeling in stand **N** worden gezet.

ATTENTIE

U kunt de keuzehendel uitsluitend uit de stand P zetten als de handrem is opgetrokken. Als dit niet werkt, houd de wagen dan met het rempedaal op de plaats. Op een helling zou de wagen zich anders in beweging

kunnen zetten als de keuzehendel uit stand P wordt gezet - gevaar voor ongevallen!

Airconditioning**Gerelateerde video**

BKJ-0112

Afb. 60 Airconditioning

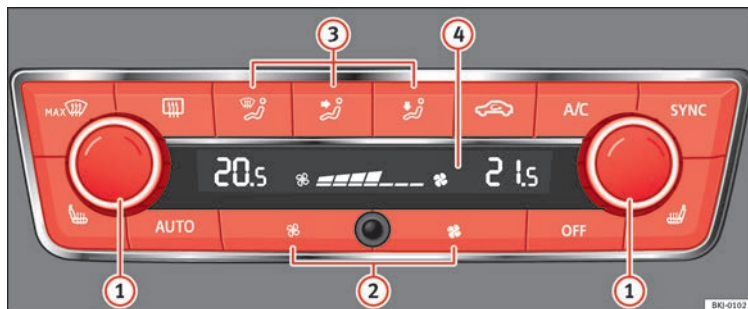
Hoe werkt Climatronic*?













BKJ-0102

Afb. 61 In de middenconsole: bedieningselementen van de Climatronic.

De betreffende toets indrukken om een concrete functie in te schakelen. Om de functie uit te schakelen, nogmaals op de toets drukken.

De led in elk bedieningselement gaat branden om aan te geven dat de betreffende functie van een bedieningselement ingeschakeld is. »

De essentie

 1 Temperatuur	De linker- en rechterzijde kunnen afzonderlijk worden geregeld: draai aan de regelknop om de temperatuur in te stellen.
 2 Ventilator	Het vermogen van de ventilator wordt automatisch geregeld. Druk op de knoppen om ook de ventilator handmatig te regelen.
 3 Luchtverdeling	De luchtstroom wordt automatisch ingesteld op een comfortabele waarde. Deze kan ook handmatig worden ingeschakeld met de knoppen  .
 4	Weergave van de gekozen temperatuur voor de linker- en rechterzijde van de wagen en voor de ventilatorsnelheid.
 MAX Ontwasemingsfunctie	De aangezogen buitenlucht wordt naar de voorruit geleid en de circulatiefunctie wordt automatisch uitgeschakeld. Om de voorruit sneller te ontwasemen, wordt vocht onttrokken uit de lucht bij temperaturen boven ca. +3°C (+38°F) en draait de ventilator op optimaal vermogen.
	De lucht wordt via de roosters in het dashboard naar het bovenlichaam geleid.
	Luchtverdeling naar de voetenruimte.
	Luchtverdeling naar boven.
	Achterrautiverwarming: werkt enkel wanneer de motor draait en wordt pas na maximaal 10 minuten automatisch uitgeschakeld.
	Luchtre circulatie
	Toets voor de stoelverwarming
A/C	De knop indrukken om het koelsysteem aan of uit te zetten.
SYNC	Druk op de toets SYNC om de instelling aan de bestuurderszijde op de voorpassagierszijde toe te passen. Bedien de temperatuurregelaar voor de passagierszijde als u de temperatuur aan die zijde afzonderlijk wilt instellen.
AUTO	Automatische regeling van temperatuur, ventilatie en luchtverdeling.
Uitschakelen	Druk op de toets OFF of zet de ventilator handmatig op 0 .



»  in Algemene aanwijzingen op pag. 169



» pag. 176



Hoe werkt de handbediende airconditioning*?



Afb. 62 In de middenconsole: knoppen voor de handbediende airconditioning.









De betreffende toets indrukken om een concrete functie in te schakelen. Om de functie uit te schakelen, nogmaals op de toets drukken.

De led in elk bedieningselement gaat branden om aan te geven dat de betreffende functie van een bedieningselement ingeschakeld is.

<p> Temperatuur</p>	<p>Draai aan de regelknop om de temperatuur in te stellen.</p>
<p> Ventilator</p>	<p>Niveau 0: uitgeschakelde aanjager en airconditioning (handmatig) Niveau 4: maximum ventilatorsnelheid.</p>



De essentie

 Luchtverdeling	<p>: Ontwasemingsfunctie. De luchtstroom wordt naar de voorruit geleid. De luchtcirculatiefunctie wordt automatisch uitgeschakeld of niet gestart. Verhoog het vermogen van de ventilator om de voorruit zo snel mogelijk te ontwasemen. Het aircosysteem wordt automatisch ingeschakeld om de lucht te drogen.</p> <p>: De lucht wordt via de roosters in het dashboard naar het bovenlichaam geleid.</p> <p>: Luchtverdeling naar de voetenruimte.</p> <p>: Luchtverdeling naar de voorruit en de voetenruimte.</p>
	Achterrautiverwarming: werkt alleen wanneer de motor draait en wordt maximaal na 10 minuten automatisch uitgeschakeld.
	Luchtre circulatie
A/C	De knop indrukken om het koelsysteem aan of uit te zetten.
	Toets voor de stoelverwarming



» »  in Algemene aanwijzingen op pag. 169



» » pag. 174



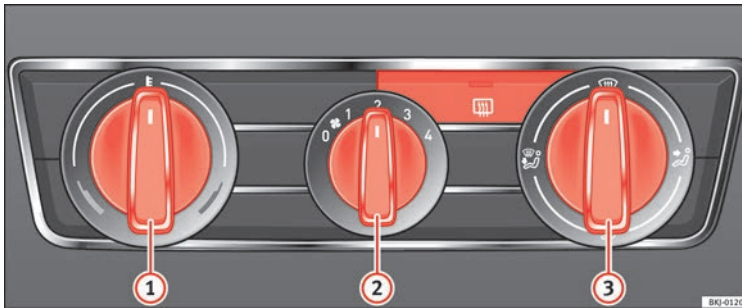

Hoe werkt de verwarming en frisse lucht?



Afb. 63 In de middenconsole: bedieningselementen voor verwarming en ventilatie.

De betreffende toets indrukken om een concrete functie in te schakelen. Om de functie uit te schakelen, nogmaals op de toets drukken.

De led in elk bedieningselement gaat branden om aan te geven dat de betreffende functie van een bedieningselement ingeschakeld is.

① Temperatuur	Draai aan de regelknop om de temperatuur in te stellen. De gewenste temperatuur mag niet lager zijn dan die van de buitenlucht, omdat dit systeem de lucht niet kan koelen of ontvochtigen.
② Ventilator	Niveau 0: uitgeschakelde aanjager en airconditioning (handmatig) Niveau 4: maximum ventilatorsnelheid.
③ Luchtverdeling	<ul style="list-style-type: none"> : Ontwasemingsfunctie. De luchtstroom wordt naar de voorruit geleid. : De lucht wordt via de roosters in het dashboard naar het bovenlichaam geleid. : Luchtverdeling naar de voetenruimte. : Luchtverdeling naar de voorruit en de voetenruimte.
	Achterruitverwarming: werkt alleen wanneer de motor draait en wordt maximaal na 10 minuten automatisch uitgeschakeld.





» »  in Algemene aanwijzingen op
pag. 169



» » pag. 172

Peil controleren

Vulcapaciteiten

Vulhoeveelheden

Brandstoftank	40 liter. Reserve 7 liter.
Ruitensproeiervloeistofreservoir	3 liter

Brandstof

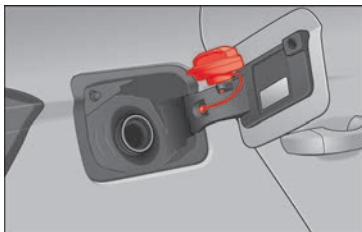

Afb. 64 Tankklep met erop geplaatste tankdop.

De tankklep wordt elektronisch met de centrale vergrendeling geopend en bevindt zich rechtsachter aan de zijkant van de wagen. De tank heeft een inhoud van ca. 40 liter.

Tankdop openen

- Open de klep door op de linkerzijde te duwen.
- De tankdop losschroeven door hem naar links te draaien.
- Plaats hem in de ruimte aan het scharnier van de openstaande klep » » **afb. 64**.

Tankdop sluiten

- Dop vastschroeven door hem helemaal naar rechts te draaien.
- Doe de klep dicht.



» » **!** in Tanken op pag. 280



» » pag. 280

Olie

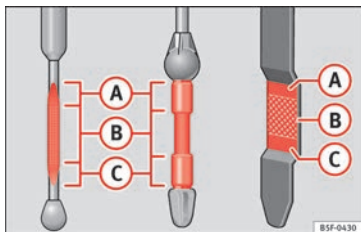

Afb. 65 Oliepeilstok.

Het oliepeil wordt gemeten met de peilstok in de motorruimte » pag. 287.

De olie moet een spoor achterlaten tussen de gebieden A en C. Ze mag niet voorbij het gebied A komen.

- Gebied A: geen olie bijvullen.
- Gebied B: er kan olie worden bijgevuuld, maar het peil moet in dit gebied blijven.



Afb. 66 In de motorruimte: dop van de motorolie-vulopening.

- Gebied C: olie bijvullen tot het gebied B.

Olie bijvullen

- Dop van de motorolie-vulopening los-schroeven.
- Voeg olie langzaam bij.
- Controleer tegelijk het peil om niet te veel bij te vullen.

- Wanneer het oliepeil minimaal het gebied B bereikt heeft, draait u de dop van de vulmond voorzichtig vast.

Toevoegingen aan de motorolie

Aan de motorolie mag geen enkele soort additief worden toegevoegd. De door dergelijke toevoegingen veroorzaakte schade wordt niet door de garantie gedekt.

Motoroliespecificaties

Onderhoudsinterval	Motorsoort	Specificatie
Benzinemotoren met vaste service (tijds- of afstandsaf-hankelijk)	1.0l / 1.0l CNG / 1.5l	VW 504 00
	1.0l/ 1.6l	VW 502 00 ^{a)}
Benzinemotoren met variabele service (lange duur)	1.0l/ 1.5l	VW 508 00 VW 504 00 ^{b)}
Dieselmotoren met vaste en variabele service ^{c)}	Met roefilter (DPF)	VW 507 00

a) Indien de kwaliteit van de brandstof beschikbaar in het land **niet** voldoet aan de normen EN 228 (voor benzine) en EN 590 (voor diesel).

b) Het gebruik van motorolie volgens specificatie VW 504 00 in plaats van VW 508 00 kan tot iets hogere emissiewaarden leiden.

c) Enkel aanbevolen olie, zo niet kan schade aan de motor optreden.



» » » ⚠ in Motorolie verversen op pag. 290



» » » pag. 288

Koelvloeistof



Afb. 67 Motorruimte: vuldop van het koel-vloeistofexpansiereservoir.

Het reservoir van koelvloeistof bevindt zich in de motorruimte » » » 📖 pag. 287.

Vul de vloeistof bij koude motor bij wanneer het peil lager is dan **MIN**.

Koelvloeistofspecificatie

Het koelsysteem van de motor bevat van in de fabriek een mengsel van speciaal behandel water en ten minste 40% additief **G13** (TL-VW 774 J), met een lila kleur. Dit mengsel biedt niet alleen bescherming tegen vries-temperaturen tot -25°C (-13°F), maar beschermt ook de lichtmetalen onderdelen van het koelsysteem van de motor tegen corrosie. Bovendien voorkomt dit mengsel kalkaanslag en wordt het kookpunt van de koelvloeistof beduidend hoger.

Om het koelsysteem te beschermen, moet het percentage additief altijd minstens 40% zijn, zelfs bij hoge temperaturen en een warm klimaat, en er geen antivriesbescherming nodig is.

Indien wegens het klimaat meer bescher- ming nodig is, kan het aandeel van additief » »

verhoogd worden, maar enkel tot 60%; anders daalt de antivriesbescherming en is de koeling dus minder goed.

Wanneer u koelvloeistof bijvult, moet er een mengsel van **gedestilleerd water** en minstens 40% van het additief G13 of G12 plus-plus (TL-VW 774 G) worden gebruikt (beide lila) om een optimale bescherming tegen corrosie te hebben » **!** in **Antivries/water bijvullen op pag. 292**. Het mengen van G13 met de koelvloeistoffen van de motor G12 plus (TL-VW 774 F), G12 (rood) of G11 (groenblauwe kleur) zal ervoor zorgen dat er een aanzienlijk lagere bescherming tegen corrosie is, hetgeen vermeden dient te worden » **!** in **Antivries/water bijvullen op pag. 292**.



» **!** in **Antivries/water bijvullen op pag. 291**



» pag. 290

Remvloeistof



Afb. 68 Motorruimte: dop van het remvloeistofreservoir.

Het reservoir van remvloeistof bevindt zich in de motorruimte » **!** **!** pag. 287.

Het peil moet tussen de markeringen **MIN** en **MAX** liggen. Als het lager is dan **MIN**, wendt u zich tot een technische dienst.



» **!** in **Remvloeistof verversen op pag. 293**



» pag. 292

Ruitensproeier



Afb. 69 In de motorruimte: dop van het ruitensproeiervloeistofreservoir.

Het reservoir van de ruitensproeiervloeistof bevindt zich in de motorruimte » **!** **!** pag. 287.

Om bij te vullen, mengt u water met een product aanbevolen door SEAT.

Bij koude temperaturen dient u antivries voor glas toe te voegen.



» **!** in **Ruitensproeiervloeistofpeil controleren en sproeiervloeistof bijvullen op pag. 293**



» pag. 293

Accu

De accu zit in de motorruimte »»  pag. 287. Er is geen onderhoud voor vereist. De staat ervan wordt gecontroleerd wanneer de inspectiebeurt plaatsvindt.



»»  in Gebruikte symbolen en waarschuwingen met betrekking tot werkzaamheden aan de accu van de wagen op pag. 294



»» pag. 294

Noodgevallen

Zekeringen

Plaats van de zekeringen



Afb. 70 In het dashboard aan bestuurderszijde: deksel van de zekeringenhouder.

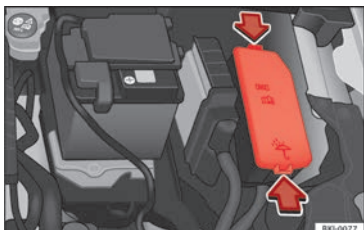

Afb. 71 In de motorruimte: deksel van de zekeringenhouder.

De zekeringenhouder onder het instrumentenpaneel openen en sluiten

- Ontgrendelen: trek de afdekking van de zekeringenhouder in pijlrichting los »» **afb. 70.**
- Sluiten: klep sluiten tot deze goed vastklikt.

De zekeringenhouder in de motorruimte openen

- Motorkap openen.
- Druk op de vergrendelingsclips voor het ontgrendelen van de zekeringenhouder »» **afb. 71**
- Verwijder het deksel naar boven toe.
- Om het deksel te **monteren**, plaats het op de zekeringenhouder. Duw de clips omlaag totdat deze vastklikken.

Onderscheid maken met de kleuren van de zekeringen onder het dashboard

Kleur	Stroomsterkte
Zwart	1
Lila	3
Lichtbruin	5
Bruin	7,5
Rood	10
Blauw	15

Kleur	Stroomsterkte
Geel	20
Wit of transparant	25
Groen	30
Oranje	40



»» ⚠ in Inleiding tot thema op pag. 106



»» pag. 106

Een doorgebrande zekering vervangen

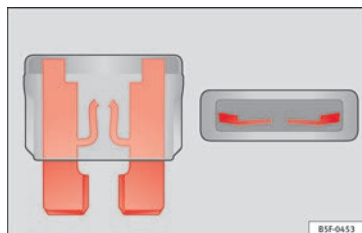

Afb. 72 Voorbeeld van een doorgebrande zekering.

Vorbereidingen

- Schakel het contact, de lichten en alle elektrische apparatuur uit.

- Open de desbetreffende zekeringenhouder »  pag. 106.

Een doorgebrande zekering herkennen

U kunt een doorgebrande zekering herkennen aan de gesmolten metalen draad » **afb. 72.**

- Verlicht de zekering met een zaklamp om te kijken of ze doorgebrand is.

Een zekering vervangen

- Trek de zekering eruit.
- Vervang de doorgebrande zekering door een nieuwe zekering met *dezelfde* stroomsterkte (gelijke kleur en opschrift) en *dezelfde* grootte.
- Monteer het deksel weer of sluit het deksel van de zekeringenhouder.

Lampjes

Gloeilampje (12 V)

Waarschuwing: Afhankelijk van de uitrusting van de wagen kan de binnen- en/of buitenverlichting geheel of gedeeltelijk uit leds bestaan. De leds gaan gemiddeld langer mee dan de levensduur van de wagen. Bij schade aan een ledlampje moet u voor vervanging

naar de werkplaats van een officiële dealer gaan.

Lichtbron gebruikt voor elke functie

Halogeenkoplamp	Type
Dimlicht	H7 Long Life
Grootlicht	H7
Stadslicht / DRL-licht (daglicht)	W21W
Knipperlicht	PY 21W

Hoofd-halogeenkoplamp met led-daglicht	Type
Dimlicht	H7 Long Life
Grootlicht	H7
Knipperlicht	PY 21W
Stadslicht / DRL-licht (daglicht)	LED ^{a)}

^{a)} Bij schade aan de led moet u naar de werkplaats van een officiële dealer gaan voor vervanging.

Full-led koplamp	Type
Hierin kan geen lamp worden vervangen. Alle functies worden verzorgd door leds. Bij schade aan de led moet u naar de werkplaats van een officiële dealer gaan voor vervanging.	

Achterlicht met lampjes ^{a)}	Links	Rechts
Remlicht	2 x P21WLL	2 x P21WLL
Stadslicht		
Mistachterlicht	P21 WLL	–
Achteruitrijlicht	–	P21 WLL
Knipperlicht	PY 21W NA LL	PY 21W NA LL

^{a)} De tabel geldt voor een wagen met stuur links. Afhankelijk van de afzetmarkt kan de positie van de lichten verschillen.

Achterlicht met leds ^{a)}	Links	Rechts
Remlicht	LED	LED
Stadslicht	LED	LED
Mistachterlicht	LED	–
Achteruitrijlicht	–	P21 WLL
Knipperlicht	PY 21W NA LL	PY 21W NA LL

^{a)} De tabel geldt voor een wagen met stuur links. Afhankelijk van de afzetmarkt kan de positie van de lichten verschillen.



» pag. 108

Wat te doen bij lekke band

Gerelateerde video



Afb. 73 Wielen

Voorafgaande stappen

- Stop de wagen op een horizontaal oppervlak, op een veilige plaats zo ver mogelijk buiten de verkeersstroom.
- Handrem aantrekken.
- Schakel de alarmlichten in.
- *Handgeschakelde versnellingsbak*: schakel de 1e versnelling in.
- *Automatische versnellingsbak*: zet de keuzehendel in stand **P**.
- Indien u met aanhangwagen rijdt, deze afkoppelen.
- Neem het boordgereedschap* » pag. 65 en het reservewiel » pag. 301 uit de kofferbak.
- Volg de wettelijke richtlijnen van elk land op (reflecterend vest, gevarendriehoek enz.).

- Laat alle passagiers uitstappen en op een veilige plaats gaan staan (bijv. achter de vangrail).

⚠ ATTENTIE

- Volg de beschreven richtlijnen op voor uw eigen veiligheid en die van andere weggebruikers.
- Als u het verwisselen van het wiel op een helling uitvoert, blokkeert u het tegenoverliggende wiel met een steen of iets dergelijks om ervoor te zorgen dat de wagen niet wegrolt.

Een band herstellen met de afdichtset

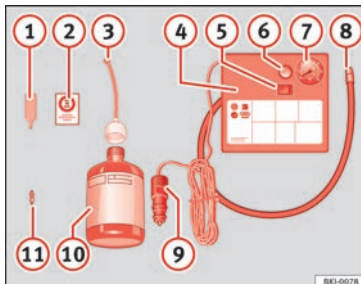

Afb. 74 Standaardweergave: inhoud van de bandenafdichtset.

De bandenafdichtset zit in de bagageruimte onder de laadvloerafdekking.

De band afdichten

- Draai het dopje en het inzetstuk van het ventiel los. Gebruik het apparaat » **afb. 74** ① om het inzetstuk te verwijderen. Leg het op een schoon oppervlak.
- Schud de fles met afdichtmiddel » **afb. 74** ⑩ goed.
- Draai de pompslang » **afb. 74** ③ vast op de fles met afdichtmiddel. De verzegeling van de fles wordt automatisch gebroken.
- Verwijder de dop van de vulslang » **afb. 74** ③ en draai het open einde van de fles op het bandventiel.
- Houd de fles met de bodem omhoog en vul de band met de inhoud van de fles.
- Haal de fles van het ventiel.
- Breng het inzetstuk opnieuw aan op het bandventiel met het apparaat » **afb. 74** ①.

De band oppompen

- Draai de vulslang van de compressor » **afb. 74** ⑧ vast op het bandventiel.
- Controleer of de ontluichtingsbout gesloten is » **afb. 74** ⑥.
- Start de motor en laat hem draaien.
- Sluit de steker » **afb. 74** ⑨ aan op het 12 volt-stopcontact van de wagen » pag. 161.

- Zet de luchtcompressor aan met de ON/OFF-schakelaar » » **afb. 74** ⑤.
- Laat de luchtcompressor draaien tot een druk van 2,0-2,5 bar (29-36 psi/200-250 kPa) wordt bereikt. **Maximaal 8 minuten.**
- Sluit de luchtcompressor af.
- Indien de aangegeven druk niet wordt bereikt, draait u de vulslang los van het ventiel.
- Beweeg de wagen 10 m zodat het afdichtmiddel wordt verdeeld in de band.
- Draai de vulslang van de compressor opnieuw op het ventiel.
- Herhaal het proces voor het oppompen.
- Als ook dan de druk niet wordt bereikt, verkeer de band in slechte staat. Zet de wagen stil en roep de hulp in van gespecialiseerd personeel.
- Sluit de luchtcompressor af. Draai de vulslang los van het bandventiel.
- Wanneer de bandenspanning tussen 2,0-2,5 bar ligt, rijdt u verder met een snelheid onder 80 km/u (50 mph).
- Controleer de bandenspanning opnieuw na 10 minuten » »  **pag. 101.**



» »  in Bandenaafdichtset TMS (Tyre Mobility System)* op pag. 100



» » pag. 100

Een wiel verwisselen

Gerelateerde video



BKJ-0114

Afb. 75 Wielen

Wagengereedschap

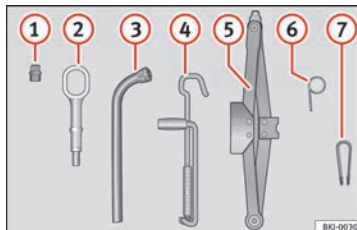

BKJ-0030

Afb. 76 Onder de afdekking van de laadvloer van de bagageruimte: wagengereedschap.

- ① Adapter voor de wielboutbeveiliging*
- ② Sleepoog
- ③ Wielsleutel*
- ④ Krikhendel

- ⑤ Krik*
- ⑥ Haak voor centrale wioldoppen*
- ⑦ Klem voor de doppen van de wielbouten.



» »  in Wagengereedschap op pag. 99



» » pag. 99

Centrale wioldop van de stalen velg*



BKJ-0106

Afb. 77 Juiste plaatsing van de centrale wioldop voor stalen velgen.

Om bij de wielbouten te komen, moeten de centrale wioldoppen verwijderd worden.

Verwijderen

- Zet de draadhaak (wagengereedschap » » **afb. 76** ⑥) in een van de uitsparingen van de centrale wioldop. » »

- De wielsleutel plaatsen op de haak, op de band afsteunen en de wioldop lostrekken.

Aanbrengen

- Plaats de centrale wioldop op de velg. Het onderste deel van het teken "S" van het SEAT-embleem moet samenvallen met het opblaasventiel » » **afb. 77 ①**.
- Druk stevig op de centrale wioldop tot hij hoorbaar vastklikt.

i Let op

Aan de achterzijde van de centrale wioldop is er ook een ventielmarkering die de juiste uitlijning aangeeft.

Centrale wioldop van de lichtmetalen velg*



Afb. 78 Centrale wioldop verwijderen.

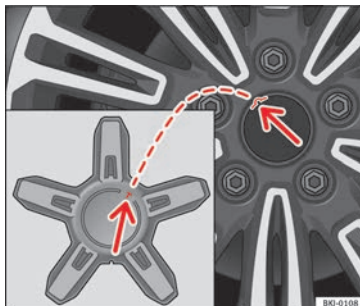

Afb. 79 Centrale wioldop aanbrengen.

Verwijderen

- Zet de draadhaak (wagengereedschap) » » **afb. 76 ⑥** in de daarvoor bestemde uitsparing » » **afb. 78**.
- Trek eraan om de wioldop te verwijderen » » **afb. 78**.

Aanbrengen

- Zet de centrale wioldop zo op de velg dat het uitstekende deel van de wioldop samenvalt met de uitsparing in de velg » » **afb. 79** (pijlen).
- Druk stevig op de centrale wioldop tot hij hoorbaar vastklikt.

Doppen van wielbouten*



Afb. 80 Wiel: wielbouten met doppen.

Verwijderen

- Plaats de kunststof klem (boordgereedschap) op de dop totdat deze vastklikt » » **afb. 80**.
- Verwijder de dop met de kunststof klem.

Wielbouten



Afb. 81 Wiel verwisselen: de wielbouten losdraaien.

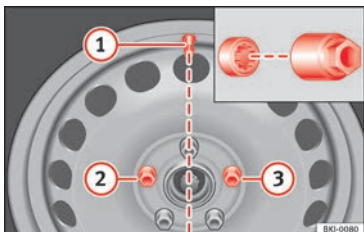

Afb. 82 Wiel verwisselen: ventiel van de band ① en montageplaats van de antidiefstalbout ② of ③.

Gebruik om de wielbouten los te draaien alleen de wielsleutel die bij de wagen hoort.

Wielbouten ongeveer één slag losdraaien voordat de wagen wordt opgekrickt.

Als een wielbout niet kan worden losgedraaid, druk dan voorzichtig met de voet op het uiteinde van de wielsleutel. Houd u hierbij aan de wagen vast en zorg ervoor dat u stevig staat.

Wielbouten losdraaien

- Schuif de wielsleutel tot de aanslag op de bout » **afb. 81**.
- Pak de wielsleutel bij het uiteinde vast en draai de bout ca. één slag linksom » **Δ** in **Het wiel demonteren en monteren** op pag. 69.

De doppen beschermen de wielbouten en moeten weer tot aan de aanslag worden aangebracht nadat het wiel verwisseld is.

De antidiefstalbout losdraaien

- Neem de adapter voor de antidiefstalbout uit het wagen gereedschap.
- Schuif de adapter tot de aanslag op de antidiefstalbout » **afb. 82**.
- Schuif de wielsleutel tot de aanslag op de adapter.
- Pak de wielsleutel bij het uiteinde vast en draai de bout ca. één slag linksom » **Δ** in **Het wiel demonteren en monteren** op pag. 69.

De **antidiefstalbout** heeft een dop die anders is. Deze dop past alleen op antidiefstalbouten en dient niet voor normale wielbouten.

Belangrijke informatie over wielbouten

De velgen en wielbouten die in de fabriek gemonteerd zijn, zijn qua constructie op elkaar afgestemd. Daarom moeten bij het vervangen van de velgen de bijbehorende wielbouten met de juiste lengte en kop worden gebruikt. De bevestiging van de wielen en de werking van het remsysteem hangt daarvan af.

Soms mag u zelfs niet de wielbouten van wagens van dezelfde productieserie gebruiken.

Bij wielen met integrale wieldoppen moet de antidiefstalbout in positie » **afb. 82** ② of ③ ten opzichte van het ventiel van de band ① worden ingedraaid. Anders kan de wioldop niet worden gemonteerd.

Wagen omhoogbrengen op de hefbrug

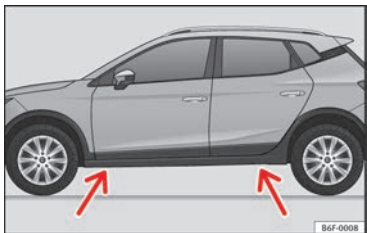

Afb. 83 Steunpunten voor de krik.

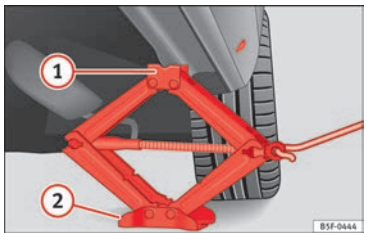

Afb. 84 Plaatsen van de krik.

• Plaats de krik* (wagengereedschap) op een stevige ondergrond. Gebruik indien nodig een stabiele plaat met een groot oppervlak. Bij een gladde ondergrond, zoals bijv. een tegelvloer, een stroeve drager (bijv. een rubber mat) gebruiken » » ⚠.

• Zoek het bevestigingspunt op de langsligger (verzonken gedeelte) dat zich het dichtste bij het te vervangen wiel bevindt » » afb. 83.

• Draai aan de krik* die u onder het bevestigingspunt op de langsligger hebt geplaatst, om deze hoog te verplaatsen tot de flens ① » » afb. 84 zich onder de betreffende uitsparing bevindt.

• Lijn de krik* zodanig uit dat de flens ① "ingrijpt" in de uitsparing voor de langsligger en dat de beweegbare grondplaat ② plat op de grond ligt. De grondplaat ② moet zich verticaal t.o.v. het steunpunt ① bevinden.

• Draai de krik* verder omhoog tot het wiel iets van de grond komt.

⚠ ATTENTIE

• Let erop dat de krik* stabiel blijft staan. Als het oppervlak glad of zacht is, kan de krik* verschuiven of verzinken - gevaar op verwondingen!

• Breng de wagen uitsluitend omhoog met de krik* die af fabriek is meegeleverd. Anders kan de wagen wegschuiven - gevaar op verwondingen!

• Plaats de krik* uitsluitend onder de daartoe bestemde bevestigingspunten op de langsligger en lijn de krik uit. Als dit niet gebeurt, dan kan de krik* wegschuiven omdat ze niet voldoende grip op de wagen heeft. gevaar op verwondingen!

• Door temperatuurschommelingen of wijzigingen in de belasting kan de hoogte van de geparkeerde wagen veranderen.

ⓘ VOORZICHTIG

De wagen mag niet omhoog worden gebracht onder een dwarsbalk. Plaats de krik* uitsluitend onder de daartoe bestemde plaatsen op de langsligger. Anders kan de wagen beschadigd worden.

Het wiel demonteren en monteren

Nadat u de bouten hebt losgedraaid en de wagen met de krik hebt opgekrick, verwisselt u het wiel.

Wiel verwijderen

- De wielbouten losdraaien met de wielsleutel en de bouten aan de kant leggen op een schoon oppervlak.
- Wiel verwijderen » » ⓘ.

Wiel plaatsen

Als u banden met verplichte looprichting monteert, volg dan de richtlijnen in » » pag. 69.

- Plaats het wiel.
- Wielbouten erin draaien en licht aantrekken.

- Laat de wagen zakken met de krik*; ga hierbij voorzichtig te werk.
- Trek de wielbouten met de wielsleutel goed aan.

De wielbouten moeten schoon zijn en gemakkelijk draaien. Contactvlakken tussen wiel en naaf controleren. Verontreinigingen op deze vlakken verwijderen alvorens het wiel te plaatsen.

Aantrekmomenten van de wielbouten

Het voorgeschreven aanhaalmoment van de wielbouten voor stalen en lichtmetalen velgen is **120 Nm**. Na het verwisselen van een wiel dient onmiddellijk het aanhaalmoment met een goed werkende momentsleutel te worden gecontroleerd.

Vóór het controleren van het aanhaalmoment moeten wielbouten die verroest zijn of moeilijk aangedraaid kunnen worden, worden vervangen en de schroefdraad van de wielnaaf worden schoongemaakt.

Breng geen vet of olie op de wielbouten of op de schroefdraad van de wielnaaf aan. Hoewel de bouten met het voorgeschreven aanhaalmoment zijn aangetrokken, kunnen ze onder het rijden losdraaien.

⚠ ATTENTIE

Als de wielbouten niet goed worden vastgezet, kunnen ze onder het rijden losdraaien

waardoor de bestuurder de controle over het stuur kan verliezen met als mogelijk gevolg een ongeluk en ernstig letsel.

- Alleen die wielbouten gebruiken die bij de velg horen.
- Nooit verschillende wielbouten gebruiken.
- Wielbouten en schroefdraad moeten schoon en vrij van olie of vet zijn. Ze moeten gemakkelijk aangedraaid kunnen worden.
- Gebruik om de wielbouten los of vast te draaien alleen de wielsleutel die bij de wagen is meegeleverd.
- Wielbouten ongeveer één slag losdraaien voordat de wagen wordt opgekrikt.
- Breng geen vet of olie op de wielbouten of op de schroefdraad van de wielnaaf aan. Hoewel de bouten met het voorgeschreven aanhaalmoment zijn aangetrokken, kunnen ze onder het rijden losdraaien.
- De schroefverbindingen van velgen met geschroefde velgringen nooit losdraaien.
- Als de wielbouten met een lager dan het voorgeschreven aanhaalmoment worden aangedraaid, kunnen de bouten en velgen onder het rijden losdraaien. Door een te hoog aanhaalmoment kan de wielbout of de schroefdraad worden beschadigd.

ⓘ VOORZICHTIG

Bij het verwijderen/plaatsen van het wiel kan de velg tegen de remschijf slaan en deze beschadigen. Ga daarom voorzichtig te werk en laat u door een tweede persoon assisteren.

Banden met verplichte loopprijsrichting

Een draairichtinggebonden bandenprofiel is herkenbaar aan de pijlen op de wang van de band, die in de draairichting wijzen. Houd de zo aangegeven draairichting altijd aan bij het monteren van de wielen, hierdoor worden de optimale rij-eigenschappen van de band met betrekking tot grip, geluid, wrijving en aquaplaning gegarandeerd.

Als u het reservewiel* noodgedwongen tegen de draairichting in moet plaatsen, rijd dan voorzichtig omdat de optimale eigenschappen van de band in deze situatie niet meer gelden. Dit geldt met name wanneer het wegdek nat is.

Verwissel de defecte band zo snel mogelijk en zorg voor de juiste loopprijsrichting bij alle banden, opdat de voordelen van draairichting gebonden banden weer volledig kunnen worden benut.

Afsluitende werkzaamheden

- *Lichtmetalen wielen*: breng de doppen op de wielbouten aan.
- *Wielen met wildoppen*: breng de integrale wildop weer aan.
- Het gereedschap op zijn plaats opbergen.
- Als het vervangen wiel niet past in de ruimte voor het reservewiel, berg dit dan op



veilige wijze op in de kofferbak » » pag. 162.

- Controleer de spanning van het wiel dat u heeft gemonteerd zo snel mogelijk.
- Bij wagens met bandenspanningsindicatie moet u de spanning wijzigen en opslaan in » » pag. 300.
- Controleer zo snel mogelijk met een momentsleutel of het aanhaalmoment van de wielbouten 120 Nm is. Rijd tot dan uiterst voorzichtig.
- Vervang het defecte wiel zo snel mogelijk.

Sneeuwkettingen

Handeling

Sneeuwkettingen mogen alleen op de voorwielen worden gemonteerd.

- Controleer of corrigeer na enkele meter zo nodig de bevestiging van de sneeuwkettingen, volgens de aanwijzingen van de fabrikant.
- Let op de maximumsnelheid van 50 km/u (30 mpu).
- Als het gevaar bestaat dat u toch vast komt te zitten ondanks dat u sneeuwkettingen heeft gemonteerd, wordt geadviseerd om de antislipregeling op de aangedreven wielen

(ASR) in de ESC » » pag. 187 uit te schakelen.

Bij winterse wegomstandigheden verbeteren sneeuwkettingen niet alleen de *grip*, maar ook het *remgedrag*.

Het gebruik van sneeuwkettingen is om technische redenen alleen op bepaalde velg/band-combinaties toelaatbaar:

195/60 R16

Kettingen met schakels van max. 13.5 mm

Als u sneeuwkettingen gebruikt, moet u eventueel gebruikte wioldoppen en velgensieringen verwijderen.

Als u over sneeuwvrije trajecten rijdt, de kettingen verwijderen. Anders beïnvloeden ze de wegligging, beschadigen ze de banden en zijn ze snel versleten.

⚠ ATTENTIE

De sneeuwkettingen moeten correct gespannen worden, volgens de aanwijzingen van de fabrikant hiervan. Op deze wijze worden contacten van de kettingen met de wielkast voorkomen.

Noodslepen van de wagen

Slepen



Afb. 85 Voorbumper rechts: sleepoog.

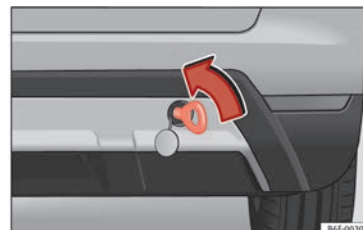

Afb. 86 Achterbumper rechts: sleepoog.

Sleepogen

Maak de stang of kabel vast aan de sleepogen.

De sleepogen zitten in de bagageruimte onder de laadvloerafdekking samen met het wagengereedschap » pag. 65.

Schroef het sleepoog in de schroefdraad » **afb. 85** of » **afb. 86** en zet het vast met de wielsleutel.

Sleepkabel of sleepstang

De sleepstang is veiliger en minder gevaarlijk wat betreft schade die aan de wagen zou kunnen optreden. Alleen wanneer deze niet beschikbaar is, een sleepkabel gebruiken.

De sleepkabel moet elastisch zijn, zodat beide wagens zo veel mogelijk worden ontzien. Een kabel van kunstvezel of van materiaal met vergelijkbare elasticiteit gebruiken.

De sleepkabel of de sleepstang uitsluitend aan de daarvoor bestemde ogen of aan de trekhaak bevestigen.

Bestuurder van de trekkende wagen

- Pas echt wegrijden, als de kabel strak staat.
- Gebruik de koppeling uiterst voorzichtig bij het starten van de wagen (met schakelbak) of versnel geleidelijk (met automatische transmissie).

Rijstijl

Het afslepen vraagt oefening, in het bijzonder bij gebruik van een *sleepkabel*. Beide be-

stuurders moeten met de bijzonderheden van het slepen vertrouwd zijn. Ongeoefende bestuurders moeten hiervan afzien.

Let er bij het rijden steeds op dat er geen ongeoorloofde trekkrachten en geen schokbelasting ontstaan. Als er over onverharde wegen wordt gesleept, bestaat het gevaar dat de bevestigingsdelen overbelast raken.

Het contact van de getrokken wagen moet ingeschakeld zijn, opdat het stuurwiel niet geblokkeerd is, en de knipperlichten, de claxon, de ruitenwissers en de ruitensproeierinstallatie kunnen worden ingeschakeld.

Zet bij wagens met schakelbak de versnellingshendel in de vrijloop. Bij automatische versnellingsbak de hendel op **N**.

Omdat de rembekrachtiger bij niet-draaiende motor niet werkt, moet u bij het remmen het rempedaal krachtiger dan normaal intrappen.

Aangezien de stuurbekrachtiging bij niet-draaiende motor niet werkt, moet bij het sturen meer kracht worden uitgeoefend.



» in Algemeen op pag. 103



» pag. 102

Aanslepen

Als de motor niet aanslaat, eerst proberen om de motor met de accu van een andere wagen te starten » pag. 72. De motor mag enkel gestart worden door aanslepen indien het laden van de accu niet werkt. Dit is mogelijk door gebruik te maken van de beweging van de wielen.

Wagens met **benzinemotor** mogen alleen over een *kort* traject worden aangesleept, omdat anders onverbrande brandstof in de katalysator kan komen.

Wanneer uw wagen toch door aanslepen gestart moet worden:

- De 2e of 3e versnelling inschakelen.
- Koppeling ingetrapt houden.
- Contact inschakelen.
- Wanneer beide wagens in beweging zijn, de koppeling loslaten.
- Zodra de motor is aangeslagen, de koppeling intrappen en de versnelling uitschakelen om te voorkomen dat men tegen de trekkende wagen rijdt.



» in Algemeen op pag. 103



» pag. 102

Starthulp

Startkabels

De startkabels moeten voldoende doorsnede hebben.

Als de motor niet aanslaat, omdat de accu ontladen is, kunt u de accu van een andere wagen voor het starten gebruiken.

Startkabels

U hebt voor de starthulp **startkabels volgens DIN 72553** nodig (zie de gegevens van de kabelfabrikant). De doorsnede van de kabel moet bij wagens met benzinemotor ten minste 25 mm² en bij wagens met dieselmotor ten minste 35 mm² bedragen.

Let op

- Tussen de wagens mag er geen contact bestaan, anders zou de stroom al kunnen lopen, als de pluspolen verbonden.
- De ontladen accu moet op de juiste wijze op de elektrische installatie zijn aangesloten.

Starthulp: beschrijving

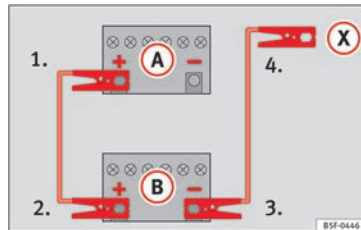

Afb. 87 Verbindingschema voor wagens zonder start-stopsysteem.

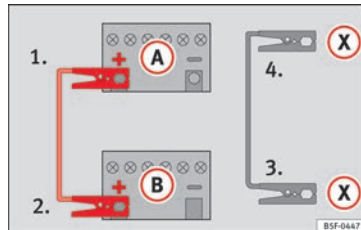

Afb. 88 Verbindingschema voor wagens met start-stopsysteem.

Startkabels aansluiten

1. Bij beide wagens het contact uitschakelen » .

2. Een uiteinde van de **rode** starthulpkabel op de pluspool van de wagen met de ontladen accu klemmen » **afb. 87**.
3. Het andere uiteinde van de **rode** start-hulpkabel op de pluspool van de stroomgevende wagen klemmen.
- 4a. *In wagens zonder start-stopsysteem:* een uiteinde van de **zwarte** startkabel op de minpool van de stroomgevende wagen klemmen » **afb. 87**.
- 4b. *In wagens met start-stopsysteem:* een uiteinde van de **zwarte** startkabel op een geschikt massapunt, een massief metalen onderdeel van het motorblok of aan het motorblok zelf klemmen » **afb. 88**.
5. Sluit het andere uiteinde van de **zwarte** startkabel in de wagen met ontladen accu aan op een massief metalen deel vastgeschroefd aan het motorblok of aan het motorblok zelf, echter niet in de buurt van de accu .
6. Leg de kabels zo, dat ze niet door draaiende delen in de motorruimte kunnen worden geraakt.

Starten

7. De motor van de stroomgevende wagen starten en stationair laten draaien.
8. De motor van de wagen met de ontladen accu starten en twee tot drie minuten wachten tot de motor draait.

Startkabels verwijderen

9. Vóór het losmaken van de startkabels het dimlicht - wanneer dit aan is - uitschakelen.
10. In de wagen met de ontladen accu de aanjager en achterruietverwarming inschakelen, opdat spanningspieken worden afgebouwd die ontstaan bij het losmaken.
11. Kabels bij draaiende motoren verwijderen in omgekeerde volgorde van het aansluiten.

Let erop dat de klemmen voldoende contact met het metaal hebben.

Als de motor niet aanslaat, na 10 seconden ophouden met starten en daarna na ca. 1 minuut weer starten.

⚠ ATTENTIE

- **Volg de waarschuwingen op bij werkzaamheden in de motorruimte»**  pag. 285, Werkzaamheden in de motorruimte.
- **De stroomgevende accu moet dezelfde spanning (12 V) en dezelfde capaciteit (zie tekst op de accu) hebben als de lege accu. Anders bestaat er gevaar voor explosie!**
- **Voer nooit een starthulp uit als een van de accu's bevroren is – gevaar voor explosie! Ook wanneer de accu is ontdooid, bestaat er gevaar voor verbrandingen bij het uitvloeien van accuvloeistof. Bevroren accu vervangen.**

- **Ontstekingsbronnen (open vuur, sigaretten, enz) zover mogelijk uit de buurt van de accu's houden. Ontploffingsgevaar!**

- **Let op de gebruiksaanwijzing van de fabrikant van de startkabels.**

- **Minkabel bij de andere wagen niet direct op de minpool van de ontladen accu aansluiten. Door vonkvorming zou het knalgas dat uit de accu stroomt, kunnen ontsteken - gevaar voor explosie!**

- **Minkabel bij de andere wagen niet op delen van het brandstofsysteem of op de remleidingen vastklemmen.**

- **De niet-geïsoleerde delen van de pooltangen mogen elkaar niet raken. Bovendien mag de op de pluspool van de accu aangesloten kabel niet met elektrisch geleidende delen van de wagen in aanraking komen - gevaar voor kortsluiting!**

- **Kabels zo leggen dat ze niet door draaiende delen in de motorruimte kunnen worden geraakt.**

- **Buig u niet over de accu's - u zou verbrandingen kunnen oplopen!**

Let op

De wagens mogen elkaar niet aanraken, anders zou er al bij de verbinding van de pluspolen een stroomverbinding zijn.

Ruitenwischerbladen vervangen

Ruitenwischerbladen voorruit vervangen

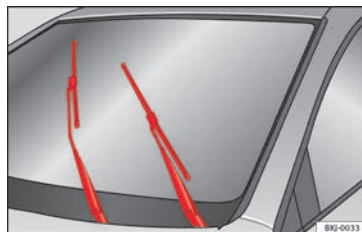

Afb. 89 Ruitenwissers in servicestand.

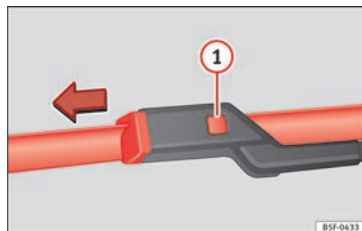

Afb. 90 Ruitenwischerblad voorruit vervangen.

Om de ruitenwischerbladen te vervangen, moeten ze van de ruststand in de bedrijfsstand worden gezet.



Vervang ruitenwissers uitsluitend in service-stand, omdat zo lakbeschadiging van de motorkap door uitschieten van de ruitenwisserarm kan worden voorkomen.

Bedrijfsstand (ruitenswisserbladen vervangen)

• Controleer dat de ruitenswisserbladen niet bevroren zijn.

• Schakel het contact aan en uit (voordat 9 seconden verstreken zijn), vervolgens de hendel van de ruitenswisser naar beneden zetten (kort wissen). De ruitenswisserbladen verplaatsen zich in de service-stand » **afb. 89**.

Ruitenswisserblad demonteren

- De ruitenswisserarm oplichten.
- De veiligheidsknop ① » **afb. 90** indrukken.
- Het blad uit de arm verwijderen.

Ruitenswisserblad monteren

- Het blad in de ruitenswisserarm drukken tot u een klik hoort.
- Plaats de ruitenswisserarmen in de rust-stand.
- Schakel het contact in, breng de ruitenswisserhendel omlaag (kort wissen) en schakel het contact weer uit.



» ⚠ in De ruitenswisserbladen voor en achter vervangen op pag. 102



» pag. 102

Ruitenswisserblad achterruit vervangen

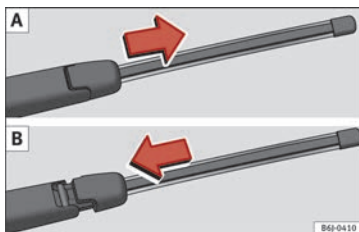

Afb. 91 Wisserblad van de achterruit verwijderen en plaatsen.

Wisserblad verwijderen

- Ruitenswisserarm van de achterruit weglappen.
- Schuif de adapter van het wisserblad in de richting van de pijl en verwijder het wisserblad » **afb. 91 A**.

Wisserblad bevestigen

- Met een hand het bovenste uiteinde van de wisserarm vasthouden.

- Plaats het wisserblad, zoals aangeduid in » **afb. 91 B** en schuif de adapter erop tot deze vastklikt.



» ⚠ in De ruitenswisserbladen voor en achter vervangen op pag. 102



» pag. 102

Veiligheid

Veilig rijden

Veilig op weg

In dit hoofdstuk vindt u belangrijke informatie, tips, suggesties en waarschuwingen die u moet lezen en opvolgen in uw eigen belang en dat van uw passagiers.

ATTENTIE

• In dit hoofdstuk vindt u belangrijke informatie over hoe u en uw bijrijders met uw wagen om kunnen gaan. De overige belangrijke informatie die u moet kennen voor uw eigen veiligheid en voor de veiligheid van uw bijrijders, vindt u ook in de andere hoofdstukken van uw wagendocumentatie.

• Zorg ervoor dat de complete wagendocumentatie altijd in uw wagen ligt. Dit geldt in het bijzonder wanneer u de wagen aan anderen uitleent of verkoopt.



Rijadviezen

Vóór elke rit

Let vóór elke rit op de volgende punten voor uw eigen veiligheid en die van uw bijrijders:

- Zorg ervoor dat de verlichting en de knipperlichten van uw wagen optimaal werken.
- Controleer de bandenspanning.
- Zorg ervoor dat alle ruiten een helder en goed zicht naar buiten bieden.
- Ervoor zorgen dat de bagage goed vastzit **» pag. 162.**
- Zorg ervoor dat geen enkel voorwerp de bediening van de pedalen kan belemmeren.
- Spiegels, voorstoel en hoofdsteun verstellen naargelang uw lichaamslengte.
- Zorg dat de passagier op de middelste zitplaats van de achterbank de hoofdsteun in gebruikstand heeft staan.
- Bijrijders erop wijzen de hoofdsteunen naargelang hun lichaamslengte te verstellen.
- Kinderen beschermen met een geschikt kinderzitje en een op een juiste wijze omgesppte veiligheidsgordel **» pag. 93.**
- Juiste zithouding aannemen. Ook bijrijders erop wijzen de juiste zithouding aan te nemen **» pag. 76.**
- Steeds de veiligheidsgordel juist omgespen. Ook bijrijders erop wijzen de veiligheidsgordel juist om te gespen **» pag. 81.**

Factoren die op de veiligheid van invloed zijn

Als bestuurder draagt u de verantwoordelijkheid voor uzelf en uw bijrijders. Als u afgeleid bent of uw vermogens aangetast zijn door een bepaalde omstandigheid, brengt u uzelf en ook andere verkeersdeelnemers in gevaar **»   **, om deze reden:

- U niet laten afleiden van het verkeer bijv. door uw bijrijders of een telefoongesprek.
- Nooit rijden als uw rijvaardigheid is beïnvloed (bijv. door medicijnen, alcohol, drugs).
- Verkeersregels en de aangegeven snelheden aanhouden.
- De snelheid altijd aan de weg-, verkeers- en weersomstandigheden aanpassen.
- Tijdens lange ritten regelmatig pauzeren - ten minste eens in de twee uur.
- Indien mogelijk niet rijden wanneer u moe bent of onder tijdsdruk staat.

ATTENTIE

Als u afgeleid bent of uw vermogens aangetast zijn door een bepaalde omstandigheid, wordt de kans op ongevallen en verwondingen groter.

Veiligheidsvoorzieningen

Uw veiligheid en de veiligheid van uw bijrijders mag u niet op het spel zetten. Bij een ongeval kunnen de veiligheidsvoorzieningen de risico's op lichamelijk letsel reduceren. De volgende punten omvatten een deel van de veiligheidsvoorzieningen in uw SEAT¹⁾:

- 3-punts gordels;
- gordelbelastingsbegrenzing op de voorstoelen en de achterbank (buitenste zitplaatsen),
- gordelspanners aan de voor- en achterstoelen,
- frontairbags;
- zijairbags in de rugleuningen van de voorstoelen;
- "ISOFIX" bevestigingspunten voor kinderzitjes op de achterste zitplaatsen met het systeem "ISOFIX",
- in hoogte verstelbare hoofdsteunen bij de voorstoelen;
- hoofdsteun midden achteraan met gebruiksstand en niet-gebruiksstand,
- verstelbare stuurkolom.

De genoemde veiligheidsvoorzieningen werken samen om u en uw bijrijders in ongevalsituaties zo goed mogelijk te beschermen.

Deze veiligheidsvoorzieningen zijn u en uw bijrijders van geen nut als u en uw bijrijders een verkeerde zithouding aannemen of deze voorzieningen niet juist verstellen of gebruiken.

Vastzetten is in ieders belang!

Zithouding van de inzittenden

Juiste zithouding van de bestuurder

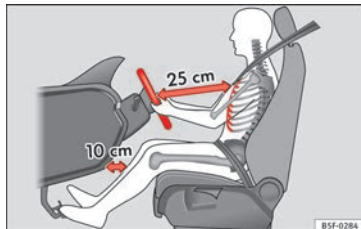

Afb. 92 De juiste afstand van de bestuurder tot het stuurwiel.



Afb. 93 Juiste stand van de hoofdsteun voor de bestuurder.

Voor uw eigen veiligheid en om de kans op lichamelijk letsel bij een ongeval te vermijden, raden wij onderstaande aan de bestuurder aan:

- Stuurwiel zo verstellen dat de afstand tussen stuurwiel en borstkas ten minste 25 cm bedraagt » **afb. 92**.
- Bestuurdersstoel zo in lengterichting verstellen, dat u het gas-, rem- en koppelpedaal met licht gebogen benen geheel kunt intrappen » **△**.
- Zorg ervoor dat u het bovenste gedeelte van het stuurwiel kunt bereiken.
- Hoofdsteun zo verstellen dat de bovenzijde van de hoofdsteun in lijn ligt met het bovenste gedeelte van uw hoofd » **afb. 93**.

¹⁾ Afhankelijk van de uitvoering/markt.

- Rugleuning lichtjes hellend zetten zodat uw rug geheel tegen de rugleuning ligt.
- Veiligheidsgordel juist omgespen » pag. 81.
- Blijf met beide voeten in de voetenruimte zitten zodat u altijd de wagen onder controle hebt.

Bestuurdersstoel verstellen » pag. 156.

ATTENTIE

- Een verkeerde zithouding van de bestuurder kan ernstig lichamelijk letsel als gevolg hebben.
- Bestuurdersstoel zo verstellen dat er tenminste 25 cm ruimte is tussen uw borstkas en het midden van het stuurwiel » **afb. 92**. Als u dichterbij zit dan 25 cm, kunnen de airbags geen goede bescherming geven.
- Als u vanwege uw lichaamsbouw niet de minimale afstand van 25 cm kunt aanhouden, dient u contact met een gespecialiseerde werkplaats op te nemen waar zij u kunnen helpen en nagaan of het nodig is om bepaalde speciale wijzigingen aan te brengen.
- Het stuurwiel tijdens het rijden altijd met beide handen vasthouden aan de buitenzijde van het stuurwiel op kwart over negen. Hierdoor wordt de kans op lichamelijk letsel bij een airbagactivering gereduceerd.
- Houd het stuurwiel nooit op 12 uur of in een andere stand (bijv. in het midden van het stuurwiel) vast. In zulke gevallen kunnen bij

activering van de bestuurdersairbag zware letsels aan uw armen, handen en hoofd worden toegebracht.

- Om het risico op lichamelijk letsel voor de bestuurder bij plotseling remmen of een ongeval te reduceren, nooit met sterk naar achteren gekantelde rugleuningen rijden! De optimale beschermende werking van de airbags en van de veiligheidsgordel wordt alleen bereikt wanneer de rugleuning lichtjes hellend staat en de bestuurder de veiligheidsgordel goed heeft omgespet.
- Hoofdsteun juist afstellen om de optimale beschermende werking te bereiken.

Stand van het stuurwiel verstellen

Lees aandachtig de aanvullende informatie »  pag. 20

ATTENTIE

- Stuurwiel alleen bij stilstaande wagen afstellen - gevaar voor ongelukken!
- Druk de hendel stevig omhoog om ervoor te zorgen dat de stand van het stuurwiel niet per ongeluk wijzigt tijdens het rijden - gevaar voor ongelukken!
- Zorg ervoor dat u het bovenste gedeelte van het stuur kunt bereiken en stevig kunt vastnemen: gevaar voor ongelukken!
- Als u het stuurwiel meer richting uw gezicht wilt verstellen, beperkt u daarmee de

beschermende werking van de bestuurdersairbag in geval van een aanrijding. Wees er zeker van dat het stuurwiel naar het borstbeen is gekeerd.

Juiste zithouding van de bijrijder

Voor uw eigen veiligheid en om het gevaar op lichamelijk letsel bij een ongeval te vermijden, raden wij onderstaande aan de bijrijder aan:

- Bijrijdersstoel over mogelijk naar achteren verschuiven » .
- Rugleuning lichtjes hellend zetten zodat uw rug geheel tegen de rugleuning ligt.
- Hoofdsteun zo verstellen dat de bovenzijde van de hoofdsteun in lijn ligt met het bovenste gedeelte van uw hoofd » pag. 79.
- Beide voeten in de voetenruimte voor de bijrijdersstoel laten.
- Veiligheidsgordel juist omgespen » pag. 81.

De bijrijdersairbag kan in **uitzonderlijke gevallen** uitgeschakeld worden » pag. 91.

Bijrijdersstoel verstellen »  pag. 18. »

⚠ ATTENTIE

- Een verkeerde zithouding van de bestuurder kan ernstig lichamelijk letsel als gevolg hebben.
- Bestuurdersstoel zo verstellen dat er ten minste 25 cm ruimte is tussen uw borstbeen en het dashboard. Als u dichterbij zit dan 25 cm, kunnen de airbags geen goede bescherming geven.
- Als u vanwege uw lichaamsbouw niet de minimale afstand van 25 cm kunt aanhouden, dient u contact met een gespecialiseerde werkplaats op te nemen waar zij u kunnen helpen en nagaan of het nodig is om bepaalde speciale wijzigingen aan te brengen.
- De voeten tijdens het rijden altijd in de voetenruimte houden - leg uw voeten nooit op het dashboard of de stoelen en steek ze nooit uit het raam! Door een verkeerde zithouding stelt u zich bij remmen of een aanrijding bloot aan een verhoogd risico op lichamelijk letsel. Bij een activering van de airbag kunt u door een verkeerde zithouding levensgevaarlijk gewond raken.
- Om het risico op lichamelijk letsel voor de bestuurder bij plotseling remmen of een ongeval te reduceren, nooit met sterk naar achteren gekantelde rugleuningen rijden! De optimale beschermende werking van de airbags en de veiligheidsgordel wordt alleen bereikt wanneer de rugleuning lichtjes hellend staat en de bestuurder de veiligheidsgordel goed heeft omgespeld. Hoe meer de rugleuning naar achteren gekanteld is, hoe groter het gevaar

- op lichamelijk letsel door een verkeerd gordelverloop of verkeerde zithouding!
- Hoofdsteun juist afstellen om de optimale beschermende werking te bereiken.

Juiste zithouding van de passagiers achterin

Om het gevaar op lichamelijk letsel bij plotseling remmen of een ongeval te verminderen, moeten de passagiers op de stoelen achterin op het volgende letten:

- Ga rechtop zitten.
- Stel de hoofdsteunen in de correcte positie » pag. 79.
- Beide voeten in de voetenruimte voor de achterbank laten.
- Veiligheidsgordel juist omgespen » pag. 81.
- Een geschikt kinderzitje gebruiken wanneer u kinderen in de wagen meeneemt » pag. 93.

⚠ ATTENTIE

- Een verkeerde zithouding van de passagiers op de bank kan ernstig lichamelijk letsel tot gevolg hebben.
- Hoofdsteun juist afstellen om de optimale beschermende werking te bereiken.

- De optimale beschermende werking van de veiligheidsgordels wordt alleen bereikt wanneer de rugleuning in een rechte stand staat en de inzittenden van de wagen de veiligheidsgordel goed hebben omgespeld. Zitten de passagiers op de stoelen achterin niet rechtop, dan is het gevaar op lichamelijk letsel door een verkeerd verloop van de veiligheidsgordel groter.

Voorbeelden van een verkeerde zithouding

Veiligheidsgordels kunnen alleen bij een juist verloop van de gordelband hun optimale beschermende werking bieden. Verkeerde zithoudingen reduceren de beschermende werking van de veiligheidsgordels aanzienlijk en vergroten het risico op lichamelijk letsel door een verkeerd verloop van de gordelband. Als bestuurder draagt u de verantwoordelijkheid voor uzelf, uw bestuurders en in het bijzonder voor kinderen die u in uw wagen vervoert.

- Sta nooit toe dat iemand tijdens het rijden een verkeerde zithouding inneemt in de wagen » ⚠.

Hierna wordt een aantal verkeerde zithoudingen opgesomd, die voor alle inzittenden van de wagen gevaarlijk kunnen zijn. Deze opsomming is niet volledig. Wij willen hiermee uw aandacht vestigen op dit onderwerp.

Daarom wanneer de wagen in beweging is:

- nooit in de wagen staan,
- nooit op de stoelen staan,
- nooit op de stoelen knielen,
- nooit uw rugleuning sterk naar achteren kantelen,
- nooit tegen het dashboard leunen,
- nooit op de achterbank liggen,
- nooit op het puntje van de stoel gaan zitten,
- nooit dwars op de stoel gaan zitten,
- nooit uit de ramen leunen,
- nooit de voeten in de ruitopeningen houden,
- nooit de voeten op het dashboard leggen,
- nooit de voeten op de zitting leggen,
- nooit iemand in de voetenruimte plaats laten nemen,
- nooit zonder omgegespte veiligheidsgordel op een zitplaats meerijden,
- nooit iemand in de kofferruimte mee laten rijden.

⚠ ATTENTIE

- Elke verkeerde zithouding vergroot het risico op ernstig lichamelijk letsel.
- Door verkeerde zithoudingen stellen de inzittenden zich bloot aan levensgevaarlijke risico's op lichamelijk letsel wanneer de air-

bags worden geactiveerd en daarbij een inzettende treffen die een verkeerde zithouding heeft ingenomen.

- **Neem vóór het rijden de juiste zithouding aan en blijf tijdens het rijden altijd zo zitten. Vóór elke rit de bijrijders erop wijzen de juiste zithouding aan te nemen en deze zithouding tijdens het rijden ook aan te houden » pag. 76, Zithouding van de inzittenden.**

Juiste stand van de hoofdsteunen van de voorstoelen

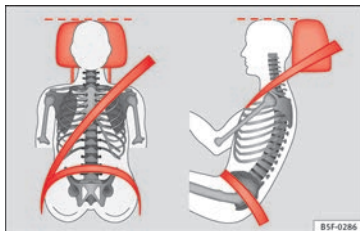

Afb. 94 Juist afgestelde stand van de hoofdsteun, van voren en opzij gezien.

De juiste stand van de hoofdsteunen maakt een belangrijk deel uit van de bescherming van de inzittenden en kan verwondingen voorkomen in de meeste ongevalsituaties.

- Stel de hoofdsteun zo in dat de bovenzijde ervan minimaal op ooghoogte ligt. De bes-

te stand is echter op gelijke hoogte met de bovenzijde van uw hoofd » **afb. 94.**

⚠ ATTENTIE

- Rijden met verwijderde of niet juist afgestelde hoofdsteunen verhoogt het risico op zwaar lichamelijk letsel. Het verkeerd afstellen van de hoofdsteunen kan leiden tot fatale letsels bij ongeval en verhoogt het risico op letsels bij brusk remmen of onverwachte manoeuvres.
- De hoofdsteunen moeten altijd de juiste stand hebben naargelang de lichaamslengte van de inzittenden.

Juiste stand van de hoofdsteunen van de achterstoelen

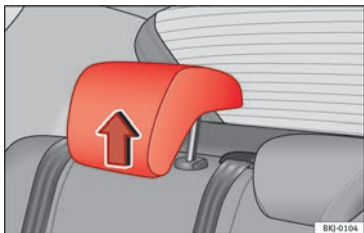

Afb. 95 Hoofdsteun in gebruiksstand.



Afb. 96 Waarschuwingsticker stand hoofdsteun.

Een juiste stand van de hoofdsteunen maakt een belangrijk deel uit van de bescherming van de inzittenden en kan het risico op lichamelijk letsel in de meeste ongevalsituaties verminderen.

Hoofdsteunen achter

- De hoofdsteunen van de achterbank kunnen in 2 standen gezet worden: **in gebruik** en **niet in gebruik**.
- Stand **in gebruik** (hoofdsteunen omhoog geplaatst) »» **afb. 95**. In deze stand draagt de hoofdsteun zich als een normale hoofdsteun die de passagiers op de achterbank beschermt in combinatie met de veiligheidsgordels.
- Stand **niet in gebruik**.
- Om de hoofdsteun in de gebruiksstand te zetten deze met beide handen in de pijlrichting trekken.

⚠ ATTENTIE

- De passagiers die op de achterbank zitten, mogen in geen geval met de hoofdsteun in de stand voor niet gebruik reizen. Zie waarschuwingssticker op de ruit van het vast zijraampje achterin »» **afb. 96**.
- Verwissel de middelste hoofdsteun niet met de hoofdsteunen van de linker en rechter zitplaatsen en omgekeerd. Gevaar voor letsel in geval van een ongeluk!

⚠ VOORZICHTIG

Neem de aanwijzingen voor de correcte stand van de hoofdsteunen in acht »» pag. 156.

Pedaalruimte

Pedalen

- Zorg ervoor dat u het gas-, rem- en koppingspedaal altijd ongehinderd kunt intrappen.
- Zorg ervoor dat de pedalen ongehinderd in hun oorspronkelijke stand kunnen terugkomen.
- Zorg ervoor dat de vloermatten tijdens het rijden veilig zijn bevestigd en de pedalen niet hinderen »» ⚠.

Er mogen alleen vloermatten worden gebruikt die het pedaalbereik vrijlaten en goed zijn vastgemaakt tegen verschuiven. Geschikte vloermatten zijn verkrijgbaar bij een officiële dealer.

Bij uitval van een remcircuit moet het rempedaal verder dan gebruikelijk worden ingetrapd om de wagen tot stilstand te brengen.

Geschikt schoeisel dragen

Draag schoenen die uw voeten goede steun geven en waarmee u de pedalen goed kunt bedienen.

⚠ ATTENTIE

- Wanneer de pedalen niet ongehinderd kunnen worden bediend, kan dat leiden tot kritische situaties en zwaar lichamelijk letsel.

- Nooit vloermatten of andere bekleding over de ingebouwde vloermatten leggen of installeren omdat die het pedaalbereik kunnen verkleinen en de bediening van de pedalen hinderen - gevaar voor ongevallen!
- Nooit voorwerpen in de voetenruimte voor de bestuurder leggen. Een voorwerp kan bij de pedalen komen en de bediening van de pedalen belemmeren. Bij een plotseling rij- of remmanoeuvre bent u niet meer in staat te remmen, de koppeling kunt bedienen of gas kunt geven - gevaar voor ongevallen!

Veiligheidsgordels

Waarom veiligheidsgordels?

Aantal zitplaatsen

Uw wagen beschikt over **vijf** zitplaatsen, twee voorin en drie achterin. Iedere zitplaats is uitgerust met een automatische 3-puntsrolgordel.

⚠ ATTENTIE

- **Neem nooit meer personen mee dan er zitplaatsen aanwezig zijn in de wagen.**
- **Elke inzittende in de wagen moet de bij die zitplaats horende veiligheidsgordel juist omgespen en dragen. Kinderen moeten altijd worden beschermd door het gebruik van een geschikt kinderzitje.**

Gordelwaarschuwingslampje* 🚨



Afb. 97 Instrumentenpaneel: geeft aan dat de plaats rechtsachter bezet is en de overeenkomstige veiligheidsgordel juist is omgedaan.

Door het gaan branden van het controlelampje wordt de bestuurder eraan herinnerd de veiligheidsgordel vast te gespen.

Voordat u gaat rijden:

- Steeds de veiligheidsgordel juist omgespen.
- Uw bijrijders er ook op wijzen de veiligheidsgordel juist om te gespen voordat u gaat rijden.
- Kinderen vervoeren in een geschikt kinderzitje dat in overeenstemming is met de grootte en de leeftijd van het kind.

Het controlelampje 🚨 van het instrumentenpaneel gaat branden bij het inschakelen van het contact (naargelang de versie van het



model) indien de bestuurder of bijrijder de veiligheidsgordel niet heeft vastgegespt.

Als men begint te rijden met een snelheid boven 25 km/u (15 mph) zonder de veiligheidsgordels vast te gespen of indien men de gordels losmaakt tijdens het rijden, klinkt gedurende enkele seconden een akoestisch signaal. Daarnaast gaat ook het waarschuwingslampje  knipperen.

Het controlelampje  gaat uit als de bestuurder en de bijrijder hun gordel bij ingeschakeld contact vastgespen.

Indicatie gordels omgegespt voor de zitplaatsen achterin*

Bij het inschakelen van het contact, informeert de gordelstatusindicator  **afb. 97** de bestuurder op het instrumentenpaneel of de inzittenden op de zitplaatsen achterin de overeenstemmende veiligheidsgordel hebben omgegespt. Het symbool  geeft aan dat de inzittende van die plaats "zijn" veiligheidsgordel draagt.

Indien op de zitplaatsen achterin een veiligheidsgordel wordt omgegespt of losgemaakt, dan wordt de gordelstatus aangeduid gedurende ca. 30 seconden. De indicatie kan worden verborgen door te drukken op de toets **0.0/SET** op het instrumentenpaneel.

Indien tijdens het rijden achterin een veiligheidsgordel wordt losgemaakt, knippert het overeenstemmende symbool maximaal 30

seconden. Indien gereden wordt met een snelheid hoger dan 25 km/u (15 mph) dan klinkt bovendien een akoestisch signaal.

Veiligheidsgordels bieden bescherming



Afb. 98 Bestuurders die de veiligheidsgordel correct dragen zullen niet weggeslingerd worden bij plotseling remmen.

Veiligheidsgordels die goed zijn vastgegespt, houden de inzittenden van de wagen in de juiste zitpositie. De veiligheidsgordels helpen ook ongecontroleerde bewegingen te voorkomen die zwaar lichamelijk letsel kunnen toebrengen en ze verminderen het gevaar uit de wagen te worden geslingerd.

Inzittenden van de wagen met goed vastgegespte veiligheidsgordels profiteren in hoge mate van het feit dat de kinetische energie optimaal via de gordels wordt geabsorbeerd.

Ook garanderen de structuur van de voorzijde en andere passieve veiligheidskenmerken van uw wagen, zoals bijv. het airbagsysteem, een absorptie van de vrijgekomen kinetische energie. De kinetische energie die vrijkomt wordt op deze wijze verminderd en het risico op lichamelijk letsel wordt tegelijkertijd beperkt. Daarom moet u altijd de gordel omgespen voordat u gaat rijden, ook al is het maar voor een korte rit.

Let er eveneens op dat ook de andere inzittenden goed zijn vastgegespt. Ongevallenstatistieken hebben uitgewezen dat het juist omgespen van de veiligheidsgordels het risico op lichamelijk letsel aanzienlijk verkleint en de kans een zwaar ongeval te overleven vergroot. Juist vastgegespte veiligheidsgordels verhogen bovendien de optimale beschermende werking van airbags die in geval van een aanrijding worden geactiveerd. Om deze reden is in de meeste landen het dragen van de veiligheidsgordels wettelijk verplicht.

Hoewel uw wagen met airbags is uitgerust, moeten de veiligheidsgordels juist worden vastgegespt. De voorairbags bijvoorbeeld worden alleen bij bepaalde frontale aanrijdingen geactiveerd. De voorairbags worden niet geactiveerd bij lichte frontale aanrijdingen, lichte aanrijdingen van opzij, aanrijdingen van achteren, over de kop slaan en bij

aanrijdingen waarbij de vooraf afgestelde airbag-activeringswaarde in het regelapparaat niet werd overschreden.

Draag daarom altijd de veiligheidsgordel en let erop dat de inzittenden van de wagen de veiligheidsgordel vóór het wegrijden juist hebben omgespelt!

Belangrijke veiligheidsaanwijzingen voor het gebruik van de veiligheidsgordels

- De veiligheidsgordel altijd dragen zoals in dit hoofdstuk is beschreven.
- Zorg ervoor dat de veiligheidsgordels altijd kunnen worden omgespelt en niet zijn beschadigd.

ATTENTIE

- Als u de veiligheidsgordel niet of verkeerd heeft omgespelt, wordt daarmee het risico op zwaar lichamelijk letsel met eventueel dodelijke gevolgen verhoogd. De optimale beschermende werking van de veiligheidsgordels wordt alleen bereikt als u de veiligheidsgordels juist draagt.
- Vóór elke rit - ook in stadsverkeer - de veiligheidsgordel juist omgespen. De andere inzittenden van de wagen moeten de veiligheidsgordel ook altijd dragen, zo niet kunnen ze gewond raken.

- Voor de optimale beschermende werking van de veiligheidsgordels is het verloop van de gordelband van groot belang.
- Met een veiligheidsgordel mogen nooit twee personen (ook geen kinderen) gelijktijdig worden vastgegespt.
- Beide voeten in de voetenruimte vóór de stoel houden zolang de wagen in beweging is.
- Nooit de vastgegespte veiligheidsgordel losmaken zolang de wagen in beweging is - levensgevaarlijk!
- De gordelband mag bij het dragen van de veiligheidsgordel niet verdraaid zijn.
- De gordelband mag niet over harde of breekbare voorwerpen (bril, balpen enz.) heen worden gelegd omdat daardoor letsel kan ontstaan bij een ongeval.
- De gordelband mag niet zijn ingeklemd, beschadigd of langs scherpe kanten schuren.
- Nooit de veiligheidsgordel onder de arm of in een andere verkeerde houding dragen.
- Zeer dikke, losse kleding (bijv. een mantel over een sweatshirt) belemmert het strak aansluiten en de werking van de veiligheidsgordels.
- De invoeropening voor de slotgesp mag niet verstopt zijn door papier of iets dergelijks omdat anders de slotgesp niet goed kan worden vastgeklikt.
- Nooit het verloop van de gordelband veranderen door gordelbandklemmen, bevestigingsogen of iets dergelijks.

- Gerafelde of ingescheurde veiligheidsgordels, beschadigingen aan de gordelverbindingen, aan de oprolautomaten of het slotdeel kunnen in geval van een aanrijding zwaar lichamelijk letsel veroorzaken. Daarom regelmatig de toestand van alle veiligheidsgordels controleren.
- Veiligheidsgordels die tijdens een ongeval worden belast en daardoor minder spannen, moeten door een gespecialiseerde werkplaats worden vervangen. Vervanging kan noodzakelijk zijn, ook al lijken er geen zichtbare beschadiging te zijn. Controleer voorts de verankeringen voor de veiligheidsgordels.
- Nooit proberen om de veiligheidsgordels zelf te repareren. De veiligheidsgordels mogen nooit op een of andere wijze worden veranderd of door u worden uitgebouwd.
- De gordel moet worden schoongehouden, omdat door ernstige vervuiling de werking van de gordelautomaat kan worden belemmerd.

Frontale botsingen en natuurkundige wetten



Afb. 99 De niet-vestigespte bestuurder vliegt naar voren.



Afb. 100 De niet-vestigespte passagier op een zitplaats achterin vliegt naar voren op de vestigespte bestuurder.

Het natuurkundige principe van een frontale botsing is gemakkelijk te verklaren: zodra de wagen in beweging is gekomen, ontstaat zowel bij de wagen als bij de inzittenden van de

wagen bewegingsenergie, de zogenaamde "kinetische energie".

De kracht van de "kinetische energie" is sterk afhankelijk van de snelheid van de wagen, het gewicht van de wagen en van de inzittenden. Hoe hoger de snelheid en hoe groter het gewicht, des te meer energie moet er bij een botsing worden "geabsorbeerd".

De snelheid van de wagen is echter de belangrijkste factor. Als bijv. de snelheid wordt verdubbeld van 25 km/u (15 mph) naar 50 km/u (30 mph), wordt de overeenstemmen de kinetische energie verviervoudigd!

Omdat de inzittenden van de wagen in ons voorbeeld geen veiligheidsgordels dragen, wordt bij een botsing tegen een muur de totale bewegingsenergie van de inzittenden van de wagen alleen door de botsing afgebouwd.

Zelfs als u niet sneller rijdt dan 30 km/u (19 mph) en 50 km/u (30 mph), komen er bij een botsing krachten vrij op het lichaam die al snel een ton (1.000 kg) kunnen overschrijden. De op uw lichaam werkende krachten worden bij hogere snelheden zelfs nog sterker.

Inzittenden van de wagen die hun veiligheidsgordels niet hebben omgespjt, zijn dus niet met de wagen "verbonden". Bij een frontale botsing zullen deze personen dus met dezelfde snelheid verder bewegen als waarmee de wagen zich voor de botsing

heeft bewogen! Dit voorbeeld geldt niet alleen voor frontale botsingen, maar ook bij alle andere soorten botsingen en aanrijdingen.

Al bij lage botssnelheden komen op het lichaam krachten vrij die niet meer met de handen kunnen worden afgeweerd. Bij een frontale botsing worden niet-vestigespte inzittenden naar voren geslingerd en stoten zij ongecontroleerd tegen delen in het interieur, zoals b.v. het stuurwiel, het dashboard en de voorruit **» afb. 99**.

Ook voor inzittenden op de zitplaatsen achterin is het belangrijk de gordel juist om te gespen omdat zij bij een aanrijding ongecontroleerd door de wagen worden geslingerd. Een niet-vestigespte passagier op een zitplaats achterin brengt niet alleen zichzelf, maar ook de bestuurder en/of voorpassagier die voorin zitten in gevaar **» afb. 100**.

Hoe worden veiligheidsgordels goed vastgespeld?

Veiligheidsgordel vast- en losgespen

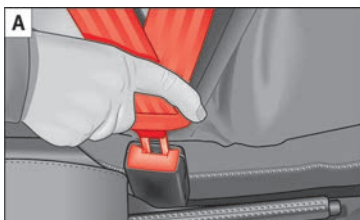

Afb. 101 De slotgesp van de veiligheidsgordel aanbrengen en verwijderen.



Afb. 102 Verloop van de gordelband bij zwangere vrouwen.

Lees aandachtig de aanvullende informatie » pag. 19.

Veiligheidsgordels omgespen

Voor de optimale beschermende werking van de veiligheidsgordels is het verloop van de gordelband van groot belang.

- Stoel en hoofdsteun goed verstellen.
- Gordelband aan de slotgesp gelijkmatig over borst en bekken trekken.
- Gesp in het bij de stoel behorende gordel-slot steken tot deze hoorbaar vastklikt » **afb. 101**.
- Aan de veiligheidsgordel trekken en controleren of de slotgesp ook goed in het slot is vastgeklikt.

De veiligheidsgordels zijn met een oprolautomaat voor de schouderriem uitgerust. Wanneer langzaam aan de schoudergordel wordt getrokken, kan deze gemakkelijk worden verlengd. Bij plotseling remmen, bij het rijden in de bergen, in bochten en bij accelereren blokkeert de oprolautomaat echter de schoudergordel.

De gordeloprolautomaat aan de voorstoelen is uitgerust met een gordelspanner » pag. 86.

Veiligheidsgordels losgespen

- Rode knop in het gordelslot indrukken » **afb. 101**. De slotgesp springt eruit » **Δ**.
- Gordel met de hand teruggeleiden zodat de gordelband vlotter kan worden opgerold en de bekleding niet wordt beschadigd.

Verloop van de gordels

Het juiste verloop van de gordelband is voor de beschermende werking van de veiligheidsgordels van groot belang.

Δ ATTENTIE

- De optimale beschermende werking van de veiligheidsgordels wordt alleen bereikt wanneer de rugleuning lichtjes hellend is en de inzittenden de veiligheidsgordels goed omgespeld hebben.
- Nooit de slotgesp in een gordelslot voor een andere zitplaats steken. Als u dit toch »

doet, wordt de beschermende werking van de veiligheidsgordel beïnvloed en is het risico op lichamelijk letsel groter.

- **Nooit de vastgegespte veiligheidsgordel losmaken zolang de wagen in beweging is. Als u dit toch doet, wordt het risico op zwaar lichamelijk letsel met zelfs dodelijke afloop vergroot.**
- **Een verkeerd verloop van de gordelband kan zwaar lichamelijk letsel veroorzaken in geval van een aanrijding.**
- **Het schoudergordelgedeelte van de veiligheidsgordel moet over het midden van de schouder lopen en nooit over de hals. De veiligheidsgordel moet vlak en vast op het bovenlichaam liggen.**
- **Het heupgordelgedeelte van de veiligheidsgordel moet vóór het bekken lopen en nooit over de buik. De veiligheidsgordel moet vlak en vast op het bekken liggen. Gordelband zo nodig iets natrekken.**
- **Bij zwangere vrouwen moet het heupgedeelte van de veiligheidsgordel altijd vlak liggen en zo laag mogelijk over het bekken lopen zodat er geen enkele druk op de buik wordt uitgeoefend » afb. 102.**
- **Beveiliging van het kinderzitje altijd inschakelen wanneer u een kinderzitje uit klasse 0, 0+ of 1 bevestigt » pag. 93.**
- **Lees de waarschuwingaanwijzingen » pag. 83 en volg deze op.**

Gordelspanners*

Werking van de gordelspanners

Lees aandachtig de aanvullende informatie »  pag. 20

De veiligheidsgordels voor de voorstoelen en de beide buitenste zitplaatsen achterin zijn uitgerust met gordelspanners. De gordelspanners worden geactiveerd door sensoren, maar alleen bij zware frontale botsingen of zware botsingen van opzij. Dankzij de gordelspanners worden de veiligheidsgordels gespannen tegen de richting van het afrollen in en de voorwaartse beweging van de inzittenden wordt gereduceerd.

Bij lichte botsingen, bij een koprol en bij ongevallen waarbij geen grote krachten werkzaam zijn, vindt er geen activering van de gordelspanners plaats.

 **Let op**

- **Als de gordelspanners worden geactiveerd, ontstaat fijn stof. Dit is normaal en geen teken van vuur in de wagen.**
- **Als de wagen of afzonderlijke onderdelen van het systeem worden verschroot, beslist de betreffende veiligheidsvoorschriften opvolgen. Deze voorschriften zijn bekend bij de werkplaats van de officiële dealers en kunnen daar worden ingezien.**

Onderhoud en afvoer van de gordelspanners

De gordelspanners maken deel uit van de veiligheidsgordels die bij de zitplaatsen in uw wagen aanwezig zijn. Wanneer u werkzaamheden aan de gordelspanners uitvoert en systeemonderdelen vanwege andere reparatiedoeleinden uit- en inbouwt, kan de veiligheidsgordel beschadigd raken. Dat kan tot gevolg hebben dat de gordelspanners in geval van een aanrijding niet juist of helemaal niet werken.

Om de beschermende werking van de veiligheidsgordels niet te beïnvloeden en te vermijden dat uitgebouwde onderdelen lichamelijk letsel en milieuvuiling veroorzaken, moeten de voorschriften die bij de werkplaats van de officiële dealers bekend zijn in acht genomen worden.

ATTENTIE

- **Verkeerde behandeling en zelf uitgevoerde reparaties vergroten het risico op zwaar lichamelijk letsel met zelfs dodelijke gevolgen omdat daardoor de gordelspanners niet of onverwacht kunnen worden geactiveerd.**
- **Nooit onderdelen van gordelspanners en veiligheidsgordels repareren, verstellen of uit- en inbouwen.**
- **De gordelspanners en veiligheidsgordels inclusief de oprolautomaten kunnen niet worden gerepareerd.**

- Alle werkzaamheden aan de gordelspanners en veiligheidsgordels evenals het uit- en inbouwen van systeemonderdelen vanwege andere reparatiedoelinden mogen alleen door de werkplaats van een officiële dealer worden uitgevoerd.
- De bescherming van de gordelspanners geldt slechts voor één aanrijding. De spanners moeten vervangen worden als ze in werking zijn getreden.

Airbagsysteem

Korte inleiding

Waarom is het dragen van veiligheidsgordels en een juiste houding belangrijk?

Om de optimale werking te garanderen van de airbags die worden geactiveerd, moet de veiligheidsgordel altijd juist worden gedragen en de juiste zithouding worden ingenomen.

Het airbagsysteem is geen vervanging van de veiligheidsgordel maar een deel van het totale passieve veiligheidsconcept van de wagen. Houd er rekening mee dat de beste bescherming door de airbag alleen wordt bereikt in combinatie met goed omgegespte veiligheidsgordels en goed ingestelde hoofdsteunen. Daarom moeten de veiligheidsgordels niet alleen vanwege wettelijke bepalingen, maar ook vanwege de veiligheid worden gebruikt » pag. 81, **Waarom veiligheidsgordels?**

Het ontplooiën van de airbag gebeurt in duizendsten van een seconde, als u op dat moment een verkeerde zithouding heeft ingenomen kan de airbag u levensgevaarlijk verwonden. Om die reden is het absoluut noodzakelijk dat alle inzittenden de juiste zithouding blijven aannemen tijdens het rijden.

Bruusk remmen kort voor een aanrijding kan ervoor zorgen dat een niet-vastgegespte inzittende naar voren vliegt tot in het bereik van de geactiveerde airbag. In dit geval kan de inzittende door de airbag die wordt geactiveerd levensgevaarlijk lichamelijk letsel oplopen. Dit geldt natuurlijk en in het bijzonder ook voor kinderen.

Houd altijd de grootst mogelijke afstand tussen uzelf en de frontairbag. Zo kunnen de voorairbags in geval van een activering volledig worden ontplooid en zo een maximale beschermende werking bieden.

De belangrijkste factoren die een rol spelen bij het ontsteken van de airbags zijn: het type aanrijding, de botsingshoek en de snelheid van de wagen.

Doorslaggevend voor de activering van de airbags is de bij de botsing optredende en door het regelapparaat bepaalde vertraging. Blijft de tijdens de botsing optredende en gemeten vertraging van de wagen onder de in het regelapparaat aangegeven referentiewaarden, dan worden de voor-, zij- en hoofdairbags niet geactiveerd. Houd er rekening mee dat de zichtbare schade aan de verongelukte wagen, hoe duidelijk zichtbaar ook, niet van doorslaggevende betekenis is geweest voor het activeren van de airbags. »

⚠ ATTENTIE

- Het verkeerd dragen van de veiligheidsgordels en elke verkeerde zithouding kan tot levensgevaarlijk lichamelijke letsel leiden.
- Alle inzittenden, ook kinderen die niet juist zijn vastgespeld, kunnen levensgevaarlijk lichamelijke letsel oplopen als de airbag wordt geactiveerd. Kinderen t/m 12 jaar moeten altijd op de zitplaatsen achterin worden vervoerd. Neem nooit kinderen mee in de wagen als deze niet vastgespeld kunnen worden of als deze niet over een kinderzitje beschikken dat geschikt is voor hun lengte en gewicht.
- Als de veiligheidsgordel niet is vastgespeld, als er opzij of naar voren wordt geleund of als er een verkeerde zithouding wordt ingenomen, is de kans op lichamelijke letsel bij een aanrijding aanzienlijk groter. Dit verhoogde gevaar op lichamelijke letsel stijgt nog meer als zij in zo'n geval door een geactiveerde airbag worden getroffen.
- Om het risico op lichamelijke letsel door een geactiveerde airbag te reduceren, altijd de veiligheidsgordel juist dragen.
- Voorstoelen altijd juist verstellen.

Beschrijving van het airbagsysteem

Lees aandachtig de aanvullende informatie »  pag. 20.

Het airbagsysteem is geen vervanging van de veiligheidsgordel! Het airbagsysteem biedt

in combinatie met de veiligheidsgordels een bijkomende bescherming voor de bestuurder en bijrijder.

Het airbagsysteem bestaat (afhankelijk van de installatie) voornamelijk uit:

- een elektronische stuur- en controlevoorziening (regelapparaat);
- voorairbags voor bestuurder en bijrijder,
- zij-airbags,
- hoofdairbags,
- een controlelampje  in het instrumentenpaneel » pag. 92.
- een sleutelschakelaar voor de voorairbag van de bijrijder,
- een controlelampje voor het uitschakelen/inschakelen van de voorairbag van de bijrijder.

De werking van het airbagsysteem wordt elektronisch gecontroleerd. Telkens wanneer het contact wordt ingeschakeld, gaat het airbagcontrolelampje enkele seconden branden (zelfdiagnose).

Er is een storing in het systeem als het controlelampje :

- gaat niet branden wanneer het contact wordt ingeschakeld » pag. 92,
- niet na ca. vier seconden uitgaat nadat het contact werd ingeschakeld,

- weer gaat branden nadat het contact werd ingeschakeld en het controlelampje uitging,
- gaat branden of knippen tijdens het rijden.

Het airbagsysteem wordt niet geactiveerd bij:

- uitgeschakeld contact,
- lichte frontale botsingen,
- lichte botsingen van opzij;
- botsingen van achteren;
- over de kop slaan.

⚠ ATTENTIE

- De maximale beschermende werking van de veiligheidsgordels en het airbagsysteem wordt alleen bij een correcte zitpositie bereikt » pag. 76, Zithouding van de inzittenden.
- Als er een storing in het airbagsysteem is, moet het systeem direct in een werkplaats van een officiële dealer worden gecontroleerd. Anders bestaat het gevaar dat ze bij een frontale botsing helemaal niet of niet optimaal worden geactiveerd.

Airbag activeren

De airbag wordt in een fractie van een seconde en met hoge snelheid opgeblazen om bij een ongeval extra bescherming te kunnen

bieden. Als de airbags worden ontvouwen, kan fijn stof ontstaan. Dit is normaal en geen teken van vuur in de wagen.

Het airbagsysteem is enkel klaar voor werking met ingeschakeld contact.

In bijzondere omstandigheden van ongevallen kunnen verscheidene airbags tegelijk afgaan.

Bij lichte botsingen frontaal, van opzij of van achteren, kantelen of doorrollen van het voertuig, zullen de airbags **niet afgaan**.

Factoren van activering

Er kunnen geen algemene uitspraken worden gedaan over de omstandigheden die leiden tot het activeren van het airbagsysteem in elke situatie. Wel zijn er een aantal factoren die een belangrijke rol spelen, zoals bijvoorbeeld de eigenschappen van het voorwerp dat botst tegen het voertuig (hard/zacht), botshoek, rijsnelheid enz.

Doorslaggevend voor de activering van de airbags is het traject van vertraging.

Het regelapparaat analyseert het traject van de botsing en activeert het betreffende bevestigingssysteem.

Indien tijdens de botsing de gemeten vertraging van het voertuig die daaruit volgt onder de vooraf ingestelde referentiewaarden in het regelapparaat blijft, zullen de airbags niet af-

gaan zelfs al kan het voertuig ernstig vervormd worden.

Bij ernstige frontale botsingen worden de volgende airbags geactiveerd:

- Voorairbag van de bestuurder.
- Voorairbag van de bijrijder.

Bij ernstige botsingen van opzij worden de volgende airbags geactiveerd:

- Zij-airbag vooraan aan de zijde van het ongeval.
- Hoof dairbag aan de zijde van het ongeval.

Bij een ongeval met activering van de airbag:

- gaan de lampjes van het interieur branden (indien de schakelaar voor binnenverlichting in portierschakelaarstand staat);
- worden de knipperlichten tegelijk ingeschakeld;
- worden alle portieren ontgrendeld;
- wordt de toevoer van brandstof naar de motor afgesloten.

Veiligheidsaanwijzingen voor de airbags

Voorairbags

Lees aandachtig de aanvullende informatie »» pag. 21.

⚠ ATTENTIE

- De maximale beschermende werking van de veiligheidsgordels en het airbagsysteem wordt alleen bij een correcte zitpositie bereikt »» pag. 76, Zithouding van de inzittenden.
- Tussen de personen voorin en het werking bereik van de airbag mogen zich verder geen personen, dieren of voorwerpen bevinden.
- De beschermende werking van de airbags geldt slechts voor één aanrijding en nadat ze geactiveerd zijn geweest, moeten ze vervangen worden.
- Ook mogen er geen voorwerpen zoals bekerhouders of telefoonhouders op de afdekkingen van de airbags worden bevestigd.
- Aan de delen van het airbagsysteem mag geen enkele verandering worden aangebracht.

Zijairbags*

Lees aandachtig de aanvullende informatie
»  pag. 22.

ATTENTIE

- Als de inzittenden geen veiligheidsgordels dragen, tijdens de rit naar voren leunen of een verkeerde zitpositie aannemen, staan ze bij een ongeval bloot aan een verhoogd risico op lichamelijk letsel als het airbagsysteem wordt geactiveerd.
- Om de zij-airbags hun volledige beschermende werking te laten bieden, moet u tijdens het rijden de juiste zithouding aanhouden en de veiligheidsgordel op de juiste manier dragen.
- Tussen de inzittenden op de buitenste zitplaatsen en het werkingsgebied van de airbags mogen zich geen andere personen, dieren of voorwerpen bevinden. Om de werking van de zij-airbags niet te belemmeren, mogen bovendien aan de portieren geen accessoires zoals bekerhouders worden bevestigd.
- Aan de kledinghaken in de wagen mag uitsluitend kleding met weinig gewicht worden opgehangen. In de zakken van de kledingstukken mogen geen zware en scherpe voorwerpen zitten.
- Er mogen geen grote krachten (zoals krachtig stoten of trappen) op de zijkanten van de rugleuningen worden uitgeoefend omdat anders het systeem kan worden beschadigd. De

zijairbags zouden in dit geval niet worden geactiveerd!

- Er mogen in geen enkel geval stoelhoezen op de stoelen met ingebouwde zijairbags worden aangebracht die niet uitdrukkelijk voor uw wagen zijn goedgekeurd. Omdat de luchtzak aan de zijkant uit de stoel wordt ontvouwen, zou bij gebruik van niet-vrijgegeven stoelhoezen de beschermende werking van uw zijairbag aanzienlijk nadelig worden beïnvloed.
- Beschadigingen aan de originele stoelhoezen of de naad in de module van de zijairbag moeten direct door een gespecialiseerde werkplaats worden gerepareerd.
- De beschermende werking van de airbags geldt slechts voor één aanrijding en nadat ze geactiveerd zijn geweest, moeten ze vervangen worden.
- Alle werkzaamheden aan de zij-airbag en het uit- en inbouwen van onderdelen van het systeem vanwege reparatiewerkzaamheden (bijv. voorstoel uitbouwen) mogen alleen door de werkplaats van een officiële dealer worden uitgevoerd. Anders kunnen er storingen in de werking van de airbags optreden.
- Aan de delen van het airbagsysteem mag geen enkele verandering worden aangebracht.
- De aansturing van de zij- en hoofdairbags gebeurt met sensoren die zich bevinden aan de binnenzijde van de voorportieren. Om de correcte werking van de zij- en hoofdairbags te garanderen, mogen noch de portieren, noch de portierpanelen gewijzigd worden

(bijv. door naderhand luidsprekers in te bouwen). Indien schade aangebracht wordt aan het voorportier kan de correcte werking van het systeem aangetast worden. Alle werkzaamheden aan het voorportier moeten door de werkplaats van een officiële dealer uitgevoerd worden.

- Bij een botsing van opzij werken de zijairbags niet indien de sensoren niet correct de drukverhoging meten aan de binnenzijde van de portieren, wanneer de lucht naar buiten komt via de zones met gaten of openingen in het paneel van het portier.
- Nooit rijden met uitgebouwde binnenpanelen van de portieren of niet correct afgestelde panelen.
- Nooit rijden wanneer de luidsprekers in de portierpanelen uitgebouwd zijn, behalve wanneer de openingen van de luidspreker correct zijn afgedekt.
- Altijd controleren of de openingen bedekt of afgesloten zijn wanneer luidsprekers of een andere uitrusting geïnstalleerd worden in de binnenpanelen van de portieren.
- Alle werkzaamheden aan de portieren moet uitgevoerd worden door de werkplaats van een officiële dealer.

Hoofdairbags*

Lees aandachtig de aanvullende informatie
»  pag. 23.

Airbags buiten werking stellen

ATTENTIE

- Om de hoofdairbags hun volledige beschermende werking te laten bieden, moeten de veiligheidsgordels ervoor zorgen dat de juiste zithouding tijdens het rijden altijd blijft behouden.
- Om veiligheidsredenen dient de hoofdairbag verplicht te worden uitgeschakeld bij wagens die met een scheidingsnet uitgerust zijn. Laat de airbag uitschakelen bij uw dealer.
- Tussen de inzittenden van de wagen en het werkingsgebied van de hoofdairbags mogen zich geen andere personen, dieren of voorwerpen bevinden zodat de airbag ongehinderd kan worden ontvouwen en zijn maximale beschermende werking kan bieden. Daarom mogen aan de ruiten in geen geval zonwerings worden bevestigd die niet uitdrukkelijk voor uw wagen zijn goedgekeurd.
- Aan de kledinghaken in de wagen mag uitsluitend kleding met weinig gewicht worden opgehangen. In de zakken van de kledingstukken mogen geen zware en scherpe voorwerpen zitten. Bovendien mogen voor het op hangen van de kleding geen kleeerhangers worden gebruikt.
- De beschermende werking van de airbags geldt slechts voor één aanrijding en nadat ze geactiveerd zijn geweest, moeten ze vervangen worden.
- Alle werkzaamheden aan de hoofdairbag en het uit- en inbouwen van onderdelen van het systeem vanwege reparatiewerkzaamheden

den (bijv. verwijderen van de hemelbekleding) mogen alleen in de werkplaats van een officiële dealer worden uitgevoerd. Anders kunnen er storingen in de werking van de airbags optreden.

- Aan de delen van het airbagsysteem mag geen enkele verandering worden aangebracht.
- De aansturing van de zij- en hoofdairbags gebeurt met sensoren die zich bevinden aan de binnenzijde van de voorportieren. Om de correcte werking van de zij- en hoofdairbags te garanderen, mogen noch de portieren, noch de portierpanelen gewijzigd worden (bijv. door naderhand luidsprekers in te bouwen). Indien schade aangebracht wordt aan het voorportier kan de correcte werking van het systeem aangetast worden. Alle werkzaamheden aan het voorportier moeten door de werkplaats van een officiële dealer uitgevoerd worden.

De bijrijdersvoorairbag in- en uitschakelen*



Afb. 103 Sleutelschakelaar voor het in- en uitschakelen van de bijrijdersairbag.

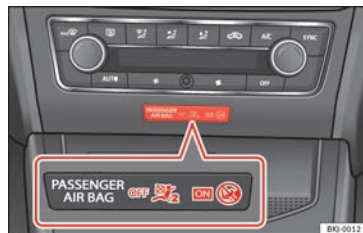

Afb. 104 Centraal deel van het dashboard: controlelampje voor buiten werking gestelde bijrijdersairbag.

Bijrijdersairbag buiten werking stellen, als u in uitzonderingsgevallen op de bijrijdersstoel een kinderzitje gebruikt, waarin het kind met de rug naar het dashboard zit.

SEAT adviseert u echter om het kinderzitje alleen op de achterbank vast te maken, opdat de bijrijdersairbag paraat kan blijven.

Schakelaar frontairbag aan bijrijderszijde

Wanneer de bijrijdersairbag **uitgeschakeld** is, dan betekent dit dat enkel de frontairbag van de bijrijder uitgeschakeld is. Alle andere airbags in de wagen zijn gewoon paraat.

De voorairbag van de bijrijder buiten werking stellen

- Contact uitschakelen.
- Open het portier aan de voorpassagierszijde.
- Voer de sleutelbaard in de gleuf in die voorzien is op de schakelaar voor uitschakeling van de bijrijdersairbag » **afb. 103**. De sleutel moet ca. 3/4 van zijn lengte ingevoerd worden, tot tegen de aanslag.
- Draai de sleutel zachtjes om de stand op **OFF** te plaatsen. Indien u moeilijkheden ondervindt, controleert u of de sleutel tot de aanslag is ingestoken.
- Bijrijdersportier sluiten.
- Controleer of het controlelampje **OFF** » bij ingeschakeld contact blijft branden bij het

opschrift **PASSENGER AIR BAG OFF** » in het midden van het dashboard » **afb. 104**.

De voorairbag van de bijrijder inschakelen

- Contact uitschakelen.
- Bijrijdersportier openen.
- Voer de sleutelbaard in de gleuf in die voorzien is op de schakelaar voor uitschakeling van de bijrijdersairbag » **afb. 103**. De baard moet ca. 3/4 van zijn lengte ingevoerd worden, tot tegen de aanslag.
- Draai de sleutel zachtjes om de stand op **ON** te plaatsen. Indien u moeilijkheden ondervindt, controleert u of de sleutel tot de aanslag is ingestoken.
- Bijrijdersportier sluiten.
- Controleer of het controlelampje **OFF** » bij ingeschakeld contact niet blijft branden bij het opschrift **PASSENGER AIR BAG OFF** » in het midden van het dashboard » **afb. 104**. Het lampje **ON** » brandt gedurende 60 seconden en gaat daarna uit.

⚠ ATTENTIE

- **De bestuurder van de wagen is verantwoordelijk voor het in- of uitschakelen van de airbag.**
- **Schakel de airbag enkel uit bij uitgeschakeld contact! Indien u dit niet doet, kunt u een defect veroorzaken in het systeem om de airbag uit te schakelen.**

• Laat de sleutel in geen enkel geval in de schakelaar voor uitschakeling van de airbag zitten, want de sleutel kan beschadigd worden of de airbag kan bij het rijden in werking of buiten werking gesteld worden.

• Buiten werking gestelde airbags zo snel mogelijk weer in paraatheid brengen, opdat hun beschermende werking weer wordt hersteld.



Controlelampjes van het airbagsysteem

	Gaat branden in het instrumentenpaneel
Storing in het systeem van airbags en gordelspanners.	Laat het systeem onmiddellijk door een specialist controleren.
OFF »	Gaat branden in het dashboard
Voorairbag van de voorpassagier buiten werking gesteld.	Controleer of de airbag uitgeschakeld moet blijven

	<p>Gaat branden in het dashboard</p>
<p>Frontairbag van de bijrijder in werking.</p>	<p>Het controlelampje gaat automatisch uit 60 seconden nadat het contact is ingeschakeld</p>

Wanneer het contact wordt ingeschakeld, gaan sommige controle- en waarschuwingslampjes enkele seconden aan terwijl ze een werkingscontrole uitvoeren. Na enkele seconden gaan de lampjes uit.

Indien het controlelampje van het airbag- en gordelspanstelsysteem  vast brandt of knippert, geeft dat aan dat er een storing is in het systeem **»»** . Laat het systeem onmiddellijk door een specialist controleren.

Indien de airbag van de bijrijder is uitgeschakeld, blijft het waarschuwingslampje **PASSENGER AIR BAG OFF**  vast branden in het dashboard om hierop te wijzen. Indien de voorairbag van de bijrijder uitgeschakeld is, het controlelampje niet blijft branden of brandt samen met het controlelampje  van het instrumentenpaneel, kan het zijn dat er een storing is in het airbagsysteem **»»** . Als het controlelampje knippert, geeft dit aan dat er een defect is in het systeem om de airbag uit te schakelen **»»** . Laat het systeem onmiddellijk door een specialist controleren.

 **ATTENTIE**

Bij een storing van het airbag- en gordelspanstelsysteem kunnen de airbags moeilijk, helemaal niet of zelfs onverwacht worden geactiveerd.

- **De inzittenden kunnen levensgevaarlijke letsels oplopen hierdoor. Laat het systeem onmiddellijk door een gespecialiseerde werkplaats nakijken.**
- **Monteer geen kinderzitje op de voorstoel, of verwijder het ingebouwde kinderzitje! De voorairbag van de voorpassagier zou ondanks het defect af kunnen gaan bij een aanrijding.**

 **VOORZICHTIG**

Let altijd op de brandende controlelampjes en neem de daarbij behorende beschrijvingen en aanwijzingen in acht om geen schade aan de wagen of letsel van de inzittenden te veroorzaken.

Veilig vervoer van kinderen

Veiligheid van kinderen

Inleiding

Om veiligheidsredenen en zoals de statistieken met betrekking tot ongevallen aantonen, adviseren wij u om kinderen onder de 12 jaar op de achterbank te vervoeren. Afhankelijk van leeftijd, lichaamslengte en gewicht moeten kinderen op de achterbank door een kinderzitje of door de aanwezige veiligheidsgordels op hun plaats worden gehouden. Om veiligheidsredenen moet dit stoeltje gemonteerd worden op de achterbank, achter de stoel van de bijrijder of in het midden.

Het natuurkundige principe van een ongeval heeft uiteraard ook betrekking op kinderen **»» pag. 84**. De spieren en de botstructuur van kinderen zijn in tegenstelling tot die van volwassenen nog niet volledig ontwikkeld. Kinderen zijn daarom blootgesteld aan een verhoogd risico op lichamelijke letsel.

Kinderen mogen alleen in speciale kinderzitjes worden vervoerd om de kans op lichamelijke letsel te verkleinen!

Wij adviseren u voor uw wagen kindergordelsystemen uit het originele SEAT accessoiresprogramma te gebruiken dat systemen voor elke leeftijd van het merk "Peke" omvat (niet voor alle landen).



Deze systemen zijn speciaal ontworpen en goedgekeurd en voldoen aan de regeling ECE-R44.

SEAT beveelt aan om de kinderzitjes van de website te gebruiken volgens onderstaande beschrijving:

- Kinderzitjes tegen de rijrichting in (groep 0+): ISOFIX en steun (Peke G0 Plus + ISOFIX-basis (RWF)).
- Kinderzitjes in de rijrichting (groep 1): ISOFIX en Top Tether (Peke G1 ISOFIX DUO Plus).
- Kinderzitjes in de rijrichting voor groep 2: veiligheidsgordel en ISOFIX (RÖMER KIDFIX XP®).
- Kinderzitjes in de rijrichting voor groep 3: met veiligheidsgordel (TAKATA MAXI PLUS®).

Let voor het inbouwen en het gebruik van kinderzitjes op de wettelijke bepalingen en montageaanwijzingen van de fabrikant van het betreffende kinderzitje. Lees in elk geval » pag. 94 en volg dit op.

Wij adviseren u het instructieboekje van de fabrikant van het kinderzitje bij de wagendocumentatie te voegen en altijd in de wagen mee te nemen.

Belangrijke aanwijzingen voor de voorairbag van de bijrijder

Lees aandachtig de aanvullende informatie »  pag. 24.

Neem de veiligheidsaanwijzingen van de volgende hoofdstukken in acht:

- Veiligheidsafstand tot de airbag aan bijrijderszijde » pag. 87.
- Voorwerpen tussen de bijrijder en de airbag aan bijrijderszijde »  in Voorairbags op pag. 89

Indien de voorairbag aan bijrijderszijde wordt geactiveerd, vormt dat een groot gevaar voor een kind dat met de rug naar het dashboard is gekeerd, aangezien de airbag met zo'n grote kracht tegen de stoel kan slaan dat dit levensgevaarlijke letsels kan opleveren. Kinderen t/m 12 jaar moeten altijd op de zitplaatsen achterin worden vervoerd.

Om deze reden raden wij u met klem aan om kinderen op de zitplaatsen achterin te vervoeren. Het is de veiligste plek van de wagen. Met de sleutelschakelaar kan de bijrijdersairbag buiten werking worden gesteld » pag. 91. Vervoer kinderen in een geschikt kinderzitje dat in overeenstemming is met de leeftijd en de grootte van het kind » pag. 95.

ATTENTIE

- Als op de bijrijdersstoel een kinderzitje wordt gemonteerd, betekent dit bij een aanrijding een grotere kans op, mogelijk dodelijk, lichamelijk letsel bij het kind.
- Een geactiveerde bijrijdersairbag kan een kinderzitje, dat met de rug naar het dashboard is gekeerd, raken en dit met volle kracht tegen het portier, de hemelbekleding of de rugleuning werpen.
- Nooit een kinderzitje op de bijrijdersstoel bevestigen waarbij het kind met de rug naar het dashboard is gekeerd en de frontairbag in paraatheid is - levensgevaarlijk! Wanneer het in uitzonderlijke gevallen noodzakelijk is een kind op de bijrijdersstoel mee te nemen, moet de frontairbag aan de bijrijderszijde buiten werking worden gesteld » pag. 91, De bijrijdersvoorairbag in- en uitschakelen*. Indien de bijrijdersstoel over een hoogteregeling bezit, plaats deze dan zo ver mogelijk naar achteren en in de hoogste positie. Als u een vaste stoel heeft, moet de stoel zo ver mogelijk naar achteren worden gezet.
- In de versies zonder sleutelschakelaar voor het uitschakelen van de airbag dient de uitschakeling door een Technische Dienst te worden verricht. Vergeet niet de airbag opnieuw in te schakelen wanneer een volwassene plaats wenst te nemen naast de bestuurder.

- Alle inzittenden - vooral kinderen - moeten tijdens het rijden de juiste zithouding aannemen en de veiligheidsgordels juist hebben omgegespt.
- Laat nooit kinderen of baby's op schoot meerijden - levensgevaarlijk!
- Sta nooit toe dat kinderen onbeschermd in de wagen meegaan of tijdens het rijden in de wagen gaan staan resp. geknield op de stoelen zitten. Bij een ongeval wordt uw kind zelf ook door de wagen geslingerd en kunnen andere inzittenden daardoor levensgevaarlijk worden verwond.
- Als kinderen tijdens het rijden een verkeerde zithouding aannemen, stellen de kinderen zich bij plotseling remmen of een aanrijding bloot aan een verhoogd risico op lichamelijk letsel. Dit geldt in het bijzonder voor kinderen die op de bijrijdersstoel worden vervoerd, want als het airbagsysteem bij een ongeval wordt geactiveerd, kan dit ernstig letsel en zelfs de dood tot gevolg hebben.
- Een geschikt kinderzitje biedt een goede bescherming!
- Laat een kind nooit alleen op het kinderzitje of in het interieur, aangezien de geparkeerde wagen naargelang het seizoen zeer hoge en nagenoeg dodelijke temperaturen kan bereiken.
- Kinderen kleiner dan 1,50 m mogen niet zonder kinderzitje met een normale veiligheidsgordel worden vastgegespt omdat ze anders bij plotseling remmen of een ongeval letsel kunnen oplopen aan buik en hals.

- De veiligheidsgordel mag niet zijn vastgeklemd en moet juist zijn omgedaan » pag. 81.
- In een kinderzitje mag slechts één kind zitten » pag. 95, Kinderzitjes.
- Wanneer een kinderzitje gemonteerd wordt op de achterbank, wordt aanbevolen om het kinderslot te activeren » pag. 141.

Kinderzitjes

Veiligheidsaanwijzingen

Lees aandachtig de aanvullende informatie »  pag. 23.

ATTENTIE

Tijdens het rijden moeten kinderen in de wagen worden vervoerd in een zitje dat geschikt is voor hun leeftijd, lichaamsgewicht en lichaamslengte.

- Lees in elk geval de informatie en waarschuwingen voor het gebruik van de kinderzitjes » pag. 94 en volg deze op.

ATTENTIE

De bevestigingsbeugels zijn alleen ontwikkeld voor kinderzitjes met het "ISOFIX"- en Top Tether*-systeem.

- Nooit kinderzitjes zonder "ISOFIX"- en Top Tether*-systeem of spanbanden of andere

voorwerpen aan de bevestigingsbeugels vastmaken - levensgevaarlijk!

- Zorg ervoor dat de kinderzitjes goed in de "ISOFIX"- en Top Tether*-bevestigingsbeugels vastzitten.

ATTENTIE

Een onjuiste installatie van de kinderzitjes verhoogt het risico op verwonding bij een botsing.

- Bind de veiligheidsriem nooit aan een bevestigingshaak in de bagageruimte.
- De bagage of andere voorwerpen nooit bij de onderste (ISOFIX) of de bovenste verankeringen (Top Tether) vastbinden of vastzetten.

Indeling van de kinderzitjes in klassen

Er mogen alleen kinderzitjes worden gebruikt die zijn goedgekeurd en voor het kind geschikt zijn.

Voor deze kinderzitjes geldt de norm ECE-R 44 of ECE-R 129. ECE-R betekent: Economic Commission of Europe-regeling.

De kinderzitjes zijn ingedeeld in vijf groepen:

Groep 0: tot 10 kg (tot ongeveer 9 maanden) »

Groep 0+: tot 13 kg (tot ongeveer 18 maanden)

Groep 1: van 9 tot 18 kg (tot ongeveer 4 jaar)

Groep 2: van 15 tot 25 kg (tot ongeveer 7 jaar)

Groep 3: van 22 tot 36 kg (boven ongeveer 7 jaar)

Kinderzitjes die conform de ECE-R 44 of ECE-R 129 norm zijn getest, zijn voorzien van het ECE-R 44 of ECE-R 129 keurmerk (grote E in een cirkel, daaronder het testnummer).

Let voor het inbouwen en het gebruik van kinderzitjes op de wettelijke bepalingen en montageaanwijzingen van de fabrikant van het betreffende kinderzitje.

Wij adviseren u het instructieboekje voor het kinderzitje bij de wagen documentatie te voegen en altijd in de wagen mee te nemen.

SEAT adviseert kinderzitjes uit het **accessoriesprogramma van SEAT** te gebruiken. Deze kinderzitjes zijn voor het gebruik in wagens van SEAT geselecteerd en getest. Bij uw SEAT dealer kunt u terecht voor het meest geschikte zitje voor uw model wagen en de leeftijds-categorie waarin uw kind valt.

Kinderzitjes volgens categorieën

De kinderzitjes kunnen universeel, semi-universeel, specifiek voor een voertuig (allemaal

volgens het voorschrift ECE-R 44) of i-Size (volgens het voorschrift ECE-R 129) goedgekeurd zijn.



- **Universeel:** de kinderzitjes met universele goedkeuring kunnen in alle voertuigen gemonteerd worden. Het is niet nodig om een lijst met modellen te raadplegen. Bij een universele goedkeuring voor ISOFIX is het kinderzitje daarnaast ook voorzien van een bevestigingsgordel bovenaan (Top Tether).
- **Semi-universeel:** voor de semi-universele goedkeuring zijn, naast de standaard vereisten van de universele goedkeuring, ook een aantal veiligheidsinrichtingen nodig om het zitje vast te zetten; die vereisen aanvullende testen. De kinderzitjes met semi-universele goedkeuring staan in een lijst van wagenmodellen waarin ze kunnen worden gemonteerd.
- **Specifiek voor een voertuig:** de specifieke goedkeuring voor een voertuig vereist een dynamische test van het kinderzitje voor elk voertuigmodel apart. De kinderzitjes met specifieke goedkeuring voor een voertuig bevatten een lijst van voertuigmodellen waarin ze kunnen worden gemonteerd.
- **i-Size:** de kinderzitjes met i-Size goedkeuring moeten voldoen aan de vereisten van voorschrift ECE-R 129 met betrekking tot montage en veiligheid. De fabrikanten van kinderzitjes kunnen u aangeven welke zitjes over de i-Size goedkeuring beschikken voor deze wagen.



Bevestigingsystemen

Afhankelijk van het land worden verschillende bevestigingsystemen gebruikt om de kinderzitjes veilig in te bouwen.

Overzicht van de bevestigingsystemen

- **ISOFIX:** ISOFIX is een gestandaardiseerd bevestigingssysteem dat het mogelijk maakt om kinderzitjes snel en veilig vast te zetten in de auto. De ISOFIX-bevestiging zorgt voor een starre verbinding tussen het kinderzitje en de carrosserie.

Het kinderzitje heeft twee bevestigingspunten of "ankers". Deze bevestigingspunten klikken vast in ISOFIX-ogen die zich tussen de achterbank en de rugleuning van de achterbank bevinden (buitenste zitplaatsen). ISOFIX-bevestigingsystemen worden vooral in Europa gebruikt   pag. 27. Het is mogelijk dat de ISOFIX-bevestiging wordt aangevuld met een bevestigingsgordel bovenaan (Top Tether) of een steun.

- **Automatische driepuntsgordel.** Wanneer mogelijk is het beter de kinderzitjes te bevestigen met het ISOFIX-systeem dan met de automatische driepuntsgordel   pag. 25.

Bijkomende bevestigingen:

- **Top Tether:** de bevestigingsgordel bovenaan wordt over de rugleuning van de achterbank geleid en met een haak aan een

verankeringspunt vastgezet. De verankeringspunten bevinden zich achteraan aan de rugleuning van de achterbank, aan de zijde van de bagageruimte »  pag. 30. De ogen voor bevestiging van de Top Tether-gordel zijn aangeduid met het symbool van een anker.

- **Steun:** sommige kinderzitjes rusten op de vloer van de auto met een steun. De steun verhindert dat het kinderzitje naar voren kantelt bij een botsing. De kinderzitjes met steun mogen enkel gebruikt worden op de bijrijdersstoel en op de buitenste zitplaatsen achterin » . Bij montage van dit type zitjes moet ook de lijst van goedgekeurde auto's voor deze montage, beschikbaar in de gebruiksaanwijzing van het bevestigingssysteem, worden geraadpleegd.

Aanbevolen systemen om kinderzitjes te bevestigen

SEAT beveelt aan om de kinderzitjes als volgt te bevestigen:

- **Autostoeltjes of kinderzitjes tegen de rijrichting in:** ISOFIX en steun of iSize.
- **Kinderzitjes in de rijrichting:** ISOFIX en Top Tether.

ATTENTIE

Het verkeerde gebruik van de steun kan levensgevaarlijke letsels tot gevolg hebben.

- **Controleer of de steun juist en veilig is geïnstalleerd.**

Opslag van ongevalgegevens (Event Data Recorder)

Beschrijving en werking

Uw wagen beschikt over een apparaat dat gegevens van ongevallen opslaat (EDR).

De EDR registreert gegevens bij een licht of ernstig ongeval. Deze gegevens dienen ter ondersteuning van de analyse van het gedrag van diverse wagensystemen.

De EDR registreert gedurende een kort tijdsbestek (doorgaans 10 seconden of minder) dynamische rijgegevens en gegevens van de bevestigingssystemen, zoals:

- Hoe diverse systemen van uw wagen hebben gefunctioneerd.
- Of de bestuurder en passagiers hun veiligheidsgordel droegen.
- Hoe ver het gas- of rempedaal werd ingetrukt.
- Snelheid van de wagen.

Deze gegevens helpen om de omstandigheden waarin het ongeval plaatsvond beter te begrijpen.

Tevens worden gegevens van de rijhulpsystemen geregistreerd. Hiertoe behoren gegevens zoals of de systemen waren uitgeschakeld of hadden ingegrepen, of het ingrijpen

invloed had op het dynamische gedrag van de wagen, waardoor van het traject werd afgeweken in de eerder beschreven situaties, versneld of vertraagd.

Naargelang de uitrusting van de wagen bevat dit gegevens van systemen als:

- Automatische afstandsregeling (ACC).
- Noodremhulpsysteem (Front Assist)
- Parkeerhulp (Park Pilot).

De EDR-gegevens worden alleen geregistreerd in specifieke ongevalsituaties. In normale rijomstandigheden worden geen gegevens vastgelegd.

Er worden geen audio- of videogegevens geregistreerd in het interieur of de omgeving van de wagen. Persoonlijke gegevens zoals naam, leeftijd of geslacht worden in geen geval geregistreerd. Het is echter mogelijk dat derden (zoals autoriteiten voor strafrechtelijke vervolging) de inhoud van de EDR kunnen relateren aan andere gegevensbronnen en een persoonlijke referentie creëren in de context van het onderzoek naar ongevallen.

Om de EDR-gegevens te lezen, is wettelijk voorgeschreven toegang nodig tot de ODB-interface ("On-Board-Diagnose") van uw wagen met ingeschakelde motor.

SEAT heeft geen toegang tot de EDR-gegevens tenzij de eigenaar (of de huurder in geval van "leasing") zijn toestemming geeft. Op

grond van wettelijk of contractuele bepalingen kunnen er zich uitzonderingen voordoen.

Gezien de wettelijke vereisten voor producten in verband met uw veiligheid, kan SEAT de EDR-gegevens gebruiken voor veldonderzoek en verbetering van de kwaliteit van de wagensystemen. De gegevens gebruikt voor onderzoeksdoeleinden zullen anoniem behandeld worden (d.w.z. zonder verwijzing naar de wagen, zijn eigenaar of huurder).

Noodgevallen

Zelfhulp

Nooduitrusting

Gevarendriehoek*

In sommige landen is een reflecterende gevarendriehoek voor noodgevallen verplicht, evenals een verbanddoos en reservelampjes.

De gevarendriehoek bevindt zich in het opbergvak onder de laadvloerafdekking in de bagageruimte van de wagen.

Let op

- De gevarendriehoek behoort niet tot de standaarduitrusting van de wagen.
- De gevarendriehoek moet voldoen aan de wettelijke vereisten.

Verbanddoos en brandblusser*

De verbanddoos kan zich in het opbergvak onder de laadvloerafdekking in de bagageruimte van de wagen bevinden.

De brandblusser* bevindt zich in de bagageruimte en is met velcro op de vloermat vastgemaakt.

Let op

- De verbanddoos en de brandblusser behoren niet tot de standaarduitrusting van de wagen.
- De verbanddoos moet voldoen aan de wettelijke eisen.
- Let bij het verbandkussen resp. de verbanddoos op de houdbaarheidsdatum van de inhoud. Is de houdbaarheidsdatum verstreken, dan moet u zo snel mogelijk een nieuwe verbanddoos aanschaffen.
- De brandblusser moet altijd aan de wettelijke eisen voldoen.
- Let er bij een brandblusser op, dat deze ook bedrijfsklaar is. Daarom moet een brandblusser regelmatig worden gecontroleerd. Wanneer de eerstvolgende controle noodzakelijk is, kunt u zien op de controlesticker op de brandblusser.
- Alvorens nieuwe of vervangende accessoires aan te schaffen de aanwijzingen raadplegen in "Accessoires en onderdelen" » pag. 270.

Wagengereedschap

Lees aandachtig de aanvullende informatie »  pag. 65

Afhankelijk van de uitrusting bevinden het wagengereedschap en de bandenreparatieset* zich in de bagageruimte onder de afdekking van de laadvloer.

Het wagengereedschap bestaat uit de volgende onderdelen:

- Adapter voor wielboutbeveiliging*
- Sleeppoeg
- Wielsleutel*
- Krik*
- Haak voor verwijderen van de grote wiel-doppen*/ klem voor de doppen van de wielbouts.

Enkele van de vermelde onderdelen horen alleen bij bepaalde uitvoeringen of zijn optioneel.

⚠ ATTENTIE

- De uit de fabriek meegeleverde krik is alleen voor uw wagenmodel bedoeld. In geen geval daarmee zwaardere wagens of andere lasten optillen - gevaar voor verwondingen!
- Krik alleen op een stevige, vlakke ondergrond gebruiken.
- Nooit de motor bij opgekrikte wagen starten - gevaar voor ongelukken!
- Als er handelingen onder de wagen verricht moeten worden, dient men hiervoor geschikte middelen te gebruiken. Gevaar voor verwondingen!

Let op

De krik heeft doorgaans geen onderhoud nodig. Indien dit nodig is, moet gesmeerd worden met universeel vet.

Bandenreparatie

Bandenafdichtset TMS (Tyre Mobility System)*

Lees aandachtig de aanvullende informatie
»  pag. 64

Dankzij de bandenafdichtset* (Tyre Mobility System) kan een beschadiging of een lek veroorzaakt door scherpe voorwerpen met een maximale doorsnede van ca. **4 mm** deugdelijk worden gerepareerd. **Haal het scherpe voorwerp, bijv. de schroef of spijker, niet uit de band.**

Na het aanbrengen van de afdichtingspasta op de band, moet u de bandenspanning altijd 10 minuten na het hernieuwd starten controleren.

Gebruik de bandenafdichtkit alleen om een band op te vullen nadat u de wagen op een veilige plaats hebt geparkeerd en als u vertrouwd bent met de nodige werkzaamheden en veiligheidsvoorschriften én over de juiste bandenafdichtkit beschikt! Roep anders de hulp van vakmensen in.

Het bandenafdichtmiddel mag niet worden gebruikt:

- Bij beschadigingen aan de velg.
- Voor buitentemperaturen lager dan -20°C (-4°F).
- Bij sneden en gaatjes in de band groter dan 4 mm.
- Als u met zeer lage bandenspanning of lege band hebt gereden.
- Als de houdbaarheidsdatum van de fles afdichtkit is verstreken.

ATTENTIE

Het gebruik van de bandenafdichtset kan gevaarlijk zijn, met name bij het vullen van de band op de vluchtstrook of in de berm. Let op het volgende om het gevaar voor verwondingen te beperken:

- Breng de wagen tot stilstand zodra dit op een veilige wijze mogelijk is. Parkeer de wagen op een veilige afstand van het langsrijdende verkeer om de band te vullen.
- Let erop dat de ondergrond vlak en stevig is.
- Alle inzittenden, en met name kinderen, moeten zich op een veilige afstand van de werkzaamheden bevinden.
- Zet de alarmlichten aan om andere weggebruikers te waarschuwen.
- Gebruik de bandenafdichtset alleen als u vertrouwd bent met de uit te voeren werk-

zaamheden. Roep anders de hulp van vakmensen in.

- De afdichtset is alleen bedoeld om in geval van nood een werkplaats te kunnen bereiken.
- Vervang de met de afdichtbandenset gerepareerde band zo snel mogelijk vervangen.
- Het dichtmiddel is schadelijk voor de gezondheid en moet onmiddellijk worden schoongemaakt als het de huid in aanraking komt.
- Bewaar de bandenafdichtset altijd buiten het bereik van kinderen.
- Gebruik nooit een krik, zelfs als die is goedgekeurd voor uw wagen.
- Zet de motor altijd af, trek de handrem helemaal aan en zet hem in een versnelling bij wagens met een handgeschakelde versnellingsbak om het risico op onbedoeld vrijrijden te reduceren.

ATTENTIE

Een met dichtmiddel gevulde band heeft niet dezelfde rijeigenschappen als een gewone band.

- Rij hiermee nooit sneller dan 80 km/h (50 mph).
- Vermijd acceleraties, stevig remmen en snel door bochten rijden.
- Rijd slechts 10 minuten op de maximumsnelheid van 80 km/u (50 mph) en controleer vervolgens de toestand van de band.

Milieu-aanwijzing

Ontdoe u van de gebruikte of niet meer houdbare afdichtpasta volgens de toepasselijke wettelijke milieuvoorschriften.

Let op

- Nieuwe flessen bandafdichtmiddel zijn verkrijgbaar bij SEAT-dealers.
- Neem de meegeleverde gebruiksaanwijzing van de fabrikant van de afdichtset* in acht.

Inhoud bandenafdichtset*

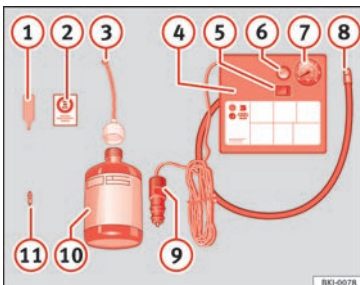

Afb. 105 Standaardweergave: inhoud van de bandenafdichtset.

De bandenafdichtset zit in de bagageruimte onder de vloerbekleding. Het bevat de volgende componenten » **afb. 105**:

- 1 Demontagereedschap voor ventielinzet
- 2 Sticker die de maximum toegelaten snelheid aanduidt "max. 80 km/h" of "max. 50 mph"
- 3 Vulpijp met dop
- 4 Luchtcompressor
- 5 Schakelaar ON/OFF
- 6 Ontluchtings Schroef (kan ook in de pompslang opgenomen zijn).
- 7 Controlelampje van de bandenspanningscontrole (kan ook opgenomen zijn in de pompslang).
- 8 Buis voor bandenspanning
- 9 12 V steker
- 10 Fles met afdichtmiddel
- 11 Reserveventiel

Het **ventieluitbouwsysteem** 1 heeft aan de onderkant een gleuf voor het ventiel. Het ventiel kan alleen zo worden in- of uitgedraaid. Hetzelfde geldt voor het reserveventiel 11.

⚠ ATTENTIE

Bij het oppompen kan de luchtcompressor en de pompslang heet worden.

- Bescherm handen en huid tegen aanraking van hete onderdelen.
- Leg de hete pompslang en de hete luchtcompressor niet op brandbare materialen.

• Laat ze eerst afkoelen alvorens het apparaat op te bergen.

• Lukt het niet de band tot minstens 2,0 bar (29 psi / 200 kPa) op te pompen, dan is de band te beschadigd. Het afdichtmiddel is niet in staat de band af te dichten. Rij niet verder. Roep de hulp van vakmensen in.

⚠ VOORZICHTIG

Zet de luchtcompressor na maximaal acht minuten uit zodat hij niet oververhit raakt! Laat hem eerst enkele minuten afkoelen alvorens hem weer aan te zetten.

Controle na 10 minuten rijden

Draai de pompslang » **afb. 105** 8 weer vast en controleer de druk op de manometer 7.

1,3 bar (19 psi / 130 kPa) en lager:

- Zet de wagen stil! De band is niet voldoende afgedicht.
- Roep de hulp van vakmensen in » ⚠.

1,4 bar (20 psi / 140 kPa) en hoger:

- Corrigeer de bandenspanning opnieuw tot de juiste waarde.
- Rij voorzichtig weer door tot de dichtstbijzijnde gespecialiseerde werkplaats. Rij niet harder dan 80 km/u (50 mph) en vervang de band.

»

⚠ ATTENTIE

Rijden met een niet afgedichte band is gevaarlijk en kan ongevallen en ernstig letsel veroorzaken.

- Rij niet verder als de bandenspanning 1,3 bar (19 psi / 130 kPa) of lager is.
- Roep de hulp van vakmensen in.

Ruitenwischerbladen vervangen

De ruitenwischerbladen voor en achter vervangen

Lees aandachtig de aanvullende informatie »  pag. 73.

Ruitenwischerbladen in perfecte staat zorgen voor goed zicht. Zijn ze beschadigd, dan moeten ze onmiddellijk vervangen worden.

De ruitenwischerbladen zijn standaard voorzien van een laagje grafiet. Deze laag zorgt ervoor dat de ruit stil wordt geveegd. Als het grafietlaagje beschadigd is, wordt de ruit met meer lawaai schoongeveegd.

Controleer de toestand van de wischerbladen regelmatig. **Als de ruitenwischerbladen het glas krassen**, dan moet u ze bij beschadiging vervangen en bij verontreiniging schoonmaken » .

Als dit laatste niet voldoende mocht zijn, kan het zijn dat de montagehoek van de ruitenwischerarmen slecht afgesteld staat. In dat geval dient u bij een gespecialiseerde werkplaats langs te gaan om de montagehoek te laten controleren en eventueel af te stellen.

⚠ ATTENTIE

Rijd alleen wanneer u goed zicht hebt door alle ruiten!

- Regelmatig de ruitenwischerbladen en alle ruiten schoonmaken.
- Ruitenwischerbladen elk jaar een- tot tweemaal vervangen.

⚠ VOORZICHTIG

- Defecte of vervuilde ruitenwischerbladen kunnen krassen op de voorruit veroorzaken.
- Ruiten nooit met brandstof, nagellakremover, lakverdunner e.d. schoonmaken. Hierdoor kunnen de ruitenwischerbladen worden beschadigd.
- De voorruit- of achterrauitwischer nooit met de hand verplaatsen. Deze kunnen hierdoor beschadigd raken.
- Om beschadiging van de motorkap en de ruitenwischerarmen te voorkomen, mogen ze uitsluitend worden opgetild van de ruiten zodra ze in servicestand staan.

Let op

- De wischerarmen kunnen alleen in de bedrijfsstand worden gezet als de motorkap volledig gesloten is.
- De servicestand kunt u bijvoorbeeld ook gebruiken wanneer u 's winters de voorruit met een hoes tegen bevriezing wilt beschermen.

Aanslepen en motor starten door slepen

Algemeen

Lees aandachtig de aanvullende informatie »  pag. 70.

Motor starten door slepen (of "aanslepen") is het aanzetten van de motor van een voertuig terwijl een ander voertuig eraan trekt.

Wegslepen is het trekken van een voertuig dat niet in staat is om te rijden.

Als de wagen uitgerust is met het Keyless Access-systeem, mag hij enkel gesleept worden met contact ingeschakeld!

De accu van de wagen ontlaaft als de wagen gesleept wordt met de motor uitgeschakeld en het contact ingeschakeld. Afhankelijk van de batterijstatus kan de afname van de spanning zo groot zijn, ook al duurt dat slechts enkele minuten, dat geen enkel apparaat van

de wagen meer werkt, zoals bijv. de alarmlichten. In auto's met Keyless Access-systeem kan het stuur blokkeren.

⚠ ATTENTIE

Als de stroomvoorziening is uitgevallen, werkt de verlichting niet (bv. remlicht en knipperlichten). Sleep de wagen niet af. Anders bestaat er gevaar voor ongelukken.

⚠ ATTENTIE

Als u aansleept, ontstaat een hoog risico voor ongevallen, bijv. doordat tegen de slepende wagen wordt gebotst.

ⓘ VOORZICHTIG

Als vanwege een defect de versnellingsbak van uw wagen geen smeermiddel meer krijgt, mag de wagen alleen met opgetilde aangedreven wielen of met een speciale transportwagen of aanhangwagen worden afgesleept.

ⓘ VOORZICHTIG

De wagen mag niet verder dan 50 m worden aangetrokken. Anders bestaat het risico dat de katalysator beschadigd raakt.

ⓘ Let op

• Hierbij moeten de wettelijke voorschriften worden opgevolgd.

• **Bij beide wagens de alarmlichten inschakelen. Let daarbij echter zo nodig op andere voorschriften.**

• **De sleepkabel mag niet verdraaid zijn. Is dat wel het geval, kan het voorste sleepoog los raken van de wagen.**

Aanwijzingen voor het aanslepen

In het algemeen geldt dat een wagen niet gestart mag worden door hem te slepen. Gebruik in plaats daarvan de starthulp »»  pag. 72.

Om technische redenen kunnen de volgende wagens **niet** worden gestart door te slepen:

- Wagens met automatische versnellingsbak.
- Als de accu van de wagen leeg is, omdat in wagens met vergrendel- en startstelsel Keyless Access de stuurinrichting geblokkeerd blijft en de elektronische parkeerrem en elektronische stuurkolomvergrendeling niet gelost kunnen worden indien ze zijn ingeschakeld.
- Als de accu volledig ontladen is, werken de regeleenheden van de motor mogelijk niet meer correct.

Wanneer uw wagen toch gestart moet worden door te slepen (enkel handgeschakelde versnellingsbak):

- De 2e of 3e versnelling inschakelen.

- Koppeling ingetrapt houden.
- Schakel het contact en de alarmlichten in.
- Wanneer beide voertuigen in beweging zijn, laat u het koppelingspedaal los.
- Zodra de motor aanslaat, trapt u het koppelingspedaal in en ontkoppelt u de versnelling om botsing met het trekkende voertuig te vermijden.

ⓘ Let op

De motor kan enkel gestart worden door slepen indien de elektronische parkeerrem en eventueel de elektronische stuurkolomvergrendeling uitgeschakeld zijn. Als de wagen zonder stroom zit of er een defect is in het elektrische systeem, moet de motor gestart worden met de starthulp om de elektronische parkeerrem en de elektronische stuurkolomvergrendeling uit te schakelen.

Voorste sleepoog

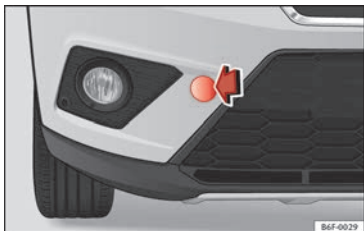

Afb. 106 Voorbumper rechts: de afdekking verwijderen.

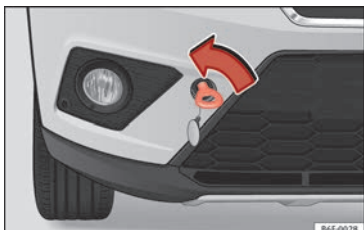

Afb. 107 Voorbumper rechts: vastgeschroefd sleepoog.

Het voorste sleepoog wordt pas ingebouwd wanneer het nodig is.

Rechts in de voorbumper zit een opening met afdekking waarin het sleepoog kan worden geschroefd.

- Neem het sleepoog uit de wagen gereedschapsset.
- Verwijder de afdekking door er op de rechterkant op te drukken tot het losklikt » » **afb. 106.**
- Het sleepoog helemaal naar *links* vastdraaien, in pijlrichting » » **afb. 107.**

Sleepoog na gebruik eruit draaien en de afdekkap weer in de bumper plaatsen. Plaats het sleepoog terug bij het wagen gereedschap. Meen het sleepoog altijd mee in de wagen.

Achterste sleepoog

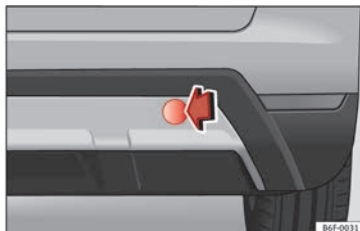

Afb. 108 Achterbumper rechts: afdekkap.

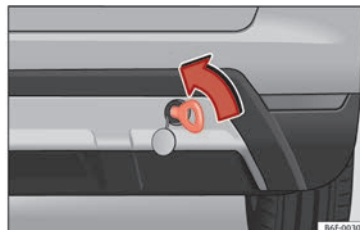

Afb. 109 Achterbumper rechts: vastgeschroefd sleepoog.

Het achterste sleepoog wordt pas ingebouwd wanneer het nodig is.

Rechts in de achterbumper zit een opening met afdekking waarin het sleepoog kan worden geschroefd

- Neem het sleepoog uit de wagen gereedschapsset » » **pag. 99.**
- Verwijder de afdekking door er op de rechterkant op te drukken tot het losklikt » » **afb. 108.**
- Schroef het sleepoog in de schroefdraad vast » » **afb. 109** en trek dit met de wielsleutel stevig aan.

Schroef het sleepoog na het gebruik weer eruit en let dit bij het wagen gereedschap. Plaats de afdekking weer in de bumper terug. Meen het sleepoog altijd mee in de wagen.

⚠ ATTENTIE

- Als het sleepoog niet tot de aanslag erin geschroefd wordt, kan de schroefdraad bij het afslepen losraken – gevaar voor ongelukken.
- Bij wagens met trekhaak alleen speciale sleepkabels gebruiken - Gevaar voor ongelukken!

ⓘ VOORZICHTIG

Gebruik bij wagens met trekhaak alleen speciale sleepstangen om beschadigingen aan de stang met kogelkop te voorkomen. Dit zijn sleepstangen, die speciaal voor trekhaken zijn vrijgegeven.

Slepen van wagens met schakelbak

Het slepen gaat relatief probleemloos.

Neem ook de aanwijzingen » pag. 102 in acht.

De wagen kan gewoon met een sleepstang/kabel of met van de grond getilde voor- of achteras worden gesleept. De maximale snelheid bij het slepen is **50 km/u** (30 mph).

Slepen bij automatische transmissie

Het slepen gaat niet probleemloos.

Neem ook de aanwijzingen » pag. 102 in acht.

De wagen kan gewoon met een sleepstang/kabel worden gesleept. Let hierbij op het volgende:

- **Keuzehendelstand N** inschakelen.
- Tijdens het slepen bedraagt de maximale snelheid **50 km/u** (30 mph).
- De maximale sleepafstand bedraagt **50 kilometer**. Reden: bij niet-draaiende motor werkt de ATF-pomp niet, de versnellingsbak wordt bij hogere snelheden en grotere afstanden daarom niet voldoende gesmeerd.

Als de wagen met een **takelwagen** wordt gesleept, mag de wagen alleen met opgetilde voorwielen worden gesleept. Reden: de aandrijfassen zitten aan de voorwielen. Bij aan de achterzijde opgetilde - dus naar achteren getrokken - wagen draaien de aandrijfassen *naar achteren*. Hierdoor bereiken de satellietwielen in de automatische transmissie zulke hoge toerentallen, dat de versnellingsbak in korte tijd zwaar wordt beschadigd.

ⓘ Let op

- Als normaal slepen niet mogelijk is of als de afstand waarover moet worden gesleept langer dan 50 km is, moet de wagen op een speciaal transportvoertuig of een aanhangwagen worden vervoerd.

- Als de voeding wordt onderbroken in stand P, kan de keuzehendel niet meer worden verplaatst. Gebruik in dat geval de noodontgrendeling van de keuzehendel om met de wagen te kunnen rijden/manoeuvreren.

Zekeringen en lampjes

Zekeringen

Inleiding tot thema

In principe kan een zekering toegewezen zijn aan verscheidene apparaten. Omgekeerd is het ook mogelijk dat één apparaat verschillende zekeringen gebruikt.

Vervang de zekeringen alleen als de oorzaak van de fout werd opgelost. Wanneer een nieuw geplaatste zekering na korte tijd weer doorbrandt, moet de elektrische installatie door een gespecialiseerde werkplaats worden nagekeken.

⚠ ATTENTIE

De hoge spanning van het elektrische systeem kan stroomschokken en ernstige brandwonden veroorzaken. Deze kunnen zelfs dodelijk zijn!

- Raak nooit de elektrische kabels van het ontstekingsstelsel aan.
- Voorkom kortsluiting in de elektrische installatie.

⚠ ATTENTIE

Het gebruik van verkeerde zekeringen, de vervanging van zekeringen en het overbruggen van een stroomcircuit zonder zekeringen kan

brand en ernstige verwondingen tot gevolg hebben.

- Gebruik nooit zekeringen met een te hoge stroomsterkte. Vervang de zekeringen alleen door zekeringen voor dezelfde stroomsterkte (zelfde kleur en opschrift) en grootte.
- Probeer een zekering nooit te repareren.
- Vervang de zekeringen nooit door een metalen draad, een nietje of iets vergelijkbaars.

ⓘ VOORZICHTIG

- Schakel de motor, lichten en overige elektrische apparatuur uit en haal de sleutel uit het contact voordat u een zekering vervangt, om schade aan het elektrische systeem te voorkomen.
- Wanneer een zekering door een zwaardere zekering wordt vervangen, kan er ook schade op een andere plaats in de elektrische installatie ontstaan.
- Dek de open zekeringenhouders af om te voorkomen dat er vuil of vocht in de kast terecht komt, aangezien dit het elektrische systeem kan beschadigen.
- Verwijder de deksels van de zekeringenhouders en bouw ze weer correct in om beschadigingen te voorkomen.

ⓘ Let op

- Bij een elektrisch apparaat kunnen meerdere zekeringen horen.

- Meerdere apparaten kunnen gezamenlijk met een zekering zijn beveiligd.
- Er zijn in het voertuig meer zekeringen dan in dit hoofdstuk vermeld worden. Deze mogen alleen vervangen worden in een gespecialiseerde werkplaats.
- De posities die niet bezet zijn door een zekering staan ook niet vermeld in de tabellen.
- Enkele van de in de tabellen vermelde gebruikers horen alleen bij bepaalde type-uitvoeringen of zijn voor optioneel verkrijgbare uitrusting.
- Let erop dat de tabellen overeenkomen met de stand van de techniek tijdens het drukken van dit instructieboekje; waardoor ze dus aan wijzigingen onderhevig zijn.

Zekeringenoverzicht, dashboard links

Lees aandachtig de aanvullende informatie » pag. 62

Vervang de zekeringen alleen door zekeringen voor dezelfde stroomsterkte (zelfde kleur en opschrift) en grootte.

Nr.	Stroomverbruiker/Ampère	
1	Trekhaak	20
2	Sigarettenaansteker/Accessoireaansluiting	20
3	Soundversterker	30

Zekeringen en lampjes

Nr.	Stroomverbruiker/Ampère	
6	Centrale vergrendeling	40
8	Aanjager verwarming/Climatronic	30
10	Trekhaak	20
11	Elektrokleppen CNG	7,5
13	Lichtschakelaar, LSS- en SMLS-stuurkolom, diagnoseaansluiting, regen-/lichtsensor	7,5
14	LSS-stuurkolom: ruitenwisserhendel	10
15	Combi	7,5
16	Voeding lichten rechts	40
17	Ruitbediening rechterportieren	30
18	Ruitenwissers	30
19	Radio, multimediasysteem	25
20	Achterruitverwarming	30
21	SCR-regeleenheid	30
23	Rear view camera	7,5
24	Connectivity Box, aansluiting externe audiobronnen (dubbele USB-Aux IN), telefoonversterker, MIB-schem	5
25	Elektronica stuurkolom (MFL)	7,5
26	Gateway	7,5
27	Regeleenheid actieve wielophanging	7,5
28	DWA-sensor	7,5

Nr.	Stroomverbruiker/Ampère	
29	DWA-claxon	7,5
31	Regeleenheid clima 9AA/9AB	7,5
31	Regeleenheid Climatronic 9AK	15
32	LSS-stuurkolom, zonder Kessy	7,5
33	Ruitbediening linkerportieren	30
35	Voeding lichten links	40
36	Signal horn	20
37	Regeleenheid stoelverwarming	30
38	BCM Power C63	30
39	BSD, PDC, MRR	10
40	Lichtschakelaar, diagnoseaansluiting, lichtbundelhoogteverstelling, LSS-stuurkolom: lichten, halogeenkoplampen, achteruitrijschakelaar, elektrochromatische spiegel, RKA zonder radio	7,5
41	Afstelling buitenspiegels zonder inklappen,	7,5
42	Koppelingspedaal, startrelais, CNG-relais bobine, AA-druksensor	7,5
43	DWP-relais bobine, achterruitwissermotor, verwarmde sproeiers	15
44	Airbag	7,5
45	Linker koplamp Leimo Plus	7,5

Nr.	Stroomverbruiker/Ampère	
46	Rechter koplamp Leimo Plus	7,5
48	Stuurkolomvergrendeling, Kessy regeleenheid	7,5
49	SCR-relais bobine	7,5
53	Keuzehendel automaat, ZSS	7,5
58	Dubbele waterpomp	7,5
59	Verwarme buitenspiegels	10
60	Trekhaak	30
61	Trekhaak	30

Zekeringenoverzicht in de motorruimte

Lees aandachtig de aanvullende informatie  pag. 62

Vervang de zekeringen alleen door zekeringen voor dezelfde stroomsterkte (zelfde kleur en opschrift) en grootte.

Nr.	Stroomverbruiker/Ampère	
1	Module MPI-motorinspuiting	10
	Module TSI-motorinspuiting	15
	Module dieselmotorinspuiting	30



Noodgevallen

Nr.	Stroomverbruiker/Ampère	
2	Brandstofdoseerklep (TJ4/T6P/TJ7), Circulatiepomp koelvloeistof lage temperatuur (TJ4/T6P/TJ7); Oliedrukregelklep (TJ1), AGR koelingsklep (TJ1), Hoge- en lagedrukwaterpomp (TJ1), SCR-relais bobine	7,5
3	Lambdasondes	15
4	Pomprelais benzinemotor (MPI), Vlottergelegenheid (TSI en diesel)	15
5	Drukomezter, EPW elektroklep, TOG-sensor, PWM elektrische ventilator, Variabele distributieklep, Klep voor actief-koolstofreservoir en oliedrukregelklep (TSI)	10
6	Ontstekingsbobines (MPI en TSI)	20
6	Gloeibougierelais, weerstand aanzuigbuis (diesel)	7,5
7	Onderdrukpomp (TSI)	15
8	EKP-relais verstuivers en bobine (MPI en CNG), brandstofdoseerklep (diesel)	10
9	Servosensor	7,5
10	Vref accu: Gateway, BDM en BCM	7,5
14	Module motorinspuiting, hoofdrelais motor, ESC	7,5
15	Automatische versnellingsbak DQ200 en AQ160	30
17	50 diag	7,5

Nr.	Stroomverbruiker/Ampère	
18	Startmotor	30
20	ESC (pomp)	60
	ABS (pomp)	40
21	ESC/ABS (kleppen)	25
24	Elektrische ventilator TH4 zonder aircro voor landen met gematigd klimaat	30
25	Elektrische ventilator TH4 met aircro of T5I voor landen met gematigd klimaat	20
	PTC1	40
26	Elektrische ventilator TJ1/TJ4/TJ7/T6P of TH4/T5I voor landen met gematigd klimaat	50
27	Elektrische ventilator TH4 met aircro of T5I voor landen met gematigd klimaat	30
	PTC2	40
28	PTC3	40

Vervangen van lampjes

Algemene aanwijzingen

Lees aandachtig de aanvullende informatie »  pag. 63

Voor het vervangen van lampjes is enige technische vaardigheid vereist.

Als u zelf lampen wilt vervangen in het motorcompartiment, houd er dan rekening mee dat dit een gevaarlijke zone is »  **in Veiligheidsaanwijzingen voor werkzaamheden in de motorruimte op pag. 285.**

Een lampje mag alleen worden vervangen door een lampje van gelijke uitvoering. De aanduiding van het wattage staat op de lampvoet.

Afhankelijk van het uitrustingsniveau zijn er verschillende koplampsystemen en achterlichten:

- Halogeenkoplamp
- Full-led koplamp*
- Hoofd-halogeenkoplamp met led-dagrijverlichting*
- Achterlicht met lampen
- Achterlicht met led*

Full-led koplampen*

Full-led koplampen verrichten alle verlichtingsfuncties (daglicht, parkeerlicht, knipperlicht, dimlicht en routelicht) met lichtgevende diodes (led's) als lichtbron.

De full-led koplampen zijn ontworpen om de gehele levenscyclus van de wagen mee te kunnen en de lichtbronnen kunnen niet worden vervangen. Bij schade aan een koplamp moet u naar de werkplaats van een officiële dealer gaan voor vervanging.

⚠ ATTENTIE

- Als de motor op bedrijfstemperatuur is, moet bij werkzaamheden in de motorruimte bijzonder zorgvuldig te werk worden gegaan - gevaar voor verbranding!
- Lampen staan onder druk en kunnen exploderen als ze worden vervangen - gevaar voor verwondingen!
- Let er bij het vervangen van de lampen op, dat u zich niet verwondt aan scherpe delen in het koplamphuis.

ⓘ VOORZICHTIG

- Voor het werken aan het elektrisch systeem moet de sleutel uit het contact gehaald worden. Gevaar voor kortsluiting!
- Vóór het vervangen van het gloeilampje de verlichting resp. parkeerlichten uitschakelen.

🌿 Milieu-aanwijzing

Met betrekking tot de opslag en afvoer van defecte lampjes kunt u informatie verkrijgen bij de gespecialiseerde winkels.

ⓘ Let op

- Afhankelijk van de weersomstandigheden (koude, vocht) kunnen de koplampen, de mistlampen, achterlichten en knipperlichten tijdelijk beslaan. Dit heeft geen invloed op de levensduur van het verlichtingssysteem. Bij het inschakelen van de lichten, ontwasemt de zone waar de lichtbundel uitstraalt snel. Het

is echter mogelijk dat de randen binnenin aangeslagen blijven.

- Controleer regelmatig of de verlichting van uw wagen goed werkt, met name de verlichting aan de buitenzijde van de wagen. Dat is niet alleen in het belang van uw eigen veiligheid, maar ook in het belang van de veiligheid van andere verkeersdeelnemers.
- Zorg ervoor dat u een nieuw lampje hebt, voordat u het kapotte lampje gaat uitbouwen.
- Lampenglas niet met de blote hand aanraken. Gebruik een stoffen doek of papier. Pak het glas van het gloeilampje niet met blote handen vast. Gebruik een schone stoffen doek of schoon papier. De vetsporen die de vingers achterlaten zouden anders door de warmte van het brandende gloeilampje verdampen en op het spiegeloppervlak neerslaan met als gevolg dat de reflector dof wordt.
- Afhankelijk van de uitrusting van de wagen kan de binnen- en/of buitenverlichting geheel of gedeeltelijk uit leds bestaan. De leds gaan gemiddeld langer mee dan de levensduur van de wagen. Bij een defect aan een led-verlichting moet u naar de werkplaats van een officiële dealer gaan voor vervanging.

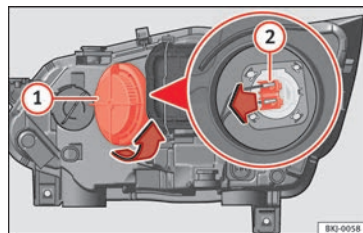
Gloeilampjes vooraan vervangen**Lampje van het grootlicht**

Afb. 110 In de motorruimte: lampje grootlicht.

- Motorkap openen.
- Draai het deksel **1** naar links en verwijder het »» **afb. 110**.
- Verwijder de stekker van het lampje **2** door deze naar buiten te trekken.
- Verwijder het lampje door het los te trekken en plaats het nieuwe.
- Breng de stekker van het lampje **2** aan.
- Breng het deksel **1** aan en draai het naar rechts.
- Werking van het nieuwe lampje controleren.

Lampje dimlicht

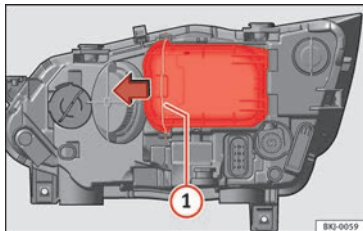

Afb. 111 In de motorruimte: de afdekking verwijderen.

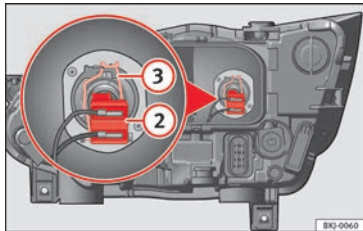

Afb. 112 In de motorruimte: lampje dimlicht.

- Motorkap openen.

¹⁾ Bij uitvoeringen met koplampen met led-daglicht kan dit lampje niet worden vervangen. Het is zo ontworpen dat het de hele levensduur van de wagen meegaat. Bij een defect moet u naar de werkplaats van een officiële dealer gaan voor vervanging.

- De band »» » **afb. 111** ① verplaatsen in pijl-richting en de kap verwijderen.
- Verwijder de stekker van het lampje »» » **afb. 112** ②.
- De houderveer »» » **afb. 112** ③ loshaken door de veer naar binnen en naar rechts te drukken.
- Verwijder het lampje en plaats het nieuwe, zodat het bevestigingsuitsteeksel van de schotel past in de uitsparing van de reflector.
- Connector plaatsen.
- Deksel plaatsen en band sluiten. Ervoor zorgen dat gedurende deze handeling de pakking goed vastzit op de afdekking van de houder.
- Werking van het nieuwe lampje controleren.

Knipperlicht en DRL-/stadslicht (dagrijlicht)¹⁾

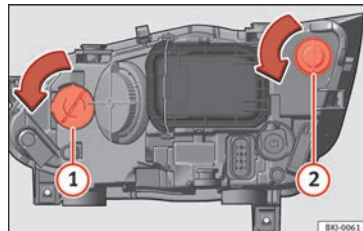

Afb. 113 In de motorruimte: Lampje knipperlicht ① en lampje DRL-licht (daglicht) ②.

- Motorkap openen.
- Draai de fitting »» » **afb. 113** ① of ② naar links en trek eraan.
- Verwijder het lampje door dit naar links te draaien en tegelijkertijd op de fitting te drukken.
- Ga in omgekeerde volgorde te werk voor de montage.

Lamp van mistlicht

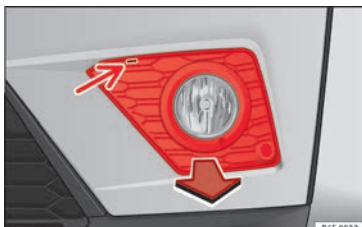

Afb. 114 Mistlamp: rooster verwijderen

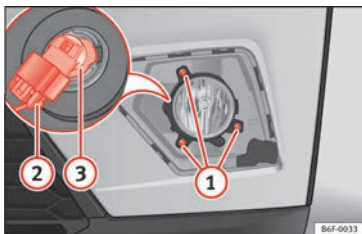

Afb. 115 Mistlamp: fitting uitbouwen

De handelingen in de aangegeven volgorde uitvoeren:

1. Steek een schroevendraaier in de gleuf » **afb. 114** (pijl). Maak vervolgens de klemmen rondom het rooster los door eraan te trekken.

2. Verwijder de 3 bouten » **afb. 115** ① en neem de mistlamp weg.
3. Stekkerverbinding ② van de lamp verwijderen.
4. Draai fitting ③ naar links en trek los.
5. Verwijder het lampje door het naar links te draaien en er tegelijkertijd op te drukken.
6. Vervang het lampje door erop te drukken en het tegelijkertijd naar rechts te draaien. Let hierbij op de juiste stand van de bevestigingsgeleiders.
7. Ga in omgekeerde volgorde te werk voor de montage.
8. Werking van het nieuwe lampje controleren.

Gloeilampjes achteraan vervangen

Achterlichten (in zijpaneel)

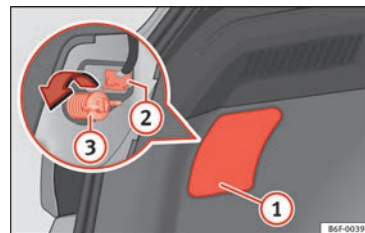

Afb. 116 Bagageruimte: toegang tot de bevestigingsbout van het achterlicht.

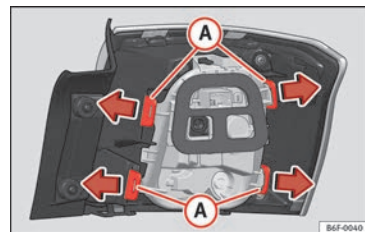

Afb. 117 Bevestigingslippen aan de achterzijde van het achterlicht.

De handelingen in de aangegeven volgorde uitvoeren: »

1. Controleren welk lampje defect is.
2. Achterklep openen.
3. Afdekking met de platte zijde van de schroevendraaier bij de uitsparing loswippen »» **afb. 116** ①.
4. Stekkerverbinding ② van de lamp verwijderen.
5. Met de hand of een schroevendraaier de bevestigingsbout van de lamp ③ losdraaien.
6. De lamp van de carrosserie weghalen door ze voorzichtig naar u te trekken en op een schone en vlakke ondergrond leggen.
7. Ontgrendel de bevestigingslippen »» **afb. 117** A.
8. Defecte lampje vervangen.
9. In omgekeerde volgorde te werk gaan voor de montage en speciaal opletten bij het plaatsen van de fitting. De bevestigingslippen moeten hoorbaar vastklikken.

ⓘ VOORZICHTIG

Ga bij het uitbouwen van het achterlicht voorzichtig te werk, om te voorkomen dat onderdelen resp. lak beschadigd raken.

ⓘ Let op

- Een zachte doek klaarleggen, zodat er geen krassen op het achterlichtglas komen als dit wordt neergelegd.
- Bij het achterlicht met leds kan alleen het lampje van het knipperlicht en dat van het achteruitrijlicht worden vervangen.

Achterlichten (in de achterklep)

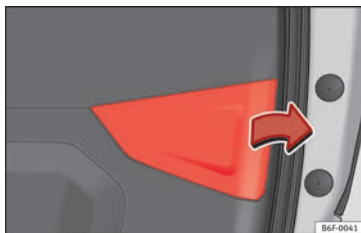

Afb. 118 Achterklep geopend: de afdekking verwijderen.

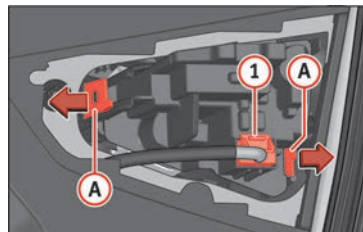

Afb. 119 Fitting uitbouwen.

De handelingen in de aangegeven volgorde uitvoeren:

1. Controleren welk lampje defect is.
2. Achterklep openen.
3. Trek de afdekking van de achterklep in pijlrichting los »» **afb. 118**.
4. Stekkerverbinding »» **afb. 119** ① van de lamp verwijderen.
5. Ontgrendel de bevestigingslippen A.
4. Defecte lampje vervangen.
6. Met een doek eventuele vingerafdrukken op het glas van het lampje verwijderen.
7. Werking van het nieuwe gloeilampje controleren.
8. In omgekeerde volgorde te werk gaan voor de montage en speciaal opletten bij het plaatsen van de fitting, daarbij

controleren of de bevestigingslippen goed vastzitten.

i Let op

- Bij het achterlicht met leds kan alleen het lampje van het knipperlicht en dat van het achteruitrijlicht worden vervangen.

Kentekenverlichting

- Steek een schroevendraaier aan de platte zijde in de hiertoe voorziene gleuf en verwijder het licht.
- Verwijder de fitting door te draaien tot deze loskomt.
- De gloeilamp vervangen.
- Bouw de fitting in, door te draaien tot deze vastzit.
- Plaats het licht in de overeenkomstige holte en druk tot een "klik" hoorbaar is.

Zijknipperlichten

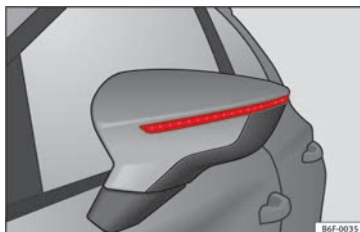

Afb. 120 Knipperlicht ingebouwd in de buitenspiegel

De zijknipperlichten zijn van het type led en zijn ingebouwd in de buitenspiegels.

Bij een defect moet u naar de werkplaats van een officiële dealer gaan voor vervanging.

Derde remlicht

Gezien de moeilijkheden betreffende de vervanging van dit licht dient dit in een garage uitgevoerd te worden.

Lampjes interieurverlichting vervangen

Interieurverlichting en leeslampjes voorin

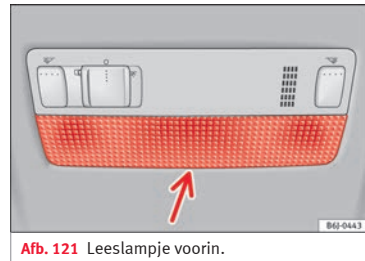

Afb. 121 Leeslampje voorin.

Het glas verwijderen

- De platte kant van een dunne schroevendraaier tussen het huis en het glas steken » **afb. 121**.
- Het glas voorzichtig loswippen om beschadiging te voorkomen.

Om de lampjes te vervangen

- De lampjes naar buiten trekken.
- Om het middelste lampje te verwijderen, deze vasthouden en naar één kant duwen. »

Voor de montage

- In omgekeerde volgorde te werk gaan en zachtjes aan de buitenkant van het lampje drukken.
- Eerst het glas met de kleine bevestigingsranden op het frame van de schakelaar zetten. Vervolgens op de voorkant drukken tot de twee lange randen in de houder vallen.

Let op

Bij de interieurverlichting met leds kunnen de lampjes niet worden vervangen. Als het licht niet werkt moet u naar een officiële dealer gaan.

Bagageruimteverlichting*

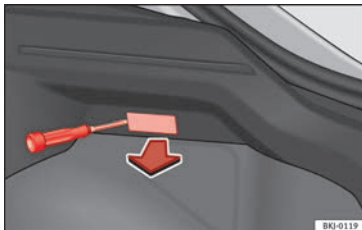

Afb. 122 Bagageruimteverlichting.

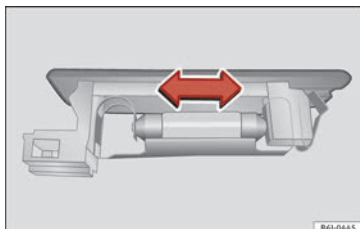

Afb. 123 Bagageruimteverlichting.

- De kap verwijderen door op de rand van de binnenzijde te drukken m.b.v. de vlakke kant van een schroevendraaier» **afb. 122**.
- Koppel de kabel los.
- Druk zijdelings op het lampje en verwijder het uit de houder» **afb. 123**.
- Lampje vervangen.
- Sluit de kabel opnieuw aan.
- Monteer opnieuw de kap, door te drukken tot hij vastklikt.

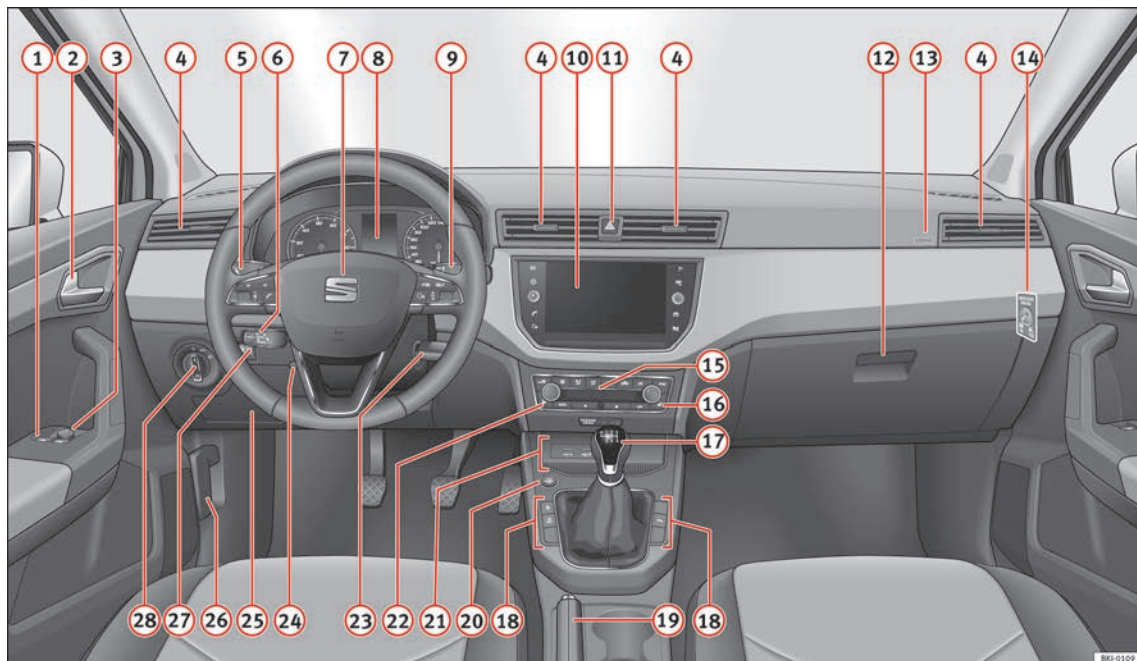

Afb. 124 Dashboard.

BMJ-0109

Bedienen

Bestuurdersgedeelte

Algemeen schema

- | | | | | | |
|--------------------------------------------------------------------------------------------------------------------|-----|------------------------------------------------------------------------------------|-----|-----------------------------------------------------------------------------|-------|
| ① Toetsen voor elektrische ruitbediening | 144 | – Waarschuwings- en controlelampjes | 47 | – Centrale vergrendeling* | 137 |
| ② Binnengreep van het portier | | ⑨ Hendel voor: | | – Drukknop voor activering Start-Stop | 209 |
| ③ Schakelaar voor elektrisch bedien-
de buitenspiegels | 155 | – Ruitenwissers/-sproeiers | 153 | – SEAT Drive Profile | 237 |
| ④ Luchtroosters | | – Ruitenwissers/-sproeier* | 153 | – Inparkeersysteem | 241 |
| ⑤ Hendel voor: | | – Bediening van de multifunctie-
indicatie* | 37 | – Controle bandenspanning* | 300 |
| – Knipperlichten/grootlicht | 149 | ⑩ Infotainmentsysteem | | ⑰ Handremhendel | 184 |
| – Snelheidsregelsysteem* | 212 | ⑪ Alarmlichten | 151 | ⑳ Startknop (Keyless Access sluit- en
startstelsel zonder sleutel) | 181 |
| ⑥ Afhankelijk van de uitrusting: | | ⑫ Afhankelijk van de wagenuitrus-
ting, dashboardkastje met: | 160 | ⑳ Afhankelijk van de wagenuitrus-
ting: | |
| – Hendel voor cruise control | 212 | – Cd-speler* en/of SD-kaart*
»» brochure Radio | | – USB/AUX-IN-ingang | 131 |
| ⑦ Stuurwiel met claxon en | | ⑬ Bijrijdersairbag* | 21 | – Connectivity Box / Wireless Char-
ger* | 131 |
| – Bestuurdersairbag | 87 | ⑭ Schakelaar voor uitschakeling van
de bijrijdersairbag* | 91 | ㉑ Bediening stoelverwarming aan be-
stuurderszijde* | 158 |
| – Bediening voor boordcomputer .. | 37 | ⑮ Schakelaars voor: | | ㉒ Contactslot (wagens zonder Keyless
Access) | 178 |
| – Bedieningstoetsen voor radio, tele-
foon, navigatiesysteem en
spraakbedieningssysteem »» brochure
Radio | | – Verwarming en ventilatie | 172 | ㉓ Hendel voor de instelling van de
stuurkolom* | 20 |
| – Hendels voor tiptronic-bediening
(automatische transmissie) | 196 | – Airconditioning* | 174 | ㉔ Zekeringhouder | 106 |
| ⑧ Instrumentenpaneel en controle-
lampjes: | | – Climatronic* | 176 | ㉕ Hendel voor het openen van de mo-
torkap | 286 |
| – Instrumenten | 119 | ⑯ Bediening stoelverwarming aan bij-
rijderszijde* | 158 | ㉖ Lichtbundelhoogteverstelling* | 152 |
| | | ⑰ Versnellingshendel | | ㉗ Lichtschakelaar | 147 » |
| | | – Schakelbak | 193 | | |
| | | – Automatische versnellingsbak .. | 194 | | |
| | | ⑱ Afhankelijk van de wagenuitrusting
zijn de volgende toetsen beschik-
baar: | | | |

Let op

- Sommige van de hier getoonde instrumenten of knoppen horen alleen bij bepaalde type-uitvoeringen of zijn optioneel.
- Bij wagens met af fabriek ingebouwde radio, cd-lezer, AUX-IN aansluiting of navigatiesysteem wordt een apart instructieboekje geleverd.
- Bij wagens met rechts stuur* wijkt de rangschikking van de bedieningselementen gedeeltelijk van de in » pag. 117 weergegeven rangschikking af. De symbolen die de bedieningselementen markeren, zijn echter gelijk.

Instrumenten en controlelampjes

Instrumenten

Overzicht instrumentenpaneel

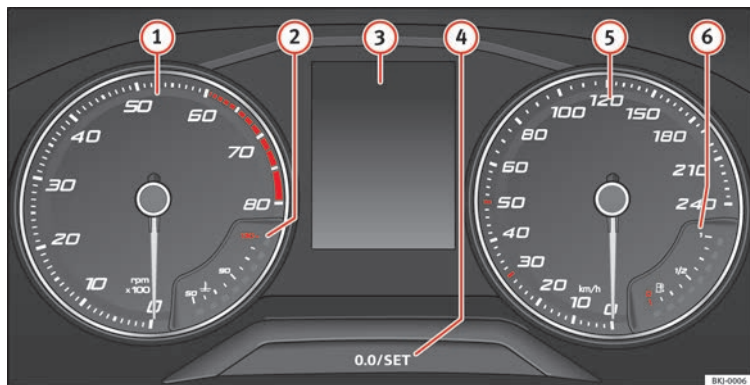

Afb. 125 Instrumentenpaneel, in het dashboard.

De plaats van de instrumenten hangt af van de model- en motoruitvoering.

- ① **Toerenteller** (van de draaiende motor, in honderd omwentelingen per minuut) » pag. 120.

Het begin van de rode zone van de toerenteller geeft het maximale toerental aan in elke willekeurige versnelling na het inrijden en met warme motor. Vóór

- het bereiken van dit gebied, wordt aanbevolen op te schakelen, de keuzehendel in stand **D** te zetten of de voet van het gaspedaal nemen » ❶.
- ② **Koelvloeistoftemperatuurmeter** » pag. 122.
- ③ **Elementen op het display** » pag. 120.
- ④ **Instel- en weergaveknop** » pag. 122.

- ⑤ **Snelheidsmeter.**
- ⑥ **Brandstofmeter** » pag. 123.

⚠ ATTENTIE

Iedere afleiding kan tot een ongeval leiden met het daaraan verbonden risico van verwondingen.

- De knoppen e.d. van het instrumentenpaneel niet tijdens het rijden bedienen.

ⓘ VOORZICHTIG

- Vermijd hoge motortoerentallen als de motor nog koud is, geef niet vol gas en belast de motor niet sterk.

Toerenteller

De toerenteller geeft het motortoerental per minuut aan »» **afb. 125 ①**.

De toerenteller geeft u, samen met de toerentalindicatie, de mogelijkheid om de motor van uw wagen altijd te gebruiken op het meest geschikte toerental.

Het begin van het rode veld in de toerenteller geeft het voor alle versnellingen maximaal toelaatbare motortoerental aan voor een ingereden motor die op bedrijfstemperatuur is. Schakel op voordat dit veld wordt bereikt bij wagens met schakelbak of plaats de keuzehendel in de stand "D", of haal uw voet van het gaspedaal bij wagens met automatische transmissie.

Beter is het echter om de hoge toerentallen te mijden en te letten op de versnellingsindicaties. Voor aanvullende informatie, zie »» **afb. pag. 42**, **Indicatie van de versnellingen**.

ⓘ VOORZICHTIG

De naald van de toerenteller »» **afb. 125 ①** mag de rode zone slechts kort bereiken, dit om te voorkomen dat de motor beschadigd raakt.

🌿 Milieu-aanwijzing

Vroeg opschakelen helpt om brandstof te besparen, de uitstoot te beperken en rijkluiden te verminderen!

Elementen op het beeldscherm

Bij het inschakelen van het contact kan op het display van het instrumentenpaneel »» **afb. 125 ③** uiteenlopende informatie weergegeven worden, naargelang de uitvoering van de wagen:

- Motorkap, achterklep en portieren geopend »» **afb. pag. 41**.
- Waarschuwings- en informatieteksten.
- Afgelegde afstand.
- Tijd.
- Navigatieaanwijzingen.
- Buitentemperatuur.
- Kompas.
- Keuzehendelstand »» **pag. 194**.
- Aanbevolen versnelling (handgeschakelde versnellingsbak) »» **afb. pag. 42**.

- Multifunctie-indicatie (MFA) en menu's voor verschillende instellingsopties »» **afb. pag. 37**.
- Service-intervalindicatie »» **afb. pag. 43**.
- Tweede snelheidsindicatie »» **pag. 121**.
- Snelheidssignaal »» **afb. pag. 43**.
- Statusindicatie van het start-stopsysteem »» **pag. 209**.
- Indicatie van de staat van het actieve cilinderbeheer (ACT[®])* »» **pag. 205**
- Staat van rijden met laag verbruik (ECO) »» **pag. 121**
- Motorcode (MKB) »» **pag. 121**.

Afgelegde afstand

De *totale kilometer teller* registreert de totaal afgelegde afstand van de wagen.

De *dagkilometer teller (trip)* geeft het aantal kilometers of mijlen weer dat na de laatste keer terugzetten van de dagteller is afgelegd. Het laatste cijfer geeft elke 100 meter resp. 1/10 mijl weer.

- Druk kort op de knop »» **afb. 125 ④** om de dagkilometer teller op 0 te zetten.
- Houd de knop ④ gedurende 3 sec. ingedrukt om terug te keren naar de vorige waarde.

Tijd

- Om de tijd in te stellen, houdt u op knop **» afb. 125 ④** gedurende min. 3 sec. ingedrukt om naar de uren resp. minuten te gaan.
- Druk om verder te gaan met het instellen op de toets **④**. Houd de toets ingedrukt om de cijfers snel te veranderen.
- Na instelling van het uur begint het tellen van de seconden automatisch vanaf 0.
- Druk nogmaals op knop **④** om het instellen van de klok te beëindigen.
- Na instelling van het uur verdwijnt de tijdweergave, terwijl de wijzigingen behouden blijven.

De tijd kan ook worden ingesteld in het Easy Connect-systeem via de toets **CAR** en de functieknop **SETUP > Datum en tijd» pag. 125**.

Kompas

Wanneer het contact is ingeschakeld en het navigatiesysteem is aangezet, wordt op het display van het instrumentenpaneel de windstreek overeenkomstig de rijrichting van de wagen weergegeven.

Keuzehendelstand

De ingeschakelde rijstand wordt zowel aangegeven naast de keuzehendel als op het display in het instrumentenpaneel. In de posities **D** en **S**, alsook bij de tiptronic, wordt op

het display tevens de overeenkomstige versnelling weergegeven.

Aanbevolen versnelling (schakelbak)

Tijdens het rijden wordt op het display van het instrumentenpaneel de aanbevolen versnelling getoond om brandstof te besparen **»  pag. 42**.

Tweede snelheidsmeter (mph of km/u)

Naast de gewone weergave van de snelheidsmeter kan tijdens het rijden de snelheid ook in een andere meeteenheid (in mijl of kilometer per uur) getoond worden.

In de modellen die bestemd zijn voor de landen waar de tweede snelheid verplicht weergegeven moet worden, kan deze optie niet uitgeschakeld worden.

Voor het instellen van de tweede snelheidsmeter gaat u naar het Easy Connect-systeem via toets **CAR** en de functieknop **SETUP > Eenheden» pag. 125**.

Snelheidswaarschuwing

Op het display van het instrumentenpaneel verschijnt een melding zodra de ingestelde snelheid wordt overschreden. Dat is bijv. handig als u winterbanden gebruikt die niet geschikt zijn voor de maximumsnelheid van de wagen **»  pag. 43**.

Voor het instellen van de waarschuwing-functie via de tweede snelheidsmeter gaat u

naar het Easy Connect-systeem via toets **CAR** en de functieknop **SETUP > Bestuurdershulpstelsysteem» pag. 125**.

Indicatie van de start/stop-werking

Op het display van het instrumentenpaneel wordt actuele informatie weergegeven over de status **» pag. 209**.

Staat van rijden met laag verbruik (ECO)*

Naargelang de uitrusting verschijnt tijdens het rijden op het display van het instrumentenpaneel de indicatie "ECO" wanneer de wagen zich in de staat met laag verbruik bevindt, dankzij het actieve cilinderbeheer (ACT®)* **» pag. 205**.

Motorcode (MKB)

Houd knop **» afb. 125 ④** langer dan 15 sec. ingedrukt om de motorcode (MKB) van de wagen weer te geven. Hierbij dient het contact te zijn ingeschakeld en de motor stil te staan.

ATTENTIE

Veiligheidsaanwijzingen »  in Waarschuwingssymbolen op pag. 124 in acht nemen.

ATTENTIE

Zelfs als de buitentemperatuur boven het vriespunt ligt, kunnen wegen en bruggen glad zijn.

»

- Ook bij buitentemperaturen boven +4°C (+39°F) kunnen zich ijsplekken vormen op de weg, zelfs zonder dat het symbool "ijskristal" weergegeven wordt.
- De buitentemperatuurvoeler voert een meting ter oriëntatie uit.

Let op

- Er zijn verschillende typen instrumentenpanelen, dus kunnen de versies en indicaties van het display verschillen. Bij wagens zonder weergave van waarschuwings- of informatieteksten op het display worden storingen uitsluitend door controlelampjes weergegeven.
- Afhankelijk van de uitrusting kunnen bepaalde instellingen en indicaties ook via het Easy Connect-systeem worden ingesteld.
- Wanneer er verschillende waarschuwingen zijn, worden de symbolen na elkaar gedurende een aantal seconden getoond en blijven ze branden tot de storing wordt verholpen.

Kilometerteller



Afb. 126 Instrumentenpaneel: kilometerteller en resetknop.

De weergave van het afgelegde traject gebeurt in kilometers "km" resp. in mijlen "mi". Het is mogelijk om van meeteenheid (kilometers "km"/mijlen "mi") te wisselen via de radio/Easy Connect*. Meer informatie hierover vindt u in het Instructieboekje bij het Easy Connect*-systeem.

Kilometerteller/dagteller

De kilometerteller toont het totaal aantal met de wagen verreden kilometers.

De dagteller geeft de afstand aan die gereden is nadat de dagteller voor de laatste keer is teruggezet. Hiermee kunnen korte afstanden worden gemeten. Het laatste cijfer geeft een afstand van 100 meter of 1/10 mijl aan.

De dagteller kunt u op nul terugzetten door de knop **0.0/SET** » **afb. 126** in te drukken.



Storingsindicatie

Als er een storing in het instrumentenpaneel is, wordt op het display van de dagteller **DEF** weergegeven. Laat de storing zo spoedig mogelijk verhelpen.

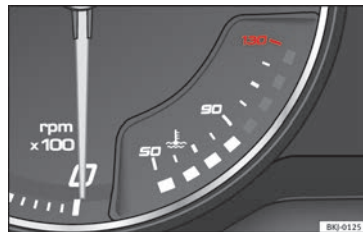
Koelvloeistoftemperatuurmeter



Afb. 127 Instrumentenpaneel: koelvloeistoftemperatuurmeter

Voor wagens zonder koelvloeistoftemperatuurmeter verschijnt er een controlelampje  wanneer er een hoge temperatuur is » pag. 290. Zie ook »  .

De koelvloeistoftemperatuurmeter werkt alleen bij ingeschakeld contact » **afb. 127**. Let op de volgende aanwijzingen bij de temperatuurbereiken om motorschade te voorkomen.

Koud bereik

Als uitsluitend de lichtsegmenten in het onderste bereik van de schaal branden, heeft de motor zijn bedrijfstemperatuur nog niet bereikt. Vermijd hoge motortoerentallen, volgas en sterke motorbelasting.

Normaal bereik

De motor heeft zijn bedrijfstemperatuur bereikt, als de led's tot in het middelste bereik van de schaal branden. Bij hoge omgevingstemperaturen resp. bij zware belasting van de motor is het mogelijk dat de led's blijven branden, zelfs tot in het hoogste bereik. Dit is geen probleem zolang het controlelampje  in het display van het instrumentenpaneel niet oplicht.

Temperatuurbereik

Als de led's in het bovenste deel van de schaal en het controlelampje  in het display in het instrumentenpaneel oplichten, is de koelvloeistof temperatuur hoog » pag. 290.

ⓘ VOORZICHTIG

• Voor een lange levensduur van de motor wordt geadviseerd om hoge toerentallen, plankgas en het sterk belasten van de motor gedurende de eerste 15 minuten na de start bij een koude motor te vermijden. De tijd die de motor heeft om op bedrijfstemperatuur te komen, hangt mede af van de omgevingstem-

peratuur. In dat geval kunt u kijken naar de motorolietemperatuur* »  pag. 42.

• Extra lampen en andere aanbouwdelen vóór de koelluchtinlaat verslechteren de koelende werking van de koelvloeistof. Bij hoge buitentemperaturen en sterke motorbelasting bestaat dan het gevaar voor oververhitting van de motor!

• De voorspoiler zorgt ook voor de juiste verdeling van de koellucht tijdens het rijden. Als de spoiler is beschadigd, wordt de koelende werking minder en bestaat het gevaar van oververhitting van de motor. Roep de hulp van vakmensen in.

Brandstofvoorraad



Afb. 128 Brandstofindicator.

De weergave » **afb. 128** verschijnt alleen bij ingeschakeld contact. Zodra de wijzer in het reservebereik komt, gaan de rode led onderin en het controlelampje  branden » pag.

119. Zodra het brandstofpeil extreem laag wordt, gaat de led onderin rood knipperen.

Het nog af te leggen aantal km met de nog beschikbare brandstof wordt in het display van het instrumentenpaneel » **afb. 125**  weergegeven.

Als u wilt weten welke inhoud de brandstoftank van uw wagen heeft, kunt u dit raadplegen in »  pag. 57.

ⓘ VOORZICHTIG

Nooit de tank helemaal leegrijden. De onregelmatige brandstofvoorziening kan tot overslaan van de ontsteking leiden. Op deze wijze kan onverbrande brandstof in het uitlaatsysteem komen, dit zou oververhitting van de katalysator en schade hieraan kunnen veroorzaken.

Waarschuwing- en controlelampjes

Waarschuwingssymbolen

Lees aandachtig de aanvullende informatie »  pag. 47

Er zijn rode waarschuwingssymbolen (prioriteit 1) en gele waarschuwingssymbolen (prioriteit 2). »

Waarschuwingmeldingen met prioriteit 1 (rood)

Bij deze storingen knippert of brandt het symbool en klinkt er **drie keer na elkaar een waarschuwingssignaal**. Die symbolen geven een **gevaar** aan. De wagen stoppen en de motor afzetten. Defecte functie controleren en het defect verhelpen. Zo nodig een vakman te hulp roepen.

Zijn er verschillende storingen met prioriteit 1, dan verschijnen de symbolen opeenvolgend gedurende ca. 2 seconden en knipperen totdat de storing verholpen is.

Zo lang er sprake is van een waarschuwingstekst met prioriteit 1, worden er geen menu's op het display weergegeven.

Voorbeelden van waarschuwingmeldingen met prioriteit 1 (rood)

- Remsysteemsymbool  met waarschuwingstekst **STOPPEN, REMVLOEISTOF, ZIE INSTRUCTIEBOEKJE** of **STOPPEN, STORING REMSYSTEEM, ZIE INSTRUCTIEBOEKJE**.
- Remvloeistofsymbool  met waarschuwingstekst **STOP KOELVLOEISTOF CONTROLEREN ZIE INSTRUCTIEBOEKJE**.
- Motoroliedruksymbool  met waarschuwingstekst **STOPPEN, OLIEDRUK, MOTOR STOPPEN, ZIE INSTRUCTIEBOEKJE**.

Waarschuwingmeldingen met prioriteit 2 (geel)

Als zich een van deze storingen voordoet, licht het desbetreffende symbool op en klinkt er een **waarschuwingssignaal**. De desbetreffende functie moet zo snel mogelijk worden gecontroleerd, ook al kan er nog veilig worden gereden.

Als er sprake is van meerdere waarschuwingen met prioriteit 2, verschijnen de symbolen opeenvolgend gedurende ca. 2 seconden. Na een wachttijd verdwijnt de informatietekst en het symbool wordt ter herinnering aan de rand van het display weergegeven.

Waarschuwingen met **prioriteit 2** worden pas aangegeven als er geen storing met **prioriteit 1** is!

Voorbeelden van waarschuwingen met prioriteit 2 (geel):*

- Brandstofsymbool met informatietekst **TANKEN**.

ATTENTIE

Indien geen rekening gehouden wordt met de waarschuwinglampjes en de berichten, kan de wagen tot stilstand komen midden in het verkeer, of kunnen zich ongevallen of ernstig letsel voordoen.

- **Nooit de indicatielampjes of tekstberichten negeren.**

- **Breng de wagen tot stilstand zodra dit op een veilige wijze mogelijk is.**
- **De wagen ver van het wegverkeer parkeren, op een plaats waar geen brandbare materialen met het uitlaatsysteem in aanraking kunnen komen (bijv. droog gras, brandstoffen).**
- **Een defecte auto brengt een verhoogd risico op ongevallen met zich mee, zowel voor de inzittenden als voor de andere weggebruikers. Zet zo nodig de alarmlichten aan en plaats de gevarendriehoek om andere bestuurders te waarschuwen.**
- **Alvorens de motorkap te openen, moet de motor uitgezet worden en voldoende afkoelen.**
- **In elke wagen is de motorruimte een zone die gevaren inhoudt en ernstige letsel kan veroorzaken » pag. 285.**

VOORZICHTIG

Het negeren van de controlelampjes die gaan branden en de tekstberichten die verschijnen, kan leiden tot storingen in de wagen.

Inleiding tot het Easy Connect-systeem*

Systeeminstellingen (CAR)*

Menu WAGEN

Lees aandachtig de aanvullende informatie
 »  pag. 34

Om de instellingenmenu's te selecteren drukt u, naargelang de uitvoering, op de Easy Connect-toets **(CAR)** en de functietoets **(SETUP)**, **OF** op de toets  en vervolgens op **(SETUP)**.

Het aantal beschikbare menu's en de benaming van de verschillende opties voor de menu's hangt af van de elektronica en de uitrusting van de wagen.

Als het selectievakje van de functietoets is gemarkeerd , is de functie actief.

Door op de menutoets  te drukken opent u telkens het laatste menu dat is geactiveerd.

De wijzigingen in de instellenu's worden automatisch opgeslagen bij het verlaten van de menu's.

Menu Instellingen van de wagen	Blz.
ESC-systeem:	» pag. 187
Banden	» pag. 300

Menu Instellingen van de wagen	Blz.
Licht	» pag. 147
Assistentie voor de bestuurder	» pag. 222 » pag. 217 » pag. 239
Parkeren en manoeuvreren	» pag. 254
Sfeerverlichting	» pag. 152
Achteruitkijkspiegels en ruitenwis-sers	» pag. 155 » pag. 33
Openen en sluiten	» pag. 146 » pag. 134
Instrumentenpaneel	» pag. 38
Datum en tijd	–
Eenheden	–
Service	» pag. 43
Fabrieksinstellingen	–

ATTENTIE

Iedere afleiding kan tot een ongeval leiden met het daaraan verbonden risico van verwondingen. Het bedienen van het Easy Connect-systeem kan u van het verkeer afleiden.

Communicatie en multimedia

Bedieningselementen aan het stuurwiel*

Algemeen

Het stuurwiel bevat multifunctiemodulen van waaruit functies van audio, telefoonuitrusting en radionavigatie van de wagen gecontroleerd kunnen worden zonder de aandacht van de besturing af te leiden.

Er bestaan twee uitvoeringen multifunctiemodules:

- **Versie audio, telefoon en navigatie met spraakbediening:** om de beschikbare audio-functies (radio, audio-cd, mp3-cd, iPod^{®1)}, USB¹⁾, SD¹⁾) en het Bluetooth-systeem vanaf het stuur te bedienen.
- **Versie audio, telefoon en navigatie zonder spraakbediening:** om de beschikbare audio-functies (radio, audio-cd, mp3-cd, iPod^{®1)}, USB¹⁾, SD¹⁾) en het Bluetooth-systeem vanaf het stuur te bedienen.

¹⁾ Afhankelijk van de wagenuitrusting.

Bediening van het audio-, telefoon- en navigatiesysteem met spraakbediening

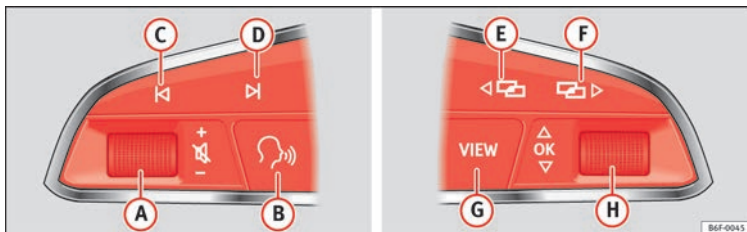

Afb. 129 Bedieningselementen aan het stuurwiel.

Knop	Radio	Media (behalve AUX)	AUX	Telefoon ^{a)}	Navigatiesysteem ^{a)}
A Draaien	Volume omhoog / omlaag brengen. De audiofunctie (radio) hoeft niet gekozen te zijn.	Volume omhoog / omlaag brengen. De audiofunctie (media) hoeft niet gekozen te zijn.	Volume omhoog / omlaag brengen. De audiofunctie (media) hoeft niet gekozen te zijn.	Volume omhoog / omlaag brengen. De telefoonfunctie hoeft niet gekozen te zijn.	Volume van spraakweergave omhoog/omlaag brengen. De navigatiefunctie hoeft niet gekozen te zijn, maar er moet wel een actieve spraakweergave zijn op het moment dat het volume wordt afgesteld.
A Drukken	Volume onderdrukken.	Volume onderdrukken.	Volume onderdrukken.	Inkomende oproep onderdrukken.	Spraakweergave die op dat moment wordt afgespeeld onderdrukken.
B ^{a)}	Spraakbediening in-/uitschakelen. Deze functie kan in elke modus worden uitgevoerd (audio, media, navigatie, hulpsystemen, wagenstatus, ritgegevens). Met het systeem in telefoonmodus heeft deze toets geen functie bij een actieve oproep, maar wel functionaliteit van Radio/Media (behalve AUX).				
C / D	Zoekopdracht vorige/volgende zender ^{b)} .	<i>Kort indrukken:</i> Wisselen naar de vorige/volgende titel. <i>Lang indrukken:</i> Snel terug-/vooruitspoelen ^{c)} .	Geen functie	– <i>Er is geen actieve oproep:</i> functionaliteit van Radio/Media (behalve AUX) – <i>Actieve oproep:</i> geen functie	Zonder functie voor de overige modi (navigatie, hulpsystemen, wagenstatus, ritgegevens).



Bedienen

Knop	Radio	Media (behalve AUX)	AUX	Telefoon ^{a)}	Navigatiesysteem ^{a)}
E / F ^{a)}	Menu van instrumentenpaneel veranderen. Deze functie kan in elke modus worden uitgevoerd (audio, media, navigatie, hulpsystemen, wagenstatus, ritgegevens).				
G	<i>Instrumentenpaneel met kleuren:</i> naar het vorige menu gaan. <i>Monochroom instrumentenpaneel:</i> naar de vorige functie gaan.				
H <i>Draaien</i>	<i>Instrumentenpaneel met kleuren:</i> Lijst van beschikbare zenders (uitsluitend indien het instrumentenpaneel zich in het menu Audio bevindt).	<i>Instrumentenpaneel met kleuren:</i> volgende titel (uitsluitend indien het instrumentenpaneel zich in het menu Audio bevindt).	Geen functie	– <i>Er is geen actieve oproep:</i> Lijst van laatste oproepen. – <i>Actieve oproep:</i> de lijst van gespreksopties openen (gesprek in de wacht, gesprek beëindigen, microfoon uitschakelen, privénummer enz.).	– <i>Actieve route:</i> naar het aanzicht gaan om de routebegeleiding stop te zetten. – <i>Geen actieve route:</i> lijst van laatste bestemmingen.
H <i>Drukken</i>	Werkt op het instrumentenpaneel of bevestigt de menu-optie van het instrumentenpaneel afhankelijk van de menu-optie				

^{a)} Afhankelijk van de uitrusting van de wagen.

^{b)} Deze handeling kan worden uitgevoerd wanneer u naar de radio luistert, de audio-radiofunctie hoeft niet gekozen te zijn.

^{c)} Deze handelingen kunnen worden uitgevoerd wanneer u naar media luistert, de audio-radiofunctie hoeft niet gekozen te zijn.



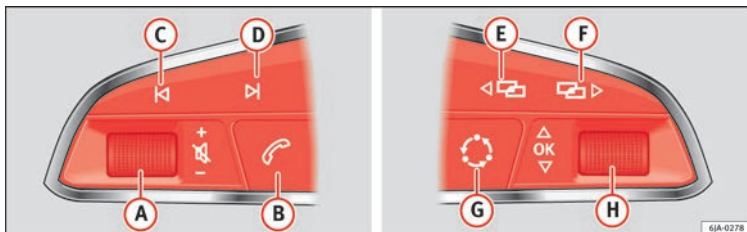

Bediening van het audio-, telefoon- en navigatiesysteem zonder spraakbediening



Afb. 130 Bedieningselementen aan het stuurwiel.

Knop	Radio	Media (behalve AUX)	AUX	Telefoon ^{a)}	Navigatiesysteem ^{a)}
A Draaien	Volume omhoog / omlaag brengen. De audiofunctie (radio) hoeft niet gekozen te zijn.	Volume omhoog / omlaag brengen. De audiofunctie (media) hoeft niet gekozen te zijn.	Volume omhoog / omlaag brengen. De audiofunctie (media) hoeft niet gekozen te zijn.	Volume omhoog / omlaag brengen. De telefoonfunctie hoeft niet gekozen te zijn.	Volume van spraakweergave omhoog/omlaag brengen. De navigatiefunctie hoeft niet gekozen te zijn, maar er moet wel een actieve spraakweergave zijn op het moment dat het volume wordt afgesteld.
A Drukken	Volume onderdrukken.	Volume onderdrukken.	Volume onderdrukken.	Inkomende oproep onderdrukken.	Spraakweergave die op dat moment wordt afgespeeld onderdrukken.
B ^{a)}	– <i>Inkomende oproep</i> : telefoon opnemen (kort indrukken), oproep afwijzen (lang indrukken). – <i>Actieve oproep</i> : actieve oproep beantwoorden (kort indrukken). – <i>Geen actieve/inkomende oproep</i> : telefoonmenu openen (kort indrukken), nummer van laatste actieve oproep herhalen (lang indrukken). Deze functie kan in elke modus worden uitgevoerd (audio, media, navigatie, hulpsystemen, wagenstatus, ritgegevens).				
C / D	Zoekopdracht vorige/volgende zender ^{b)} .	Kort indrukken: Wisselen naar de vorige/volgende titel. Lang indrukken: Snel terug-/vooruitspoelen ^{c)} .	Geen functie	– <i>Er is geen actieve oproep</i> : functionaliteit van Radio/Media (behalve AUX) – <i>Actieve oproep</i> : geen functie	Zonder functie voor de overige modi (navigatie, hulpsystemen, wagenstatus, ritgegevens).

Bedienen

Knop	Radio	Media (behalve AUX)	AUX	Telefoon ^{a)}	Navigatiesysteem ^{a)}
	Menu van instrumentenpaneel veranderen. Deze functie kan in elke modus worden uitgevoerd (audio, media, navigatie, hulpsystemen, wagenstatus, ritgegevens).				
	Verandert de audiobron op cyclische wijze: FM/AM – CD – SD – USB – AUX – BT Audio (enkel indien ze beschikbaar zijn). Deze functie kan in elke modus worden uitgevoerd (audio, media, navigatie, hulpsystemen, wagenstatus, ritgegevens).				
 Draaien	<i>Instrumentenpaneel met kleuren:</i> Lijst van beschikbare zenders (uitsluitend indien het instrumentenpaneel zich in het menu Audio bevindt).	<i>Instrumentenpaneel met kleuren:</i> volgende titel (uitsluitend indien het instrumentenpaneel zich in het menu Audio bevindt).	Geen functie	<p>– <i>Er is geen actieve oproep:</i> Lijst van laatste oproepen.</p> <p>– <i>Actieve oproep:</i> de lijst van gespreksopties openen (gesprek in de wacht, gesprek beëindigen, microfoon uitschakelen, privénummer enz.).</p>	<p>– <i>Actieve route:</i> naar het aanzicht gaan om de routebegeleiding stop te zetten.</p> <p>– <i>Geen actieve route:</i> lijst van laatste bestemmingen.</p>
 Drukken	Werkt op het instrumentenpaneel of bevestigt de menu-optie van het instrumentenpaneel afhankelijk van de menu-optie				

^{a)} Afhankelijk van de uitrusting van de wagen.

^{b)} Deze handeling kan worden uitgevoerd wanneer u naar de radio luistert, de audio-radiofunctie hoeft niet gekozen te zijn.

^{c)} Deze handelingen kunnen worden uitgevoerd wanneer u naar media luistert, de audio-radiofunctie hoeft niet gekozen te zijn.

Multimedia

USB/AUX-IN-ingang



Afb. 131 Middenconsole: USB/AUX-IN-ingang.

Afhankelijk van de uitrusting en het land kan de wagen beschikken over verschillende soorten USB/AUX-IN-aansluiting.

De USB/AUX-IN-ingang bevindt zich aan het opbergvak van de voorste middenconsole » **afb. 131**.

De bedieningsinstructies bevinden zich in de respectieve instructieboekjes van de audio of het navigatiesysteem.

¹⁾ Dankzij de Qi-technologie kunt u uw mobiele telefoon draadloos opladen.

Connectivity Box* / Wireless Charger*



Afb. 132 Gerelateerde video



Afb. 133 Middenconsole: Connectivity Box

Afhankelijk van de uitrusting en het land kan de wagen beschikken over een van deze twee opties: *Connectivity Box* of *Wireless Charger*.

Met de Connectivity Box kunt u uw mobiele apparaat draadloos opladen met behulp van Qi-technologie¹⁾, de straling in de wagen beperken en uw ontvangst verbeteren.

Met de Wireless Charger beschikt u uitsluitend over de draadloze oplaadfunctie van uw mobiele apparaat met Qi-technologie.

De Connectivity Box / Wireless Charger bevindt zich bij het opbergvak van de middenconsole voorin » **afb. 133**.

De bedieningsinstructies bevinden zich in de respectieve instructieboekjes van de audio of het navigatiesysteem.

Let op

Voor de juiste werking moet uw mobiele apparaat compatibel zijn met de Qi-interfaces-tandaar voor draadloos opladen via inductie.

Openen en sluiten

Sleutels

Sleutelset



Afb. 134 Sleutelset.

Afhankelijk van de uitvoering van uw wagen kan de sleutelset bestaan uit:

- een sleutel met afstandsbediening »» afb. 134 **A**
- een sleutel zonder afstandsbediening **B**,
- een kunststof sleutelhanger* **C**.

of

- twee sleutels met afstandsbediening **A**
- een kunststof sleutelhanger* **C**.

Sleutels bij laten maken

Als u een nieuwe sleutel nodig heeft, kunt u met het chassisnummer van de wagen naar een Technische Dienst gaan.

⚠ ATTENTIE

- Verkeerd gebruik van de contactsleutel kan ernstig lichamelijk letsel als gevolg hebben.
- Laat nooit kinderen of hulpbehoevenden alleen in de wagen, omdat zij in een noodgeval de wagen niet uit kunnen en zichzelf niet kunnen redden.
- Ongecontroleerd gebruik van de wagen-sleutel door derden kan ertoe leiden dat de motor wordt gestart of elektrische uitrustingen (bijv. elektrische ruiten) worden bediend - gevaar voor ongevallen! De wagenportieren kunnen via de sleutel met afstandsbediening worden vergrendeld, waardoor hulp in nood-situaties wordt bemoeilijkt.
- Laat nooit een bij de wagen behorende sleutel achter in de wagen. Als derden uw wagen zonder toestemming gebruiken, kan dit tot schade aan of diefstal van de wagen leiden. Neem daarom altijd de sleutel mee wanneer u de wagen verlaat.
- Trek nooit de sleutel uit het contactslot zolang de wagen in beweging is. Het stuurslot zou het stuurwiel kunnen blokkeren en u bent dan niet meer in staat de wagen te besturen.

ⓘ VOORZICHTIG

In de sleutel met afstandsbediening zitten elektronische componenten. Bescherm de sleutels tegen vocht en stoten.

Radiografische afstandsbediening*

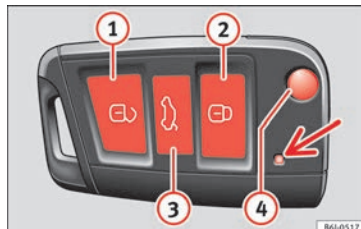

Afb. 135 Knoppen op de sleutel met afstandsbediening.



Afb. 136 Wagensleutel met alarmknop.

Met de radiografische afstandsbediening kan de wagen van op afstand worden ont- en vergrendeld.

Met de toets ④ » » afb. 135 van de afstandsbediening wordt de sleutelbaard ontgrendeld.

Wagen ontgrendelen ① » » afb. 135 ①.

Wagen vergrendelen ② » » afb. 135 ②.

Achterklep ontgrendelen. Op knop ③ » » afb. 135 ③ drukken, tot alle knipperlichten van de wagen even knipperen. Bij het indrukken van ontgrendelingsknop ③ ③, beschikt u over 2 minuten om de achterklep te openen. Na verloop van deze tijd wordt die weer vergrendeld.

Bovendien knippert het controlelampje van de sleutelbatterij (pijl) » » afb. 135.

De zender met de batterijen is ondergebracht in de sleutel met afstandsbediening. De ontvanger zit in het interieur van de wagen. Het maximaal bereik hangt af van verschillende factoren. Bij zwakker wordende batterijen wordt de reikwijdte kleiner.

Alarmknop*

Druk de alarmknop » » afb. 136 ⑤ alleen in een noodgeval in! Zodra de alarmknop is ingedrukt, hoort u de claxon van de wagen en gaan de knipperlichten kort branden. Door de knop nogmaals in te drukken, wordt het alarm gedeactiveerd.

⚠ ATTENTIE

Lees de betreffende waarschuwingsaanwijzingen » » ⚠ in Sleutelset op pag. 132 en volg deze op.

i Let op

- De radiografische afstandsbediening werkt alleen als u zich in het werkingsgebied bevindt.
- Als u de wagen met de radiografische afstandsbediening niet kunt ont- of vergrendelen, moet u eerder genoemde sleutel opnieuw laten synchroniseren. Ga hiervoor naar uw technische dienst.

De batterij vervangen

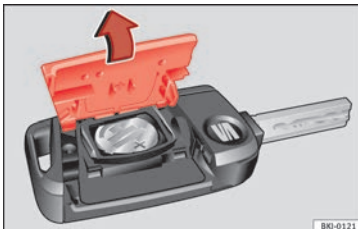

Afb. 137 Autosleutel: openen van het deksel van batterijcompartiment.

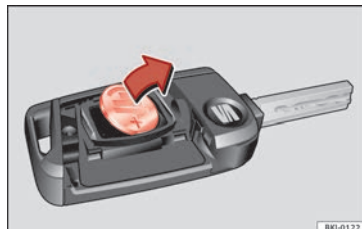

Afb. 138 Autosleutel: batterij verwijderen.

SEAT adviseert om de batterij te laten vervangen in de werkplaats van een officiële dealer.

De batterij bevindt zich aan de achterzijde van de autosleutel, onder een deksel.

Batterij vervangen

- De sleutelbaard van de wagensleutel uitklappen » » pag. 132.
- Deksel op achterkant van wagensleutel » » afb. 137 in de richting van de pijl » » ❶ verwijderen.
- Haal de batterij met een geschikt dun voorwerp uit het batterijvak » » afb. 138.
- De nieuwe batterij in het batterijcompartiment plaatsen en aandrukken zoals is aangegeven » » afb. 138, in tegenovergestelde richting van de pijl » » ❷.
- Het deksel in de behuizing van de wagensleutel plaatsen en aandrukken zoals is aangegeven » » afb. 137, in tegenovergestelde » »

richting van de pijl, totdat het deksel vastklikt.

① VOORZICHTIG

- Als de batterij niet correct wordt vervangen, kan de autosleutel beschadigd raken.
- Het gebruik van ongeschikte batterijen kan de autosleutel beschadigen. Vervang daarom de lege batterij altijd door een nieuwe van dezelfde spanning en afmetingen, en met dezelfde kenmerken.
- Let bij het plaatsen van de batterij op de juiste poolrichting.

Milieu-aanwijzing

Lever de gebruikte batterijen met het oog op het milieu in bij een daartoe aangewezen inzamelpunt.

Sleutel met radiografische afstandsbediening synchroniseren

Indien de wagen niet kan worden ontgrendeld of vergrendeld met de sleutel met afstandsbediening, moet deze opnieuw gesynchroniseerd worden.

Met geopende wagen:

- Druk toets  **②** » » **afb. 135** op de afstandsbediening in.

- Vergrendel vervolgens de wagen met de sleutelbaard **binnen een minuut**.

Met gesloten wagen:

- Druk toets  **①** » » **afb. 135** op de afstandsbediening in.
- Vergrendel vervolgens de wagen met de sleutelbaard **binnen een minuut**.

Als u vaak de -knop indrukt buiten het werkingsgebied van de radiografische afstandsbediening, kunt u de wagen misschien niet meer ont- en vergrendelen met de afstandsbediening. De sleutel met afstandsbediening moet dan opnieuw worden gesynchroniseerd.

Nieuwe sleutels met afstandsbediening zijn verkrijgbaar bij de Technische Dienst. Deze sleutels moeten in dezelfde zaak worden gesynchroniseerd.

Er kunnen maximaal vijf sleutels met radiografische afstandsbediening worden gebruikt.

Centrale vergrendeling

Beschrijving

Lees aandachtig de aanvullende informatie » »  pag. 15.

De centrale vergrendeling maakt centraal ont- en vergrendelen van alle portieren en de achterklep mogelijk.

Met de volgende vergrendelsystemen kunt u de centrale vergrendeling bedienen:

- **de sleutel**, door de sleutel in de slotcilinder van het bestuurdersportier te steken en in de openstand draaien. Afhankelijk van de wagen uitvoering worden alle portieren ontgrendeld of wordt enkel het bestuurdersportier ontgrendeld. Bij het sluiten van de wagen met de sleutel worden alle portieren vergrendeld.
- **met de drukknop voor de centrale vergrendeling** » pag. 137.
- **de radiografische afstandsbediening**, via de knoppen geïntegreerd in de sleutel » pag. 132.

Beschikt over verschillende functies die de veiligheid van de wagen optimaliseren:

- "Safe*" -vergrendeling
- Veiligheidsontgrendelen selectief*
- Automatisch vergrendelen door onbedoeld openen
- Automatisch vergrendelen door snelheid en automatisch ontgrendelen*
- Veiligheidsontgrendelen

Wagen ontgrendelen*

- Druk de toets  » » **afb. 135** van de afstandsbediening in om alle portieren en de achterklep te ontgrendelen.

Portieren vergrendelen*

- Druk de toets  » » **afb. 135** van de afstandsbediening in of draai de portiersleutel in vergrendelrichting om alle portieren en de achterklep te vergrendelen.

ATTENTIE

- **Het onoplettend of ongecontroleerd sluiten van buitenaf kan verwondingen veroorzaken, vooral bij kinderen.**
- **Bij het sluiten van de wagen mogen er geen kinderen alleen worden achtergelaten in de wagen, omdat in geval van nood de hulp van buitenaf wordt bemoeilijkt.**
- **Met vergrendelde portieren wordt voorkomen dat iemand ongewenst de auto binnenkomt, bijvoorbeeld bij een stoplicht.**

Let op

Als diefstalbeveiliging heeft alleen het bestuurdersportier een slotcilinder.

Beveiliging "Safe"*¹⁾

Het betreft een apparaat voor diefstalbeveiliging dat bestaat uit een dubbele vergrendeling van de portieren en de uitschakeling van de achterklep om inbraakpogingen te bemoeilijken.

Activering

De "safe"-beveiliging wordt ingeschakeld als de wagen m.b.v. de sleutel of de afstandsbediening vergrendeld wordt.

Om de beveiliging met de sleutel in te schakelen, de sleutel in het slot eenmaal in sluitstand draaien.

Om de beveiliging met de afstandsbediening in te schakelen, de vergrendelingsknop  van de afstandsbediening eenmaal indrukken.

Bij ingeschakelde Safe'-beveiliging kunnen de portieren noch binnenin noch van buitenaf op de normale manier worden ontgrendeld. De achterklep kan niet geopend worden. De knop voor centrale vergrendeling werkt niet.

Als het contact wordt uitgeschakeld, wordt op het display van het instrumentenpaneel aangegeven dat de "Safe"-beveiliging is ingeschakeld.

Buiten werking stellen

Draai de sleutel twee keer na elkaar in het portierslot in sluitstand.

Met de afstandsbediening, de vergrendelingsknop  van de afstandsbediening twee keer na elkaar indrukken met een interval van minder dan 5 seconden.

Bij het uitschakelen van de "Safe"-beveiliging, wordt ook de volumetrische sensor van het alarmsysteem uitgeschakeld.

Met uitgeschakelde "Safe", kunnen de portieren van binnenuit geopend worden, maar niet van buitenaf.

Zie "Veiligheidsontgrendelen**"

Status van de "Safe"

In het bestuurdersportier zit een controlelampje, door het glas zichtbaar van buitenaf, dat de status van de "Safe"-beveiliging aangeeft.

Bij een knipperend controlelampje is de "Safe"-beveiliging geactiveerd. Dit controlelampje knippert in alle wagens, met of zonder alarmsysteem, totdat de wagen ontgrendeld wordt.

Samengevat:

Safe geactiveerd met of zonder alarmsysteem: het controlelampje knippert continu. »

¹⁾ Beschikbaar naargelang de markt en het model.

Safe gedeactiveerd zonder alarmsysteem: het controlelampje blijft uit.

Safe gedeactiveerd met alarmsysteem: het controlelampje blijft uit.

ATTENTIE

Bij ingeschakelde "Safe"-beveiliging mag niemand in de wagen blijven zitten; de portieren kunnen noch binnenin noch van buitenaf worden geopend, de hulp van buitenaf wordt bemoeilijkt. Er bestaat levensgevaar. Ingesloten personen zouden in een noodgeval niet uit de wagen kunnen komen.

Veiligheidsontgrendelen*

Met dit systeem kan alleen het bestuurdersportier of de hele wagen ontgrendeld worden.

Ontgrendelen van bestuurdersportier

Wordt uitgevoerd m.b.v. een enkelvoudige ontgrendeling (één keer). Kan worden uitgevoerd met de sleutel of met de afstandsbediening.

Met de sleutel, de sleutel in het portierslot eenmaal in openingsstand draaien. Het bestuurdersportier zal zonder "Safe" en ontgrendeld zijn. In wagens met alarmsysteem, zie hoofdstuk Alarmsysteem » pag. 141.

Met de afstandsbediening, de ontgrendelingsknop  van de afstandsbediening eenmaal indrukken. De "Safe"-beveiliging van de hele wagen wordt uitgeschakeld, alleen het bestuurdersportier wordt ontgrendeld, het alarmsysteem wordt uitgeschakeld en het controlelampje gaat uit.

Ontgrendelen van alle portieren en de achterklep

Om alle portieren en de achterklep te kunnen openen, tweemaal na elkaar de ontgrendelingsknop  van de afstandsbediening indrukken.

Door de knop twee keer en in minder dan 5 seconden in te drukken, wordt de "Safe"-beveiliging van de hele wagen uitgeschakeld, alle portieren ontgrendeld en de achterklep geactiveerd. Het controlelampje gaat uit en het alarmsysteem wordt uitgeschakeld, in de wagens die hierover beschikken.

Ontgrendelen achterklep

Zie »  pag. 16.

Automatisch vergrendelen door onbedoeld openen

Dit systeem van diefstalbeveiliging vermijdt dat de wagen uit vergetelheid open blijft.

Bij het ontgrendelen en als na verloop van 30 seconden geen enkel portier noch de achterklep opengaat, wordt de wagen automatisch weer vergrendeld.

Automatisch vergrendelen door snelheid en automatisch ontgrendelen*

Deze beveiliging verhindert de toegang van buitenaf zolang de wagen in het verkeer is (bijvoorbeeld bij stilstand voor een verkeerslicht).

Vergrendelen

De portieren worden automatisch vergrendeld bij een rijsnelheid hoger dan 15 km/u (9 mph). De achterklep wordt automatisch vergrendeld bij een rijsnelheid hoger dan 6 km/u (4 mph).

Wordt bij stilstand een van de portieren of de achterklep geopend, waarna de wagen weer gaat rijden en de aangeduide snelheid overschreden wordt, dan wordt het portier of de achterklep weer vergrendeld.

Ontgrendelen

Bij het verwijderen van de sleutel uit het contact, keert de wagen terug naar de toestand waarin deze zich bevond voor het automatisch vergrendelen.

Ieder portier kan binnenin individueel ontgrendeld en geopend worden (bijvoorbeeld om een passagier te laten uitstappen). Hiervoor dient de portiergreep in het portier eenmaal te worden bediend.

ATTENTIE

Als de wagen rijdt, mogen de handgrepen in het portier niet worden bediend: het portier wordt dan geopend.

Let op

Wanneer de airbags bij een ongeval worden geactiveerd, wordt de hele wagen, behalve de achterklep ontgrendeld. De wagen kan binnenin met de centrale vergrendeling worden vergrendeld, na het contact uit en weer in te schakelen.

Drukknop voor centrale vergrendeling*



Afb. 139 Drukknop voor centrale vergrendeling.

Lees aandachtig de aanvullende informatie » pag. 15

Met de drukknop voor de centrale vergrendeling kan de wagen binnenin worden ver- en ontgrendeld.

De schakelaar voor de centrale vergrendeling werkt ook wanneer het contact is uitgeschakeld, behalve wanneer het veiligheidssysteem "safe" actief is.

Wanneer uw wagen met de drukknop voor de centrale vergrendeling wordt vergrendeld, geldt het volgende:

- Het is niet mogelijk om de portieren en de achterklep van *buitenaf* te openen (om veiligheidsredenen bijv. bij het stilstaan voor een stoplicht).

- Wanneer het bestuurdersportier openstaat, wordt het niet mee vergrendeld. Daardoor wordt voorkomen dat men zichzelf buitensluit.
- U kunt de portieren binnenin afzonderlijk ontgrendelen en openen. Hiertoe moet de binnengreep van het portier *eenmaal* aange- trokken worden.

ATTENTIE

- Een vergrendelde wagen kan een val worden voor kinderen en hulpbehoevende personen.
- Bij het herhaaldelijk aansturen van de centrale vergrendeling is de drukknop voor de centrale vergrendeling enkele seconden buiten werking. Deze kan enkel ontgrendeld worden indien deze eerder vergrendeld is. Na enkele seconden kan de centrale vergrendeling weer bediend worden.
- De drukknop voor de centrale vergrendeling werkt niet wanneer de auto van buitenaf gesloten is (met de afstandsbediening of de sleutel).

Gerelateerde video's Keyless Access



Afb. 140 Comfort

BKI-0097



Afb. 141 Technologie

BKI-0098

De auto ont- en vergrendelen met Keyless Access*

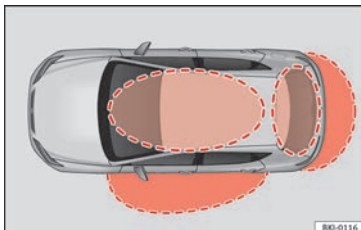

BKI-0116

Afb. 142 Sluit- en startsysteem zonder sleutel Keyless Access: omgeving.

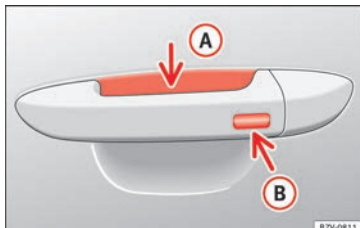

B7V-0813

Afb. 143 Sluit- en startsysteem zonder sleutel Keyless Access: sensoroppervlak A voor het ontgrendelen aan de binnenzijde van de portiergreep van het portier en sensoroppervlak B voor het vergrendelen aan de buitenzijde van de portiergreep.

Naargelang de uitrusting kan de wagen beschikken over het Keyless Access-systeem.

Keyless Access is een sluit- en startsysteem zonder sleutel waarmee waarmee de wagen vergrendeld en ontgrendeld kan worden zonder daarvoor de autosleutel actief te moeten gebruiken. Daarvoor moet er een geldige autosleutel zijn in het overeenkomstige herkeningsgebied wanneer u de auto probeert te openen » afb. 142 en moet u een van de sensoroppervlakken van de portiergrepen aanraken » afb. 143 » ❶.

De wagen kan alleen via het bestuurdersportier worden ontgrendeld en vergrendeld. Daarbij mag de sleutel van de afstandsbedie-

ning zich niet op een afstand van meer dan ca. 1,5 m van de portiergreep bevinden.

Hierbij is het niet van belang of uw sleutel zich bijv. in uw jaszak of in uw aktetas bevindt.

Het portier opnieuw openen is direct na de sluitprocedure korte tijd niet mogelijk. Hierdoor hebt u de mogelijkheid om de correcte vergrendeling van de portieren te controleren.

Als u wilt kunt u bij het ontgrendelen kiezen voor *alleen* het bestuurdersportier, de portieren aan de zijde waar ontgrendeld wordt of de hele wagen ontgrendelen. De vereiste instellingen kunt u uitvoeren in wagens met bestuurdersinformatiesysteem » pag. 34.

Algemene informatie

Als er een passende autosleutel in de omgeving » afb. 142 aanwezig is, geeft het sleutelloos vergrendel- en startsysteem Keyless Access die sleutel toegangsrechten zodra u een van de sensoroppervlakken van de portiergreep van het bestuurdersportier aanraakt. Vervolgens zijn de volgende functies mogelijk zonder dat u de autosleutel actief hoeft te gebruiken:

- *Keyless-Entry*: wagen ontgrendelen met de portiergreep van het bestuurdersportier of de *softtouch*/greep van de achterklep

- **Keyless-Exit:** wagen vergrendelen met de sensor van de portiergreep van het bestuurdersportier.
- **Press & Drive:** motor zonder sleutel in werking stellen met de startknop » pag. 181.

De centrale vergrendeling en het sluitsysteem werken op dezelfde manier als het *normale* ontgrendel- en vergrendelsysteem. Alleen de bedieningselementen veranderen.

Het ontgrendelen van de wagen wordt weergegeven door het *tweemaal* knippen van de knipperlichten; het vergrendelen, *eenmaal*.

Indien u de wagen vergrendelt en vervolgens alle portieren en de achterklep sluit terwijl de laatst gebruikte sleutel in de wagen blijft en geen enkele daarbuiten, zal de wagen **niet onmiddellijk** worden vergrendeld. Alle knipperlichten van de wagen knipperen *viermaal*. Als geen van de portieren of de achterklep geopend wordt, wordt de wagen na enkele seconden vergrendeld.

Wanneer u de wagen ontgrendelt en geen van de portieren of de achterklep opent, wordt de wagen na enkele seconden opnieuw vergrendeld.

Portieren ontgrendelen en openen (Keyless-Entry)

- Pak de portiergreep van het bestuurdersportier beet. Op dat ogenblik raakt u het

sensoroppervlak » **afb. 143 A** (pijl) aan van de portiergreep en wordt de auto ontgrendeld.

- Portier openen.

In wagens met selectief openen of configuratie van het infotainmentsysteem worden alle portieren ontgrendeld door de portiergreep tweemaal vast te nemen.

In wagens zonder beveiligingsysteem "Safe": de portieren sluiten en vergrendelen (Keyless-Exit)

- Contact uitschakelen.
- Bestuurdersportier sluiten.
- Tik *één keer* op het sensoroppervlak voor vergrendelen **B** (pijl) van de portiergreep van het bestuurdersportier. Het portier waarvan de greep bediend wordt, moet gesloten zijn.

In wagens met beveiligingsysteem "Safe": de portieren sluiten en vergrendelen (Keyless-Exit)

- Contact uitschakelen.
- Bestuurdersportier sluiten.
- Tik *één keer* op het sensoroppervlak **B** (pijl) van de portiergreep van het bestuurdersportier. De wagen wordt vergrendeld met het "Safe" » pag. 135-veiligheidssysteem. Het portier waarvan de greep bediend wordt, moet gesloten zijn.

- Tik *twee keer* op het sensoroppervlak **B** (pijl) van de greep van een van de voorportieren om de wagen te vergrendelen zonder het "Safe"-veiligheidssysteem te activeren » pag. 135.

Achterklep ontgrendelen en vergrendelen

Wanneer de auto vergrendeld is, wordt de achterklep automatisch ontgrendeld als er zich bij het openen een passende autosleutel in de omgeving » **afb. 142** bevindt.

Open of sluit de achterklep op een *normale* manier.

Wanneer de achterklep gesloten is, wordt ze automatisch vergrendeld. Als de auto volledig ontgrendeld is, zal de achterklep **niet** automatisch vergrendeld worden na sluiting.

Wat gebeurt er bij het vergrendelen van de wagen met een tweede sleutel

Als er zich in de wagen een autosleutel bevindt en de wagen wordt van buitenaf vergrendeld met een tweede sleutel, wordt de sleutel binnenin de wagen vergrendeld voor het starten van de motor » pag. 178. Om de motor te kunnen starten moet er gedrukt worden op de knop  van de sleutel die zich binnenin de wagen bevindt.

Automatisch uitschakelen van de sensoren

Als de wagen gedurende lange tijd niet ontgrendeld of vergrendeld wordt, worden de »

toenaderingssensoren van de portieren automatisch uitgeschakeld.

Als bij vergrendelde wagen een van de sensoroppervlakken van de portiergrepen vaak ingeschakeld wordt (bijv. door de takken van een struik te raken), worden alle benaderingssensoren gedurende een bepaalde tijd uitgeschakeld.

De sensoren worden opnieuw ingeschakeld:

- Na enige tijd.
- **OF:** als de wagen ontgrendeld wordt met de toets  van de sleutel.
- **OF:** als de achterklep wordt geopend.
- **OF:** als de wagen handmatig wordt ontgrendeld met de sleutel.

Functie voor tijdelijke uitschakeling van de Keyless Access*

U kunt het ontgrendelen van de auto met Keyless Access (sleutellose toegang) uitschakelen voor een cyclus van ver- en ontgrendelen.

- Zet de keuzehendel in stand **P** (bij auto met automatische versnellingsbak), aangezien de auto anders niet vergrendeld kan worden.
- Portier sluiten.
- Druk op de sluitknop  van de afstandsbediening en raak dan binnen de 5 volgende seconden het sensoroppervlak van vergrendeling van de bestuurdersportiergreep **» afb.**

143  aan. Neem de portiergreep niet vast, want dan kan de auto niet vergrendeld worden. De uitschakeling kan ook plaatsvinden indien de auto wordt vergrendeld via het slot van het bestuurdersportier.

- Om te controleren of de functie is uitgeschakeld, wacht u minstens 10 seconden; neem dan de portiergreep vast en trek eraan. Het portier mag niet opengaan.

De auto kan de volgende keer enkel ontgrendeld worden met de afstandsbediening of via het slot. Na de volgende vergrendeling/ontgrendeling is de sleutellose toegang (Keyless Access) weer actief.

Comfortfuncties

Om alle elektrische ruiten te **sluiten met de comfortfunctie**, houdt u een vinger gedurende enkele seconden op het sensoroppervlak voor vergrendeling  (pijl) van de portiergreep tot de ruiten gesloten zijn.

Het **openen van de portieren** bij aanraking van het sensoroppervlak van de portiergreep vindt plaats volgens de instellingen in het Easy Connect-systeem met de toets  en de functieknoppen  en .

VOORZICHTIG

De sensoroppervlakken van de portiergrepen kunnen geactiveerd worden wanneer ze geraakt worden door een water- of stoomstraal van een hogedrukspuit en een passende au-

tosleutel in de omgeving aanwezig is. Als ten minste één van de elektrische bediende ruiten geopend is en het sensoroppervlak  (pijl) van de portiergreep wordt permanent ingeschakeld, worden alle ruiten gesloten.

Let op

- Als de accu van de wagen nog weinig spanning heeft of helemaal leeg is, of de batterij van de autosleutel bijna of helemaal leeg is, dan is het mogelijk dat de wagen niet ontgrendeld of vergrendeld kan worden met het Keyless Access-systeem. De wagen kan handmatig worden ontgrendeld of vergrendeld.
- Om de juiste vergrendeling van de wagen te controleren, blijft de ontgrendelingsfunctie uitgeschakeld gedurende ca. 2 seconden.
- Als op het scherm van het instrumentenpaneel het bericht **Keyless de functies wordt getoond**, kunnen er zich storingen voordoen in de werking van het Keyless Access-systeem. Raadpleeg een gespecialiseerde werkplaats. SEAT raadt u aan om daarvoor een SEAT-dealer te raadplegen.
- Afhankelijk van de functie ingesteld in het infotainmentsysteem voor buitenspiegels, worden de buitenspiegels ingeklapt en gaat de omgevingsverlichting branden bij het ontgrendelen van de wagen via het sensoroppervlak of de portiergreep van het bestuurdersportier.
- Als er zich geen enkele passende sleutel binnenin de wagen bevindt of het systeem hem niet herkent, zal er een melding

verschijnen op het display van het instrumentenpaneel. Dit zou kunnen gebeuren als er een ander radiofrequentiesignaal zou interfereren met het signaal van de sleutel (bijv. van een of andere accessoire voor mobiele apparaten) of als de sleutel afgedekt wordt door een voorwerp (bijv. door een metalen koffer).

- De werking van de sensoren van de portiergrepen kan nadelig worden beïnvloed als de sensoren erg vuil zijn, bijvoorbeeld als er een laagje zout op zit. Reinig zo nodig de wagen.
- Als de wagen uitgerust is met een automatische versnellingsbak, kan hij enkel vergrendeld worden als de versnellingspook in de stand P staat.

Kinderslot



Afb. 144 Kinderslot in het linkerportier.

De kindersloten voorkomen dat de achterportieren van binnenuit kunnen worden geopend. Hierdoor wordt voorkomen dat kinde-

ren per ongeluk een portier openen tijdens het rijden.

Deze functie is onafhankelijk van het elektronische ontgrendel- en vergrendelsysteem van de wagen. Het is alleen van toepassing op de achterste portieren. Kan alleen mechanisch in- of uitgeschakeld worden, zoals hieronder wordt beschreven:

Kinderslot inschakelen

- Wagen ontgrendelen en het portier openen dat beveiligd moet worden.
- Draai, met geopend portier, de gleuf met de wagensleutel linksom bij de linkerportieren » **afb. 144** en rechtsom bij de rechterportieren.

Kinderslot uitschakelen

- Wagen ontgrendelen en het portier openen waarvan het kinderslot uitgeschakeld moet worden.
- Draai, met geopend portier, de gleuf met de wagensleutel naar links voor rechterportieren en naar rechts voor linkerportieren » **afb. 144**.

Als de kindersloten zijn ingeschakeld, kunnen de portieren alleen van buitenaf worden geopend. De kindersloten worden, met open portier, met de sleutel in de gleuf in- of uitgeschakeld (raadpleeg bovenstaande aanwijzingen).

Anti-diefstal alarmsysteem*

Beschrijving van het alarmsysteem*

Met behulp van het alarmsysteem moeten inbraakpogingen en diefstal van de wagen worden bemoedigd. Hiertoe geeft het systeem bij onbevoegd binnendringen in de wagen akoestische en optische waarschuwingssignalen.

Het alarmsysteem wordt bij het vergrendelen van de wagen automatisch ingeschakeld. Het systeem wordt onmiddellijk geactiveerd en het controlelampje in het bestuurdersportier en de knipperlichten knipperen om aan te geven dat het alarmsysteem en het beveiligingssysteem (dubbele beveiliging) geactiveerd is.

Als een van de portieren of de klep bij het inschakelen van het alarmsysteem niet afgesloten is, maakt deze geen deel uit van de beveiligde gebieden van de wagen. Indien u later het portier of de kap sluit, worden deze automatisch in de beschermingszones van de wagen geïntegreerd en wordt een optische waarschuwing door de knipperlichten gegeven wanneer de portieren sluiten.

- De knipperlichten zullen tweemaal knippen bij het openen en het uitschakelen van het alarmsysteem.

»

• De knipperlichten zullen eenmaal knipperen bij het afsluiten en inschakelen van het alarmsysteem.

Wanneer treedt het alarmsysteem in werking?

Als bij de vergrendelde wagen de volgende handelingen onbevoegd worden uitgevoerd.

- De wagen wordt met de sleutel mechanisch geopend zonder aanzetten van het contact binnen de volgende 15 seconden (in sommige landen, bijv. Nederland, treedt het alarmsysteem onmiddellijk in werking).
- Openen van een portier.
- De motorkap openen.
- Openen van achterklep.
- Inschakeling van het contact met ongeldige sleutel
- Bewegingen in de binnenruimte (wagens met volumetrische sensor).
- Slepen van de wagen¹⁾.
- Overhellen van de wagen¹⁾.
- Verkeerde handeling aan het alarmsysteem.
- Loskoppelen van de accu.

In deze gevallen worden gedurende ca. 30 seconden akoestische signalen en lichtsigna-

len (knipperlichten) uitgezonden. Deze cyclus kan zich tot 10 keer herhalen, afhankelijk van het land.

Alle portieren handmatig openen

Bij wagens zonder alarm worden bij het handmatig openen van het bestuurdersportier alle portieren ontgrendeld.

Het alarm uitschakelen

Om het alarmsysteem uit te schakelen, dient u de sleutel in de openingsrichting te draaien, het portier te openen en het contact in te schakelen of de toets voor openen  van de afstandsbediening in te drukken.

Bij wagens die met een alarmsysteem uitgerust zijn, heeft men 15 seconden de tijd om de sleutel in het contactslot te steken en het contact in te schakelen als de wagen met de sleutel via het bestuurdersportier geopend wordt.

Anders gaat het alarm gedurende 30 seconden af en kan de motor niet worden gestart.

Let op

- **Na 28 dagen gaat het controlelampje uit om te voorkomen dat de accu leeg raakt als de wagen voor langere tijd geparkeerd staat. Het alarmsysteem blijft geactiveerd.**

• **Als na het afgaan van het alarm geprobeerd wordt een ander beveiligd gebied binnen te dringen, gaat het alarmsysteem opnieuw af.**

• **Het alarmsysteem kan met de radiografische afstandsbediening in- en uitgeschakeld worden » pag. 132.**

• **Het alarmsysteem  wordt niet geactiveerd als de wagen van binnenuit met de drukknop voor de centrale vergrendeling vergrendeld wordt.**

• **Als de wagenaccu helemaal of voor de helft ontladen is, werkt het alarmsysteem niet correct.**

• **De wagenbewaking blijft ook gegarandeerd als de accukabels worden losgemaakt of de accu niet meer werkt indien het alarmsysteem geactiveerd is.**

• **Als een van de beide accukabels bij een geactiveerd alarmsysteem wordt losgemaakt, treedt het alarmsysteem in werking.**

Interieurbewaking en wegsleepbeveiliging*



Bewakings- of controlefunctie inbegrepen in het alarmsysteem*, dat via ultrasoon geluid de niet geautoriseerde toegang tot de wagen opspoor.

¹⁾ In wagens uitgerust met afsleepalarm

Activering

- Wordt automatisch ingeschakeld bij het inschakelen van het alarmsysteem.

Buiten werking stellen

- Open de wagen met de mechanische sleutel of met de toets  van de afstandsbediening. Wanneer de wagen met de sleutel wordt geopend, mag tussen het portier openmaken en de sleutel in het contactslot steken niet meer dan 15 seconden zitten omdat anders het alarmsysteem afgaat.
- Druk tweemaal op toets  van de afstandsbediening. De volumetrische sensor en de hellingshoeksensor worden gedeactiveerd. Het alarmsysteem blijft geactiveerd.

De interieurbewaking en het afsleepalarm worden automatisch opnieuw ingeschakeld wanneer de wagen weer wordt vergrendeld.

De interieurbewaking en de sensor van het afsleepalarm (hellingshoeksensor) worden samen met het alarmsysteem automatisch ingeschakeld. Voor het inschakelen ervan moeten alle portieren en de achterklep gesloten zijn.

Indien u de interieurbewaking en het wegsleepalarm wenst uit te schakelen, moet u dit telkens opnieuw doen wanneer de wagen vergrendeld wordt, anders worden deze systemen automatisch ingeschakeld.

De interieurbewaking en het afsleepalarm moeten uitgeschakeld worden indien dieren in de binnenruimte van de vergrendelde wagen gelaten worden (anders gaat het alarmsysteem af wegens hun bewegingen) of bijvoorbeeld wanneer de wagen vervoerd wordt of wordt weggesleept met twee wielen van de grond.

Valse alarmen

De interieurbewaking zal alleen correct werken indien de wagen volledig gesloten is. Hierbij moeten de wettelijke voorschriften worden opgevolgd.

In onderstaande gevallen kan een loos alarm optreden:

- geopende ruiten (geheel of gedeeltelijk),
- Beweging van voorwerpen in de wagen, zoals losse papieren, accessoires aan de binnenspiegel (luchtverfrissers) enz.

Let op

- **Als de wagen automatisch opnieuw vergrendeld wordt en het alarmsysteem zonder de functie volumetrische sensor geactiveerd is, dan wordt het alarmsysteem met alle functies ingeschakeld, behalve die van de volumetrische sensor. Deze wordt pas weer geactiveerd de volgende keer dat het alarmsysteem ingeschakeld wordt, tenzij deze opzettelijk uitgeschakeld wordt.**

• **Indien het alarm is afgegaan als gevolg van de volumetrische sensor, dan wordt dit bij het openen van de wagen aangegeven via het knipperen van het controlelampje van het bestuurdersportier. Dit knipperen is anders dan wanneer het alarmsysteem aanstaat.**

• **De trilling van een mobiele telefoon die in de wagen is achtergelaten kan ervoor zorgen dat de interieurbewaking wordt geactiveerd, aangezien de sensoren reageren op de bewegingen en schokken die optreden in de wagen.**

• **Indien bij het activeren van het alarmsysteem nog een portier of de achterklep open is, wordt enkel het alarmsysteem geactiveerd. Enkel wanneer alle portieren gesloten zijn (met inbegrip van de achterklep), worden de interieurbewaking en het afsleepalarm geactiveerd.**

Interieurbewaking en afsleepalarm uitschakelen*

Bij een vergrendelde wagen activeren bewegingen in het interieur (bijv. dieren) of een verandering in de hellingshoek van de wagen (bijv. wagentransport) het alarm. U voorkomt onbedoeld alarm door de interieurbewaking en het afsleepalarm uit te schakelen.

- Om de interieurbewaking en het afsleepalarm uit te schakelen schakelt u het contact uit en kiest u via het infotainmentsysteem: toets **CAR** > functietoets **SETUP** >

Openen en sluiten › Centrale vergrendeling
› Uitschakelen alarm.

- Bij het opnieuw vergrendelen van de wagen worden de interieurbewaking en het afsleepalarm weer uitgeschakeld en blijven uitgeschakeld tot het portier opnieuw wordt geopend.

Als de inbraakbeveiliging (Safelock)* » pag. 135 wordt uitgeschakeld, worden ook de interieurbewaking en het afsleepalarm automatisch uitgeschakeld.

⚠ ATTENTIE

Veiligheidsaanwijzingen » ⚠ in Beschrijving op pag. 135 in acht nemen.

Achterklep

Openen en sluiten

Lees aandachtig de aanvullende informatie » 📖 pag. 16

⚠ ATTENTIE

- Een niet correct gesloten achterklep kan gevaarlijk zijn.
- De achterklep mag niet geopend worden als de mist- en achteruitrijlichten zijn ingeschakeld. Dit kan de controlelampjes beschadigen.

- **Achterklep niet met de hand op de achterruit dichtdrukken.** De achterruit zou kunnen breken - verwondingsgevaar!

- Nadat u de achterklep dicht hebt gedaan, dient u te controleren of deze ook vergrendeld is, omdat deze anders tijdens het rijden onverwachts open kan gaan.

- Laat nooit kinderen in en bij de wagen spelen. In een afgesloten wagen kan het, afhankelijk van het jaargetijde, zo extreem warm of koud worden dat dit tot ernstig letsel, ziekte of zelfs de dood kan leiden. Sluit en vergrendel de achterklep en de portieren als u de wagen niet gebruikt.

- Sluit de achterklep nooit zonder op te letten of onbeheerst, omdat dit ernstig letsel voor u of anderen tot gevolg kan hebben. Zorg er altijd voor dat niemand in het zwenkbereik van de achterklep staat.

- **Nooit met een op een kier staande of zelfs open achterklep rijden,** omdat er dan uitlaatgassen het interieur kunnen binnendringen. Gevaar op vergiftiging!

- Als alleen de achterklep geopend wordt, vergeet dan de sleutel niet in de bagageruimte. De wagen kan niet geopend worden als de sleutel binnen wordt achtergelaten.

Bedieningselementen van de ruiten

De ruiten elektrisch openen en sluiten

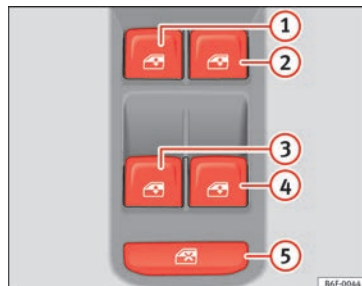

Afb. 145 Deel van het bestuursportier: bedieningselementen van voorste en achterste ruiten.

Lees aandachtig de aanvullende informatie » 📖 pag. 18

Via de bedieningselementen in het bestuursportier kunnen de voorste en achterste ruiten worden bediend. In de andere portieren zitten aparte knoppen voor de betreffende ruit.

Sluit de ruiten altijd helemaal als u de wagen parkeert of onbewaakt achterlaat » ⚠.

Nadat het contact is uitgeschakeld, kan de ruitbediening nog ca. 10 minuten worden gebruikt zolang de contactsleutel niet uit het contactslot is getrokken en het bestuurders- of bijrijdersportier niet werd geopend.

Veiligheidsschakelaar

Met veiligheidsschakelaar **» afb. 145 5** in het bestuurdersportier kunnen de ruitbedieningsknoppen in de achterportieren buiten werking worden gesteld.

- *Veiligheidsschakelaar niet ingedrukt*: de knoppen van de achterste portieren zijn geactiveerd.
- *Veiligheidsschakelaar ingedrukt*: de knoppen van de achterste portieren zijn gedeactiveerd. Het veiligheidssymbool  gaat branden in geel zodra de knoppen van de achterste portieren zijn gedeactiveerd.

ATTENTIE

Veiligheidsaanwijzingen **»**  in Sleutelset op pag. 132 in acht nemen.

- **Verkeerd gebruik van de elektrische ruitbediening kan lichamelijk letsel tot gevolg hebben!**
- **Sluit de ruiten nooit zonder op te letten of onbeheerst, omdat dit ernstig letsel voor u of anderen tot gevolg kan hebben. Vergewis uzelf er daarom van dat er zich niemand in het werkingsgebied van de ruiten bevindt.**

• **Indien het contact ingeschakeld wordt, kan elektrische uitrusting, zoals de elektrische ruitbediening, in werking treden, waardoor er kans op kneuzingen, enz., bestaat.**

• **De wagenportieren kunnen via de sleutel met afstandsbediening worden vergrendeld, waardoor hulp in noodsituaties wordt bemoeilijkt.**

• **Neem daarom altijd de sleutel mee wanneer u de wagen verlaat.**

• **De ruitbediening werkt pas niet meer als het contact wordt uitgeschakeld en een van de voorportieren wordt geopend.**

• **Stel - indien nodig - de ruitbediening achterin met de veiligheidsschakelaar buiten werking. Vergewis uzelf ervan dat deze inderdaad buiten werking is.**

Let op

Als het sluiten van de ruit stroef verloopt of wordt tegengewerkt door een obstakel, wordt de ruit meteen weer geopend » pag. 145. In dit geval moet u controleren waarom de ruit niet kan worden gesloten voordat u opnieuw probeert deze te sluiten.

Sluitkrachtbegrenzing voor de ruiten

De sluitkrachtbegrenzing verlaagt het risico op verwonding bij het sluiten van de elektrisch bedienbare ruiten.

• Als het automatisch sluiten van een ruit stroef verloopt of wordt tegengewerkt door een obstakel, stopt het sluiten van de ruit in deze stand en wordt de ruit meteen weer geopend **»** .

• Controleer vervolgens waarom de ruit niet sluit, voordat u het opnieuw probeert.

• Indien u het probeert binnen 10 seconden en de ruit opnieuw moeizaam sluit of een hindernis aantreft, zal de automatische ruitbediening niet werken gedurende 10 seconden.

• Als de ruit weer stroef sluit of door een obstakel niet kan worden gesloten, stopt het sluiten van de ruit in deze stand.

• Als u er niet achter kunt komen waarom de ruit niet kan worden gesloten, probeert u dan de ruit opnieuw te sluiten door binnen de 10 seconden aan de schakelaar te trekken. **De sluitkrachtbegrenzing is nu uitgeschakeld.**

Wanneer u langer dan 10 seconden wacht, wordt de ruit bij het bedienen van een knop weer volledig geopend en is de sluitauto-maat weer ingeschakeld.

ATTENTIE

• **Wanneer u –ook al is het voor even– de wagen verlaat, trek dan altijd de contactsleutel uit het contactslot. Let erop dat er nooit kinderen zonder toezicht achterblijven in de wagen.**

- De ruitbediening werkt pas niet meer wanneer een van de voorportieren wordt geopend en het contact wordt uitgeschakeld.
- Sluit de ruiten nooit onbeheerst of zonder op te letten, omdat dit ernstig letsel voor u of anderen tot gevolg kan hebben. Vergewis uzelf ervan dat er zich niemand in het werkingsgebied van de ruiten bevindt.
- Laat nooit personen achter in de wagen als u de wagen van buiten vergrendelt - de ramen kunnen in geval van nood niet meer worden geopend!
- De sluitkrachtbegrenzing voorkomt niet dat vingers of andere lichaamsdelen tegen het ruitframe worden gedrukt - gevaar voor verwonding!

Comfortopenen/comfortsluiten

Met de functie Comfortopenen en -sluiten kunt u op eenvoudige wijze van binnenuit alle ruiten openen en sluiten.

Comfortopenen

- Druk de ontgrendelingsknop  op de sleutel in tot alle ruiten in de gewenste stand staan, of
- Ontgrendel eerst de wagen met de knop  op de sleutel met afstandsbediening en houd de knop voor het vergrendelen van het portier aan bestuurderszijde ingedrukt

totdat alle ruiten in de gewenste stand staan.

Comfortsluiten

- Druk de ontgrendelingsknop  op de sleutel in tot alle ruiten gesloten zijn , of
- Sleutel in het slot van het bestuurdersportier in de vergrendelingsstand houden, tot alle ruiten zijn gesloten.

Comfortopenen instellen in het Easy Connect*-systeem





- Kies: toets  > functietoets **SETUP** > **Openen en sluiten** > **Elektrische ruitbediening** om alle ruiten te kiezen (**Alle**), alleen die van de bestuurder (**Bestuurder**) of geen (**Gedeactiveerd**).

ATTENTIE

- Sluit de ruiten nooit achteloos of ongecontroleerd. Gevaar voor verwondingen!
- Om veiligheidsredenen mogen de ruiten alleen op een afstand van ca. 2 meter van de wagen met de sleutel met radiografische afstandsbediening worden geopend en gesloten. Tijdens het sluiten altijd naar het omhoogschuiven van de ruiten kijken, opdat niemand klem komt te zitten. Als de vergrendelingsknop wordt losgelaten, wordt het sluiten direct afgebroken.

Sluit- en openingsautomaat*

Dankzij de sluit-/openingsautomaat hoeft u de knop niet te blijven indrukken.

Knoppen , , ,  en  hebben twee standen voor het openen en twee voor het sluiten van de ruiten. Daardoor is het eenvoudiger het openen en sluiten gecontroleerd uit te voeren.

Sluitautomaat

- Trek de knop voor de ruitbediening kort tot in de tweede stand naar boven. De ruit sluit volledig.

Openingsautomaat

- Druk de knop voor de ruitbediening kort tot in de tweede stand naar beneden. De ruit gaat helemaal open.

Weer activeren van de sluit- en openingsautomaat

- Als de kabels van de accu zijn los- en vastgemaakt, is de sluit- en openingsautomaat buiten werking. Als volgt weer activeren:
- Ruit door het permanent omhoogtrekken van de ruitbedieningsschakelaar tot de aanslag omhoogschuiven.
- Schakelaar loslaten en opnieuw een seconde omhoogtrekken. De automaat is nu weer geactiveerd.

Als u een knop tot in de eerste stand drukt resp. trekt, opent of sluit het raam zolang de knop wordt bediend. Wanneer u de knop kort tot de tweede stand indrukt of loslaat, wordt de ruit automatisch geopend (openingsauto-maat) of gesloten (sluitautomaat). Wanneer u de knop bedient tijdens het openen of sluiten van de ruit, blijft de ruit in die stand staan.

Lichten en zicht

Licht

Controlelampjes



Springt aan

Mistachterlicht aan » pag. 148.



Springt aan

Linker of rechter knipperlicht.
Het controlelampje knippert twee keer zo snel wanneer een knipperlicht defect is.



Springt aan

Grootlicht aan of grootlichtsignaal in werking gesteld
» pag. 149.

Wanneer het contact wordt ingeschakeld, gaan sommige controle- en waarschuwingslampjes enkele seconden aan terwijl ze een werkingscontrole uitvoeren. Na enkele seconden gaan de lampjes uit.

ATTENTIE

Veiligheidsaanwijzingen »  in Waarschuwingssymbolen op pag. 124 in acht nemen.

Licht in- en uitschakelen

Lees aandachtig de aanvullende informatie
»  pag. 31

De bestuurder is altijd verantwoordelijk voor de juiste afstelling van de koplampen en het voeren van de juiste verlichting.

Let op

- De bestaande wettelijke verlichtingsvoorschriften voor elk land moeten in acht worden genomen.
- Het dimlicht brandt alleen bij ingeschakeld contact. Bij het uitschakelen van het contact wordt het stadslicht automatisch ingeschakeld.
- Als bij ingeschakelde wagenverlichting de contactsleutel uit het contactslot wordt getrokken, klinkt er gedurende enkele seconden een waarschuwingssignaal zolang het bestuurdersportier is geopend. Dat herinnert u eraan de verlichting uit te schakelen.
- Let bij het gebruik van de beschreven verlichting op de wettelijke bepalingen.

Automatische rijlichtregeling*

Activering

– Schakelaar in stand **AUTO** draaien. Deze aanduiding zal oplichten. »

Buiten werking stellen

– Lichtschakelaar in stand **0** draaien.

Automatische rijlichtregeling

Als de automatische regeling van het dimlicht is ingeschakeld, wordt het dimlicht door een lichtsensoren automatisch ingeschakeld wanneer u bijvoorbeeld overdag een tunnel nrijdt.

⚠ ATTENTIE

• **Hoewel de automatische rijlichtregeling geactiveerd is, wordt het dimlicht bij mist niet ingeschakeld. Het dimlicht dient derhalve met de hand ingeschakeld te worden.**

ℹ Let op

- Bij wagens met automatische rijlichtregeling zal, als de contactsleutel uit het contactslot gehaald wordt, het akoestische signaal alleen klinken als de lichtschakelaar in de stand **▷◁** staat.
- **Let bij het gebruik van de beschreven verlichting op de wettelijke bepalingen.**
- **Geen klevers voor de sensor op de voorruit bevestigen. Dit kan eventueel storingen of defecten in de automatische rijlichtregeling veroorzaken.**

- **De regensensor schakelt het dimlicht in wanneer de ruitenwissers gedurende enkele seconden ononderbroken wassen, en schakelt het dimlicht weer uit als het ononderbroken of met interval wassen gedurende enkele minuten is gestopt.**

Dagrijverlichting

Voor het dagrijlicht zijn er afzonderlijke lampen in de koplampen opgenomen. Bij het inschakelen van de automatische dagrijverlichting gaan die lampen branden¹⁾ » ⚠.

Het dagrijlicht wordt ontstoken zodra het contact wordt ingeschakeld, terwijl de schakelaar in de standen **0** of **AUTO** staat, al naar gelang de stand voor de buitenverlichting is.

Wanneer de lichtschakelaar in de stand **AUTO** staat, zorgt een verlichtingssensor voor het automatisch in- en uitschakelen van het dimlicht (inclusief de verlichting van het instrumentenpaneel) resp. het dagrijlicht, al naar gelang de hoeveelheid daglicht.

⚠ ATTENTIE

- **U mag nooit met dagrijlicht rijden als de weg slecht verlicht is vanwege de weersomstandigheden of als het donker is. De**

dagrijverlichting levert onvoldoende licht om de weg goed te verlichten of om goed zichtbaar te zijn voor andere weggebruikers.

- **In wagens met achterlichten met lampen gaan de achterlichten niet branden wanneer de dagrijverlichting wordt ingeschakeld. Een wagen zonder ingeschakelde achterlichten is 's nachts, bij regen of bij slecht zicht voor achteropkomend verkeer niet zichtbaar.**

Mistlicht





Afb. 146 Dashboard: lichtschakelaar.

Mistlampen vooraan inschakelen*



- **Trek de lichtschakelaar van deze lampen uit tot in de eerste stand » afb. 146 ①, vanaf de posities **▷◁**, **▷** of **AUTO**. Het symbool **⊘** van de lichtschakelaar gaat branden.**

¹⁾ In wagens uitgerust met led-achterlichten gaat ook het stadslicht achteraan branden.

Mistachterlicht inschakelen (wagens met mistlampen vooraan)

• Trek de lichtschaakelaar van deze lampen volledig uit **(2)**, vanaf de positie ,  of **AUTO**. Het lampje  in het instrumentenpaneel gaat branden.

Mistachterlicht inschakelen (wagens zonder mistlampen voorin)

• Trek de lichtschaakelaar van deze lampen volledig uit **(2)**, vanaf de positie ,  of **AUTO**. Dit type schakelaar heeft slechts een positie. Het lampje  in het instrumentenpaneel gaat branden.

Knipperlicht- en grootlichthendel

Lees aandachtig de aanvullende informatie

»  pag. 32

Parkeerlicht

- Contact uitzetten en de sleutel uit het contactslot trekken.
- Hendel omhoog- of omlaagdrukken om het rechter- of het linkerparkeerlicht in te schakelen.

Comfortlichten

Beweeg voor de comfortlichten de hendel met ingeschakeld contact omhoog of omlaag tot aan het punt waar u enige weerstand

voelt en laat de hendel los. Het knipperlicht knippert driemaal.



De comfortknipperlichten kunnen worden in- en uitgeschakeld in het Easy Connect-systeem via toets  en de functieknop **SETUP > Lichten > Comfortknipperlichten** »  pag. 34.

Bij wagens die niet over het betreffende menu beschikken, kan de functie worden geactiveerd in een gespecialiseerde werkplaats.

ATTENTIE

Door het grootlicht worden andere bestuurders ernstig verblind - gevaar voor ongevalen! Gebruik het grootlicht resp. grootlichtsignaal alleen wanneer niemand kan worden verblind.

Let op

- Indien de comfortknipperlichten in werking zijn (driemaal knipperen) en het comfortknipperlicht van het tegenoverliggende deel wordt geactiveerd, dan stopt het actieve deel met knipperen en knippert het licht slechts eenmaal in het nieuwe deel dat is geselecteerd.
- De *knipperlichten* werken alleen bij ingeschakeld contact. Het betreffende controlelampje   in het instrumentenpaneel knippert. Het controlelampje  knippert als de knipperlichten worden ingeschakeld en een aanhangwagen correct aan de wagen is aan-

gesloten. Als een gloeilamp van de knipperlichten defect is, knippert het controlelampje twee keer zo snel. Als de knipperlichten van de aanhangwagen defect zijn, brandt het controlelampje  niet. De gloeilamp vervangen.

- Het *grootlicht* kan alleen bij ingeschakeld dimlicht worden ingeschakeld. In het instrumentenpaneel brandt dan controlelampje .
- Het *grootlichtsignaal* brandt zo lang als u de hendel vasthoudt - ook als het licht niet is ingeschakeld. In het instrumentenpaneel brandt dan controlelampje .
- Bij ingeschakeld *parkeerlicht* branden aan de betreffende zijde van de wagen de koplamp met stadslicht en het achterlicht. Het parkeerlicht brandt alleen bij uitgeschakeld contact. Als het licht is ingeschakeld, klinkt er een akoestisch signaal zolang het bestuurdersportier is geopend.
- Als bij ingeschakelde knipperlicht de contactsleutel uit het contactslot wordt getrokken, klinkt er een waarschuwingssignaal zolang het bestuurdersportier geopend is. Dat herinnert u eraan de knipperlichten uit te schakelen, tenzij u het parkeerlicht juist wilt hebben ingeschakeld.

Functie Coming Home/Leaving Home*



Afb. 147 Gerelateerde video

BKI-0097

De functie Leaving Home wordt met een lichtsensor gecontroleerd.

Indien de functie Coming Home of Leaving Home ingeschakeld is, gaan als oriëntatie-lichten de stadslichten en dimlichten vooraan, de achterlichten en de kentekenverlichting aan.

Functie Coming Home

De functie Coming Home wordt geactiveerd en het contact wordt uitgeschakeld. Na het openen van het bestuurdersportier, gaat de verlichting Coming Home aan.

De verlichting Coming Home gaat uit in onderstaande gevallen:

- Indien, 30 seconden na het inschakelen, nog een portier of de achterklep open is.
- Indien de knop van de lichten geplaatst wordt in stand 0.
- Indien het contact ingeschakeld wordt.

Automatische Leaving-Homefunctie

De functie Leaving Home wordt geactiveerd bij het ontgrendelen van de wagen indien:

- de knop van de verlichting zich bevindt in de stand **AUTO** en
- de lichtsensor "duisternis" waarneemt.

De verlichting Leaving Home gaat uit in onderstaande gevallen:

- Indien de afgestelde tijd voor het vertraagd uitschakelen van de koplampen verstrijkt.
- Indien de wagen opnieuw vergrendeld wordt.
- Indien de knop van de lichten geplaatst wordt in stand 0.
- Indien het contact ingeschakeld wordt.

Let op

- **Om de Coming/Leaving-homefunctie te kunnen activeren, moet de lichtschakelaar in de stand AUTO staan en de lichtsensor detecteren dat het donker is.**

Mistlampen met cornering-functie*

Een bijkomende lichtbron naast het dimlicht om het wegdek te verlichten bij het nemen van een bocht.

De cornering-functie werkt wanneer de verlichting is ingeschakeld en bij het rijden met

een snelheid van 40 km/u (25 mph). De cornering-functie wordt ingeschakeld wanneer er wordt gestuurd of wanneer het knipperlicht wordt geactiveerd.

Voorwaarts rijden

- Indien het stuurwiel naar rechts gedraaid wordt of het rechterknipperlicht ingeschakeld wordt, licht de rechtermistlamp op.
- Indien het stuurwiel naar links gedraaid wordt of het linkerknipperlicht ingeschakeld wordt, licht de linkermistlamp op.

Bij het achteruitrijden gaan beide mistlampen branden.

Let op

Bij ingeschakelde mistverlichting wordt de cornering-functie aan beide kanten ingeschakeld, m.a.w. beide mistlampen branden.

Snelwegverlichting*

Snelwegverlichting is beschikbaar voor wagens die voorzien zijn van full-led koplampen.

De in-/uitschakeling van de functie vindt plaats via het overeenstemmende menu van het Easy Connect-systeem.

- **Activering:** bij het overschrijden van 110 km/u (68 mpu) gedurende meer dan 10

seconden wordt de bundel van het dimlicht iets omhoog geplaatst voor een grote zichtbaarheid op de weg voor de bestuurder.

• **Uitschakeling:** bij het verlagen van de snelheid van de auto tot onder 100 km/u (62 mpu) wordt de lichtbundel onmiddellijk weer teruggezet naar normale stand.

Lichtbundel-hoogteverstelling



Afb. 148 Dashboard: lichtbundel-hoogteverstelling van de koplampen.

De lichtbundel-hoogteverstelling past zich afhankelijk van de waarde van de lichtbundel van de koplampen aan de beladingstoestand van de auto aan. Hierdoor heeft de bestuurder een zo goed mogelijk zicht terwijl tegenliggers niet worden verblind » » ⚠.

U kunt de koplampen alleen verstellen als het dimlicht aan staat.

Draai voor verstellen aan de knop » » afb. 148:

Waarde	Beladingstoestand ^{a)} van de wagen
–	Voorstoelen bezet en bagageruimte leeg
1	Alle plaatsen bezet en bagageruimte leeg
2	Alle plaatsen bezet en bagageruimte vol. Met aanhangwagen met minimale kogeldruk
3	Alleen de bestuurdersstoel bezet en bagageruimte vol. Rijden met aanhangwagen met maximale kogeldruk.

^{a)} Indien de beladingstoestand van de wagen niet in het overzicht voorkomt, kunnen ook tussenstanden geselecteerd worden.

Dynamische lichtbundel-hoogteverstelling

De regelaar is vervangen bij wagens met dynamische lichtbundel-hoogteverstelling. De lichtbundel wordt automatisch aan de beladingstoestand van de wagen aangepast wanneer de koplampen worden ingeschakeld.

⚠ ATTENTIE

Zware voorwerpen in de wagen kunnen er de oorzaak van zijn dat de koplampen andere weggebruikers verblinden en afleiden. Dit kan ernstige ongevallen tot gevolg hebben.

• **Pas de lichtbundel aan de beladingstoestand van de wagen aan zodat de overige weggebruikers hierdoor niet verblind worden.**

Alarmlichten ⚠

Lees aandachtig de aanvullende informatie » » pag. 32

De alarmlichten dienen om in gevaarlijke situaties andere verkeersdeelnemers op uw wagen attent te maken.

Als de wagen dienst weigert:

1. Uw wagen op een veilige afstand tot het rijdend verkeer zetten.
2. Druk op de knop om de alarmlichten in te schakelen » » ⚠.
3. Motor afzetten.
4. Handrem aantrekken.
5. Bij wagens met handgeschakelde versnellingsbak de 1e versnelling inschakelen of de keuzehendel in stand P zetten als de wagen met een automatische versnellingsbak is uitgerust.
6. Gebruik de gevarendriehoek om andere verkeersdeelnemers erop te attenderen dat uw wagen stilstaat.
7. Neem altijd de sleutel mee wanneer u de wagen verlaat.

Als de alarmlichten zijn ingeschakeld, knipperen alle knipperlichten van de wagen tegelijkertijd. D.w.z. dat zowel de controlelampjes van de knipperlichten ⚡ ↔ als het controlelampje van de schakelaar ⚠ tegelijkertijd » »

knippen. De alarmlichten werken ook wanneer het contact is uitgeschakeld.

⚠ ATTENTIE

- Een op de weg stilgevallen wagen vormt een groot gevaar. Gebruik altijd de alarmlichten en een gevarendriehoek, om andere verkeersdeelnemers op uw stilstaande wagen opmerkelijk te maken.
- Vanwege de hoge temperaturen van de katalysator mag u de wagen nooit in de buurt van licht ontvlambare materialen, zoals droog gras of uitgelopen benzine, neerzetten – brandgevaar!

ℹ Let op

- De wagenaccu wordt (ook bij uitgeschakeld contact) ontladen als de alarmlichten gedurende langere tijd zijn ingeschakeld.
- Neem bij gebruik van de alarmlichten de wettelijke bepalingen in acht.

Binnenverlichting

Gerelateerde video



Instrumenten- en schakelaarverlichting

De lichtsterkte voor de verlichting van de instrumenten, bedieningselementen en schermen kan worden geregeld via het menu van het Easy Connect-systeem door middel van de toets **CAR** en de functietoets **SETUP** [» pag. 34](#).

Een in het instrumentenpaneel ingebouwde fotocel regelt de instrumentenverlichting (verlichting van enkele meters en schalen), de verlichting in de middenconsole en de verlichting van de displays.

Bij **uitgeschakelde verlichting** en ingeschakeld contact is de instrumentenverlichting (schalen) ingeschakeld. Bij afnemende omgevingshelderheid wordt de instrumentenverlichting automatisch gedimd. Bij bijzonder weinig omgevingslicht gaat de verlichting

van de instrumenten helemaal uit. Deze functie moet de bestuurder eraan herinneren om bij afnemende omgevingshelderheid het dimlicht op tijd in te schakelen.

Binnenverlichting en leeslampjes

Lees aandachtig de aanvullende informatie [» pag. 33](#)

Bagageruimteverlichting

Het licht gaat aan wanneer de achterklep open is, zelfs met uitgeschakelde lichten en uitgeschakeld contact. Zorg daarom dat de achterklep altijd correct gesloten is.

Interieurverlichting*

Het sfeerlicht verlicht het gebied van de middenconsole en de voetenruimte en, afhankelijk van de versie, ook het paneel van de voorportieren.

Dit licht gaat op volle sterkte aan wanneer de portieren worden geopend en vermindert in sterkte tijdens het rijden wanneer de lichtschakelaar in de stand **☾**, **☽** of **AUTO** staat.

De sterkte van het sfeerlicht* kan via het Easy Connect-menu worden ingesteld zoals ook de verandering van kleur in versies die uitgerust zijn met verlichting in het paneel van de

voorportieren (toets **CAR**) en functietoets **SE-TUP > Sfeerverlichting** » pag. 34).

i Let op

Als niet alle portieren zijn gesloten, gaat de binnenverlichting na ca. 10 minuten uit als de contactsleutel niet meer in het contact zit en de portierschakeling is ingeschakeld. Dat voorkomt het ontladen van de accu.

Zicht

Achterrautverwarming

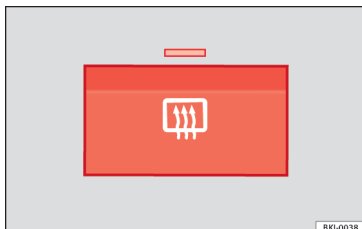

Afb. 150 Naast de bedieningselementen voor de klimaatregeling: schakelaar achterrautverwarming.

De achterrautverwarming werkt alleen bij draaiende motor. Als de verwarming inge-

schakeld wordt, gaat er een controlelampje in de schakelaar branden.

Na ongeveer 8 minuten schakelt de achterrautverwarming automatisch uit.

Milieu-aanwijzing

De achterrautverwarming dient uitgeschakeld te worden zodra de ruit niet meer beslagen is. Een lager stroomverbruik is gunstig voor het brandstofverbruik.

i Let op

Om de accu te beschermen kan het gebeuren dat deze functie tijdelijk uitgeschakeld wordt. Zodra de normale bedrijfsomstandigheden hersteld zijn, kan de functie weer gebruikt worden.

Zonnekleppen

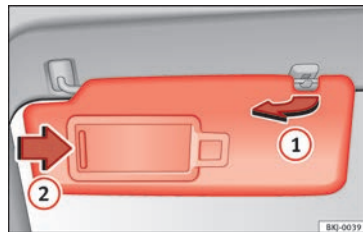

Afb. 151 Zonneklep aan de bestuurderszijde.

Mogelijke standen van de zonnekleppen voor de bestuurder en voorpassagier:

- De zonneklep omlaag klappen naar de voorruit.
- De zonneklep kan uit de steun worden verwijderd en naar het portier worden toegedraaid » **afb. 151** ①.
- Kantel de zonneklep naar het portier, in de lengterichting naar achteren.

Make-upspiegel

In de uitgeklapte zonneklep zit een make-up spiegel die door een klepje ② wordt afgedekt.

⚠ ATTENTIE

De uitgeklapte zonnekleppen kunnen uw zicht op de weg beperken.

- Doe de zonnekleppen altijd terug in de steun wanneer u deze niet meer nodig heeft.

Ruitenwisser voor en achter

Ruitenwisser voor en achter

Lees aandachtig de aanvullende informatie » **pag. 33** »

⚠ ATTENTIE

- Versleten of vuile wisserbladen verminderen het zicht en daarmee de rijveiligheid.
- Gebruik de ruitensproeierinstallatie niet bij winterse temperaturen zonder vooraf de voorruit te verwarmen. De ruitenwisser zou anders op de voorruit kunnen vastvriezen en daarmee het zicht naar voren beperken.
- Altijd de waarschuwingsaanwijzingen op  pag. 73 in acht nemen.

⚠ ATTENTIE

Het is mogelijk dat de regensensor* de regen niet voldoende detecteert en de ruitenwissers niet inschakelt.

- Indien nodig schakelt u de ruitenwissers met de hand in wanneer het water het zicht door de voorruit hindert.

ⓘ VOORZICHTIG

Controleer voordat u de ruitenwissers bij vorst voor de eerste keer inschakelt, of de bladen van de ruitenwissers en de achterrui-twisser niet vastgevroren zitten! Als u de ruitenwissers bij vastgevroren wisserbladen inschakelt, kunnen zowel de wisserbladen als de ruitenwissermotor worden beschadigd!

ⓘ Let op

- De ruitenwissers en de achterrui-twisser werken alleen bij ingeschakeld contact.

- Het verwarmingsvermogen van de verwarmbare ruitensproeiers* wordt automatisch geregeld als het contact wordt ingeschakeld en is afhankelijk van de buitentemperatuur.

- Bij wagens met alarmsysteem en in bepaalde versies werkt de ruitenwisser in de intervalstand/regensensor alleen met het contact aan en de motorkap gesloten.

- Is de functie interval-wissen ingeschakeld, dan hangt de wispauze van de snelheid af. D.w.z. hoe hoger de snelheid hoe korter het interval.

- Wanneer de wagen stopt bij ingeschakelde wisserstand 1 of 2 wordt automatisch naar een lagere stand teruggeschakeld. Als de wagen weer gaat rijden, wordt weer naar de ingestelde wisserstand geschakeld.

- Na bediening van de "wis-/was-automaat" wordt na ca. vijf seconden nog eenmaal gewist, als de wagen nog aan het rijden is (druppelfunctie). Wanneer binnen 3 seconden na de druppelfunctie opnieuw de ruitenwissers bediend worden, start een nieuwe wascyclus zonder nawissen. Om opnieuw de "druppelfunctie" te kunnen gebruiken, dient het contact uit- en vervolgens weer ingeschakeld te worden.

- Geen klevers voor de regensensor* op de voorruit bevestigen. Dit kan storingen of defecten in de sensor veroorzaken.

- Het hangt af van de uitvoering van het model of de ruitenwisser nawist als hij ingeschakeld is en de wagen in achterruit staat.

Achteruitkijkspiegels**Binnenspiegel**

Om veilig te kunnen rijden, is het belangrijk een goed zicht door de achterrui-t naar achteren te hebben.

Binnenspiegel met automatische dimfunctie*

Elke keer dat u het contact inschakelt, wordt de dimfunctie ingeschakeld.

Wanneer de dimfunctie is ingeschakeld, wordt de binnenspiegel afhankelijk van de lichtinval **automatisch** in de antiverblindingsstand gezet. De dimfunctie wordt geannuleerd bij het inschakelen van de achteruitver-snellings.

ⓘ Let op

- Het automatisch dimmen van de spiegels functioneert alleen storingvrij als het rolgor-dijn* tegen de zon van de achterrui-t is ingeklapt en de lichtinval op de binnenspiegel niet door andere voorwerpen wordt belem-merd.

- Indien u een sticker dient te plaatsen op de voorruit, doe dit niet voor de sensoren. Zo niet kan dit veroorzaken dat de dimfunctie van de binnenspiegel niet goed of helemaal niet werkt.

Buitenspiegels handmatig naar binnen klappen

De buitenspiegels van de wagen kunnen dichtgeklapt worden. Druk hiertoe de spiegelbehuizing naar binnen.

Let op

Voordat de wagen door een automatische wasstraat wordt gebracht, wordt aanbevolen de buitenspiegels dicht te klappen om schade te voorkomen.

Elektrisch verstelbare buitenspiegels*

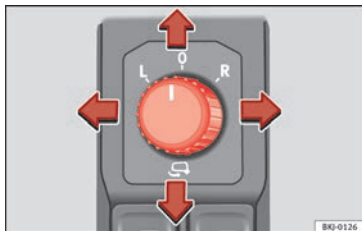

Afb. 152 Schakelaar buitenspiegels.

Lees aandachtig de aanvullende informatie »  pag. 20

De buitenspiegels kunnen met de draaiknop in het bestuurdersportier worden versteld.

Basisstand van de buitenspiegels

1. Draaiknop » **afb. 152** in stand **L** zetten (linkerbuitenspiegel).
2. De draaiknop bedienen om de buitenspiegel zo in te stellen dat u goed zicht hebt naar achteren.
3. Vervolgens de draaiknop in stand **R** (rechtbuitenspiegel) zetten.
4. De draaiknop bedienen om de buitenspiegel zo in te stellen dat u goed zicht hebt naar achteren » .

Buitenspiegels verwarmen*

- Druk op de drukknop voor ontwaseming » **afb. 150**
- De spiegels worden gedurende verschillende minuten ontwasemd om onnodig gebruik van de accu te vermijden.
- Druk indien nodig opnieuw om de functie te reactiveren.
- De verwarming van de buitenspiegels wordt niet geactiveerd bij temperaturen hoger dan +20 °C (+68 °F).

Buitenspiegels elektrisch naar binnen klappen*



- Draaiknop » **afb. 152** in stand  draaien om de buitenspiegels in te klappen. U moet de buitenspiegels altijd inklappen, wan-

neer u door een wasstraat rijdt, om beschadigingen te voorkomen.

Buitenspiegels terugklappen*

- Draaiknop in de stand L of R draaien om de buitenspiegels terug te klappen » .

De buitenspiegels inklappen na het parkeren (comfortfunctie)*

Via het Easy Connect-systeem, toets  en de functieknoppen  en  kan geselecteerd worden dat de buitenspiegels worden ingeklapt na het parkeren van de wagen » pag. 125.

Wanneer de wagen wordt gesloten met de afstandsbediening, worden de buitenspiegels automatisch ingeklapt na langer dan ca. 1 seconde drukken. Wanneer de wagen wordt geopend met de afstandsbediening, worden de buitenspiegels automatisch uitgeklapt.

ATTENTIE

- **Convexe of asferische spiegels vergroten het blikveld maar de voorwerpen worden kleiner en verderaf weerspiegeld. Als u deze spiegels gebruikt om de afstand tot achterkomend verkeer bij het wisselen van rijbaan te bepalen, kunt u deze verkeerd inschatten - gevaar voor ongevallen!** »

- Gebruik zo mogelijk de binnenspiegel om de afstand tot achteropkomend verkeer te bepalen.
- Let er bij het terugklappen van de buitenspiegels op dat er geen vingers tussen de spiegel en de spiegelvoet komen – gevaar voor verwondingen!

Milieu-aanwijzing

De verwarming van de buitenspiegels moet niet langer dan nodig aan blijven staan. Anders wordt onnodig veel brandstof verbruikt.

Let op

- Als het elektrische verstelmechanisme eens zou uitvallen, kunt u beide buitenspiegels met de hand verstellen door op de rand van het spiegelvlak te drukken.
- Bij wagens met elektrisch inklapbare buitenspiegels geldt: als het spiegelhuis door krachten van buitenaf (bijv. aanstoten bij inparkeren) is versteld, moeten de spiegels elektrisch tot aan de aanslag worden ingeklapt. Het spiegelhuis mag in geen geval met de hand worden versteld, omdat dan de werking van de spiegel wordt beïnvloed.
- De inklapfunctie van de buitenspiegels wordt niet geactiveerd bij een snelheid die hoger is dan 40 km/u (25 mph).

Stoelen en hoofdsteunen

Stoelen en hoofdsteunen verstellen

Voorstoelen verstellen

Lees aandachtig de aanvullende informatie »  pag. 18

ATTENTIE

Belangrijke informatie, tips, adviezen en waarschuwingen die u in het belang van uw eigen veiligheid en de veiligheid van uw passagiers moet lezen en in acht nemen, vindt u in het hoofdstuk Veilig rijden » pag. 75.

ATTENTIE

- Nooit de bestuurders- of bijrijdersstoel tijdens het rijden verstellen. Tijdens het verstellen van de stoel neemt u een verkeerde zithouding aan, wat kan leiden tot ongevallen. Verstel de bestuurders- of bijrijdersstoel alleen wanneer de wagen stilstaat.
- Om het risico op verwondingen bij plotse remmen of een ongeluk te verkleinen, nooit met te ver naar achteren staande rugleuning rijden. De optimale beschermende werking van de veiligheidsgordel wordt alleen bereikt wanneer de rugleuning in een rechte stand staat en de inzittenden de veiligheidsgordels goed hebben omgespeet. Hoe

verder de rugleuning naar achteren gekanteld is, hoe groter het gevaar op lichamelijk letsel is door een verkeerd gordelverloop!

- Wees voorzichtig bij het verstellen van de stoel in hoogte of lengterichting! Door het ongecontroleerd en achteloos verstellen van de voorstoelen kunnen verwondingen door knellen ontstaan.
- Trek verticaal en niet lateraal aan de hendel om de stoel in de lengterichting te verplaatsen, aangezien deze door de kracht die zo uitgeoefend wordt beschadigd kan raken.

Voorste hoofdsteunen regelen

Lees aandachtig de aanvullende informatie »  pag. 19

Hoofdsteun zo verstellen »  pag. 19 dat de bovenzijde van de hoofdsteun zo mogelijk in lijn ligt met het bovenste gedeelte van het hoofd van de inzittende. Als dit niet mogelijk is, probeer dan een stand in te stellen die zo goed mogelijk daarbij in de buurt komt.

ATTENTIE

- Rijd nooit met uitgebouwde hoofdsteunen - risico op zware verwondingen!
- Hoofdsteunen na het inbouwen altijd juist verstellen naargelang de lichaamslengte van de inzittenden om de optimale beschermende werking te bereiken.

- **Neem de waarschuwingsaanwijzingen in acht** » **⚠** in juiste stand van de hoofdsteunen van de voorstoelen op pag. 79.

i Let op

- **Voor het inbouwen van de hoofdsteunen de stangen helemaal in de geleiders schuiven zonder de knop in te drukken.**

Achterste hoofdsteunen regelen

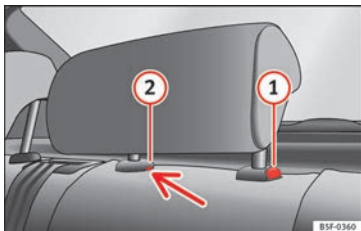

Afb. 153 Hoofdsteun midden achter: deblokkering.

Als u personen vervoert op de achterplaatzen, plaats dan minimaal de hoofdsteunen voor de plaatsers die worden gebruikt, naar boven » **⚠**.

Hoofdsteunen verstellen

- Om de hoofdsteun omhoog te verstellen, de hoofdsteun aan de zijkanten met beide

handen vastpakken en tot de aanslag omhoogschuiven, totdat deze voelbaar vastklikken.

- Om de hoofdsteun lager te zetten, drukt u de knop **1** » **afb. 153** in en verplaatst u de steun omlaag.

Hoofdsteun verwijderen

Om de hoofdsteun te verwijderen, moet u die gedeeltelijk naar voren duwen in de betreffende rugleuning.

- Rugleuning ontgrendelen » **pag. 159**.
- Hoofdsteun tot de aanslag omhoogtrekken.
- Druk op de toets **1**, duw daarbij tegelijk met een platte schroevendraaier van max. 5 mm dik door de opening van de beveiliging **2** en trek de hoofdsteun uit.
- Klap de rugleuning terug totdat deze goed vastklikt » **⚠**.

Hoofdsteun plaatsen

Om de hoofdsteun te plaatsen, moet u deze gedeeltelijk in de betreffende rugleuning duwen.

- Rugleuning ontgrendelen » **pag. 159**.
- Plaats de stangen van de hoofdsteunen in de geleiders totdat deze merkbaar vastklikken. De hoofdsteun mag nu niet verder in de rugleuning zakken.

- Klap de rugleuning terug totdat deze goed vastklikt » **⚠**.

⚠ ATTENTIE

- **Let op de algemene aanwijzingen** » **pag. 80**.
- **Demonteer de hoofdsteunen achter uitsluitend indien u een kinderzitje moet plaatsen** » **pag. 93**. Zodra u het kinderzitje weer verwijderd, plaats dan direct de hoofdsteun terug. Rijden met uitgebouwde of niet in de juist stand staande hoofdsteunen verhoogt het risico op zwaar lichamelijk letsel.

Functies van de stoelen

Inleiding

⚠ ATTENTIE

Een verkeerd gebruik van de stoelfuncties kan ernstig letsel veroorzaken.

- **Neem vóór het rijden de juiste zithouding aan en blijf tijdens het rijden zo zitten. Dit geldt ook voor de andere inzittenden.**
- **Houd handen, vingers, voeten en andere lichaamsdelen steeds verwijderd van de werkings- en afstelradius van de stoelen.**

Verwarme stoelen*



Afb. 154 In de middenconsole: schakelaars voor stoelverwarming voor de voorstoelen. **A**: versie met Climatron. **B**: versie met handbediende airconditioning.

De zittingen kunnen elektrisch verwarmd worden indien het contact is ingeschakeld. In een aantal uitvoeringen wordt ook de rugleuning verwarmd.

In de volgende gevallen kan de stoelverwarming niet worden ingeschakeld:

- de ventilator is uitgeschakeld;
- de stoel is voorzien van een stoelhoes;
- er is een kinderzitje op de stoel geplaatst;
- het zitvlak is nat of vochtig;

- de binnen- of buitentemperatuur is hoger dan 25°C (77°F).

Activeren

Toets of indrukken. De stoelverwarming staat aan op de maximale stand.

Verwarmingscapaciteit instellen

Druk verschillende malen op de toets of , tot de gewenste intensiteit is ingesteld.

Uitschakelen

Druk op de toets of totdat alle indicatie-lampjes in de toets uitgaan.

⚠ ATTENTIE

Personen waarvan de gewaarwording van pijn en warmte beïnvloed is door inname van bepaalde medicijnen, verlamming of chronische ziekte (bijv. diabetes), lopen het risico op brandwonden aan de rug, het zitvlak en de benen door het gebruik van de stoelverwarming, wat een lang herstelproces of onvolledige genezing kan inhouden. Raadpleeg een arts indien u twijfels hebt over uw eigen gezondheidstoestand.

- Personen met een beperkte gewaarwording van pijn en warmte mogen de stoelverwarming nooit gebruiken.
- Indien een storing wordt waargenomen bij de temperatuurregeling van de inrichting, brengt u ze naar een gespecialiseerde werkplaats.

⚠ ATTENTIE

Als de bekleding van de zitting vochtig is, kan dat de werking van de stoelverwarming negatief beïnvloeden en het risico op brandwonden verhogen.

- Controleer of het zitvlak droog is voordat u de stoelverwarming gebruikt.
- Ga niet met natte of vochtige kleding op de stoel zitten.
- Leg geen natte of vochtige voorwerpen op de stoel en hang deze ook niet daaraan.
- Mors geen vloeistoffen over de stoel.

ⓘ VOORZICHTIG

- Om de verwarmingselementen van de stoelverwarming niet te beschadigen, mag u nooit op de stoelen knielen noch geconcentreerde druk uitoefenen op een enkel punt van de zitting of rugleuning.
- Vloeistoffen, scherpe voorwerpen en isolerende materialen (bijv. een stoelhoes of een kinderzitje) op de stoel kunnen de stoelverwarming beschadigen.
- Indien u een geur waarneemt, dient u de stoelverwarming onmiddellijk uit te schakelen en te laten herstellen in een gespecialiseerde werkplaats.

🌿 Milieu-aanwijzing

Gebruik de stoelverwarming niet langer dan strikt nodig. Anders wordt onnodig veel brandstof verbruikt.

Achterbank neerklappen

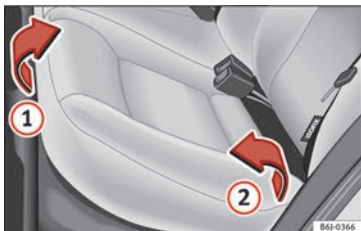

Afb. 155 Zitting van de achterbank omhoogklappen.

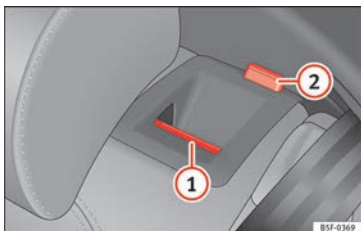

Afb. 156 In de rugleuning van de achterbank: ontgrendelingsknop ①; rode markering ②

De achterbank neerklappen

- Bouw de hoofdsteunen uit » pag. 156.
- Trek de zitting » **afb. 155** ① vooraan in de richting van de pijl omhoog.

- Licht de zitting ② in de richting van de pijl naar voren toe op.
- Trek de ontgrendelingstoets » **afb. 156** ① naar voren en klap tegelijkertijd de rugleuning omlaag. De achterste rugleuning is ontgrendeld wanneer een rood merkteken op knop ② te zien is.
- Schuif de hoofdsteunen in de daarvoor bestemde bevestigingen in de zitting van de achterbank alvorens u de achterbank naar voren klapt.

De achterbank terugklappen

- Trek de hoofdsteunen uit de daarvoor bestemde bevestigingen in de zitting van de achterbank.
- Til, voordat de hoofdsteunen achteraan weer worden bevestigd, de rugleuning omhoog en trek daarna aan de rugleuning totdat deze goed in de blokkeringen zit. Als de rugleuning goed vastzit, dan mag de rode markering op de knop ② niet meer zichtbaar zijn.
- Laat de zitting zakken en duw deze onder de gordelsloten door naar achteren.
- Druk de voorkant van de zitting omlaag.

Bij een gedeelde achterbank* kunnen de leuning en de zitting in twee delen neergeklapt worden.

⚠ ATTENTIE

- Wees voorzichtig bij het naar achteren klappen van de leuning! Door het ongecontroleerd en achteloos verstellen van de voorstoelen kunnen verwondingen door knellen ontstaan.
- Bij het naar achteren klappen van de leuning erop letten dat de veiligheidsgordels niet klem komen te zitten of beschadigd worden.
- Na het naar buiten klappen van de rugleuning dient u te controleren of deze goed vergrendeld is. Hiertoe moet u trekken aan de middelste gordel of rechtstreeks aan de rugleuning en controleren of de bedieningshendel in ruststand staat.
- De automatische 3-punts gordel kan alleen correct werken als de rugleuning van de middelste zitplaats achteraan goed vast zit.

Vervoeren en praktische uitrustingen

Praktische uitrustingen

dashboardkastje



Afb. 157 Bijrijderszijde: dashboardkastje.

Door aan de greep te trekken kan het opbergvak worden geopend » **afb. 157**.

Dit opbergvak is bedoeld voor A4-formaat documenten, een fles water van 1,5 l, etc.

In het dashboardkastje bevindt zich de cd-speler, afhankelijk van de uitrusting. In het overeenkomstige instructieboekje wordt uitgelegd hoe deze bediend moet worden.

⚠ ATTENTIE

De klep van het opbergvak tijdens het rijden altijd gesloten houden om het risico op ver-

wondingen tijdens plotseling remmen of in geval van een ongeluk te vermijden.

Opberglade onder de voorstoelen*



Afb. 158 Opbergvak onder de rechtvoorstoel.

Om te openen

- De lade wordt geopend door aan de handgreep te trekken en de lade met de hand te begeleiden.

Om te sluiten

- Druk het deksel naar binnen tot de "klik" van de gesloten lade hoorbaar is.

i Let op

De maximale belading die het opbergvak mag dragen bedraagt 1,5 kg.

Opbergzak in de stoel*

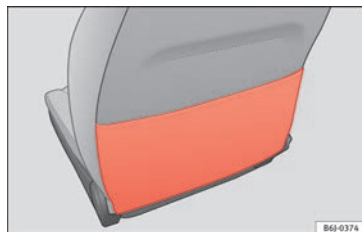

Afb. 159 Opbergzak.

Op de achterzijde van de rugleuning van de voorstoelen bevindt zich een opbergzak.

Opbergvak in het paneel van het voorportier*

In dit opbergvak kunnen een fles water van 1,5 l, etc., worden opgeborgen.

Blikjeshouder aan voorzijde*



Afb. 160 Bekerhouder voorin in de middenconsole.

In de middenconsole, naast de handrem, zitten twee bekerhouders » **afb. 160**.

⚠ ATTENTIE

- Zet geen hete dranken in de houder. Bij een plotse of zelfs normale manoeuvre, bruusk remmen of een ongeluk kunnen hete dranken worden gemorst - gevaar voor brandwonden!
- Gebruik geen bekers van hard materiaal (bv. glas, porselein) want deze kunnen letsels veroorzaken in geval van een ongeluk.
- Tijdens het rijden moet de bekerhouder altijd dicht zitten om gevaar bij plotseling remmen of een ongeluk te voorkomen.

Asbak voorin*



Afb. 161 Asbak in de middenconsole.

Asbak openen of sluiten

- Om de asbak te openen, de klep omhoog klappen » **afb. 161**.
- Om de asbak te sluiten, de klep naar beneden klappen.

Asbak legen

- Verwijder de asbak en leeg hem.

⚠ ATTENTIE

Nooit papier in de asbak stoppen. Hete as kan het papier in de asbak in brand zetten.

Stopcontact

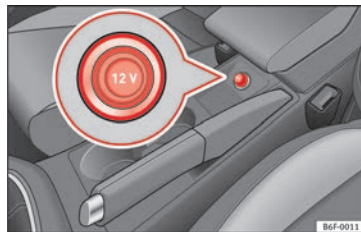

Afb. 162 Stopcontact voorin.

De 12-volt accessoireaansluiting van de aanstekker kan ook voor elektrische accessoires met een opgenomen vermogen tot 120 watt worden gebruikt. Als de motor uit staat, verliest de accu echter stroom. Nadere aanwijzingen » **pag. 270**.

⚠ ATTENTIE

De stopcontacten en aangesloten accessoires werken alleen bij ingeschakeld contact en draaiende motor. Verkeerd gebruik van het stopcontact of de elektrische accessoires kan tot ernstig lichamelijk letsel leiden resp. brand veroorzaken. Daarom mogen kinderen nooit zonder toezicht in de wagen worden achtergelaten - gevaar voor verwondingen! »

ⓘ VOORZICHTIG

Alleen passende stekers gebruiken om beschadiging aan de stopcontacten te voorkomen.

ⓘ Let op

- Bij stilstaande motor en ingeschakelde elektrische apparaten ontladde de accu zich.
- Raadpleeg voordat u een accessoire aanschaft eerst de aanwijzingen in » pag. 270.

Sigarettenaansteker*

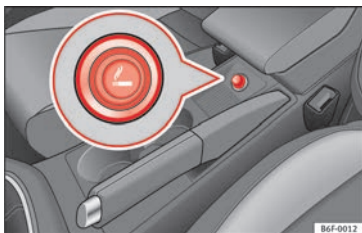

Afb. 163 Sigarettenaansteker.

- Knop op de aansteker » » **afb. 163** indrukken » » ⚠.
- Even wachten, tot de knop iets naar buiten springt.

- Sigarettenaansteker eruit trekken en de sigaret met de gloeiende spiraal aansteken.

⚠ ATTENTIE

- Verkeerd gebruik van de sigarettenaansteker kan lichamelijk letsel of brand veroorzaken!
- Voorzichtig bij het gebruik van de sigarettenaansteker! Door onachtzaam of ongecontroleerd gebruik van de sigarettenaansteker kunnen verbrandingen worden veroorzaakt - gevaar voor verwondingen!
- De sigarettenaansteker werkt bij ingeschakeld contact en draaiende motor. Daarom mogen kinderen nooit zonder toezicht in de wagen worden achtergelaten - brandgevaar!

Bagageruimte

Bagageruimte beladen

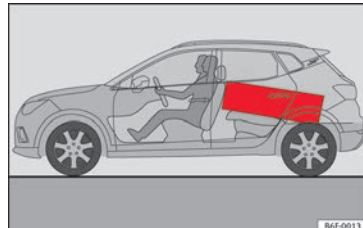

Afb. 164 Zware voorwerpen zo ver mogelijk naar voren leggen.

Bagage en losliggende voorwerpen moeten veilig in de bagageruimte zijn bevestigd. Niet-bevestigde voorwerpen in de bagageruimte kunnen de rij-eigenschappen van de wagen en daarmee de rijveiligheid beïnvloeden door de verplaatsing van het zwaartepunt.

- De lading gelijkmatig verdelen in de bagageruimte.
- Zware bagage zo ver mogelijk naar voren in de bagageruimte leggen » » **afb. 164**.
- Leg eerst de zware bagage onderin.
- Zware voorwerpen bevestigen aan de aanwezige bevestigingsogen » » pag. 164.

- Bagage met een bagagenet* of met niet-elastische spanbanden aan de bevestigingsogen* vastzetten.

⚠ ATTENTIE

- Losliggende lading of andere losliggende voorwerpen in de bagageruimte kunnen ernstig lichamelijk letsel veroorzaken.
- Voorwerpen altijd opbergen in de bagageruimte en deze bevestigen aan de aanwezige bevestigingsogen*.
- Losliggende voorwerpen kunnen bij plotse manoeuvres of ongevallen naar voren worden geslingerd en de inzittenden van de wagen of andere verkeersdeelnemers verwonden. Dit verhoogde risico op letsel wordt nog eens extra vergroot als de losse voorwerpen worden geraakt door een airbag die wordt geactiveerd. In een dergelijk geval kunnen de voorwerpen veranderen in projectielen – levensgevaar!
- Voorwerpen altijd opbergen in de bagageruimte en vooral bij zware voorwerpen geschikte spanbanden gebruiken.
- Overschrijd nooit de toelaatbare asbelastingen en het toelaatbare totaalgewicht van de wagen. Wanneer deze gewichten worden overschreden, kunnen de rij-eigenschappen van de wagen veranderen en tot ongevallen, lichamelijk letsel en wagschade leiden.
- Let erop dat bij het vervoer van zware voorwerpen de rij-eigenschappen door verplaatsing van het zwaartepunt wijzigen - gevaar

voor ongelukken! Pas daarom uw rijstijl en de snelheid aan de omstandigheden aan.

- Laat uw wagen nooit onbeheerd achter, vooral niet als de achterklep is geopend. Kinderen zouden in de kofferruimte kunnen komen en de klep van binnenuit dichtmaken; ze zijn dan ingesloten en kunnen zonder hulp niet uit de wagen komen – levensgevaar!
- Laat nooit kinderen in en bij de wagen spelen. Sluit en vergrendel zowel de achterklep als ook alle portieren wanneer u de wagen verlaat. Controleer vóór het vergrendelen van de wagen of er geen personen meer in de wagen zitten.
- Let op de aanwijzingen in » pag. 75.

ⓘ VOORZICHTIG

De verwarmingsdraden van de achterraut kunnen door schurende voorwerpen op de hoedenplank worden vernield.

ⓘ Let op

- De bandenspanning moet aan de belastingstoestand worden aangepast. Raadpleeg indien nodig de sticker met de bandenspanningswaarden die zich aan de achterzijde op de portierstijl linksvoor bevindt » pag. 297.
- Luchtcirculatie in de wagen helpt het beslaan van de ruiten tegen te gaan. De gebruikte lucht wordt afgevoerd door ontluuchtingsgleuven in de zijbekleding in de bagageruimte. Zorg ervoor dat de ontluuchtingsgleuven niet zijn afgedekt.

- Geschikte spanbanden om lading aan de bevestigingsogen* vast te maken, zijn verkrijgbaar bij een automaterialenzaak.

Hoedenplank

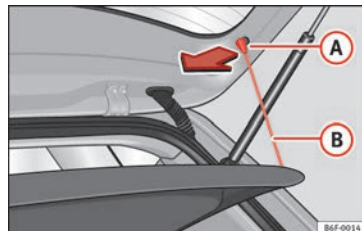

Afb. 165 In de bagageruimte: hoedenplank uit- en inbouwen.

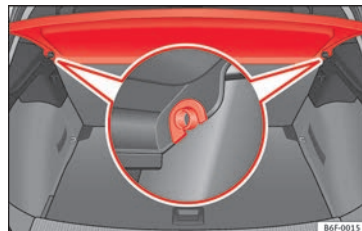

Afb. 166 In de bagageruimte: hoedenplank uit- en inbouwen.

»

Verwijderen

- Bevestigingsbanden » » **afb. 165 B** losmaken uit de houders **A**.
- Hoedenplank uit de zijsteunen halen » » **afb. 166** door ze naar boven te trekken en plank weghalen.

Plank opbergen

Naargelang de uitrusting kan de hoedenplank na uitbouw worden opgeborgen onder de verstelbare bodem van de bagageruimte » » pag. 165.

- Demonteer de zijafdekking door ze naar boven te schuiven en leg de plank onderaan.
- Plaats de zijafdekking terug.

Voor het verwijderen gaat u in omgekeerde volgorde te werk.

Aanbrengen

- De hoedenplank horizontaal terugplaatsen, waarbij de "montagesleuven" ter hoogte van de steunpallen » » **afb. 166** moeten vallen; de hoedenplank omlaag drukken tot ze vastklikt.
- De bevestigingsbanden » » **afb. 165 B** vasthaken in de achterklep.

⚠ ATTENTIE

Geen zware of harde voorwerpen op de hoedenplank plaatsen, omdat deze bij plotseling

remmen gevaar voor de inzittenden kunnen opleveren.

⚠ VOORZICHTIG

- Erop letten dat bij het sluiten van de achterklep de hoedenplank goed geplaatst is.
- Wanneer de bagageruimte te vol geladen is, kan het zijn dat de hoedenplank niet goed past, waardoor deze vervormd kan worden of zelfs kan breken.
- Bij een te vol geladen bagageruimte wordt aanbevolen de hoedenplank te verwijderen.

i Let op

- Erop letten dat wanneer u kleding op de hoedenplank legt, het zicht door de achterruit niet belemmerd wordt.

Bevestigingsogen*

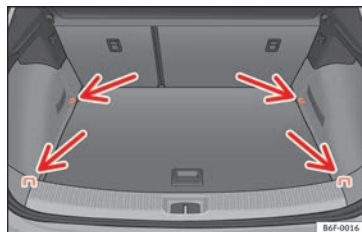

Afb. 167 Plaatsing van de bevestigingsogen in de bagageruimte.

In de bagageruimte kunnen zich enkele bevestigingsogen bevinden voor het bevestigen van bagage en voorwerpen » » **afb. 167** (pijlen).

- Altijd geschikte en onbeschadigde spanbanden gebruiken om bagage en voorwerpen veilig aan de bevestigingsogen vast te zetten » » ⚠ in Bagageruimte beladen op pag. 163.

Voorbeelddialoog: Een 4,5 kilo zwaar voorwerp ligt los in de wagen. Bij een frontale aanrijding met een snelheid van 50 km/u (31 mph) genereert dit voorwerp een kracht die overeenkomt met het 20-voudige van zijn gewicht. Dat betekent dat het effectieve gewicht van het voorwerp wordt verhoogd tot ca. 90 kg. U kunt zich voorstellen wat voor lichamelijk letsel kan ontstaan als dit door het

interieur vliegende "projectiel" een inzittende treft. Dit verhoogde risico op letsel wordt nog eens extra vergroot als de losse voorwerpen worden geraakt door een airbag die wordt geactiveerd.

ATTENTIE

- Als bagage of voorwerpen met ongeschikte of beschadigde spanbanden worden bevestigd, kan bij remmanoeuvres of ongevallen lichamelijke letsel ontstaan.
- Nooit een kinderzitje aan de bevestigingsogen bevestigen.

Verstelbare bodem van de bagageruimte

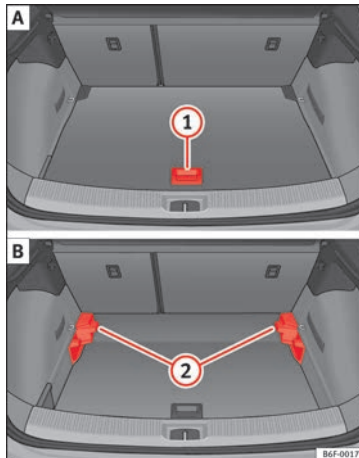

Afb. 168 Variabele bodem van de bagageruimte: **A** hoge stand; **B** lage stand.

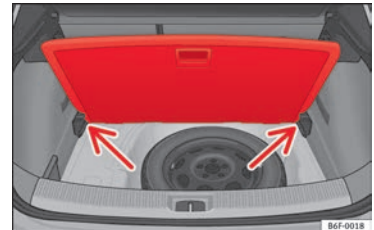

Afb. 169 Variabele bodem van de bagageruimte: schuine stand.

Variabele bodem in hoge stand

- Licht de bodem bij de greep » **afb. 168** **1** op, trek hem naar achteren tot de voorzijde van de bodem volledig voorbij de steunen **2** is.
- De bodem hierover naar voren schuiven tot tegen de aanslag van de rugleuning van de achterbank en vervolgens de bodem omlaagbrengen met greep **1**.

Variabele bodem in lage stand

- Breng de bodem omhoog met de greep **1** en trek hem naar achteren tot de steunen **2** volledig voorbij de voorzijde van de bodem liggen.
- Dit voorste deel doen samenvallen met de onderste gleuven van deze steunen en de bodem naar voren schuiven tot tegen de aanslag op de rugleuning van de achterbank en »

tegelijktijd de bodem omlaag brengen met greep ①.

Variabele bodem in schuine stand

Met schuine variabele bodem wordt toegang verkregen tot de zone van het reservewiel/af-dichtset.

- Licht de verstelbare bodem in hoge stand bij de greep ① op, trek eraan en duw hem naar de rugleuning van de achterbank tot de bodem omslaat langs de scharnierlijn en het bewegende deel van de bodem hierop rust.
- Duw de bodem op de daarvoor bestemde houders » afb. 169 (pijlen).

⚠ ATTENTIE

Bij plots remmen of bij een ongeval kunnen voorwerpen door de binnenruimte geslingerd worden en zware of dodelijke verwondingen veroorzaken.

- De voorwerpen altijd bevestigen, zelfs wanneer de bodem van de bagageruimte correct omhooggebracht is.
- Tussen de achterbank en de bodem van de bagageruimte enkel voorwerpen transporteren die 2/3 van de hoogte van de bodem niet overschrijden.
- Tussen de achterbank en de bodem van de omhooggebrachte bagageruimte mogen enkel voorwerpen worden getransporteerd met een maximumgewicht van ca. 7,5 kg.

ⓘ VOORZICHTIG

- Het maximumgewicht dat de variabele bodem van de bagageruimte in de bovenste stand kan dragen is 150 kg.
- Zorg dat de bagageruimtevloer niet naar beneden valt bij het sluiten en volg precies de geleidingen. De zijbekleding en de bagageruimtevloer zouden anders kunnen worden beschadigd.

ℹ Let op

SEAT beveelt aan de voorwerpen met banden aan de bevestigingsogen vast te maken.

Dakdragersysteem*

Inleiding tot thema

Het dak van de wagen is ontworpen voor een optimale aerodynamica. Daarom kunnen op de watergoot van het dak geen dwarsdragers noch conventionele dakdragers meer worden gemonteerd.

Aangezien de watergoten deel uitmaken van het dak om de luchtweerstand te verminderen, kunnen enkel door SEAT goedgekeurde dwarsdragers en dakdragersystemen worden gebruikt.

Gevallen waarin de dwarsdragers en het dakdragersysteem moeten worden uitgebouwd

- Wanneer ze niet worden gebruikt.
- Wanneer u de wagen in een wasstraat wilt gaan wassen.
- Wanneer de hoogte van de wagen de toelaatbare doorgangshoogte overschrijdt, bijvoorbeeld in een garage.

⚠ ATTENTIE

Wanneer zware of grote voorwerpen op het dakdragersysteem worden vervoerd, worden de rij-eigenschappen gewijzigd wegens de verplaatsing van het zwaartepunt en de verhoogde luchtweerstand.

- De last altijd bevestigen met geschikte riemen of banden die in een goede staat verkeren.
- Grote, zware, lange of platte ladingen hebben een negatieve invloed op de aerodynamica, het zwaartepunt en het rijgedrag van de wagen.
- Plots remmen en bruske manoeuvres vermijden.
- De snelheid en de rijstijl aanpassen aan het zicht, het weer, het wegdek en het verkeer.

ⓘ VOORZICHTIG

- De dwarsdragers en het dakdragersysteem altijd uitbouwen voordat u door een automatische wasstraat rijdt.

- De hoogte van uw wagen verandert door de montage van de dwarsdragers en het dakdragersysteem en ook door de daarop bevestigde lading. Zorg daarom dat de hoogte van de wagen de maximumhoogte niet overschrijdt voor het rijden door ondergrondse doorgangen of garagepoorten.
- De dwarsdragers, het dakdragersysteem en de hierop bevestigde last mogen niet in contact komen met de dakantenne noch een hindernis vormen in de bewegingszone van de achterklep.
- Bij het openen van de achterklep, zorgen dat de achterklep de lading niet raakt.

 Milieu-aanwijzing

Wanneer de dwarsdragers en een dakdragersysteem ingebouwd zijn, neemt het brandstofverbruik toe wegens de verhoogde luchtweerstand.

De dwarsdragers en het dakdragersysteem bevestigen

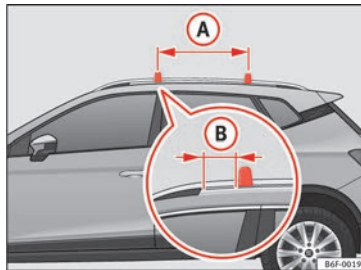

Afb. 170 Bevestigingspunten voor de reling van het dakdragersysteem.

De dwarsbalken vormen de basis voor een aantal bijzondere dakdragersystemen. Uit veiligheidsoverwegingen is het nodig specifieke systemen te gebruiken om bagage, fietsen, surfplanken, ski's en boten te transporteren. Bij de SEAT-specialisten kunnen geschikte accessoires worden aangekocht.

De dwarsdragers en het dakdragersysteem altijd correct bevestigen. Altijd rekening houden met montageaanwijzingen die geleverd worden met de betreffende dwarsdragers en dakdragersysteem.

De dwarsdragers worden ingebouwd op de zijdragers van het dak. De afstand tussen de dwarsstangen »» **afb. 170** **A** moet 75 cm be-

dragen en de afstand tussen de dwarsstangen en de steunen van de zijstangen van het dak **B** moet 5 cm bedragen.

⚠ ATTENTIE

De verkeerde bevestiging en gebruik van de dwarsbalken en het dakdragersysteem kunnen ertoe leiden dat het volledige systeem loskomt van het dak en een ongeval en verwondingen veroorzaakt.

- Neem altijd de montage-instructies van de fabrikant in acht.
- De dwarsdragers en dakdragersystemen alleen gebruiken wanneer deze zich in perfecte staat bevinden en naar behoren bevestigd zijn.
- De dwarsdragers en het dakdragersysteem altijd correct inbouwen.
- De schroefverbindingen en de bevestigingen voor elke rit nakijken en indien nodig na een kort traject aantrekken. Bij lange reizen de schroefverbindingen en bevestigingen in elke pauze nakijken.
- Bijzondere dakdragersystemen voor wielen, ski's, surfplanken e.d. altijd correct inbouwen.
- Geen wijzigingen of reparaties uitvoeren aan de dwarsdragers noch aan het dakdragersysteem.



i Let op

De montageaanwijzingen die geleverd worden met de betreffende dwarsdragers en dakdragersysteem aandachtig lezen en altijd in de wagen meenemen.

Dakdragersysteem beladen

De lading kan enkel veilig bevestigd worden indien de dwarsdragers en het dakdragersysteem correct ingebouwd zijn » .

Maximaal toegestane dakbelasting

De toelaatbare dakbelasting voor uw wagen bedraagt **75 kg**. Dit getal vloeit voort uit de som van het gewicht van het dakdragersysteem, de dwarsbalken en de op het dak vervoerde lading » .

Win altijd informatie in over het gewicht van het dakdragersysteem, de dwarsdragers en de te vervoeren laden en weeg ze in voorkomend geval. De maximaal toelaatbare lading op het dak nooit overschrijden.

Bij het gebruik van dwarsdragers en dakdragersystemen met een geringer draagvermogen kan de toelaatbare dakbelasting niet worden benut. In dit geval mag het dakdragersysteem alleen tot de gewichtsgrens worden belast die in de montage-instructie is aangegeven.

Last verdelen

De lading gelijkmatig verdelen en op juiste wijze vastmaken » .

De bevestigingen controleren

Na het monteren van de dwarsdragers en het dakdragersysteem, de schroefverbindingen en de bevestigingen na een kort traject nakijken en daarna regelmatig.

ATTENTIE

Als de maximaal toelaatbare lading op het dak overschreden wordt, kan dit leiden tot ongevallen en aanzienlijke schade aan de wagen.

- De aangeduide daklading, de op de assen toegestane ladingen noch het maximaal toelaatbare gewicht van de wagen overschrijden.
- Het laadvermogen van de dwarsdragers en van het dakdragersysteem niet overschrijden, zelfs als de maximaal toelaatbare daklading niet bereikt werd.
- Altijd de zwaarste voorwerpen vooraan bevestigen en de lading in het algemeen gelijkmatig verdelen.

ATTENTIE

Is de lading los of niet correct bevestigd, dan kan ze van het dakdragersysteem vallen en ongevallen en verwondingen veroorzaken.

- Altijd geschikte riemen en banden gebruiken die in een goede staat verkeren.

- De lading correct bevestigen.

Airconditioning

Verwarming, ventilatie en koeling

Algemene aanwijzingen

Lees aandachtig de aanvullende informatie
» pag. 51

Filter tegen schadelijke stoffen

Het interieurluchtfilter (roet- en absorptie-koolfilter) zorgt ervoor dat verontreinigingen in de buitenlucht (bijv. stof of pollen) worden verminderd resp. tegengehouden.

Het interieurluchtfilter moet volgens de in het onderhoudsprogramma aangegeven intervallen worden vervangen, zodat de prestaties van de airconditioning niet verminderen.

Als de werking van het filter door het gebruik van de wagen in een gebied met veel luchtverontreiniging voortijdig afneemt, moet het interieurluchtfilter vaker worden vervangen dan in het Serviceplan staat aangegeven.

⚠ ATTENTIE

Als het zicht door alle ruiten van de wagen niet goed is, neemt het risico op ongevallen met ernstige gevolgen toe.

- Zorg ervoor dat alle ruiten ijs- en sneeuw-vrij zijn, en dat ze niet beslagen zijn om goed

te kunnen kijken wat er buiten de wagen allemaal gebeurt.

- Het maximale verwarmingsvermogen en de zo snel mogelijke ontwaseming van de ruiten worden verkregen wanneer de motor zijn normale werkingstemperatuur bereikt. Ga alleen rijden als het zicht goed is.
- Zorg er altijd voor dat u het verwarmings- en ventilatiesysteem, de airconditioning en de achterruitverwarming gebruikt om goed te kunnen zien wat er buiten de wagen allemaal gebeurt.
- Laat de luchtcirculatie nooit gedurende een lange periode aan. Wanneer het koelsysteem niet werkt en de circulatiefunctie aan staat, kunnen de ruiten snel beslaan en kan het zicht zo aanzienlijk beperkt worden.
- Schakel de circulatiefunctie uit wanneer u deze niet nodig heeft.

⚠ ATTENTIE

Gebruikte lucht verhoogt de vermoeidheid en leidt tot concentratieverlies van de bestuurder. Dit kan een ernstig ongeval tot gevolg hebben.

- Schakel de ventilator nooit gedurende langere tijd uit en gebruik de luchtcirculatiefunctie niet gedurende een lange tijd omdat de lucht in de wagen niet verversd wordt.

ⓘ VOORZICHTIG

- Als u denkt dat de airconditioning is beschadigd, moet u - om verdere beschadigingen te voorkomen - de airconditioning met de A/C-toets uitschakelen en door een gespecialiseerde werkplaats laten controleren.
- Reparatiwerkzaamheden aan de airconditioning vereisen bijzondere vakkennis en speciaal gereedschap. Bij storingen adviseren wij daarom om een gespecialiseerde werkplaats op te zoeken.

ⓘ Let op

- Bij hoge luchtvochtigheid en hoge temperaturen buiten kan condenswater van de verdampers van de airconditioning lekken en onder de wagen een waterplas vormen. Dit is normaal en geen teken van lekkage.
- De luchtinlaat voor de voorruit moet vrij van ijs, sneeuw of bladeren zijn, opdat verwarming en airconditioning optimaal kunnen functioneren en het beslaan van de ruiten wordt voorkomen.
- De uit de luchtroosters naar buiten gaande lucht die door het hele interieur stroomt, wordt via de hiervoor bedoelde ventilatiegloeuen in de bagageruimte afgezogen. Daarom moet vermeden worden dat deze gloeuen verstopt raken.
- Een optimaal rendement van de airconditioning wordt verkregen met gesloten ruiten. Wanneer echter het interieur door binnenvallende zonnestrallen sterk is verwarmd, kan

het afkoelen worden versneld door de ruiten even te openen.

- Als de luchtcirculatiestand is ingeschakeld, adviseren wij niet te roken omdat de aangezogen rook op de verdamer van het koelsysteem neerslaat en zo voor blijvende geuroverlast zorgt.
- Bij lage buitentemperaturen wordt de compressor automatisch losgekoppeld en kan hij ook niet met de **AUTO**-toets worden ingeschakeld.
- Geadviseerd wordt de airconditioning minstens één keer per maand aan te zetten zodat de pakkingen van het systeem gesmeerd en

eventuele lekkages vermeden worden. Als u een verminderd koelvermogen constateert, stelt u zich dan in verbinding met een Technische Dienst om het systeem te laten controleren.

- Voor een correcte werking van het systeem, de roosters aan beide zijden van het scherm niet bedekken.
- Als de motor sterk belast wordt, wordt de compressor tijdelijk uitgeschakeld.

Zuinig gebruik van de airconditioning

Als de airconditioning aan staat, vraagt de compressor motorvermogen, hetgeen van in-

vloed op het brandstofverbruik is. De volgende punten zijn van belang teneinde het toestel zo min mogelijk te gebruiken.

- Wanneer het interieur van de auto door de zon sterk verwarmd is, is het raadzaam even de ramen of portieren open te zetten, zodat de warme lucht kan ontsnappen.
- Tijdens het rijden dient u de airconditioning niet te gebruiken als de ramen geopend zijn.

Luchtroosters

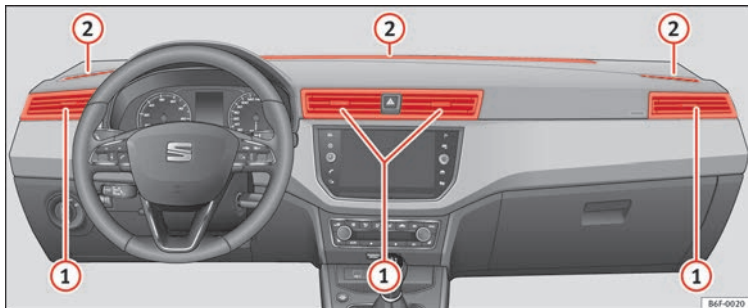

Afb. 171 Luchtroosters.

Voor een correcte verwarming, koeling en ventilatie in het interieur van de wagen moeten de luchtroosters » » » **afb. 171** ① continu geopend zijn.

- Met de lamellen kunnen de roosters afzonderlijk gesloten of geopend en de luchtstroom naar wens ingesteld worden.

Er zijn ook luchtroosters die niet versteld kunnen worden; deze zijn te vinden in het dashboard ②, in de beenruimte en achterin de wagen.

Let op

Plaats nooit voedingsmiddelen, medicijnen of andere voorwerpen die gevoelig zijn voor temperaturen voor de luchtroosters, ze kunnen beschadigd of onbruikbaar raken als gevolg van de lucht die uit de luchtroosters stroomt.

Luchtcirculatiefunctie

In de luchtrecirculatiefunctie wordt voorkomen dat in de wagen geuroverlast ontstaat, bijv. bij het rijden door tunnels of in files.

Als de regelaar van de luchtverdeling in de ontwasemingsstand staat, zal de klep van luchtcirculatie altijd openstaan (controlelampje uit).

Als de regelaar van de luchtverdeling vanuit een willekeurige stand in de ontwasemingsstand wordt gezet, dan wordt de luchtcirculatie automatisch uitgeschakeld.

De luchtcirculatie inschakelen

In iedere willekeurige stand van de luchtverdeling behalve de ontwasemingsstand:

- Druk op de toets , het lampje van de toets gaat branden om aan te geven dat de luchtcirculatie in het interieur is ingeschakeld.

De luchtcirculatie uitschakelen

In iedere willekeurige stand van de luchtverdeling behalve de ontwasemingsstand:

- Druk nogmaals op de toets  en het lampje van de toets gaat uit om aan te geven dat de luchttoevoer van buiten is ingeschakeld.

In de ontwasemingsstand  is de luchttoevoer in het interieur altijd van buitenaf.

ATTENTIE

In de luchtcirculatiestand wordt geen buitenlucht tot het interieur toegelaten. Bovendien kunnen de ruiten bij uitgeschakelde airconditioning snel beslaan. Daarom de luchtcirculatiefunctie niet langere tijd ingeschakeld laten - gevaar voor ongevallen!

Let op

- Bij inschakeling van de circulatiefunctie is automatisch de toets A/C actief (om het beslaan van de ruiten te vermijden). Indien de temperatuurregelaar in koudste stand wordt gezet (blauw punt), worden de circulatiefunctie en de toets A/C automatisch geactiveerd.
- Als de functie niet met de toets wordt uitgeschakeld, wordt deze automatisch uitgeschakeld na ca. 20 min.

Verwarming en frisse lucht

Bedieningselementen

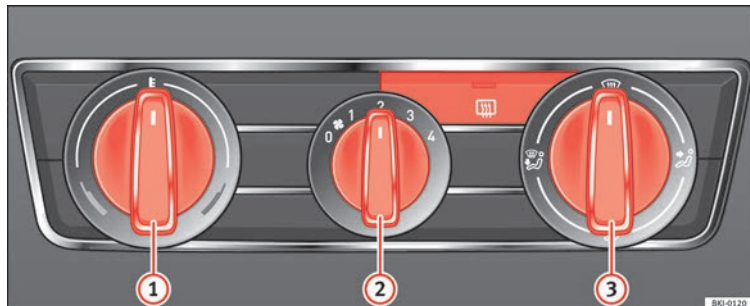

Afb. 172 Bedieningselementen van de verwarming op het dashboard.

- ① Temperatuurregelaar » pag. 172.
 - ② Knop aanjager. De luchtventilator is in 4 trappen instelbaar. De aanjager moet bij langzame rijnsnelheid altijd op een laag niveau draaien.
 - ③ Regelaar luchtverdeling.
- ☰ Achtterruitverwarming.

Luchtverdeling

Regelaar ③ voor het instellen van de luchtstroom in de gewenste richting.

☰ – Luchtverdeling naar de voorruit, voor het ontwasemen.

- ☰ – Luchtverdeling naar het bovenlichaam.
- ☰ – Luchtverdeling naar de voetenruimte
- ☰ – Luchtverdeling naar de voorruit en de voetenruimte.

⚠ ATTENTIE

• Voor uw veiligheid is het belangrijk dat er geen ruiten beslagen of met ijs of sneeuw bedekt zijn. Alleen dan is goed zicht gegarandeerd. Daarom is het juiste gebruik van het verwarmings- en ventilatiesysteem, en ook van de ontdooi- en ontwasemfuncties van de ruiten, heel belangrijk.

Let op

- Let op de algemene aanwijzingen » pag. 169.

Functies

Ventileren van interieur

De gewenste temperatuur in het interieur mag niet lager zijn dan de heersende buiten-temperatuur.

- Temperatuurregelaar » **afb. 172** ① linksom draaien.

- De aanjager ② in een van de standen 1 - 4 zetten.
- De lucht met de luchtverdeelregelaar ③ in de gewenste richting laten stromen.
- Desbetreffende luchtroosters openen.

Verwarmen van interieur

Maximale verwarmingscapaciteit en snel ontdooien van de ruiten is alleen mogelijk wanneer de motor zijn bedrijfstemperatuur heeft bereikt.

- Temperatuurregelaar » afb. 172 ① rechtsom draaien tot in de gewenste verwarmingsstand.
- De aanjager ② in een van de standen 1 - 4 zetten.
- De lucht met de luchtverdeelregelaar ③ in de gewenste richting laten stromen.

- Desbetreffende luchtroosters openen.

Voortuit ontwasemen

- Temperatuurregelaar » afb. 172 ① rechtsom draaien in de hoogste verwarmingsstand.
- Aanjager ② in stand 4 draaien.
- Luchtverdeelregelaar in de stand ☸ draaien.
- Sluit de middelste luchtroosters.
- Open de luchtroosters aan de zijkanten en richt ze op de ruiten.

Voortuit en zijruiten wasenvrij houden

- Temperatuurregelaar » afb. 172 ① in een van de verwarmingsstanden draaien.
- De aanjager ② in een van de standen 2 - 3 zetten.

- Luchtverdeelregelaar in de stand ☸ draaien.
- Sluit de middelste luchtroosters.
- Open de luchtroosters aan de zijkanten en richt ze op de ruiten.

Zodra de ruiten niet meer beslagen zijn, kan als voorzorgsmaatregel de regelaar ③ in stand ☸ gezet worden waarmee men meer comfort verkrijgt en voorkomt dat de ruiten opnieuw beslaan.

Let op

Er rekening mee houden dat de koelvloeistof-temperatuur van de motor optimaal moet zijn om over een goed werkend verwarmingssysteem te kunnen beschikken (met uitzondering van wagens die met extra verwarming* uitgerust zijn).

Handbediende airconditioning*

Bedieningselementen



Afb. 173 Bedieningselementen van de airconditioning op het dashboard.

- ① Temperatuurregelaar » pag. 174
- ② Knop aanjager. De luchtventilator is in 4 trappen instelbaar. Bij lage snelheid wordt aanbevolen de ventilator minimaal op stand 1 te zetten om de toevoer van frisse lucht te verbeteren.
- ③ Regelaar luchtverdeling.
- ☞ Luchtcirculatietoets » pag. 171 Als de functie in werking is, brandt er een controlelampje in de knop.
- ☞ Achterruitverwarming.
- A/C** Toets voor het inschakelen van de airconditioning » pag. 174. De airconditioning

werkt alleen bij draaiende motor en ingeschakelde aanjager.

⚠ ATTENTIE

Voor uw veiligheid is het belangrijk dat er geen ruiten beslagen of met ijs of sneeuw bedekt zijn. Alleen dan is goed zicht gegarandeerd. Daarom is het juiste gebruik van het verwarmings- en ventilatiesysteem, en ook van de ontdooi- en ontwasemfuncties van de ruiten, heel belangrijk.

ℹ Let op





Let op de algemene aanwijzingen.

Functies

Verwarmen van interieur

Maximale verwarmingscapaciteit en snel ontdooien van de ruiten is alleen mogelijk wanneer de motor zijn bedrijfstemperatuur heeft bereikt.





- Schakel het koelsysteem met de **A/C** » **afb. 173**-toets uit (het controlelampje in de knop gaat uit).
- De temperatuurregelaars ① draaien om de in het interieur gewenste temperatuur in te stellen.

- De aanjager in een van de standen 1-4 zetten.
- Met de regelaar voor de luchtverdeling ③ de luchtstroom in de gewenste richting richten:  (op de voorruit),  (op borsthoogte),  (op de voetenruimte) en  (op de voorruit en de voetenruimte).

Koelen van het interieur

Bij ingeschakelde airconditioning wordt in het interieur van de wagen niet alleen de temperatuur, maar ook de luchtvochtigheid verlaagd. Hierdoor wordt bij hoge buitenluchtvochtigheid het comfort van de passagiers verhoogd en het beslaan van de ruiten voorkomen.

- Schakel het koelsysteem in met de toets **A/C** (het controlelampje in de toets gaat aan).
- De temperatuurregelaar verdraaien totdat de gewenste binnentemperatuur verkregen is.

- De aanjager in een van de standen 1-4 zetten.
- Met de regelaar voor de luchtverdeling de luchtstroom in de gewenste richting richten:  (op de voorruit),  (op borsthoogte),  (op de voetenruimte) en  (op de voorruit en de voetenruimte).

De voorruit ontwasemen

- Luchtverdeelregelaar in de stand  draaien.
- De aanjager in een van de standen zetten afhankelijk van hoe snel u de ruit wilt ontwasemen.
- De temperatuurregelaar instellen op de gewenste comfortstand.
- Sluit de middelste luchtroosters.
- Open de luchtroosters aan de zijkanten en richt ze op de ruiten.

Als de airconditioning niet kan worden ingeschakeld, kan dit de volgende oorzaken hebben:

- De motor is niet gestart.
- De aanjager is uitgeschakeld.
- De buitentemperatuur is lager dan ca. +3°C (+37°F).
- De compressor van de airconditioning is vanwege een te hoge koelvloeistoftemperatuur tijdelijk uitgeschakeld.
- De zekering van de airconditioning is defect.
- Er is sprake van een andere storing aan de wagen. De airconditioning door een gespecialiseerde werkplaats laten controleren.

Climatronic*

Algemene aanwijzingen

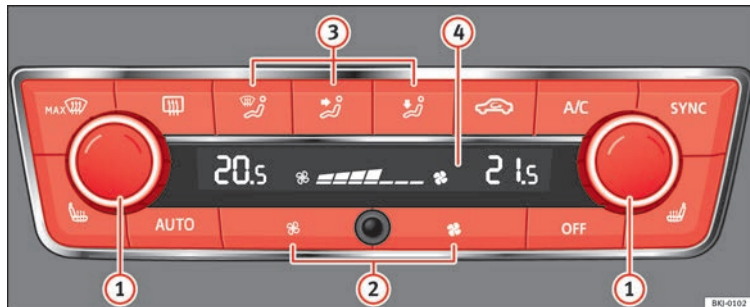

Afb. 174 Climatronic: bedieningselementen.

Lees aandachtig de aanvullende informatie

» pag. 51

De Climatronic bereikt automatisch een aangename temperatuur. Daartoe worden de temperatuur van de uitgaande lucht, het ventilatieniveau en de luchtverdeling automatisch gewijzigd. Het systeem houdt ook rekening met de zonnestraling, waardoor het niet nodig is de instellingen handmatig te wijzigen.

Dankzij de automatische werking bent u verzekerd van maximaal comfort gedurende elke periode van het jaar » pag. 177.

Beschrijving van de Climatronic

De airco werkt uitsluitend als aan de volgende voorwaarden is voldaan:

- de motor is gestart;
- de buitentemperatuur ligt hoger dan +2°C (+36°F);
- **A/C** ingeschakeld.

Ingebruikname van de Climatronic

Wanneer een toets wordt ingedrukt, wordt de overeenkomstige functie geactiveerd; de airconditioning wordt in werking gesteld indien deze uit stond, behalve met de luchtcirculatioetoets.

De Climatronic uitzetten

- Stel de aanjager op 0 » **afb. 174** ② in of druk op de toets **OFF**.

Om te verzekeren dat de motorkoeling blijft werken bij hoge belasting van de motor, wordt de compressor van de airconditioning uitgeschakeld zodra de koelvlloeistoftemperatuur te hoog wordt.

Aanbevolen instelling voor alle jaargetijden

- Stel de gewenste temperatuur in, wij raden +22°C (+72°F) aan.
- Druk op toets **AUTO** » **afb. 174**.

- Stel de roosters zo in dat de luchtstroom iets omhoog wordt geleid.

Wisselen tussen Celsius en Fahrenheit.

De eenheden van de graden kunnen veranderd worden via het menu van het Easy Connect-systeem, met de toets **CAR** en de functieknoppen **SETUP > Eenheden > Temperatuur**.

Automatische regeling

De automatische functie zorgt voor een constante temperatuur en voor de verwijdering van condens op de ruiten in het interieur van de wagen.

- Stel de temperatuur af tussen +16°C (+64°F) en +29°C (+84°F).
- Stel de roosters zo in dat de luchtstroom iets omhoog wordt geleid.
- Druk op de toets **AUTO**, in het scherm verschijnt **AUTO**.

De automatische functie wordt uitgeschakeld door op de luchtverdelingstoets te drukken of door de snelheid van de aanjager lager te zetten. De temperatuur blijft echter geregeld.

Temperatuur instellen

- Tijdens het inschakelen van het systeem, kunt u de knop **1** **>>> afb. 174** gebruiken om de gewenste interieurtemperatuur in te stellen.

De binnentemperatuur kan afgesteld worden tussen +16°C (+64°F) en +29°C (+84°F). Binnen dit bereik wordt de temperatuur automatisch geregeld. Als een temperatuur wordt geselecteerd die lager is dan +16°C (+64°F), dan verschijnt de melding "LO" op het scherm. Als een temperatuur wordt geselecteerd die hoger is dan +29°C (+84°F), dan verschijnt de melding "HI" op het scherm. In beide uiterste gevallen werkt de Climatronic met het maximale koelings- of verwarmingsvermogen. De temperatuur wordt niet geregeld.

Indien de luchtstroom langer en onregelmatig uit de luchtmonden komt (met name bij de voeten) en er zich grote temperatuurverschillen voordoen, bijv. tijdens het verlaten van de wagen, dan kunnen gevoelige personen verkouden worden.

Aanjagerregeling

De Climatronic regelt automatisch het aanjagertoerental, afhankelijk van de temperatuur van het interieur. Het is echter mogelijk het aanjagertoerental in te stellen op het vereiste niveau.

- Druk op de toetsen **2** om de aanjagersnelheid lager of hoger in te stellen.

Als de aanjager wordt uitgeschakeld, wordt ook de Climatronic uitgeschakeld.

De voorruitontdooiing inschakelen

- Druk op toets **MAX** **>>> afb. 174**.

De voorruitontdooiing uitschakelen

- Druk meerdere malen op de toets **MAX** of druk op de toets **AUTO**.

De temperatuur wordt automatisch geregeld. Uit de roosters **>>> afb. 171 2** komt een grotere hoeveelheid lucht.

⚠ ATTENTIE

Lees de waarschuwingsaanwijzingen **>>> ⚠** in Algemene aanwijzingen op pag. 169 en volg deze op.

ℹ Let op

- Geadviseerd wordt om eenmaal per jaar naar een gespecialiseerde servicewerkplaats te gaan om de airconditioning te laten schoonmaken.
- In het onderste gedeelte bevindt zich de sensor van de interieurtemperatuur. Bedek deze niet met stickers of andere dingen, aangezien de Climatronic hierdoor minder goed zou kunnen werken.

Rijden

Motor starten en afzetten

Standen van de contactsleutel

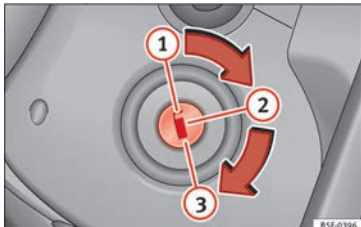

Afb. 175 Standen van de contactsleutel.

Lees aandachtig de aanvullende informatie

» pag. 31

Contact uitgeschakeld, stuurwiel vergrendeld

In deze stand » **afb. 175** ① zijn het contact en de motor uitgeschakeld en kan het stuur vergrendeld worden.

Voor het **vergrendelen van het stuurwiel** zonder dat de sleutel in het contactslot zit, het stuurwiel iets draaien totdat u een klik hoort. In principe moet u altijd uw stuur laten blokkeren wanneer u de wagen verlaat. Hiermee

wordt diefstal van de wagen bemoeilijkt » **⚠**.

Contact resp. voorgloeisysteem inschakelen

De contactsleutel tot in deze stand draaien en loslaten ②. Indien de contactsleutel niet of moeilijk gedraaid kan worden van stand ① naar stand ②, beweegt u het stuurwiel van een kant naar de andere; op deze wijze wordt het stuurwiel ontgrendeld.

Starten

In deze stand wordt de motor gestart ③. Hierbij wordt de belangrijkste elektrische apparatuur tijdelijk uitgeschakeld.

Telkens als u de auto opnieuw start, moet u de contactsleutel terugdraaien in stand ①. De **blokkering van herhaling van het starten** van het contactslot voorkomt dat de startmotor beschadigd wordt als de motor draait.

ATTENTIE

- **Contactsleutel pas uit het contactslot trekken wanneer de wagen tot stilstand is gekomen! Het stuurslot kan direct vergrendelen – gevaar voor ongelukken.**
- **Als u de wagen - al is het slechts tijdelijk - verlaat, altijd de sleutel uit het contact trekken. Dit is met name van belang als er kinderen of hulpbehoevenden alleen in de wagen gelaten worden, omdat zij de motor zouden kunnen starten of elektrische uitrustingen,**

zoals de ruitbediening, zouden kunnen inschakelen - gevaar voor ongelukken.

- **Onbevoegd gebruik van de sleutel kan ertoe leiden dat bijv. de motor wordt gestart of systemen zoals de elektrische ruitbediening worden bediend, wat tot ernstig letsel kan leiden.**

VOORZICHTIG

Alleen als de motor uit staat, kan de startmotor bediend worden (contactsleutel in stand ③).

Een benzinemotor starten

De motor kan alleen met een passende, gecodeerde en originele SEAT-sleutel gestart worden.

- Versnellingshendel in de neutrale stand zetten en het koppelpedaal helemaal intrappen en in deze stand houden – de startmotor moet dan uitsluitend de motor op gang brengen.
- Contactsleutel in de stand voor het starten van de motor » **afb. 175** ③ draaien.
- Contactsleutel loslaten wanneer de motor aanslaat - de startmotor mag niet meedraaien.

Om een verhitte motor te starten kan het zijn dat u na het starten wat gas moet bijgeven.

Na het starten van een koude motor kan er korte tijd meer motorgeluid te horen zijn, omdat in de hydraulische klepspelingscompensatie eerst oliedruk moet worden opgebouwd. Dit is normaal en geen reden om u zorgen te maken.

Mocht de motor niet aanslaan, het starten na 10 seconden afbreken en het na een halve minuut opnieuw proberen. Als de motor desondanks niet aanslaat, moet u de zekering voor de brandstofpomp controleren » pag. 106, Zekeringsen.

⚠ ATTENTIE

- De motor nooit starten of laten draaien in een ongeventileerde of gesloten ruimte. De uitlaatgassen van de motor bevatten onder andere het geur- en kleurloze koolmonoxide, een giftig gas - levensgevaarlijk! Koolmonoxide kan tot bewusteloosheid leiden en dodelijk zijn.
- Laat uw wagen nooit met draaiende motor onbeheerd achter.
- Gebruik nooit "sprays voor koud starten", omdat deze kunnen ontploffen of een plotse toerentalverhoging van de motor kunnen veroorzaken - gevaar voor verwondingen.

ⓘ VOORZICHTIG

- Voorkom bij koude motor hoge toerentalen, volg as sterke motorbelasting - gevaar voor motorschade!

• De wagen mag niet over een langere afstand dan ongeveer 50 meter worden aangeduwd of aangesleept om te starten. Onverbrande benzine zou in de katalysator kunnen komen en deze beschadigen.

• Voordat u probeert de motor te starten door de wagen aan te duwen of aan te slepen, de motor proberen te starten met de accu van een andere wagen. Let op de aanwijzingen voor »  pag. 72, Starthulp en volg ze op.

♻ Milieu-aanwijzing

Laat de motor niet warm draaien terwijl de wagen stilstaat. Rijd direct rustig weg. Daardoor bereikt de motor sneller zijn bedrijfstemperatuur en is de uitstoot van schadelijke gassen beperkter.

De dieselmotor starten

De motor kan alleen met een passende, gecodeerde en originele SEAT-sleutel gestart worden.

- Versnellingshendel in de neutrale stand zetten en het koppelingspedaal helemaal intrappen en in deze stand houden – de startmotor moet dan uitsluitend de motor op gang brengen.
- Contactsleutel in stand » **afb. 175 ②** draaien. Het controlelampje  gaat branden om aan te geven dat de motor voorgloeit.

– Wanneer het controlelampje niet (meer) brandt, de contactsleutel in stand **③** draaien om de motor te starten - geen gas geven.

– Laat de contactsleutel los zodra de motor start. De startmotor mag niet tegelijkertijd draaien.

Na het starten van een koude motor kan er korte tijd meer motorgeluid te horen zijn, omdat in de hydraulische klepspelingscompensatie eerst oliedruk moet worden opgebouwd. Dit is normaal en geen reden om u zorgen te maken.

Indien u problemen ondervindt met het starten van de wagen, raadpleeg dan »  pag. 72.

Voorgloeisysteem bij dieselmotor

Als wordt voorgeloeid, mogen er geen belangrijke elektrische apparaten zijn ingeschakeld - de accu wordt anders onnodig belast.

Direct nadat het voorgloeicontrol lampje is uitgegaan moet u de motor starten.

Een dieselmotor starten na een lege tank

Als de brandstoftank volledig is leeggereden, kan het starten van een dieselmotor na het tanken wel één minuut langer duren dan normaal. Dit komt omdat eerst de lucht uit het brandstofsysteem verwijderd moet worden. »

⚠ ATTENTIE

Veiligheidsaanwijzingen » ⚠ in Een benzine-motor starten op pag. 179 in acht nemen.

① VOORZICHTIG

• **Voorkom bij koude motor hoge toerentalen, volg as sterke motorbelasting - gevaar voor motorschade!**

• **De wagen mag niet over een langere afstand dan ongeveer 50 meter worden aangeduwd of aangesleept om te starten. Onverbrande benzine zou in het roetfilter kunnen komen en het beschadigen.**

• **Voordat u probeert de motor te starten door de wagen aan te duwen of aan te slepen, de motor proberen te starten met de accu van een andere wagen. Let op de aanwijzingen voor » 📖 pag. 72, Starthulp en volg ze op.**

🌿 Milieu-aanwijzing

Laat de motor niet warm draaien terwijl de wagen stilstaat. Direct wegrijden. Daardoor bereikt de motor sneller zijn bedrijfstemperatuur en is de uitstoot van schadelijke gassen beperkter.

Elektronische wegrijblokkering "SAFE"¹⁾

De elektronische wegrijblokkering voorkomt dat onbevoegden met de wagen kunnen rijden.

In de sleutel zit een microchip die de elektronische wegrijblokkering automatisch uitschakelt als de sleutel in het contactslot wordt gestoken.

Zodra u de sleutel uit het contact neemt, wordt de elektronische wegrijblokkering automatisch weer geactiveerd.

Daarom kan de motor alleen met een passende, gecodeerde en originele SEAT-sleutel worden gestart.

Als in het display van het instrumentenpaneel de volgende melding* verschijnt: **SAFE**, dan kan de wagen niet meer worden gestart.

Met de passende originele en gecodeerde SEAT-sleutel kan de motor echter wel worden gestart.

ℹ Let op

Alleen met originele SEAT-sleutels is een optimale werking van uw wagen gewaarborgd.

Motor afzetten

- De wagen tot stilstand brengen.
- Contactsleutel in stand » **afb. 175 ①** draaien.

Nadat de motor uitgezet en het contact uitgeschakeld is, kan de koelluchtventilator nog maximaal tien minuten blijven draaien. Het is ook mogelijk dat deze opnieuw inschakelt wanneer de koelvloeistoftemperatuur stijgt als gevolg van de opgehoopte warmte onder de motorruimte of dat deze warmer wordt als gevolg van een langdurige blootstelling aan zonnestraling.

⚠ ATTENTIE

- **Nooit de motor afzetten voordat de wagen volledig tot stilstand is gekomen.**
- **De rembekrachtiger werkt alleen bij draaiende motor. Het remmen kost u meer kracht wanneer u de motor hebt afgezet. Omdat u dan niet zo kunt stoppen zoals u gewend bent, kan dit tot ongevallen en ernstige verwondingen leiden.**
- **Wanneer de contactsleutel uit het contact wordt genomen, kan het stuurslot direct verrendelen. De wagen kan niet meer worden bestuurd - gevaar voor ongevallen!**

¹⁾ Beschikbaar volgens markt

- De sturbekrachtiging werkt niet wanneer de motor uitstaat en er zal dus meer kracht nodig zijn om aan het stuur te draaien.
- Indien de sleutel uit het contactslot wordt getrokken, wordt het stuurslot mogelijk ingeschakeld en kan dus niet meer gestuurd worden.

ⓘ VOORZICHTIG

- Nadat de motor langere tijd zwaar is belast, hoopt er zich warmte in de motorruimte op als de motor is uitgezet - gevaar voor schade aan de motor! Daarom de motor nog ca. 2 minuten stationair laten draaien voordat u deze uitzet.
- Zodra u stopt en het start/stop-systeem* de motor afzet, blijft het contact ingeschakeld. Controleer of het contact is uitgeschakeld voordat u de wagen verlaat, om te voorkomen dat de accu wordt ontladen.

Startknop*



Afb. 176 Onder in de middenconsole: startknop.



Afb. 177 Rechts van de stuurkolom: noodstart.

De motor van de auto kan in werking gesteld worden met een startknop (Press & Drive). Daarvoor moet er een passende autosleutel in het interieur zijn aan de stoelen vooraan of achteraan.

Door het bestuurdersportier te openen **wanneer u de auto verlaat**, wordt de stuurkolom elektronisch vergrendeld als het contact is uitgeschakeld.

Het contact handmatig in- of uitschakelen

Druk de startknop één keer kort in zonder daarbij het koppelings- of rempedaal in te trappen » .

Zowel in wagens met schakelbak als met automatische versnellingsbak knippert de tekst van de startknop (START ENGINE STOP) zoals een kloppend hart wanneer het systeem gereed is voor het in- en uitschakelen van het contact.

Contact automatisch uitschakelen

Als de bestuurder zich van de auto verwijdt met de autosleutel bij zich terwijl het contact nog is ingeschakeld, wordt het contact niet automatisch uitgeschakeld. Het contact wordt automatisch uitgeschakeld door op de vergrendelingstoets van de afstandsbediening  te drukken of handmatig door op het sensoroppervlak van de portiergreep » **afb. 143** te drukken

Noodstopfunctie

Als er in de wagen geen passende sleutel herkend wordt, zult u een noodstop moeten »

uitvoeren. Op het display van het instrumentenpaneel verschijnt er dan een waarschuwingstekst. Dit kan bijvoorbeeld het geval zijn wanneer de batterij van de autosleutel bijna of helemaal leeg is:

- Houd de autosleutel direct na het indrukken van de startknop altijd bij de stuurkolom » **afb. 177**, zo dicht mogelijk bij het logo van Kessy.
- Het contact wordt automatisch ingeschakeld en zo nodig slaat de motor aan.

Nooduitschakeling

Als de motor niet stopt door de startknop kort in te drukken, dan moet een nooduitschakeling worden uitgevoerd:

- Druk binnen 3 seconden de startknop twee keer in of druk de startknop eenmaal in gedurende meer dan 1 seconde » .
- De motor gaat automatisch uit.

Functie om de motor weer te starten

Als er eenmaal de motor uitgezet is geen passende sleutel in de wagen aangetroffen wordt, kan de motor pas na 5 seconden weer gestart worden. Op het display van het instrumentenpaneel wordt een waarschuwing hieromtrent weergegeven.

Na die vijf seconden kan de motor niet meer zonder een passende sleutel in de wagen gestart worden.

Automatisch uitschakelen van het contact in wagens met Start-Stop

Het contact van de wagen wordt automatisch uitgeschakeld wanneer de wagen stilstaat en het automatisch afzetten van de motor actief is indien:

- de veiligheidsgordel van de bestuurder niet is vastgegespt,
- de bestuurder geen enkel pedaal intrapt,
- het bestuurdersportier geopend wordt.

Indien na het automatisch uitschakelen van het contact het dimlicht  brandt, blijft het stadslicht branden gedurende ca. 30 minuten (indien de accu voldoende lading heeft). Als de bestuurder de wagen vergrendelt of het licht handmatig uitschakelt, gaat het stadslicht uit.

ATTENTIE

Iedere onbedoelde beweging van de wagen kan ernstig letsel tot gevolg hebben.

- Trap na het inschakelen van het contact *niet* op het rem- of koppelpedaal omdat anders de motor meteen gestart kan worden.

ATTENTIE

Nalatig of onachtzaam gebruik van de autosleutels kan leiden tot ernstige verwondingen en ongevallen.

- Laat wanneer u het voertuig verlaat nooit de autosleutel in de wagen achter. Anders kunnen kinderen of onbevoegden de portieren en de achterklep vergrendelen, de motor starten of het contact inschakelen en op die manier systemen zoals de elektrische ruitbediening gebruiken.

Let op

- Voordat u de wagen verlaat, moet u het contact altijd handmatig uitschakelen en eventueel rekening houden met de aanwijzingen op het scherm van het instrumentenpaneel.
- Als de wagen lange tijd blijft stilstaan met ingeschakeld contact, kan de accu leeg raken en kan de motor mogelijk niet meer gestart worden.
- Voor wagens met dieselmotor kan het even duren voordat de motor aanslaat als hij moet voorverwarmen.
- Als u tijdens de STOP-fase drukt op de drukknop **START ENGINE STOP**, wordt het contact uitgeschakeld en knippert de knop.
- Als de aanwijzing verschijnt op het scherm van het instrumentenpaneel "Start-stopsysteem uitgeschakeld: motor handmatig starten", zal de drukknop **START ENGINE STOP** knipperen.

De motor starten

✓ Geldig voor wagens: met startknop

Stap	Motor in werking stellen met de startknop » pag. 181.
1.	Trap het rempedaal in en houd het ingedrukt tot stap 5 uitgevoerd is.
1a.	Bij wagens met handgeschakelde versnellingsbak: trap het koppelingspedaal volledig in en houd het ingetrapt totdat de motor aanslaat.
2.	Zet de versnellingshendel in neutrale stand of zet de keuzehendel in stand P of N .
3.	Druk de startknop » afb. 176 kort in zonder het gaspedaal in te trappen. Om de motor te kunnen starten moet er een passende sleutel in de wagen aanwezig zijn. Na het starten van de motor blijft het licht van de drukknop (START ENGINE STOP) permanent branden om aan te geven dat de motor gestart is.
4.	Indien de motor niet begint te draaien, onderbreekt u de poging en herhaalt u het na ongeveer 1 minuut. Voer indien nodig een noodstop uit » pag. 181.
5.	Haal de wagen van de handrem wanneer u wilt weggrijden » pag. 185.

⚠ ATTENTIE

Verlaat de wagen nooit terwijl de motor draait, vooral wanneer een versnelling of rijstand is ingeschakeld. De wagen kan plots

in beweging komen of er kan iets onverwachts gebeuren, met schade, brand of ernstige letsels tot gevolg.

⚠ ATTENTIE

Sprays voor koud starten kunnen ontploffen of een plotselinge toerentalverhoging van de motor veroorzaken.

- Gebruik nooit sprays voor koud starten.

ⓘ VOORZICHTIG

• De startmotor of motor kan beschadigd raken indien u tijdens het rijden probeert de motor te starten of de motor meteen na het uitzetten opnieuw in werking stelt.

• Als de motor koud is, vermijdt u hoge toerentallen, hoge belasting en plotse versnellingen.

• Start de motor niet terwijl de wagen wordt geduwd of gesleept. Onverbrande benzine zou in de katalysator kunnen komen en deze beschadigen.

ⓘ Let op

• Wacht niet tot de motor warm is bij stilstaande wagen; als u een goed zicht hebt door de ruiten, begin dan onmiddellijk te rijden. Hierdoor bereikt de motor sneller zijn bedrijfstemperatuur en is de uitstoot van schadelijke gassen lager.

• Bij het starten van de motor worden de belangrijkste stroomverbruikers tijdelijk uitgeschakeld.

• Bij het koud starten van de motor kan het geluid kort toenemen. Dit is normaal en geen reden om u zorgen te maken.

• Wanneer de buitentemperatuur lager is dan +5°C (+41°F), kan er zich bij een dieselmotor rook vormen onder de wagen als de koelvloeistofverwarmer met werking op brandstof is ingeschakeld.

Motor afzetten

✓ Geldig voor wagens: met startknop

Stap	Motor uitzetten met de startknop » pag. 181.
1.	De wagen volledig stilzetten » ⚠.
2.	Rempedaal intrappen en ingetrapt houden tot de wagen tot stilstand is gekomen 4.
3.	Indien uw wagen beschikt over automatische versnellingsbak, plaatst u de keuzehendel in stand P .
4.	Trek de handrem aan » pag. 185.
5.	Druk de startknop kort in » afb. 176 . De knop (START ENGINE STOP) knippert opnieuw. Als de motor niet stopt, voer dan een nooduitschakeling uit » pag. 182.

»

Stap	Motor uitzetten met de startknop » pag. 181.
6.	Schakel in geval van een handgeschakelde versnellingsbak de 1e versnelling of de achteruitversnelling in.

⚠ ATTENTIE

Zet de motor nooit uit terwijl de wagen in beweging is. Dit kan leiden tot verlies van controle over de wagen, ongeval en ernstige letsels.

- De airbags en gordelspanners zijn buiten werking als het contact is uitgeschakeld.
- De rembrekrichter werkt niet bij uitgeschakelde motor. Daarom moet u bij uitgeschakelde motor het rempedaal krachtiger intrappen om de wagen tot stilstand te brengen.
- De stuurbevestiging werkt niet bij uitgeschakelde motor. Wanneer de motor is afgezet, heeft u meer kracht nodig om te sturen.
- Als het contact wordt uitgeschakeld, kan de stuurkolomvergrendeling geactiveerd worden waardoor u geen controle meer hebt over de wagen.

ⓘ VOORZICHTIG

Als de motor veel belast wordt gedurende langere tijd, kan hij na het uitschakelen oververhit raken. Om motorschade te vermijden, laat u hem na het uitzetten stationair draaien gedurende ca. 2 minuten in neutrale stand.

ⓘ Let op

Na het uitzetten van de motor kan de koelluchtventilator nog enkele minuten blijven werken in de motorruimte, zelfs met uitgeschakeld contact. De koelluchtventilator gaat automatisch uit.

Funcctie "My Beat"

Voor wagens met comfortsleutel is er de functie "My Beat". Deze functie biedt een bijkomende indicatie van het startsysteem van de wagen.

Bij toegang tot de wagen, bijv. door het openen van de portieren met de afstandsbediening, knippert de knop **START ENGINE STOP** om te wijzen op de overeenkomstige toets van het startsysteem.

Bij het in-/uitschakelen van het contact gaat het licht van de knop **START ENGINE STOP** knipperen. Bij uitgeschakeld contact stopt de knop **START ENGINE STOP** na enkele seconden met knipperen en gaat hij uit.

Wanneer de motor is gestart, blijft het licht van de knop **START ENGINE STOP** vast branden om aan te geven dat de motor draait. De tijd tussen het starten van de motor met de drukknop **START ENGINE STOP** en de overgang van knipperen naar vast branden van de lichten hangt af van de kenmerken van de motorisering. Wordt de motor stopgezet met de knop

START ENGINE STOP, dan gaat die opnieuw knipperen.

In wagens met **start-stopsysteem** biedt de functie "My Beat" ook bijkomende informatie:

- Wanneer de motor wordt afgezet tijdens de Stop-fase, blijft het licht van de toets **START ENGINE STOP** vast branden, want hoewel de motor uit is blijft het start-stopsysteem actief.
- Kan de motor niet opnieuw worden gestart met het start-stopsysteem, » pag. 209, en moet hij handmatig worden gestart, dan zal de knop **START ENGINE STOP** knipperen om deze situatie aan te geven.

Remmen en parkeren

Remwerking en remweg

Voor een goede remwerking is het belangrijk dat de **remblokken** niet zijn versleten. Deze slijtage is sterk afhankelijk van de gebruiksomstandigheden en de rijstijl. Wanneer u vaak in de stad rijdt en korte ritten maakt of een heel sportieve rijstijl heeft, adviseren wij u om de toestand van de remblokken vaker bij een technische service te laten controleren dan in het onderhoudsprogramma staat.

Bij het rijden met **natte remmen**, zoals bijv. na het rijden door water, bij hevige regenval

of na het wassen van de wagen, is de werking van de remmen vanwege vochtige of in de winter bevroren remschijven slechter: in dit geval moeten de remmen eerst worden "drooggeremd".

⚠ ATTENTIE

Een langere remweg of schade aan het remsysteem verhogen het gevaar voor ongevalen.

- Nieuwe remblokken moeten eerst inremen en hebben tijdens de eerste 200 km (124 mijl) nog niet de optimale wrijvingskracht. Deze licht verminderde remcapaciteit kunt u compenseren door met meer kracht op het rempedaal te duwen. Dit is ook van toepassing wanneer later de remblokken moeten worden vervangen.
- Bij natte resp. bevroren remmen en bij het rijden op wegen die met zout zijn bestrooid, kunnen de remmen vertraagd werken.
- Op hellingen worden de remmen veel gebruikt en worden deze snel heet. Voordat u een langer traject met steile hellingen omhoog rijdt, vermindert u de snelheid, schakelt u naar een lagere versnelling terug of kiest u een lagere rijstand. Op deze wijze maakt u gebruik van de remmende werking van de motor en belast u de remmen minder.
- Nooit de remmen laten "aanlopen" door het pedaal langdurig licht in te drukken. Continu remmen leidt tot oververhitting van de remmen en daarmee tot een langere remweg. In plaats daarvan in intervallen remmen.

- De wagen nooit met afgezette motor laten rollen. De remweg wordt aanzienlijk langer wanneer de remschijven niet geactiveerd is.
- Bij te oude remvloeistof kan een grote belasting van de remmen luchtbelvorming in het remsysteem tot gevolg hebben. Hierdoor werken de remmen minder goed.
- Frontspoilers die niet af fabriek zijn gemontereerd of beschadigd zijn, kunnen er de oorzaak van zijn dat er minder lucht bij de remmen komt en dat de remmen oververhit raken. Let voor het kopen van accessoires op de aanwijzingen » pag. 270, Technische wijzigingen.
- Wanneer een remcircuit is uitgevallen, wordt de remweg aanzienlijk langer! Direct een gespecialiseerde werkplaats opzoeken en niet onnodig rijden.

Controlelampje

Situaties waarin het controlelampje gaat branden ⚠*

- Als het remvloeistofpeil te laag is » pag. 292.
- Als er een storing is in het remsysteem.

Dit controlelampje kan ook samen branden met het ABS-controlelampje.

⚠ ATTENTIE

- Als het remcontrolelampje niet uit gaat of tijdens het rijden oplicht, is het remvloeistofpeil te laag - gevaar voor ongelukken » pag. 292, Remvloeistof! Stoppen, niet verder rijden. Roep de hulp in van een vakman.
- Als het remcontrolelampje ⚠ samen met het ABS-controlelampje ⚠ oplicht, kan de oorzaak ook een storing in de werking van het ABS zijn. Hierdoor kunnen de achterwielen relatief snel blokkeren als er wordt gered. Dit kan onder omstandigheden ertoe leiden dat de achterkant van de wagen uitbreekt - slipgevaar! De wagen stoppen en de hulp van een garage inroepen.

Handrem

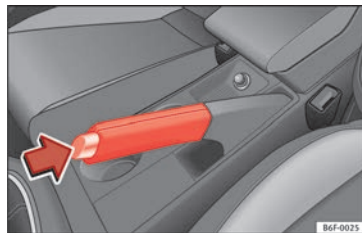

Afb. 178 Handrem tussen de voorstoelen. »

Een stevig aangetrokken handrem voorkomt het ongewild weggrollen van de wagen. Handrem altijd goed aantrekken als u de wagen verlaat of parkeert.

Handrem aantrekken

- Handremhendel stevig omhoog trekken
» **afb. 178.**

Handrem losmaken

- De hendel iets omhoogtrekken, ontgrendelknop in pijlrichting drukken » **afb. 178** en de hendel geheel omlaagdrukken » .

De handrem moet altijd *stevig* worden aangehouden, zodat niet per ongeluk met een licht aangetrokken handrem kan worden gereden » .

Bij aangetrokken handrem en ingeschakeld contact brandt het controlelampje . Bij losgemaakte handrem gaat het lampje uit.

ATTENTIE

- **Nooit de handrem gebruiken om een rijdende wagen af te remmen. De remweg is veel langer omdat alleen de achterwielen worden afgeremd. Gevaar voor ongevallen!**
- **Een slechts gedeeltelijk losgezette handrem kan tot oververhitting van de achterremmen leiden en zo de werking van de remmen negatief beïnvloeden - gevaar voor ongelukken! Bovendien leidt dit tot voortijdige slijtage van de remblokken van de achterremmen.**

VOORZICHTIG

Voor dat u de wagen verlaat, altijd eerst de handrem stevig aantrekken. Ook de 1e versnelling inschakelen. In wagens met automatische versnellingsbak zet u de schakelhendel in stand P.

Parkeren

Bij parkeren moet altijd de handrem stevig worden aangetrokken.

Let op het volgende wanneer u de wagen parkeert:

- Wagen met het rempedaal in stilstand houden.
- Handrem aantrekken.
- Schakel de 1e versnelling in.
- Motor uitschakelen en de contactsleutel uit het contactslot trekken. Het stuurwiel licht draaien, om het stuurslot te vergrendelen.
- Altijd de sleutels meenemen » .

Aanvullende aanwijzingen voor het parkeren op hellingen:

Het stuurwiel zo draaien dat de wagen tegen de stoeprand rolt als de wagen in beweging zou komen.

- Wanneer de wagen met de voorzijde **bergafwaarts** staat, de voorwielen naar rechts

draaien zodat ze *naar de stoeprand* zijn gekeerd.

- Wanneer de wagen met de voorzijde **bergopwaarts** staat, de voorwielen naar links draaien zodat ze *van de stoeprand af* zijn gekeerd.
- Wagen zoals gebruikelijk beveiligen: handrem stevig aantrekken en in de 1e versnelling schakelen.

ATTENTIE

- **Sluit elk mogelijk risico uit wanneer u de wagen onbeheerd achterlaat.**
- **Wagen nooit parkeren in omgevingen waarin het hete uitlaatsysteem in contact kan komen met droog gras, struikgewas, uitgelopen brandstof of ander licht ontvlambare materialen.**
- **Niet toelaten dat de passagiers in een afgesloten wagen zouden achterblijven omdat zij de portieren en de ruiten niet van binnenuit kunnen openen en daardoor in noodgevallen de wagen niet kunnen verlaten. Bovendien vertragen vergrendelde portieren de hulpverlening van buitenaf.**
- **Nooit kinderen zonder toezicht in de wagen achterlaten. Deze zouden bijvoorbeeld de handrem los kunnen maken en/of de versnellings-/keuzehendel bewegen en zo de wagen ongecontroleerd in beweging kunnen zetten.**
- **Afhankelijk van het jaargetijde kunnen in een geparkeerde wagen levensgevaarlijke temperaturen bereikt worden.**

Rem- en stabiliseringssystemen

Elektronische Stabiliseringscontrole (ESC)*

Deze elektronische stabiliseringscontrole vermindert het slipgevaar en verbetert de rijstabiliteit van de wagen.

De elektronische stabiliseringscontrole (ESC) bestaat uit het elektronische sperdifferentieel (EDS) en de antislipregeling (ASR). De EDC werkt samen met het ABS. Bij uitvallen van ESC of ABS gaan beide controlelampjes branden.

Wanneer u de motor start, wordt de ESC automatisch ingeschakeld.

De ESC is altijd geactiveerd, het is niet mogelijk het uit te schakelen. Met het Easy Connect-systeem kan enkel de ASR worden uitgeschakeld of de Sport-stand worden geselecteerd.

De ASR kan buiten werking worden gesteld in die situaties waarin u wilt dat de wielen slippen » pag. 188.

Bijvoorbeeld:

- bij het rijden met sneeuwkettingen,
- bij het rijden in diepe sneeuw of op losse ondergrond,

- bij het losschommelen van de vastgereden wagen.

Vervolgens de ESC weer inschakelen door de knop in te drukken.



Elektronische Stabiliseringscontrole (ESC)*

De ESC vermindert het gevaar van slingeren door de wielen afzonderlijk af te remmen.

Met behulp van de stuurinslag en de snelheid van de wagen wordt de door de bestuurder gewenste richting bepaald en voortdurend met het werkelijke gedrag van de wagen vergeleken. Bij afwijkingen, bijv. als de wagen begint te slippen, wordt het juiste wiel door de ESC automatisch afgeremd.

De wagen wordt door de krachten die werken bij het afremmen, weer gestabiliseerd. Als de wagen in bochten tot overstuur (wegslippen van het achterende) neigt, werkt het systeem op het voorwiel dat de buitenlijn van de bocht beschrijft.

Controlelampje

Er zijn twee informatiecontrolelampjes voor de elektronische stabilisatie. Het controlelampje  geeft informatie over de functie en  over de uitschakelstatus.

Beide lampjes gaan branden wanneer het contact wordt ingeschakeld en moeten na circa 2 seconden weer uitgaan, wat overeenkomt met de duur van de functiecontrole.

Dit programma omvat het ABS, EDS en ASR-systeem. Dit omvat tevens het noodhulprem-systeem (BAS).

Het controlelampje heeft de volgende functies:

- Het lampje knippert tijdens het rijden met de ASR/ESC in bedrijf.
- Het lampje brandt bij een storing in de ESC.
- Het ESC-lampje brandt ook bij een storing van het ABS omdat het ESC-systeem samen met het ABS werkt.

Als dit controlelampje  blijft branden, nadat u de motor hebt gestart, dan kan het systeem zichzelf hebben uitgeschakeld. U kunt in dit geval de ESC weer inschakelen door het contact uit en in te schakelen. Wanneer het controlelampje uitgaat, werkt het systeem weer naar behoren.

Het controlelampje geeft informatie over de uitschakelstatus van het systeem:

- Blijft ingeschakeld wanneer de ASR wordt uitgezet of wanneer de modus ESC Sport wordt geselecteerd, enkel via Easy Connect.

ATTENTIE

- De natuurkundig bepaalde grenzen kunnen ook door de Elektronische Stabiliseringscontrole (ESC) niet worden opgeheven. Hiermee dient vooral bij een glad en nat wegdek en bij »

het rijden met een aanhangwagen rekening te worden gehouden.

- U moet uw rijstijl daarom steeds aanpassen aan de toestand van de weg en de verkeerssituatie. De aangeboden hogere veiligheid door de ESC mag geen aanleiding zijn tot het nemen van risico's!

ⓘ VOORZICHTIG

- Om de werking van de ESC te garanderen moeten bij alle vier de wielen dezelfde banden zijn gemonteerd. Een verschillende afrolmtrek van de banden kan tot een ongewenste vermindering van het motorvermogen leiden.
- Wijzigingen aan de wagen (bijv. aan de motor, aan het remsysteem, aan het onderstel of een andere wiel-bandcombinatie) kunnen de werking van het ABS, EDS, ESC en ASR beïnvloeden.

Aandrijfslipregeling van de aandrijfwielen (ASR)



De aandrijfslipregeling voorkomt dat de aangedreven wielen doordraaien wanneer wordt geaccelereerd.

Beschrijving en werking van de aandrijfslipregeling bij het accelereren (ASR)

De ASR gaat door vermindering van het motorvermogen het doordraaien van de aangedreven wielen bij het accelereren tegen.

Door de ASR wordt zelfs bij ongunstige weg-omstandigheden het wegrijden, accelereren en omhoogrijden aanzienlijk makkelijker of zelfs pas mogelijk.



De ASR wordt automatisch ingeschakeld, als de motor wordt gestart. Zo nodig kan deze functie worden in- of uitgeschakeld door middel van het Easy Connect-systeem*.

Is het ASR uitgeschakeld, dan brandt het controlelampje . In het algemeen dient het altijd ingeschakeld te zijn. Enkel in uitzonderlijke gevallen, wanneer u wilt dat de wielen slippen, kunt u het uitschakelen via het Easy Connect-systeem, met de toets  en de functietoets **SETUP > ESC-systeem**, bijvoorbeeld:

- Met rijden op ruimtebesparend reserve-wiel.
- Met sneeuwkettingen om de banden.
- Bij het rijden in een dik pak sneeuw of bij losse ondergrond.
- Wanneer de auto vastzit, om hem "schommelend los te krijgen."

Daarna dient het mechanisme weer ingeschakeld te worden.

Controlelampje

Er zijn drie informatiecontrolelampjes voor de tractiecontrole:  (voor wagens uitgerust met M-ABS),  (voor wagens uitgerust met ESC) en . De lampjes gaan branden wanneer het contact wordt ingeschakeld en moeten na circa 2 seconden weer uitgaan, wat overeenkomt met de duur van de functiecontrole.

Het controlelampje of heeft de volgende functie:

- Knippert wanneer de ASR in werking is en de wagen rijdt.

Als het systeem uit staat of bij een storing in het systeem, blijft het controlelampje branden. Het ASR-controlelampje brandt ook bij een storing in het ABS, omdat de ASR samenwerkt met het ABS. Nadere aanwijzingen **» pag. 189**

Het controlelampje geeft informatie over de uitschakelstatus van het systeem:*

- Blijft ingeschakeld wanneer we de ASR uitzetten via Easy Connect.

Door middel van Easy Connect wordt de ASR-functie hersteld en het controlelampje gaat uit.

⚠ ATTENTIE

- De natuurkundig bepaalde grenzen kunnen ook door de ASR niet worden opgeheven. Hiermee dient vooral bij een glad en nat wegdek en bij het rijden met een aanhangwagen rekening te worden gehouden.
- U moet uw rijstijl daarom steeds aanpassen aan de toestand van de weg en de verkeerssituatie. De aangeboden hogere veiligheid door de ASR mag geen aanleiding zijn tot het nemen van risico's!

ⓘ VOORZICHTIG

- Om de werking van de ASR te garanderen moeten bij alle vier de wielen dezelfde banden zijn gemonteerd. Een verschillende afrolmtrek van de banden kan tot een ongewenste vermindering van het motorvermogen leiden.
- Wijzigingen aan de wagen (bv. aan de motor, aan het remsysteem, aan het onderstel of een andere wiel-bandcombinatie) kunnen de werking van het ABS en het ASR beïnvloeden.

ESC en ASR inschakelen/uitschakelen*

ESC wordt automatisch ingeschakeld wanneer de motor wordt aangezet en werkt enkel met draaiende motor; het bevat de systemen ABS, EDS en ASR.

De functies ASR en ESC moeten enkel uitgeschakeld worden in situaties waarin niet voldoende tractie wordt gehaald, zoals:

- Bij het rijden door diepe sneeuw of losliggend terrein.
- Om de vastgereden wagen "vrij te maken".

Sluit daarna de functies ASR en ESC opnieuw aan.

Naargelang de afwerking en versie bestaat de mogelijkheid om enkel ASR uit te schakelen of ESC in stand Sport te activeren.

ESC in "Sport"-modus

Via het menu van het Easy Connect-systeem » pag. 125 kan de Sport-stand worden gekozen. Het ingrijpen van de ESC om de wagen te stabiliseren en de antislipregeling (ASR) worden beperkt.

Het controlelampje  gaat branden. Bij wagens met informatiesysteem voor de bestuurder* wordt de melding voor de bestuurder **Elektronische Stabiliserings Controle (ESC): sport. Opgelet! Beperkte stabiliteit.**

"Sportstand" van ESC uitschakelen

Met het menu van het Easy Connect-systeem » pag. 125. Het controlelampje  gaat uit. Bij wagens met informatiesysteem voor de bestuurder* wordt de melding voor de be-

stuurder **Elektronische Stabiliserings Controle (ESC): aan.**

ASR uitschakelen

Via het menu van het Easy Connect-systeem wordt de ASR uitgeschakeld » pag. 125. De antislipregeling blijft gedeactiveerd.

Het controlelampje  gaat branden. Bij wagens met informatiesysteem voor de bestuurder* wordt de melding voor de bestuurder **ASR gedeactiveerd.**

ASR inschakelen

Via het menu van het Easy Connect-systeem » pag. 125 wordt de ASR ingeschakeld. De antislipregeling blijft geactiveerd.

Het controlelampje  dooft. Bij wagens met informatiesysteem voor de bestuurder* wordt de melding voor de bestuurder **ASR geactiveerd.**

- Activeer of deactiveer de functie ASR of ESC in het Easy Connect-systeem door middel van de toets **CAR** en de functieknoppen **SETUP** en **Systeem ESC**.

⚠ ATTENTIE

U moet de ESC Sport alleen inschakelen, als de rijvaardigheid en de verkeerssituatie dit toelaten - slijpgevaar! »

- Met de ESC in Sport-stand is de stabiliserende werking beperkt om een meer sportief rijgedrag mogelijk te maken. De aangedreven wielen kunnen doorslippen, waardoor ook de wagen kan slippen.

Let op

Bij het uitschakelen van de ASR of het selecteren van de Sportstand van de ESC, wordt het snelheidsregelsysteem* uitgeschakeld.

Elektronisch sperdifferentieel (EDS)*

Het EDS werkt in combinatie met het ABS bij wagens die met de Elektronische Stabiliseringscontrole (ESC)* zijn uitgerust.

Door het EDS wordt zelfs bij ongunstige wegedomstandigheden het wegrijden, accelereren en omhoogrijden aanzienlijk makkelijker of zelfs pas mogelijk.

Het controleert met behulp van de sensoren van het ABS het toerental van de aangedreven wielen.

Als er een toerentalverschil van ca. 100 omwentelingen/minuut tussen de aangedreven wielen is, bijv. op een ondergrond die *aan één kant* glibberig is, dan wordt het door-draaiende wiel afgeremd en de aandrijfkracht op het andere aangedreven wiel overgedragen door middel van het differentieel. Dit ge-

beurt tot een snelheid van ca. 80 km/u (50 mph).

Opdat de schijfrem van het afgeremde wiel niet te warm wordt, wordt het EDS bij buitengewoon sterke belasting automatisch uitgeschakeld. De wagen blijft normaal werken met dezelfde eigenschappen als die van een wagen zonder EDS. Daarom wordt het uitschakelen van het EDS niet aangegeven.

Zodra de rem is afgekoeld, wordt het EDS automatisch weer ingeschakeld.

Controlelampje

Als het ABS-controlelampje gaat  branden, is het EDS uitgevallen. Zoek dan zo snel mogelijk een gespecialiseerde werkplaats op.

ATTENTIE

- **Bij het accelereren op een gladde weg, bijv. bij ijs en sneeuw, voorzichtig gas geven. De aangedreven wielen kunnen ondanks het EDS doordraaien en daardoor de rijveiligheid negatief beïnvloeden.**
- **U moet uw rijstijl steeds aanpassen aan de toestand van de weg en de verkeerssituatie. De aangeboden hogere veiligheid van het EDS mag geen aanleiding zijn tot het nemen van risico's!**

VOORZICHTIG

Wijzigingen aan de wagen (bijv. aan de motor, aan het remsysteem, aan het onderstel of

aan een andere wiel-bandcombinatie) kunnen de werking van het EDS beïnvloeden » pag. 270.

Hydraulische remkrachtassistent (HBA)*

De functie (hydraulische remkrachtassistent HBA) is alleen ingebouwd in wagens die uitgerust zijn met ESC.

In een noodsituatie remmen de meeste bestuurders weliswaar op tijd, maar niet met de maximale remdruk. Hierdoor wordt de remweg langer dan noodzakelijk!

Op dat moment grijpt de hydraulische remkrachtassistent in. Wanneer u het rempedaal heel snel intrapt, wordt dit door de remkrachtassistent als een noodsituatie geïnterpreteerd. De remkrachtassistent bouwt dan binnen heel korte tijd volledige remdruk op om sneller en effectiever het ABS te activeren en de remweg te verkorten.

De druk op het rempedaal niet verlagen, want zodra u het rempedaal loslaat wordt de remkrachtassistent vanzelf weer uitgeschakeld.

Automatisch oplichten van de alarmlichten

Bij plots remmen of het uitvoeren van een noodstop gaan de remlichten automatisch knipperen. Indien het noodremmen zou

aanhouden tot het stopzetten van de wagen, gaan op dat ogenblik de noodlichten of "warning" aan, waarbij vanaf dan de remlichten doorlopend blijven branden. De noodlichten zullen automatisch uitgaan bij het opnieuw rijden of bij het indrukken van de drukknop van de schakelaar "warning".

⚠ ATTENTIE

- Het gevaar voor ongevallen wordt hoger, wanneer u te snel of te dicht op uw voorganger rijdt of wanneer de weg glad of nat is. Het risico op een aanrijding in dergelijke omstandigheden kan door de remkrachtassistent niet worden vermindert - gevaar voor ongelukken!
- De remkrachtassistent kan de natuurkundig bepaalde grenzen niet overwinnen, een gladde of natte weg blijft ook met deze remkrachtassistent gevaarlijk! De snelheid altijd aan de weg- en verkeersomstandigheden aanpassen. De aangeboden hogere veiligheid mag geen aanleiding zijn tot het nemen van grotere risico's.

Antiblokkeersysteem (ABS)

Het antiblokkeersysteem (ABS) verhindert dat de wielen blokkeren en draagt aanzienlijk bij tot de verhoging van de actieve rijveiligheid.

Werking van het ABS

Wanneer een wiel een voor de rijnsnelheid te lage snelheid heeft en tot blokkeren neigt, dan wordt de remdruk voor dit wiel minder. Men bemerkt deze regeling door een **pulserende beweging van het rempedaal**, gecombineerd met geluiden. Hierdoor krijgt u als bestuurder bewust de informatie "De wielen neigen ertoe om te blokkeren en het ABS treedt in werking". Opdat het ABS in deze toestand optimaal kan regelen, moet het rempedaal ingetrapt blijven. In geen geval "pompend remmen"!

Bij een noodstop op glad wegdek blijft een optimale bestuurbaarheid gewaarborgd omdat de wielen niet blokkeren.

Er mag niet worden verwacht dat door het ABS onder *alle* omstandigheden de remweg wordt verkort. De remweg kan op grind of bij verse sneeuw op een gladde ondergrond zelfs langer worden.

Controlelampje

Het controlelampje  gaat enkele seconden branden wanneer u het contact inschakelt. Het lampje gaat uit, nadat een automatische test is uitgevoerd.

Er zit een storing in het ABS als:

- Het controlelampje  gaat niet branden wanneer het contact wordt ingeschakeld.

- Het controlelampje na enkele seconden niet weer uitgaat.
- Het controlelampje gaat branden tijdens het rijden.

Er kan nog met het normale remsysteem - dus zonder ABS - worden geremd. Zoek dan zo snel mogelijk een gespecialiseerde werkplaats op.

Als er een storing in het ABS is, gaat ook het controlelampje van het ESC* en dat van de bandenspanning branden.

Storing in het hele remsysteem



Als het ABS-controlelampje  samen met het controlelampje voor het remsysteem  gaat branden, is niet alleen het ABS defect maar moet u ook rekening houden met een defect remsysteem .

⚠ ATTENTIE

- Het ABS kan de natuurkundig bepaalde grenzen niet overwinnen, een gladde of natte rijbaan is ook met ABS gevaarlijk! Wanneer het ABS in werking is, moet de snelheid onmiddellijk aan de wegomstandigheden en het verkeer worden aangepast. De aangeboden hogere veiligheid mag geen aanleiding zijn tot het nemen van grotere risico's.
- De werking van het ABS hangt ook van de banden af  pag. 296.

- Bij wijzigingen aan het onderstel of aan het remsysteem kan de werking van het ABS ernstig worden belemmerd.

⚠ ATTENTIE

- Voordat u de motorkap opent, dient u rekening te houden met de aanwijzingen » pag. 285, Werkzaamheden in de motorruimte.
- Als het remcontrolelampje  en het ABS-controlelampje  gelijktijdig branden, onmiddellijk de wagen stoppen en het remvloeistofpeil controleren » pag. 292, Remvloeistof. Als het remvloeistofpeil tot onder de "MIN"-markering is gedaald, niet verder rijden - gevaar voor ongevallen! Roep de hulp in van een vakman.
- Als het remvloeistofpeil in orde is, kan de storing in het remsysteem veroorzaakt zijn door een storing in de werking van het ABS. Hierdoor kunnen de achterwielen relatief snel blokkeren als er wordt geremd. Dit kan onder omstandigheden ertoe leiden dat de achterkant van de wagen uitbreekt - slipgevaar! De wagen stoppen en de hulp van een garage inroepen.

Elektronisch beheer van het aandrieffkoppel (XDS)*

Bij het nemen van een bocht maakt het differentieelmechanisme van de aandrijfassen het mogelijk dat het buitenwiel sneller draait dan het binnenwiel. Op deze wijze ontvangt het

wiel dat sneller draait (buitenwiel) minder aandrieffkoppel dan het binnenwiel. Dit kan veroorzaken dat in bepaalde omstandigheden het koppel afgeleverd aan het binnenwiel te hoog is en dit zou slippen veroorzaken. Het buitenwiel ontvangt daarentegen minder aandrieffkoppel dan wat deze zou kunnen overbrengen. Dit effect veroorzaakt een algemeen verlies van het wegvastheid aan de zijkant in de vooras, die zich uit in onderstuur of "verlenging" van de baan.

Het XDS-systeem kan, via de sensoren en signalen van de ESC, dit effect waarnemen en corrigeren.

De XDS remt via de ESC het binnenwiel, zodat het effect van het teveel aan aandrieffkoppel van dit wiel wordt opgeheven. Dit zal ertoe leiden dat de door de bestuurder gekozen lijn preciezer zal worden uitgevoerd.

Het XDS-systeem werkt in combinatie met de ESC en blijft altijd actief, hoewel de aandriefflipregeling ASR uitgeschakeld zou zijn of de ESC in Sport-modus staat.

Rem voor meervoudige aanrijdingen*

De rem voor meervoudige aanrijdingen helpt de bestuurder in geval van een ongeluk door in te grijpen op de remming en zo het risico op doorslippen tijdens het ongeluk en daarmee verdere aanrijdingen te voorkomen.

De rem voor meervoudige aanrijdingen (multi-collision) grijpt in bij een frontale botsing, zijdelingse botsing en botsing van achteren, zodra de airbagregeleenheid constateert dat activering noodzakelijk is, mits de aanrijding bij een snelheid hoger dan 10 km/u (6 mpu) gebeurt. De ESC remt de wagen automatisch wanneer de ESC, de hydraulische reminstallatie en de elektrische installatie niet beschadigd zijn.

Tijdens het ongeluk zijn de volgende acties bepalend voor automatische remming:

- Wanneer de bestuurder het gaspedaal intrapt, vindt geen automatische remming plaats.
- Zodra de remdruk veroorzaakt door het rempedaal hoger is dan de remdruk in het systeem, zal de wagen handmatig remmen.
- Als zich een storing voordoet in de ESC is de rem voor meervoudige aanrijdingen niet beschikbaar.

Rembekrachtiger

De rembekrachtiger versterkt de druk die u met het rempedaal bewerkstelligt. Deze werkt **alleen bij draaiende motor**.

Werkt de rembekrachtiger niet, omdat bijv. de wagen moet worden gesleept of omdat er schade aan de rembekrachtiger is ontstaan,

dan het rempedaal veel krachtiger intrappen dan normaal.

⚠ ATTENTIE

De remweg kan door externe invloeden worden verlengd.

- De wagen nooit met afgezette motor laten rollen. Anders bestaat er gevaar voor ongelukken. De remweg wordt aanzienlijk langer wanneer de rembrekrichter niet geactiveerd is.
- Wanneer de rembrekrichter niet werkt, bijv. wanneer de wagen wordt gesleept, is voor het remmen aanzienlijk meer pedaalkracht nodig.

Starthulp op hellingen*



Afb. 179 Gerelateerde video

BKI-0099

Deze functie is alleen beschikbaar bij wagens die met ESC zijn uitgerust.

De starthulp op hellingen helpt de bestuurder bij het bergop starten, door de wagen in stilstand te houden.

Het systeem behoudt de remdruk tijdens ca. twee seconden nadat de bestuurder de voet van het rempedaal haalt, om te vermijden dat de wagen naar achteren rolt tijdens het startmanoeuvre. Tijdens deze twee seconden heeft de bestuurder voldoende tijd om het koppelingspedaal los te laten en te versnellen zonder dat de wagen zich verplaatst en zonder de handrem te moeten gebruiken. Dit maakt het starten gemakkelijker, comfortabeler en veiliger.

De voorwaarden voor de werking ervan zijn:

- op een helling staan,
- gesloten bestuurdersportier,
- wagen in volledige stilstand,
- draaiende motor en ingetrapte rem,
- bovendien moet de versnelling ingeschakeld zijn of in vrijloop staan voor de schakelbak en de keuzehendel zich bevinden in de stand **S**, **D** of **R** in het geval van de automatische transmissie.

Het systeem is ook actief voor bergop met achteruit.

⚠ ATTENTIE

- Indien u de wagen niet onmiddellijk start nadat u de voet van het rempedaal gehaald hebt, kan de wagen in bepaalde omstandigheden terugrollen. Trap het rempedaal in of trek de handrem onmiddellijk aan.

- Indien de motor afslaat, trap het rempedaal in of trek de handrem onmiddellijk aan.
- Indien u in file bergopwaarts rijdt en wilt voorkomen dat de wagen per ongeluk terugrolt bij het starten, houd het rempedaal dan gedurende enkele seconden ingetrapt voordat u de wagen in beweging brengt.

i Let op

In uw Erkende servicecentrum of in een gespecialiseerde werkplaats kan men u zeggen of uw wagen met dit systeem is uitgerust.

Schakelbak

Rijden met schakelbak

Lees aandachtig de aanvullende informatie » pag. 49

Bepaalde uitvoeringen van het model zijn met een 6-versnellings handgeschakelde versnellingsbak uitgevoerd, waarvan het schakelschema op de versnellingshendel is afgebeeld.

De achteruitrijversnelling dient enkel met stilstande wagen ingeschakeld te worden. Wacht bij een draaiende motor ca. 6 seconden met volledig ingetrapt koppelingspedaal alvorens de achteruit in te schakelen om de versnellingsbak niet te beschadigen. »

Wanneer de achteruitversnelling en het contact zijn ingeschakeld, branden de achteruitrijlichten.

ATTENTIE

- De wagen wordt bij draaiende motor direct in beweging gezet zodra u een versnelling inschakelt en het koppelingspedaal loslaat.
- Nooit tijdens het rijden de achteruitversnelling inschakelen - gevaar voor ongevallen!

Let op

- Tijdens het rijden uw hand niet op de versnellingshendel laten rusten. De druk van uw hand wordt overgebracht op de schakelvorken en kan zo op den duur leiden tot voortijdige slijtage van de schakelvorken.
- Koppelingspedaal helemaal intrappen wanneer u schakelt om onnodige slijtage en beschadigingen te voorkomen.
- Houd de wagen niet met "slippende" koppeling in stilstand op hellingen. Dit leidt tot voortijdige slijtage van de koppeling en mogelijke schade.
- Laat uw voet niet op het koppelingspedaal rusten; hoewel de kracht die dan daarop wordt uitgeoefend slechts klein is, kan die toch leiden tot vroegtijdige slijtage van de koppelingsplaat. Gebruik de voetenruimte wanneer niet wordt geschakeld.

Automatische versnellingsbak/automatische DSG-versnellingsbak*

Inleiding

De wagen is met een schakelbak met elektronische regeling uitgerust. De krachtoverbrenging tussen motor en versnellingsbak gebeurt via twee onafhankelijke koppelingen. Deze vervangen de koppelomvormer van gebruikelijke automatische transmissies en maken het accelereren van de wagen zonder merkbare trekkrachtonderbreking mogelijk.

Met behulp van de **tiptronic** kunnen de versnellingen naar wens ook *handmatig* worden geschakeld ►► pag. 196, **Schakelen met Tiptronic-modus***.

Keuzehendelstanden

Lees aandachtig de aanvullende informatie ►►  pag. 50

De ingeschakelde keuzehendelstand wordt op het display weergegeven doordat het betreffende teken oplicht. Verder wordt op het display de gekozen versnelling aangegeven als de keuzehendel in een van de handmatige standen M, D, E of S staat.

P - Parkeervergrendeling

In deze keuzehendelstand zijn de aandrijvende wielen geblokkeerd. De parkeervergrendeling mag alleen bij *stilstaande* wagen worden ingeschakeld ►► .

Om de keuzehendel in en uit stand P te zetten, moet de vergrendelknop (knop in de keuzehendelgreep) worden ingedrukt *en* tegelijkertijd het rempedaal worden ingetrapt.

R – Achteruitversnelling

De achteruitversnelling mag alleen bij *stilstaande* wagen en bij stationair draaiende motor worden ingeschakeld ►► .

Voor het inschakelen van stand R de vergrendelknop indrukken *en* tegelijkertijd het rempedaal intrappen. Bij ingeschakeld contact branden de achteruitrijlampen als de keuzehendel in de stand R staat.

N - Vrije stand (stationair)

Als de keuzehendel in deze stand staat, staat de versnelling in de vrij.

D/S - Normale stand voor vooruitrijden

De keuzehendel in de stand D/S zorgt ervoor dat de versnelling kan worden bediend in de stand normaal (D) of sportief (S). Om de sportieve stand S te kiezen, moet u de keuzehendel naar achter verplaatsen. Door deze nogmaals te verplaatsen, keert u terug naar de stand normaal D. Op het display in het

instrumentenpaneel wordt de gekozen stand aangegeven.

In de **stand normaal** (D) kiest de versnellingsbak automatisch de meest optimale overbrengingsverhouding. Deze is afhankelijk van motorbelasting, rijnsnelheid en dynamische schakelprogramma (DSP).

De **stand sport** (S) moet worden gekozen voor een sportieve rijstijl. Het volledige vermogen van de motor wordt benut. Bij het versnellen zijn de schakelfasen goed voelbaar.

Trap het rempedaal in om met de keuzehendel vanuit stand N naar stand D/S te schakelen bij snelheden onder 3 km/u (2 mpu) of bij stilstaande wagen » .

Onder bepaalde omstandigheden (bijv. op bergwegen) kan het beter zijn om tijdelijk de tiptronic-functie in te schakelen » pag. 196, om *handmatig* de overbrengingsverhouding aan de rij-omstandigheden aan te passen.

ATTENTIE

- **Zorg ervoor dat u bij stilstaande wagen niet het gaspedaal per ongeluk intrapt. De wagen gaat anders direct rijden - ook wanneer de parkeerrem is vastgezet - gevaar voor ongelukken!**
- **Nooit tijdens het rijden de keuzehendel in stand R of P zetten. Anders bestaat er gevaar voor ongelukken.**
- **Bij draaiende motor en met de keuzehendel in eender welke stand behalve P is het nodig**

om het rempedaal ingetrapt te houden om de wagen stil te houden, omdat ook bij stationair toerental de krachtoverbrenging niet helemaal wordt onderbroken (de wagen "kruipt"). Als bij een stilstaande wagen een versnelling is ingeschakeld, mag in geen geval onoplettend gas worden gegeven. De wagen gaat anders direct rijden - ook wanneer de parkeerrem is vastgezet - gevaar voor ongelukken!

- **Geen gas geven als u bij stilstaande wagen en draaiende motor de keuzehendelstand verandert. Anders bestaat er gevaar voor ongelukken.**
- **Laat als bestuurder uw wagen nooit achter met draaiende motor en ingeschakelde rijstand. Als u bij draaiende motor de wagen moet verlaten, de handrem stevig aantrekken en de parkeervergrendeling (P) inschakelen.**
- **Voordat u of andere personen de motorkap openen en aan de draaiende motor werken, moet de parkeerrem wordt opgetrokken en de keuzehendelstand in stand P worden gezet - gevaar voor ongelukken! Beslist de waarschuwingsaanwijzingen opvolgen » pag. 285, Werkzaamheden in de motorruimte.**

Let op

- **Als u tijdens het rijden per ongeluk stand N hebt ingeschakeld, moet u het gas loslaten en wachten totdat de motor weer op stationair toerental draait voordat u rijstand D of S inschakelt.**

- **Als de voeding wordt onderbroken in stand P, kan de keuzehendel niet meer worden verplaatst. In dit geval moet u de noodontgrendelprocedure uitvoeren »  pag. 50.**

Keuzehendelvergrendeling

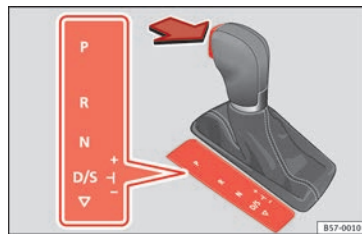

Afb. 180 Keuzehendelvergrendeling.

De keuzehendelvergrendeling voorkomt dat per ongeluk een rijstand wordt ingeschakeld en de wagen daarbij onbedoeld in beweging komt.

De keuzehendelvergrendeling wordt als volgt uitgeschakeld:

- Contact inschakelen.
- Rempedaal intrappen *en* tegelijkertijd vergrendelknop ingedrukt houden in de richting aangegeven met de pijl » **afb. 180.** »

Automatische keuzehendelvergrendeling

Als het contact is ingeschakeld, is de keuzehendel vergrendeld in de standen P en N. Om de hendel te ontgrendelen, moet u het rempedaal intrappen en tegelijk op de ontgrendelingsknop drukken als de keuzehendel in stand P staat. Ter informatie voor de bestuurder verschijnt op het display de volgende melding als de keuzehendel in de stand P of N staat:

Bij het inschakelen van een rijstand bij stilstand: rem intrappen.

De vergrendeling van de hendel werkt enkel met stilstaande wagen bij een snelheid tot 5 km/u (3 mpu). Bij een snelheid hoger dan 5 km/u (3 mpu) wordt de vergrendeling van de hendel in stand N automatisch uitgeschakeld.

Bij snel schakelen via stand N (bijvoorbeeld van R naar D) wordt de keuzehendel niet vergrendeld. Hierdoor wordt bijvoorbeeld het "losschommelen" bij vastgereden wagen mogelijk. Als de hendel bij niet-ingetrapt rempedaal langer dan ongeveer twee seconden in stand N staat, wordt de keuzehendel vergrendeld.

Vergrendelknop

De vergrendelknop in de keuzehendel voorkomt het per ongeluk inschakelen van bepaalde keuzehendelstanden. Als u de ver-

grendelknop indrukt, wordt de keuzehendelvergrendeling opgeheven.

Uittrekblokkering contactsleutel

De sleutel kan na het uitschakelen uit het contact worden getrokken wanneer de keuzehendel in stand P staat. Zolang de contact-sleutel niet in het contactslot zit, is de keuzehendel in stand P geblokkeerd.

Let op

• Als de blokkering van de keuzehendel niet aangrijpt, is er een storing opgetreden. De transmissie blijft ontkoppeld om te voorkomen dat de wagen plotseling in beweging komt. Ga als volgt te werk om de keuzehendel te laten blokkeren:

- Met 6-versnellingenbak: trap het rempedaal in en laat dit weer los.
- Met 7-versnellingenbak: trap het rempedaal in. Plaats de keuzehendel in de stand P of N en kies vervolgens een rijstand.

• Als de wagen noch vooruit, noch achteruit rijdt, ondanks dat een rijstand is gekozen, ga dan als volgt te werk:

- Als de wagen niet in de gewenste richting rijdt, heeft het systeem de rijstand waarschijnlijk niet correct ingeschakeld. Trap het rempedaal in en schakel de rijstand opnieuw in.
- Als de wagen nog steeds niet in de gewenste richting rijdt, is er sprake van een

stysteemstoring. Roep hulp van specialisten in en laat het systeem nakijken.

Schakelen met Tiptronic-modus*

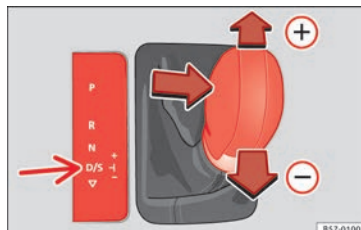

Afb. 181 Middenconsole: schakelen met tiptronic.



Afb. 182 Stuurwiel: hendels voor automatische transmissie.

In wagens met een automatische transmissie kunt u met het tiptronic-systeem handmatig schakelen.

Handmatig schakelen met de keuzehendel

Het is mogelijk om naar de tiptronic-stand te gaan terwijl de wagen stilstaat, maar ook tijdens het rijden.

- Om naar de tiptronic-stand te wisselen, drukt u de keuzehendel uit de stand D/S en vervolgens naar rechts. Na de omschakeling verschijnt op het display in het instrumentenpaneel de melding dat de keuzehendel in stand **M** staat (bijv. **M4** betekent dat de 4e versnelling is gekozen).
- Trek de hendel naar voren (+) om op te schakelen » **afb. 181**.
- Trek de keuzehendel naar achteren (-) om terug te schakelen.

Handmatig schakelen met hendels voor handmatig schakelen*

De hendels voor handmatig schakelen kunnen worden gebruikt als de keuzehendel in de stand D/S of **M** staat.

- Druk op de hendel (+) om op te schakelen » **afb. 182**.
- Druk op de peddel (-) om terug te schakelen.
- Als geen hendel wordt bediend binnen afzienbare tijd terwijl de keuzehendel in de

stand D/S staat, keert de regeling van de transmissie terug naar de automatische stand. Om permanent om te schakelen naar handmatig schakelen via de peddels, moet u de keuzehendel vanuit de stand D/S naar rechts verplaatsen.

Bij het accelereren schakelt de versnellingsbak automatisch naar de volgende rijstand kort vóór het bereiken van het maximaal toegestane motortoerental.

Wanneer u vanuit een hogere versnelling een lagere versnelling hebt gekozen, dan schakelt de automaat alleen terug als een te hoog motortoerental niet meer mogelijk is.

Als de kickdown wordt ingetrapt, schakelt de versnellingsbak afhankelijk van de snelheid en het motortoerental terug naar een lagere versnelling.

Aanwijzingen voor het rijden

De vooruitversnellingen worden automatisch op- en teruggeschakeld.

De motor kan uitsluitend starten als de keuzehendel in de stand P of N staat. Bij lage temperaturen (onder -10°C) kan de motor uitsluitend worden gestart als de keuzehendel in de stand P staat.

Wegrijden

- Rempedaal intrappen en ingetrapt houden.

- Grendelknop (knop in de keuzehendel-greep) ingedrukt houden, keuzehendel in de gewenste stand zetten, bijv. stand **D** » **pag. 194**, en de grendelknop loslaten.
- Even wachten tot de versnellingsbak heeft geschakeld (lichte schok merkbaar).
- Rempedaal loslaten en gas geven » **Δ**.

Kort stoppen

- Wagen met het rempedaal korte tijd vasthouden, bijv. voor stoplichten. Hierbij geen gas geven.

Stoppen/parkeren

Als het portier aan bestuurderszijde wordt geopend en de keuzehendel staat niet in de stand P, kan de wagen weggrollen. De aanwijzing voor de bestuurder is: **⚠ Versneling: keuzehendel in rijstand!**. Bovendien hoort u een zoemer.

- Rempedaal intrappen en ingetrapt houden » **Δ**.
- Handrem aantrekken.
- Zet de keuzehendel in stand P.

Bergopwaarts stilstaan

- Trap *altijd* het rempedaal flink in om te voorkomen dat de wagen "naar achteren rolt"; trek indien nodig de handrem op » **Δ**. Verhoog **niet** het motortoerental (door op het gaspedaal te trappen) in een »

rijstand om te voorkomen dat de wagen "naar beneden rijdt", » ❶.

Bergop wegrijden

- Handrem aantrekken.
- Bij ingeschakelde rijstand gedoseerd gas geven en de handrem loszetten.

Bergaf rijden: in bepaalde omstandigheden (bijv. tijdens het rijden in bergen of met een aanhangwagen), kan het gunstig zijn tijdelijk over te schakelen naar de handmatige versnelling, om de overbrengingsverhouding handmatig aan de rijomstandigheden aan te passen » ❷.

Bij het parkeren op vlak terrein is het voldoende om de keuzehendel in stand P te schakelen. Bij een helling eerst de parkeerrem vastzetten en daarna de keuzehendel in stand P schakelen. Daardoor bereikt u dat het vergrendelingsmechanisme niet te sterk wordt belast en dat de keuzehendel gemakkelijker uit stand P kan worden gezet.

⚠ ATTENTIE

Veiligheidsaanwijzingen » ❷ in Keuzehendelstanden op pag. 195 in acht nemen.

- **Laat de remmen niet aanlopen en trap het rempedaal niet te vaak of te lang in. Als u continu remt, raken de remmen oververhit. Dit resulteert in een aanzienlijke afname van de remwerking, een verhoging van de remafstand en schade aan het gehele remsysteem.**

- **Wanneer u op hellingen moet stoppen, de wagen altijd met de voetrem resp. handrem vasthouden om te voorkomen dat hij terugrolt.**

❶ VOORZICHTIG

• **Bij het stoppen op hellingen niet proberen om bij ingeschakelde rijstand en door gas geven het weggrollen van de wagen te verhinderen. Hierdoor kan de automatische transmissie worden oververhit en beschadigd. Trek de handrem aan of trap het rempedaal in om terugrollen van de wagen te voorkomen.**

• **Als u de wagen met afgezette motor en de keuzehendel in stand N laat rollen, wordt de automatische transmissie beschadigd, omdat deze dan niet wordt gesmeerd.**

• **Onder bepaalde rij- of verkeersomstandigheden, zoals regelmatig aanslepen, langdurig "kruipen" of files met regelmatige stilstand, kan de transmissie oververhit raken en schade oplopen! Als het controlelampje ❷ oplicht, stop de wagen dan zodra daartoe de mogelijkheid bestaat en wacht totdat de transmissie is afgekoeld » pag. 201.**

Kickdown

Het kickdown-systeem maakt een maximale acceleratie mogelijk.

Als het gaspedaal door het drukpunt heen geheel wordt ingetrapt, wordt afhankelijk van

rijnsnelheid en motortoerental naar een lagere versnelling teruggeschakeld. Het opschakelen naar de volgende versnelling gebeurt pas zodra het maximaal toegestane toerental is bereikt.

⚠ ATTENTIE

Let op dat bij glad wegdek de aangedreven wielen kunnen doorslippen als de kickdown wordt bediend - slipgevaar!

Launch-control programma

✓ Geldig voor wagens: met Launch Control / DSG met 6 versnellingen en dieselmotoren met een vermogen hoger dan 125 kW of benzinemotoren zwaarder dan 140 kW.

Het launch control-programma maakt een maximale acceleratie mogelijk.

Voorwaarde: de motor heeft de bedrijfstemperatuur bereikt en het stuurwiel is niet gedraaid.

Het launch control-motortoerental is bij benzine- en dieselmotoren verschillend. Om de launch control te gebruiken, moet de aandrijfslipregeling (ASR) worden uitgeschakeld via het menu van het Easy Connect-systeem » pag. 125. Het controlelampje ❷ blijft branden of knippert langzaam afhankelijk van het feit of de wagen al dan niet voorzien is van een bestuurdersinformatiesysteem*.

Bij wagens met bestuurdersinformatiesysteem wordt de uitschakeling in het instrumentenpaneel met een permanent brandend ESC-lampje en de tekstmelding **Elektronische Stabiliserings Controle geactiveerd** (tijdelijk) weergegeven.

- Schakel bij draaiende motor de aandrijfslipregeling (ASR) uit¹⁾.
- Plaats de keuzehendel in de stand "S" of tiptronic, of kies de rijstijl **sport** in SEAT Drive Profile* » pag. 237.
- Met uw linkervoet het rempedaal krachtig intrappen en ten minste 1 sec. volledig ingetrapt houden.
- Trap met de rechervoet het gaspedaal volledig of naar kickdown-stand in. Er wordt daarbij een motortoerental van ca. **3200 tpm** (benzinemotor) of ca. **2000 tpm** (dieselmotor) ingesteld.
- Linkervoet van het rempedaal halen.

ATTENTIE

- **Pas uw rijstijl altijd aan de verkeerssituatie aan.**
- **De Launch Control alleen gebruiken wanneer de weg- en verkeersomstandigheden dit**

¹⁾ Wagens zonder bestuurdersinformatiesysteem: het controlelampje knippert langzaam / Wagens met bestuurdersinformatiesysteem: het controlelampje brandt continu.

toelaten en andere verkeersdeelnemers door uw rijstijl en het acceleratievermogen van de wagen niet worden gehinderd of in gevaar gebracht.

- **Let erop dat de ESC ingeschakeld blijft. Houd er wel rekening mee dat bij uitgeschakeld(e) ASR en ESC de wielen kunnen doordraaien en de wagen kan uitbreken - slipgevaar! Gevaar voor ongevallen!**
- **Na het wegrijden moet u opnieuw de "sportstand" uitschakelen voor de ESC, door kort op de toets  OFF te drukken.**

Let op

- **Het is mogelijk dat door gebruik van het launch-controlprogramma de temperatuur van de versnellingsbak flink oploopt. In dat geval moet het programma enkele minuten worden uitgeschakeld. Zodra de transmissie weer is afgekoeld, kan het programma opnieuw worden gebruikt.**
- **Bij accelereren met het launch-controlprogramma worden alle wagenonderdelen sterk belast. Dit kan tot hogere slijtage leiden.**

Bergafdaalhelp*

De bergafdaalhelp ondersteunt de bestuurder bij het rijden op hellingen.

In de keuzehendelstanden D/S wordt bij het intrappen van de voetrem de bergafdaalhelp geactiveerd. De automatische transmissie schakelt automatisch terug naar een voor de afdaling geschikte versnelling. Binnen de natuurkundige aandrijftechnische grenzen probeert de bergafdaalhelp de voor het afdalen gekozen snelheid aan te houden. Het kan eventueel noodzakelijk zijn de snelheid ook met de voetrem te corrigeren. Aangezien de bergafondersteuning slechts kan reduceren tot de 3e versnelling, dient op steile hellingen mogelijk overgeschakeld te worden naar tiptronic-stand. In dat geval kunt u in tiptronic-stand handmatig terugschakelen naar de 2e of 1e versnelling om op de motor af te remmen en de remmen te ontlasten.

Zodra de helling minder steil wordt of het gaspedaal wordt ingetrapt, schakelt de bergafdaalhelp weer uit.

Bij wagens met snelheidsregelsysteem* » pag. 212 wordt bij het instellen van de snelheid ook de bergafdaalhelp geactiveerd. »

⚠ ATTENTIE

De bergafdaalhelp is niet verder beschikbaar dan bepaald door de grenzen van de natuurkundige wetten. Daardoor kan deze niet onder alle omstandigheden de snelheid constant houden. Blijf altijd paraat om zelf te remmen!

Inertiestand

De inertiestand maakt het mogelijk om gebruik te maken van de kinetische energie van de wagen bij het rijden op plaatsen waar het gaspedaal niet hoeft te worden ingetrapt. Zo wordt brandstof bespaard. Gebruik de inertiestand om de wagen "uit te laten rollen", bijvoorbeeld bij het naderen van de bebouwde kom.

Inertiestand activeren

Voorwaarde: keuzehendel in stand D, hellingen minder dan 12%.

- Kies in SEAT Drive Profile* de stand **Eco** » pag. 237.
- Haal de voet van het gaspedaal.

De aanwijzing voor de bestuurder vermeldt **Inertie**. Bij snelheden hoger dan 20 km/u (12 mpu) ontkoppelt de transmissie automatisch en rolt de wagen uit, zonder af te remmen op de motor. Zolang de wagen rolt, draait de motor stationair.

Inertiestand deactiveren

- Bedien het rempedaal of koppelingspedaal.

Om weer te gaan afremmen en de uitschakeling van de motor ongedaan te maken, hoeft u slechts op het rempedaal te trappen.

De combinatie van de **inertie-stand** (= lange afstand met minder energie) en de **ontkoppeling door inertie** (= kortere afstand waarbij brandstof nodig is) verbetert het brandstofverbruik en reduceert de uitlaatgasemissie.

⚠ ATTENTIE

- Als de inertie-stand is geactiveerd, houd er dan rekening mee dat bij het naderen van een obstakel en het loslaten van het gaspedaal de wagen niet op normale wijze vertraagt - gevaar op ongelukken!
- Bij gebruik van de inertie-stand in een af-daling, kan de snelheid van de wagen toenemen - gevaar op ongelukken!
- Als anderen met uw wagen rijden, waarschuw deze dan voor de inertie-stand.

i Let op

- De inertie-stand is uitsluitend beschikbaar in de rijstand eco (SEAT Drive Profile*).
- De aanwijzing voor de bestuurder Inertie wordt uitsluitend gegeven in combinatie met het actueel verbruik. In inertie-stand wordt

de versnelling niet meer weergegeven (bijv. "E" verschijnt in plaats van "E7").

- Bij hellingen steiler dan 15% wordt de inertiestand automatisch tijdelijk gedeactiveerd.

Noodprogramma

Bij een storing in het systeem is er een noodprogramma.

Als in het display in het instrumentenpaneel alle standen van de keuzehendel tegen een lichte achtergrond worden weergegeven, dan is er een storing opgetreden in het systeem en werkt de automatische transmissie in het noodprogramma. Met het noodprogramma kan nog steeds met de auto gereden worden, maar dan wel met een lagere snelheid en niet meer in alle rijstanden. In bepaalde gevallen is niet mogelijk dat **niet meer achteruit kan worden gereden**.

ⓘ VOORZICHTIG

Als de transmissie in het noodprogramma werkt, ga dan direct naar een gespecialiseerde werkplaats om de storing te laten verhelpen.

Koppeling

- ⚠ **Koppeling oververhit! Stop!**

De koppeling is oververhit en kan beschadigd raken. Zet de wagen stil en laat de transmissie afkoelen bij draaiende motor (stationair) en de keuzehendel in stand P. Zodra het controlelampje dooft en de aanwijzing voor de bestuurder verdwijnt, gaat u direct naar een gespecialiseerde werkplaats om het defect te laten verhelpen. Als het controlelampje niet dooft en de aanwijzing voor de bestuurder niet verdwijnt, rijd dan niet verder. Roep de hulp van vakmensen in.

Storingen aan de versnellingsbak

⚠ Versnellingsbak: storing! Zet de wagen stil en plaats de keuzehendel in de stand P

Er is een storing opgetreden in de transmissie. Zet de wagen op een veilige plaats en rijd niet verder. Roep de hulp van vakmensen in.

⚠ Versnellingsbak: probleem in het systeem! U kunt door blijven rijden

Wacht niet te lang met naar een gespecialiseerde werkplaats te gaan om de klacht te laten verhelpen.

⚠ Versnellingsbak: probleem in het systeem! U kunt doorrijden met beperkingen. Achteruit niet beschikbaar

Rijd direct naar een gespecialiseerde werkplaats om de storing te laten repareren.

⚠ Versnellingsbak: probleem in het systeem! U kunt doorrijden in de stand D totdat de motor wordt afgezet

Verlaat het verkeer en zet de wagen op een veilige plaats. Roep de hulp van vakmensen in.

⚠ Versnellingsbak: oververhit. Pas uw rijstijl aan.

Rijd rustig door. Zodra het controlelampje dooft, kunt u weer normaal rijden.

⚠ Versnellingsbak: trap de rem in en kies een rijstand.

Als de storing het gevolg is van een hoge temperatuur in de versnellingsbak, wordt via een aanwijzing voor de bestuurder gemeld wanneer de transmissie weer is afgekoeld.

Aanbevolen versnelling

De optimale versnelling inschakelen

Al naargelang de uitrusting van de wagen kan tijdens het rijden op het display van het instrumentenpaneel de aanbevolen versnelling worden getoond om brandstof te besparen.

Bij wagens met *automatische* versnellingsbak moet hiervoor de keuzehendel in de stand Tiptronic » pag. 196 staan.

Als de juiste versnelling ingeschakeld is, wordt geen aanbeveling weergegeven. De op dat moment ingeschakelde versnelling wordt getoond.

Indicatie	Betekenis
3	De optimale versnelling is ingeschakeld.
4 ► 5	Aanbevolen wordt over te gaan op een versnelling hoger.
2 ► 1	Aanbevolen wordt over te gaan op een lagere versnelling.

Informatie ter "reiniging" van het roetfilter van een dieselmotor

Het uitlaatsysteem stelt vast wanneer het roetfilter bijna vol is en activeert de zelfreinigende werking van het filter door de optimale versnelling aan te duiden. Mogelijk dient hiervoor op een bijzondere manier te worden gereden, met een verhoogd motortoerental.

⚠ ATTENTIE

De aanbevolen versnelling is slechts een hulpfunctie en mag in geen geval de opletendheid van de bestuurder vervangen.

- **De bestuurder is verantwoordelijk voor het kiezen van de juiste versnelling, bijvoorbeeld** »

bij het inhalen of bergop of bergaf rijden, of het trekken van een aanhangwagen.

 Milieu-aanwijzing

In de optimale versnelling kunt u brandstof besparen.

 Let op

De aanduiding van de aanbevolen versnelling verdwijnt wanneer het koppelingspedaal wordt ingetrapt bij wagens met handgeschakelde versnellingsbak of door de keuzehendel in de stand Tiptronic te laten staan bij wagens met automatische versnellingsbak.

Besturing

Inleiding tot thema

De stuurbechrachtiging is niet hydraulisch maar elektromechanisch. Het voordeel van deze stuurbechrachtiging is dat er geen hydraulische slangen, hydraulische olie, pomp, filter en andere onderdelen nodig zijn. Het elektromechanische systeem bespaart brandstof. Terwijl een hydraulisch systeem een continue oliedruk nodig heeft, gebruikt de elektromechanische stuurinrichting enkel energie tijdens het bedrijf.

In wagens met een elektromechanische stuurinrichting wordt de stuurbechrachtiging

automatisch aan de rijsnelheid, het draaikoppel van het stuurwiel en de oriëntatie van de wielen aangepast. De elektromechanische stuurinrichting werkt alleen bij draaiende motor.

ATTENTIE

Als de stuurbechrachtiging niet werkt, moet bij het sturen veel meer kracht worden uitgeoefend. Dit heeft een aanzienlijke invloed op de veiligheid van de wagen.

- De stuurbechrachtiging werkt alleen bij draaiende motor.
- Laat de wagen nooit bewegen wanneer de motor uitstaat.
- Trek de sleutel nooit uit het contact zolang de wagen in beweging is. De stuurkolom zou vergrendeld kunnen worden, waardoor niet langer gestuurd kan worden.

 Let op

Het contact van de getrokken wagen moet ingeschakeld zijn, opdat het stuurwiel niet geblokkeerd is, en de knipperlichten, de claxon, de ruitenwissers en de ruitensproeierinstallatie kunnen worden ingeschakeld.

Controlelampje

Het controlelampje gaat enkele seconden branden wanneer u het contact inschakelt.

Het lampje moet na het aanslaan van de motor uitgaan.



Gaat rood branden

De elektromechanische stuurbechrachtiging is defect.

Laat de stuurinrichting zo snel mogelijk nakijken in een gespecialiseerde werkplaats.



Gaat geel branden

De werking van de elektromechanische stuurinrichting is beperkt.

Zoek zo snel mogelijk een gespecialiseerde werkplaats op en laat de stuurinrichting nakijken. Indien het gele waarschuwinglampje niet opnieuw gaat branden nadat de motor weer is aangezet en een kleine afstand is afgelegd, hoeft **niet** naar een gespecialiseerde werkplaats gegaan te worden.

De accu van 12 volt was losgemaakt en werd weer vastgemaakt.

Leg een korte afstand af met een snelheid van 15-20 km/u (9-12 mph).



Knippen geel

De stuurkolom is aangetrokken.

Draai het stuur een beetje naar de ene en andere kant.

**Knippert geel**

De stuurkolom wordt niet ontgrendeld of vergrendeld.

Trek de sleutel uit het contact en schakel het vervolgens weer in. Volg zo nodig de aanwijzingen op het display in het instrumentenpaneel op.

Rijd niet verder als de stuurkolom geblokkeerd blijft nadat het contact is ingeschakeld. Roep de hulp van vakmensen in.

⚠ ATTENTIE

Als u de brandende waarschuwingslampjes en de overeenstemmende berichten negeert, kan de wagen midden in het verkeer tot stilstand komen en kunnen zich ongevallen of ernstige letsels voordoen.

- De waarschuwingslampjes en de berichten nooit negeren.
- De wagen tot stilstand brengen zodra dat veilig kan.

i Let op

Het negeren van brandende controlelampjes en de overeenstemmende berichten kan schade aan de wagen tot gevolg hebben.

Informatie met betrekking tot de stuurinrichting

Om pogingen tot diefstal van de wagen te voorkomen, wordt aangeraden de stuurkolom vóór het uitstappen te vergrendelen.

Stuur mechanisch vergrendelen

De stuurkolom wordt vergrendeld wanneer de sleutel uit het contact wordt getrokken met stilstaand voertuig.

Stuurslot inschakelen

- Parkeer de wagen » pag. 184.
- Sleutel verwijderen.
- Draai aan het stuur om het stuurslot te vergrendelen.

Stuurslot uitschakelen

- Draai een beetje aan het stuur om de blokkering te lossen.
- Steek de sleutel in het contactslot.
- Houd het stuurwiel in deze stand en schakel het contact in.

Elektro-mechanische besturing

In wagens met een elektromechanische stuurinrichting wordt de stuurbekrachtiging automatisch aan de rijsnelheid, het draaikoppel van het stuurwiel en de oriëntatie van de wielen aangepast. De elektromechanische

stuurinrichting werkt alleen bij draaiende motor.

Bij geheel of gedeeltelijk uitgevallen stuurbekrachtiging moet u er rekening mee houden, dat u voor het sturen aanzienlijk meer kracht nodig hebt dan gewoonlijk.

Tegenstuurhulp

De tegenstuurhulp ondersteunt de bestuurder in kritische situaties. Bij het tegensturen wordt hij/zij geholpen met een extra draaikoppel » » ⚠.

⚠ ATTENTIE

De tegenstuurhulp ondersteunt de bestuurder, samen met de ESC, om de besturing te controleren in kritische rijtsituaties. Het is echter de taak van de bestuurder om de controle over het stuur op ieder moment te behouden. De tegenstuurhulp neemt deze taak niet over.

Inrijden en zuinig rijden**Motor inrijden**

De nieuwe motor moet tijdens de eerste 1.500 (900 mijl) kilometer worden ingere-



Tot 1000 kilometer (600 mijl)

- Niet sneller dan aan 2/3 van de topsnelheid rijden.
- Geen volgas geven.
- Hoge toerentallen vermijden.
- Niet met aanhangwagens rijden.

Van 1000 kilometer (600 mijl) tot 1500 kilometer (900 mijl)

- Er kan *geleidelijk* tot de topsnelheid of tot het maximumtoerental worden gegaan.

Tijdens de eerste bedrijfsuren bestaat er in de motor een hogere inwendige wrijving dan later, wanneer alle bewegende delen op elkaar zijn ingelopen.

Milieu-aanwijzing

Indien u zich houdt aan de richtlijnen met betrekking tot het inrijden, wordt de levensduur van de motor verlengd, terwijl het oliegebruik geringer is.

Inrijden van banden en remblokken

Nieuwe banden moet u tijdens de eerste 500 km (300 mijl) voorzichtig inrijden en nieuwe remblokken tijdens de eerste 200 km (125 mijl).

Tijdens de eerste 200 km (125 mijl) kan de verminderde remwerking van de nieuwe remblokken worden gecompenseerd door het rempedaal krachtiger in te drukken. Bij een noodstop kan de remweg met nieuwe remblokken iets langer zijn dan met ingereden remblokken.

ATTENTIE

- Nieuwe banden moeten worden ingereden, want zij hebben in het begin nog niet de optimale grip. Gevaar voor ongelukken. Daarom tijdens de eerste 500 km (300 mijl) bijzonder voorzichtig rijden.
- Nieuwe remblokken moeten zich eerst "zetten" en hebben tijdens de eerste 200 km (125 mijl) nog niet de optimale wrijvingskracht. Het iets mindere remvermogen kan echter opgevangen worden door het rempedaal met meer kracht in te trappen.

Milieu-aspecten

Bij de constructie, materiaalkeuze en fabricage van uw nieuwe SEAT speelt milieubescherming een beslissende rol.

Constructieve maatregelen ten behoeve van recycling

- Demontage-vriendelijk ontwerp van verbindingen.

- Vereenvoudigde demontage door modulaire constructiewijze.
- Verbeterde herkenbaarheid van de grondstoffen.
- Aanduiding van kunststof delen en elastomeren volgens ISO 1043, ISO 11469 en ISO 1629.

Materiaalkeuze

- Gebruik van recyclebare grondstoffen.
- Gebruik van compatibele kunststoffen binnen een samenstel, als de componenten die hier deel van uitmaken niet op een eenvoudige manier gescheiden kunnen worden.
- Gebruik van hernieuwbare en/of recyclebare materialen.
- Vermindering van het aantal vluchtige componenten, inclusief de geur, van kunststoffen.
- Gebruik van CFK-vrije koelmedia.

Naleving, op de voorgeschreven uitzonderingen na (Bijlage II van de Richtlijn 2000/53/EG betreffende autowrakken) van het verbod op gebruik van zware metalen: cadmium, lood, kwik, zeswaardig chroom.

Fabricage

- Vermindering van de hoeveelheid oplosmiddel in gatendekkende beschermwas.

- Gebruik van kunststof deklaag ter bescherming tijdens het wagenvervoer.
- Gebruik van oplosmiddelvrije kit.
- Gebruik van CFK-vrije koelmedia en koelsystemen.
- Afvalverwerking en terugwinning van energie uit afval (RDF).
- Verbeterde kwaliteit van het afvalwater.
- Gebruik van warmtewisselaars (warmteregeneratoren, enthalpisch wiel enz.).
- Gebruik van lak op waterbasis.

Zuinig en milieubewust rijden

Het brandstofverbruik, de milieuverontreiniging en de slijtage van de motor, remmen en banden hangen in grote mate van uw rijgedrag af. Als u een anticiperend en zuinig rijgedrag aanneemt, kan het brandstofverbruik met 10-15% worden gereduceerd. Hierna geven wij u enkele tips met de bedoeling u te helpen de vervuiling te verminderen en gelijktijdig geld te besparen.

Actief cilinderbeheer (ACT®)*

Naargelang de uitrusting van de wagen kan het actieve cilinderbeheer (ACT®) automatisch een aantal cilinders van de motor uitschakelen indien de rij situatie niet veel vermogen vergt. Tijdens de uitschakeling wordt er geen brandstof in de betreffende cilinders

gespoten, waardoor het totaal brandstofverbruik verminderd kan worden. Het aantal actieve cilinders kan op het display van het instrumentenpaneel weergegeven worden **»**  pag. 38.

Anticiperend rijden

Bij het accelereren verbruikt een wagen de meeste brandstof. Door anticiperend te rijden hoeft u minder te remmen en dus ook minder te accelereren. Laat de wagen, indien mogelijk, met **ingeschakelde versnelling** uitrijden als u ziet dat u bijvoorbeeld een rood stoplicht nadert. Het remeffect dat op deze wijze verkregen wordt, beschermt remmen en banden tegen slijtage; de emissies en het brandstofverbruik worden tot nul verlaagd (uitschakeling door inertie).

Energiebesparend schakelen

Een effectieve manier om brandstof te besparen is om *vroeg* op te schakelen. Wie zo lang mogelijk in dezelfde versnelling rijdt, gebruikt onnodig veel brandstof.

Handgeschakelde versnellingsbak: schakel zo snel mogelijk van de eerste naar de tweede versnelling. Aanbevolen wordt om, indien mogelijk, bij een toerental van 2.000 naar een hogere versnelling te schakelen. Schakel de op het instrumentenpaneel "aangegeven aanbevolen versnelling" in **»** pag. 201.

Volgas vermijden

Aangeraden wordt niet met de toegestane maximumsnelheid van uw wagen te rijden. Brandstofverbruik, emissie van schadelijke stoffen en rijgeluiden nemen bij hoge snelheden meer dan evenredig toe. Verlagen rijden bespaart brandstof.

De motor zo min mogelijk stationair laten draaien

In de file, bij gesloten spoorwegovergangen en bij verkeerslichten die vrij lang op rood staan, de motor afzetten. Als de motor 30-40 seconden niet draait, is de besparing aan brandstof al groter dan de extra hoeveelheid brandstof die nodig is om de motor opnieuw te starten.

Tijdens het stationair draaien duurt het heel lang voordat de motor op bedrijfstemperatuur is. Tijdens het warmdraaien zijn echter de slijtage en de uitstoot van schadelijke stoffen bijzonder hoog. Daarom na het starten direct wegrijden. Hoge toerentallen vermijden.

Regelmatig onderhoud

Regelmatige onderhoudswerkzaamheden, met name voordat u op reis gaat, garanderen u dat u niet meer dan de noodzakelijke brandstof zult verbruiken. Regelmatig onderhoud van uw wagen heeft niet alleen een positieve invloed op de verkeersveiligheid en **»**

de waardevastheid van uw wagen, maar ook op het **brandstofverbruik**.

Een slecht afgestelde motor kan tot een brandstofverbruik leiden dat tot 10 % hoger is dan normaal!

Korte ritten mijden

Om het verbruik en de emissie van verontreinigende gassen te vermijden moeten de motor en de zuiveringsinstallatie voor uitlaatgassen de optimale **bedrijfstemperatuur** bereiken hebben.

Bij koude motor is het brandstofverbruik relatief gezien veel hoger. De motor komt pas op bedrijfstemperatuur en het verbruik normaliseert zich pas wanneer ca. vier kilometer gereden zijn. Korte afstanden daarom zo mogelijk vermijden.

Bandenspanning controleren

Zorg er altijd voor dat de banden de juiste spanning hebben om brandstof te besparen. Een enkele bar (14,5 psi / 100 kPa) onvoldoende spanning kan het brandstofverbruik met 5% doen toenemen. Te lage bandenspanning leidt bovendien door de verhoogde rolweerstand tot een sterkere **slijtage** van de banden en heeft een negatieve invloed op het rijgedrag.

Bandenspanning altijd bij *koude* banden controleren.

Niet het hele jaar met **winterbanden** rijden, want dat kost tot 10% meer brandstof.

Onnodig gewicht vermijden

Omdat elke kilogram meer **gewicht** het brandstofverbruik verhoogt, is het lonend om de bagageruimte te controleren op onnodige ballast.

Vaak blijft voor het gemak ook een dakdragersysteem gemonteerd, hoewel dit niet meer gebruikt wordt. Door de hogere luchtweerstand verbruikt uw wagen met onbeladen dakdragersysteem bij een snelheid tussen 100 km/u (62 mph) en 120 km/u (75 mph) ongeveer 12% meer brandstof dan normaal.

Stroom besparen

De motor drijft de dynamo aan en hierdoor wordt stroom opgewekt; daarom heeft de benodigde stroom ook een hoger brandstofverbruik tot gevolg. U dient daarom de elektrische apparatuur uit te schakelen als u deze niet meer nodig heeft. Apparaten met een hoog verbruik zijn bijvoorbeeld de aanjager op hoge snelheid, de achterruitverwarming of de stoelverwarming*.

 Let op

- Wanneer uw wagen is voorzien van een **Start/Stop-systeem**, is het raadzaam dit systeem niet uit te schakelen.

- Wanneer u sneller rijdt dan 60 km/u (37 mph), is het raadzaam de **ruiten te sluiten**.
- Laat tijdens het rijden uw voet **niet op het koppelingspedaal rusten**. Zelfs door een lichte druk op het koppelingspedaal kan de koppelingsplaat al gaan slippen. Daardoor stijgt niet alleen het brandstofverbruik, maar kan ook de voering van de koppelingsplaat verbranden wat kan leiden tot ernstige schade.
- Houd op een helling uw wagen niet stil door de koppeling te laten slippen, maar gebruik in plaats daarvan het rempedaal of eventueel de handrem met de knop op het uiteinde ingedrukt. Wanneer u de koppeling laat slippen, stijgt het brandstofverbruik en kan de koppelingsplaat beschadigd raken.
- Schakel in een afdaling tijdig terug om af te remmen op de motor. Het brandstofverbruik wordt gereduceerd tot "nul" en de remmen worden gespaard.

Motorregeling en uitlaatgasreinigingssysteem

Inleiding tot thema



 **ATTENTIE**

- Vanwege de hoge temperaturen die in het uitlaatgasreinigingssysteem (katalysator of

roetfilter voor dieselmotoren) kunnen voorkomen, mag u de wagen niet boven licht ontvlambaar materiaal parkeren (bijv. wei of bosrand). - brandgevaar!

- **Geen conserveringsmiddelen gebruiken voor voor de bodem van de wagen in de zone bij de uitlaat - brandgevaar!**

Let op

Zolang de controlelampjes , , **EPC** of  blijven branden, kunnen er storingen in de motor zijn; daardoor kan het brandstofverbruik toenemen en de motor vermogen verliezen.

Katalysator

Voor een lange levensduur van de katalysator

- Gebruik voor een benzinemotor uitsluitend loodvrije benzine. Gelode benzine tast de katalysator aan.
- De brandstoftank niet leeg rijden.
- Bij het vervangen of toevoegen van motorolie, de benodigde hoeveelheid niet overschrijden » pag. 290, Motorolie bijvullen.
- De wagen niet aanslepen, maar startkabels gebruiken »  pag. 72.

Indien u tijdens het lopen van de motor storingen in de verbranding, vermogensverlies

of onregelmatig draaien van de motor constateert, de snelheid onmiddellijk verlagen en de wagen door een gespecialiseerde werkplaats laten controleren. In het algemeen gaat het uitlaatasgascontrolelampje branden wanneer zich een van de genoemde symptomen voordoet » pag. 123. Onverbrande brandstof zou zo in het uitlaatsysteem en dus in de atmosfeer kunnen komen. Bovendien kan de katalysator door oververhitting worden beschadigd.

VOORZICHTIG

De brandstoftank nooit helemaal leeg rijden, omdat een onregelmatige brandstoftoevoer storingen in de ontsteking kan veroorzaken. Hierbij komt onverbrande benzine in het uitlaatsysteem - dat kan tot oververhitting en beschadiging van de katalysator leiden.

Milieu-aanwijzing

Ook bij een goed werkend uitlaatasreinigingssysteem kan bij bepaalde bedrijfsfuncties van de motor een zwavelachtige uitlaatsgaslucht ontstaan. Dit hangt van het zwavelgehalte van de brandstof af. Vaak is het kiezen van een ander brandstofmerk genoeg.

Roetfilter

- ✓ **Geldt voor wagens met dieselmotor**

Het roetfilter voor dieselmotoren filtert vrijwel alle roetdeeltjes uit de uitlaatgassen. Tijdens

normaal rijden wordt het filter vanzelf gereinigd. Het roetfilter bij dieselmotoren regeneert automatisch; er is geen controlelampje  dat dit aangeeft. Het is mogelijk dat u een verhoging van het motortoerental bij stationair draaien opmerkt en een bepaalde geur ruikt.

Als de automatische reiniging van het filter niet wordt uitgevoerd (bijv. omdat u steeds korte afstanden rijdt met de wagen), hopen zich roetdeeltjes op in het filter en gaat het controlelampje  van het roetfilter bij dieselmotoren branden.

Om dan de automatische reiniging van het filter mogelijk te maken, gaat u als volgt te werk: rijd gedurende ca. 15 minuten met een snelheid van minimaal 60 km/u (37 mpu) in de 4e of 5e versnelling (automatische transmissie: keuzehandelstand S). Houd het motortoerental op ca. 2000 tpm. Door de temperatuurverhoging wordt het roet in het filter verbrand. Zodra de reiniging is afgerond, gaat het controlelampje uit. Mocht het controlelampje niet uitgaan, ga dan naar de werkplaats van een officiële SEAT dealer en laat het defect herstellen.

Motorregeling* EPC

Het controlelampje dient ter controle van de motorregeling bij benzinemotoren. »

Het controlelampje **EPC** (Electronic Power Control) gaat ter controle branden als u het contact inschakelt. Het lampje moet na het aanslaan van de motor uitgaan.

Treedt tijdens het rijden een storing op in de elektronische motorregeling, dan gaat het controlelampje branden. Zo snel mogelijk een gespecialiseerde werkplaats opzoeken en de motor laten controleren.

Uitlaatgascontrolesysteem*

Controlelampje knippert:

Door een slecht draaiende motor kan de katalysator worden beschadigd. Snelheid minderen en voorzichtig naar de dichtstbijzijnde gespecialiseerde werkplaats rijden en de motor laten controleren.

Het controlelampje gaat branden:

Als zich tijdens het rijden een storing voordoet die de kwaliteit van de uitlaatgassen doet afnemen (bijv. lambdasonde defect). Snelheid minderen en voorzichtig naar de dichtstbijzijnde gespecialiseerde werkplaats rijden en de motor laten controleren.

Voorgloeisysteem/motorstoring*

Dit controlelampje brandt tijdens het voorverwarmen van de dieselmotor.

Het controlelampje gaat branden

Wanneer het contact wordt ingeschakeld en het controlelampje  brandt, wordt er voorgeloeid. Wanneer het controlelampje uit gaat, kunt u de motor direct weer starten.

Controlelampje knippert

Treedt tijdens het rijden een storing op in de motorregeling, dan wordt dit aangegeven door het knipperen van het controlelampje van het voorgloeisysteem . Zo snel mogelijk een gespecialiseerde werkplaats opzoeken en de motor laten controleren.

Aanwijzingen voor het rijden

Rijden in het buitenland

Voor reizen naar het buitenland dient u ook met het onderstaande rekening te houden:

- Bij wagens met een benzinemotor die met een katalysator uitgerust zijn, dient men erop te letten dat er loodvrije benzine getankt moet worden. Zie hoofdstuk **» pag. 281, Brandstof**. De automobielverenigingen kunnen u informeren over het netwerk van benzinestations waar loodvrije benzine getankt kan worden.
- Het is mogelijk dat in een aantal landen het model van uw wagen niet verkocht wordt, waardoor men daar niet over diverse reser-

veonderdelen van uw auto beschikt, of dat in de werkplaats slechts beperkte reparaties uitgevoerd kunnen worden.

De SEAT-dealers en betreffende importeurs zijn graag bereid om u informatie te verschaffen over de technische voorbereidingen die aan uw auto uitgevoerd dienen te worden, alsook over het benodigde onderhoud en de reparatiemogelijkheden.

Koplampen afplakken

Bij ritten in landen waarin aan de andere kant van de weg wordt gereden, verblindt het asymmetrische dimlicht het tegemoetkomend verkeer.

Om deze verblinding te voorkomen moeten bepaalde gedeelten van de koplampen met folie worden afgeplakt. Meer informatie is verkrijgbaar bij een Technische Dienst.

Waden door ondergelopen wegdelen

Om schade aan de wagen te vermijden bij het rijden door water, bijv. een ondergelopen weg, dient rekening gehouden te worden met het volgende:

- Het water mag in geen geval hoger reiken dan de onderste carrosserierand.
- Rijd stapvoets.

⚠ ATTENTIE

Na ritten door water, modder, pek enz. kan de werking van de remmen vanwege natte remschijven en -blokken trager zijn. Om ervoor te zorgen dat de remmen weer goed werken, moeten de remmen eerst voorzichtig worden drooggeremd.

ⓘ VOORZICHTIG

- Het rijden door ondergelopen zones kan ernstige schade veroorzaken aan bepaalde onderdelen van de wagen zoals de motor, transmissie, het onderstel of het elektrische systeem.
- Deactiveer voor het waden altijd het start/stop-systeem* » pag. 209.

ⓘ Let op

- Controleer de diepte van het water alvorens over dat stuk weg te rijden.
- Stop nooit in het water, rijd niet achteruit daarin en stop nooit de motor.
- Houd er rekening mee dat wagens die uit tegengestelde richting komen golven kunnen veroorzaken, waardoor het waterpeil hoger komt dan het max. peil toegestaan voor uw wagen.
- Voorkom rijden door zout water (corrosie).

Systemen ter ondersteuning van de bestuurder

Start/stop-systeem*

Gerelateerde video



[BKJ-0097]

Afb. 183 Comfort

Beschrijving en werking

Het start-stopsysteem kan u helpen brandstof te besparen en de CO₂-emissie te beperken.

In de start/stop-stand wordt de motor automatisch afgezet zodra de wagen stil komt te staan of uitrolt, bijv. voor een verkeerslicht. Het contact blijft ingeschakeld tijdens de periode van stilstand. Zodra verder gereden kan worden, wordt de motor weer automatisch gestart. In deze situatie blijft het licht van de knop **START ENGINE STOP** vast branden¹⁾.

Zodra het contact wordt ingeschakeld, wordt automatisch het start/stop-systeem geactiveerd.

In het Easy Connect-systeem kunt u nadere informatie raadplegen over het start/stop-systeem: door op de toets **CAR** te drukken in het menu **Status van de wagen**.

Basisvoorwaarden voor start/stop-stand

- Het bestuurdersportier moet gesloten zijn.
- De bestuurder draagt de veiligheidsgordel.
- De motorkap is gesloten.
- De motor heeft een minimale bedrijfstemperatuur bereikt.
- De achteruitversnelling is niet ingeschakeld.
- De auto staat niet op een steile helling.

⚠ ATTENTIE

• **Nooit de motor afzetten voordat de wagen volledig tot stilstand is gekomen. De werking van de remschijven en de stuurbekrachtiging zijn dan niet meer volledig gegarandeerd. U moet dan meer kracht leveren om het stuurwiel te verdraaien of om te remmen. Omdat de wagen dus niet zo remt en stuurt als u gewend bent, kan dit tot ongevallen en ernstige verwondingen leiden.**

¹⁾ Alleen wagens met Keyless Access.

- Trek nooit de sleutel uit het contactslot zolang de wagen in beweging is. Het stuurslot zou het stuurwiel kunnen blokkeren en u bent dan niet meer in staat de wagen te besturen.
- Om verwondingen te voorkomen, moet u altijd ervoor zorgen dat het start/stop-systeem is uitgeschakeld zodra u in het motorcompartiment werkt » pag. 211.

ⓘ VOORZICHTIG

Het start/stop-systeem moet altijd uitgeschakeld zijn als u met de wagen door water waadt » pag. 211.

Motor afzetten/starten

Wagens met versnellingsbak

- Voordat u de wagen tot stilstand brengt of wanneer de wagen stilstaat, zet u de versnelling in de vrijstand en laat u het koppelpedaal los. De motor gaat uit. Op het display in het instrumentenpaneel verschijnt het controlelampje (A). De motor kan uitschakelen voordat de wagen tot stilstand komt tijdens de vertragsingsfase (bij 7 km/u).
- Zodra u het koppelpedaal weer intrapt, start de motor weer. Het controlelampje gaat uit.

Wagens met automatische versnellingsbak

- Rem de wagen af totdat deze stilstaat en houd de voet op het rempedaal. De motor gaat uit. In het display verschijnt het controlelampje (A). De motor kan uitschakelen voordat de wagen tot stilstand komt tijdens de vertragsingsfase (bij 7 km/u of 2 km/u afhankelijk van het type versnellingsbak van de wagen).
- Zodra u het rempedaal weer intrapt, start de motor weer. Het controlelampje gaat uit.

Aanvullende informatie over de automatische transmissie

De motor stopt als de keuzehendel in de standen P, D, N en S staat, alsmede in de handbediende stand. Als de keuzehendel in de stand P staat, blijft de motor ook uit als u uw voet van het rempedaal neemt. Om de motor opnieuw te starten, moet u het gaspedaal intrappen of naar een andere rijstand schakelen en de rem loslaten.

Als u de keuzehendel in de stand R zet tijdens stilstand, start de motor weer.

Wissel van D naar P om te voorkomen dat de motor per ongeluk start als u bij schakelen R passeert.

Bijkomende informatie over wagens met Adaptive Cruise Control (ACC)

In wagens met ACC start de motor in bepaalde omstandigheden opnieuw indien de ra-

darsensor detecteert dat de voorligger weer begint te rijden.

ⓘ Let op

- In wagens met automatische versnellingsbak kunt u zelf bepalen of de motor moet worden afgezet of niet door minder of meer kracht op het rempedaal uit te oefenen. Als u het rempedaal slechts voorzichtig intrapt, bijv. in een file waarin regelmatig wordt opgetrokken en afgeremd, dan wordt de motor niet afgezet bij stilstand van de wagen. Zodra u het rempedaal flink intrapt, stopt de motor.
- Bij wagens met schakelbak moet u tijdens stilstand het rempedaal ingetrapt houden om te voorkomen dat de wagen weglol.
- Als bij wagens met schakelbak de motor "afslaat", kan die direct opnieuw worden gestart door het koppelpedaal in te trappen.



Het volgende is van toepassing:

Het systeem kan de start/stop-stand om diverse redenen onderbreken.

De motor stopt niet

Na stilstand controleert het systeem of aan bepaalde voorwaarden is voldaan. De motor stopt **niet** in onder andere de volgende gevallen:

- De motor heeft de min. temperatuur voor de start/stop-stand nog niet bereikt.
 - De interieurtemperatuur ingesteld in de klimaatregeling is nog niet bereikt.
 - De interieurtemperatuur is erg hoog/laag.
 - Ontwasemingstoets geactiveerd
- »  pag. 51.
- De parkeerhulp* is ingeschakeld.
 - De accu is erg leeg.
 - Het stuurwiel is flink verdraaid of wordt momenteel gedraaid.
 - Er bestaat gevaar voor condensvorming.
 - Na het selecteren van de achteruit.
 - Bij een zeer steile helling.

In het display van het instrumentenpaneel verschijnt dan ; bovendien wordt in het bestuurdersinformatiesysteem*   weer-gegeven.

De motor start vanzelf

Tijdens stilstand kan de normale start/stop-stand worden onderbroken in de volgende gevallen: De motor start zonder toedoen van de bestuurder.

- De interieurtemperatuur wijkt af van de waarde ingesteld in de klimaatregeling.
 - Ontwasemingstoets geactiveerd
- »  pag. 51.

- Het rempedaal is diverse keren achter elkaar ingetrapt.
- De accu is erg leeg.
- Hoog stroomverbruik.

Let op

Als bij wagens met automatische transmissie de keuzehendel in de stand D, N of S wordt gezet nadat de achteruit is gekozen, moet eerst weer harder dan 10 km/u (6 mpu) met de auto zijn gereden voordat het systeem de motor weer stopt indien nodig.

Handmatig in-/uitschakelen met het start-stopsysteem



Afb. 184 Middenconsole: knop van het Start-Stopsysteem.

Als u het systeem niet wilt gebruiken, kunt u dit handmatig uitschakelen.

- Om het start-stopsysteem handmatig uit of in te schakelen, drukt u op de toets  » **afb. 184.**

Het symbool van de toets  blijft geel branden wanneer het systeem is uitgeschakeld en op het display van het instrumentenpaneel verschijnt het volgende bericht:

Start-stopsysteem uitgeschakeld

Let op

Het systeem schakelt automatisch weer in telkens nadat u de motor zelf heeft uitgeschakeld tijdens stilstand. De motor start automatisch.

Aanwijzingen voor de bestuurder op het display van het instrumentenpaneel

Start/stop-systeem uitgeschakeld. Motor handmatig starten

Deze aanwijzing voor de bestuurder verschijnt wanneer niet aan bepaalde voorwaarden is voldaan tijdens de stilstand en het start/stop-systeem de motor **niet** opnieuw kan starten. U moet de motor dan handmatig starten. »

Start/stop-systeem: Storing! Functie niet beschikbaar

Er is een storing opgetreden in het start/stop-systeem. Rijd naar een gespecialiseerde werkplaats om de storing te laten repareren.

Snelheidsregelsysteem (SRS)*

Werking



Afb. 185 Display in het instrumentenpaneel: statusaanduidingen van GRA.

Lees aandachtig de aanvullende informatie
» pag. 45

De cruise control (GRA) zorgt ervoor dat tijdens het vooruit rijden met snelheden vanaf

ongeveer 20 km/u (15 mijl per uur) de geprogrammeerde snelheid constant wordt aangehouden.

De GRA vermindert de snelheid van de wagen enkel door niet meer te accelereren, niet door actieve tussenkomst van de remmen »» .

Controlelampje



Gaat branden

Het snelheidsregelsysteem (SRS) is ingeschakeld en actief.

OF: de automatische afstandsregeling (ACC) is ingeschakeld en actief.

OF: De snelheidsbegrenzer is ingeschakeld en actief.

Wanneer het contact wordt ingeschakeld, gaan sommige controle- en waarschuwingslampjes enkele seconden aan terwijl ze een werkingscontrole uitvoeren. Na enkele seconden gaan de lampjes uit.

Weergave op het display van de GRA

Status **afb. 185:**

- A** GRA tijdelijk uitgeschakeld. De geprogrammeerde snelheid wordt in kleine of donkere cijfers weergegeven.
- B** Systeemfout. Raadpleeg een gespecialiseerde werkplaats.
- C** GRA ingeschakeld. Het snelheidsgeheugen is leeg.

- D** De GRA is actief. De geprogrammeerde snelheid wordt in grote cijfers weergegeven.

ATTENTIE

Als u met een constante snelheid niet op een veilige afstand van andere weggebruikers kunt rijden, kan het gebruik van het snelheidsregelsysteem tot ongevallen en ernstig letsel leiden.

- Gebruik het snelheidsregelsysteem nooit in druk verkeer, als de veiligheidsafstand onvoldoende is, op steile wegen, op bochtige of gladde wegen (sneeuw, ijs, regen of stenen), en op overstromde wegen.
- Gebruik het SRS ook nooit buiten de verharde wegen of op onverharde wegen.
- Pas de snelheid aan en houd een veilige afstand aan tot uw voorliggers afhankelijk van het zicht, het klimaat, het wegdek en het verkeer.
- Schakel het snelheidsregelsysteem altijd na gebruik uit om te voorkomen dat de snelheid onverwacht geregeld wordt.
- Het is gevaarlijk weer terug te gaan naar de opgeslagen snelheid wanneer die snelheid te hoog is voor de omstandigheden van dat moment (wegdek, verkeer, weersgesteldheid).
- Bij het bergafwaarts rijden kan het snelheidsregelsysteem de snelheid niet constant houden. Door het eigen gewicht van de wagen kan de snelheid toenemen. Schakel terug of rem de wagen met de voetrem af.

ATTENTIE

Veiligheidsaanwijzingen » **⚠** in Waarschuwingssymbolen op pag. 124 in acht nemen.

Bediening van het snelheidsregelsysteem*

Lees aandachtig de aanvullende informatie

»  pag. 45

De waarde in de tabel tussen haakjes (in mph, mijlen per uur) heeft uitsluitend betrekking op instrumentenpaneel met indicatie in mijl.

Schakelen in GRA-stand

De GRA vertraagt direct zodra het koppelingspedaal wordt ingetrapt en grijpt na het schakelen weer automatisch in.

Hellingen afdalen met de SRS

Als het SRS de snelheid van de wagen bij het omlaag rijden van een helling niet constant kan houden, rem de wagen dan met het rempedaal af en schakel indien nodig terug.

Automatisch uitschakelen

Het snelheidsregelsysteem SRS wordt automatisch uitgeschakeld of tijdelijk onderbroken:

- Als het systeem een storing detecteert die de werking van het GRA beïnvloeden kan.
- Als gedurende bepaalde tijd het gaspedaal ingetrapt blijft, waarbij wordt gereden op een snelheid hoger dan ingesteld.
- Als de dynamische regelsystemen (bijv. ASR of ESC) ingrijpen.
- Wanneer het rempedaal wordt ingetrapt.
- Als de airbag geactiveerd wordt.
- Wanneer de keuzehendel van de DSG-versnellingsbak® met dubbele koppeling uit de stand **D/S** wordt gehaald.

ATTENTIE

Schakel de snelheidsbegrenzer na gebruik altijd uit om te vermijden dat de snelheid ongewenst wordt geregeld.

- De snelheidsbegrenzer ontneemt de bestuurder niet van zijn verantwoordelijkheid om met een geschikte snelheid te rijden. Rijd nooit onnodig met een hoge snelheid.
- Het gebruik van de snelheidsbegrenzer bij ongunstige weersomstandigheden is gevaarlijk en kan ernstige ongevallen veroorzaken, bijv. door aquaplaning, sneeuw, ijs, bladresten enz. Gebruik de snelheidsbegrenzer alleen wanneer de toestand van het wegdek en de weersgesteldheid dit toelaten.
- Wanneer u bergaf rijdt, kan de snelheidsbegrenzer de snelheid van de auto niet beperken. Door het eigen gewicht van de auto wordt de snelheid mogelijk hoger. Schakel in

dat geval terug of rem de wagen met de voetrem af.

Snelheidsbegrenzer

Aanwijzingen op het scherm en waarschuwings- en controlelampje



Afb. 186 Op het display van het instrumentenpaneel: aanwijzingen van de staat van de snelheidsbegrenzer.

De snelheidsbegrenzer helpt om een individueel geprogrammeerde snelheid niet te overschrijden vanaf ongeveer 30 km/u (19 mpu) op een traject vooruit » **⚠**

Aanwijzingen van de snelheidsbegrenzer op het scherm

Status » afb. 186:

»

- A** De snelheidsbegrenzer is actief. De laatst geprogrammeerde snelheid wordt getoond in grote cijfers.
- B** De snelheidsbegrenzer is niet actief. De laatst geprogrammeerde snelheid wordt getoond in kleine of donkere cijfers.
- C** De snelheidsbegrenzer is uitgeschakeld. Het totale aantal kilometer wordt getoond.

Waarschuwing- en controlelampjes



Gaat groen branden

De snelheidsbegrenzer is ingeschakeld en actief.



Knippert groen

De programmeerde snelheid van de snelheidsbegrenzer werd overschreden.



Gaat branden

De automatische afstandsregeling (ACC) en snelheidsbegrenzer zijn actief.

Na het inschakelen van het contact gaan ter controle kort enkele waarschuwing- en controlelampjes branden. Na enkele seconden doven de lampjes.

ATTENTIE

Schakel de snelheidsbegrenzer na gebruik altijd uit om te vermijden dat de snelheid ongewenst wordt geregeld.

- De snelheidsbegrenzer ontheft de bestuurder niet van zijn verantwoordelijkheid om met een geschikte snelheid te rijden. Rijd nooit onnodig met een hoge snelheid.
- Het gebruik van de snelheidsbegrenzer bij ongunstige weersomstandigheden is gevaarlijk en kan ernstige ongevallen veroorzaken, bijv. door aquaplaning, sneeuw, ijs, bladresten enz. Gebruik de snelheidsbegrenzer alleen wanneer de toestand van het wegdek en de weersgesteldheid dit toelaten.
- Wanneer u bergaf rijdt, kan de snelheidsbegrenzer de snelheid van de auto niet beperken. Door het eigen gewicht van de auto wordt de snelheid mogelijk hoger. Schakel in

dat geval terug of rem de wagen met de voetrem af.

ATTENTIE

Veiligheidsaanwijzingen »  in Waarschuwingssymbolen op pag. 124 in acht nemen.



Let op

- Er zijn verschillende versies van het instrumentenpaneel, daarom kunnen ook de aanwijzingen op het scherm variëren.
- Indien bij het uitschakelen van het contact het snelheidsregelsysteem (GRA), de automatische afstandsregeling (ACC) of snelheidsbegrenzer was ingeschakeld, zullen het snelheidsregelsysteem of de automatische afstandsregeling automatisch worden ingeschakeld wanneer het contact weer wordt aangezet. Er zal echter geen enkele snelheid opgeslagen zijn. De laatst geprogrammeerde snelheid van de snelheidsbegrenzer blijft opgeslagen.

Snelheidsbegrenzer bedienen

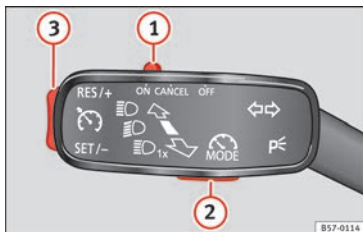

Afb. 187 Links van de stuurkolom: schakelaar en toetsen om de snelheidsbegrenzer te bedienen.

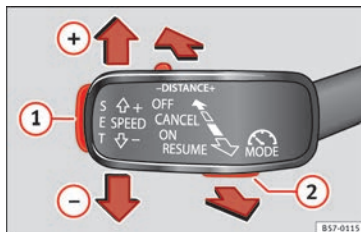

Afb. 188 Links van de stuurkolom: derde hendel om de snelheidsbegrenzer te bedienen.

Functie	Stand van de knipperlichthendel » afb. 187 of de derde hendel » afb. 188	Effect
Snelheidsbegrenzer inschakelen	Verplaatst de schakelaar ① in de stand ON en druk op de toets ② van de knipperlichthendel of verplaatst de derde hendel naar voren en druk op de toets ②.	Het systeem wordt ingeschakeld. De laatst geprogrammeerde snelheid van de snelheidsbegrenzer is opgeslagen. Er vindt nog geen regeling plaats.
Wisselen tussen de snelheidsbegrenzer en het snelheidsregelsysteem (GRA) of de automatische afstandsregeling (ACC) (met ingeschakelde snelheidsbegrenzer)	Druk op de toets ② van de knipperlichthendel of de toets ② van de derde hendel.	Er wordt gewisseld tussen de snelheidsbegrenzer en het GRA of de automatische afstandsregeling (ACC).
Snelheidsbegrenzer activeren	Druk op de toets ③ van de knipperlichthendel of de toets SET ① van de derde hendel.	De huidige snelheid wordt opgeslagen als maximumsnelheid en de begrenzer wordt geactiveerd.
De beperking van de snelheidsbegrenzer tijdelijk uitschakelen	Zet de schakelaar ① van de knipperlichthendel in stand CANCEL of zet de derde hendel in stand CANCEL .	De regeling wordt tijdelijk uitgeschakeld. De snelheid blijft geprogrammeerd.

»

Bedienen



Functie	Stand van de knipperlichthendel » afb. 187 of de derde hendel » afb. 188	Effect
De beperking van de snelheidsbegrenzer tijdelijk uitschakelen door het gaspedaal volledig in te trappen (kick-down)	Trap het gaspedaal helemaal in tot voorbij het weerstandspunt (bijv. om in te halen). Wanneer de geprogrammeerde snelheid wordt overschreden, wordt de begrenzer tijdelijk uitgeschakeld.	De regeling wordt tijdelijk uitgeschakeld. De snelheid blijft geprogrammeerd. De regeling wordt weer automatisch geactiveerd zodra u rijdt met een lagere snelheid dan geprogrammeerd.
De regeling van de snelheidsbegrenzer opnieuw activeren	Druk op de toets ③ van de knipperlichthendel of zet de derde hendel in de stand RESUME .	Zodra u rijdt met een lagere snelheid dan de geprogrammeerde maximumsnelheid, wordt de snelheid beperkt tot de geprogrammeerde waarde.
De geprogrammeerde snelheid van de begrenzer verhogen	<p>Druk kort op de toets ③ van de knipperlichthendel aan het deel RES/+ of zet de derde hendel in de stand RESUME om de snelheid te verhogen in kleine stappen van 1 km/u (1 mph) en te programmeren.</p> <p>Druk op SPEED+ van de derde hendel om de snelheid te verhogen in stappen van 10 km/u (5 mpu) en te programmeren.</p> <p>Houd de toets ③ van de knipperlichthendel ingedrukt aan het deel RES/+ of houd SPEED+ ingedrukt om de snelheid ononderbroken te verhogen in stappen van 10 km/u (5 mpu) en te programmeren.</p>	De snelheid wordt beperkt tot de geprogrammeerde waarde
De geprogrammeerde snelheid van de begrenzer verlagen	<p>Druk kort op de toets ③ van de knipperlichthendel aan het deel SET/- of druk op SET ① in de derde hendel om de snelheid te verlagen in kleine stappen van 1 km/u (1 mph) en te programmeren.</p> <p>Druk op SPEED- van de derde hendel om de snelheid te verlagen in stappen van 10 km/u (5 mpu) en te programmeren.</p> <p>Houd de toets ③ van de knipperlichthendel SET/- ingedrukt of houd SPEED- ingedrukt om onafgebroken te verlagen in stappen van 10 km/u (5 mph) en te programmeren</p>	De snelheid wordt beperkt tot de geprogrammeerde waarde
Snelheidsbegrenzer uitschakelen	Schuif de schakelaar ① van de knipperlichthendel naar de stand OFF of zet de derde hendel in stand OFF .	Het systeem wordt uitgeschakeld.

De waarden in de tabel tussen haakjes, in mpu, worden enkel getoond in het instrumentenpaneel met aanwijzingen in mijl.

Hellingen afdalen met de snelheidsbegrenzer

Indien de geprogrammeerde snelheid van de snelheidsbegrenzer wordt overschreden bij het bergaf rijden, gaat kort erna het waarschuwings- en controlelampje  **pag. 214** knipperen en klinkt mogelijk een waarschuwingssignaal. Rem in dat geval de auto met de voetrem af en schakel eventueel terug.

Tijdelijk uitschakelen

Indien u de snelheidsbegrenzer tijdelijk wenst uit te schakelen, bijv. om in te halen, zet u de schakelaar **afb. 187**  van de knipperlichthendel in de stand **CANCEL**, zet u de derde hendel in de weerstand **CANCEL** of drukt u op de toets  van eender welke hendel.

Na het inhalen kan de snelheidsbegrenzer geactiveerd worden met de eerder geprogrammeerde snelheid door te drukken op de toets  van de knipperlichthendel aan het deel **RES/+** of door de derde hendel in de weerstand **RESUME** te zetten.

Tijdelijk uitschakelen door het gaspedaal volledig in te trappen (kick-down)

Indien de bestuurder het pedaal helemaal intrapt (kick-down) en de geprogrammeerde snelheid op zijn wens wordt overschreden, wordt de regeling tijdelijk uitgeschakeld.

Om het uitschakelen te bevestigen, klinkt eenmaal een geluidssignaal. Zolang de regeling is uitgeschakeld, knippert het waarschuwings- en controlelampje .

Wanneer het gaspedaal niet langer volledig wordt ingetrapt en de snelheid daalt tot onder de geprogrammeerde waarde, wordt de regeling weer geactiveerd. Het controlelampje  gaat branden en blijft ingeschakeld.

Automatisch uitschakelen

De regeling van de snelheidsbegrenzer wordt automatisch uitgeschakeld:

- Als het systeem een storing detecteert die de werking van de begrenzer negatief kan beïnvloeden.
- Als de airbag geactiveerd wordt.

VOORZICHTIG

Bij automatische uitschakeling wegens storingen van het systeem wordt de snelheidsbegrenzer om veiligheidsredenen enkel volledig uitgeschakeld wanneer de bestuurder op een bepaald moment het gaspedaal niet langer intrapt of het systeem bewust uitzet.

Noodremhulpstelsysteem (Front Assist)*

Inleiding tot thema



Afb. 189 Op het display van het instrumentenpaneel: voorwaarschuwingsaanwijzingen.

Het doel van het noodremhulpstelsysteem is om frontale botsingen tegen bepaalde voorwerpen die in het traject van de auto liggen te vermijden, of de gevolgen ervan te minimaliseren.

Binnen de beperkingen met betrekking tot de omgeving en het systeem zelf, werkt de functie trapsgewijs afhankelijk van hoe kritiek de situatie is. Het waarschuwt eerst de bestuurder; indien die niet of te weinig reageert, wordt een zelfstandige noodremming uitgevoerd.

De functie is ontworpen om botsingen te vermijden tegen voertuigen die geparkeerd zijn **»**

of in dezelfde rijstrook en in dezelfde richting rijden, alsook voetgangers die het traject van de wagen dwars kruisen. Ze kan niet worden geactiveerd in andere gevaarlijke situaties.

De Front Assist-functie is actief binnen een interval van snelheden tussen 4 km/u (2,5 mpu) en 250 km/u (156 mpu). Naargelang de snelheid, de verkeerssituatie en het gedrag van de bestuurder worden sommige van de hierna beschreven subfuncties weggelaten om de algemene werking van het systeem te optimaliseren.

Front Assist is een rijhulpsysteem dat in geen geval de aandacht van de bestuurder kan vervangen.

Waarschuwing van de veiligheidsafstand

Indien het systeem vaststelt dat er een gevaarlijke situatie is omdat de bestuurder te dicht bij de voorligger rijdt, wordt hij gewaarschuwd met een aanwijzing op het scherm van het instrumentenpaneel .

Het moment van de waarschuwing hangt af van het gedrag van de bestuurder en de verkeerssituatie.

Voorwaarschuwing (voorafgaande waarschuwing)

Indien het systeem een mogelijke botsing met een voorligger vaststelt, kan de bestuurder worden gewaarschuwd met een geluids-

signaal en een aanwijzing op het scherm van het instrumentenpaneel **» afb. 189.**

Het ogenblik van de waarschuwing verschilt afhankelijk van de verkeersstoestand en het gedrag van de bestuurder. Tegelijkertijd wordt de wagen voorbereid voor het mogelijk noodremmen **» .**

Kritische waarschuwing

Indien de bestuurder niet reageert op de voorwaarschuwing (voorafgaande waarschuwing), kan het systeem actief ingrijpen op het remsysteem en kort remmen om de bestuurder te waarschuwen voor het dreigende botsingsgevaar.

Automatisch remmen

Indien de bestuurder ook niet reageert op die kritische waarschuwing, kan het systeem een zelfstandige noodremming inleiden door de intensiteit van het remmen geleidelijk te verhogen naargelang hoe kritiek de situatie is.

Noodremmen ter ondersteuning van de bestuurder

Het systeem kan vaststellen dat bij een dreigende botsing de bestuurder het rempedaal niet voldoende intrapt om de botsing te vermijden. In dat geval wordt de intensiteit van het remmen automatisch verhoogd.

Door bepaalde omstandigheden van het rijden en beperkingen van de werking kan het

systeem de botsing in sommige gevallen niet vermijden; het kan echter wel de gevolgen ervan aanzienlijk beperken door de snelheid en botsingsenergie te verlagen.

ATTENTIE

Veiligheidsaanwijzingen »  in Waarschuwingssymbolen op pag. 124 in acht nemen.

ATTENTIE

Het Front Assist-systeem kan de grenzen van de natuurkundige wetten niet overschrijden; het kan de bestuurder ook niet vervangen voor wat de controle over de auto en reactie op een mogelijke noodsituatie betreft.

ATTENTIE

Besteed bij een noodwaarschuwing van Front Assist meteen aandacht aan de situatie en probeer de botsing te vermijden door te remmen of het obstakel te omzeilen.

- Als de Front Assist niet werkt zoals beschreven in dit hoofdstuk (bv. indien het systeem verschillende keren onnodig ingrijpt), schakel het dan uit.
- De snelheid en de veiligheidsafstand altijd aanpassen aan de voorligger afhankelijk van het zicht, het weer, het wegdek en het verkeer.
- De Front Assist kan zelf geen ongevallen en ernstige letsel voorkomen.

- In moeilijke rijtsituaties kan de Front Assist uitzonderlijk waarschuwen en ingrijpen op de remmen zonder dat dit nodig is, zoals bijvoorbeeld in het geval van vluchtheuvels.
- Als de werking van de Front Assist verstoord is, bijvoorbeeld door vuil of de ontregeling van de radarsensor, kan het systeem onnodige waarschuwingen zenden en ontoepasselijk ingrijpen op de remmen.
- Front Assist reageert niet bij dieren, noch bij kruisende wagens of bij een tegemoetkomende wagen op dezelfde rijstrook.
- Front Assist reageert ook niet bij voetgangers die dezelfde richting uitgaan of uit tegengestelde richting naderen op dezelfde rijstrook.
- U moet als bestuurder altijd paraat zijn om de controle van de wagen over te nemen.

Let op

- Bij ingeschakelde Front Assist, kunnen de aanwijzingen van het display van het instrumentenpaneel van andere functies verborgen zijn, bijvoorbeeld een binnenkomende oproep.
- Wanneer de Front Assist remt, is het rempedaal "zwaarder".
- Automatische ingrepen op de remmen van de Front Assist kunnen worden onderbroken door het koppelingspedaal of het gaspedaal in te trappen, of door te draaien aan het stuurwiel.

- Front Assist kan de auto doen vertragen tot zelfs volledige stilstand. Het remsysteem doet de wagen echter niet permanent stilstaan. Trap het rempedaal in!
- Als de Front Assist niet werkt zoals beschreven in dit hoofdstuk (bv. indien het systeem verschillende keren onnodig ingrijpt), schakel het dan uit. Laat het systeem door een gespecialiseerde werkplaats controleren. SEAT raadt u aan om daarvoor een SEAT-dealer te raadplegen.

Radarsensor



Afb. 190 Op de voorbumper: radarsensor.

Op de voorbumper is een radarsensor ingebouwd om de verkeerssituatie te herkennen » **afb. 190** .

Het zicht van de radarsensor kan belemmerd worden door vuil, zoals modder of sneeuw, of door invloeden van buitenaf zoals regen of

nevel. In dit geval werkt Front Assist niet. De informatietekst op het display in het instrumentenpaneel luidt: **Front Assist: Sensor zonder zicht!** Indien nodig de radarsensor reinigen » .

Wanneer de radarsensor opnieuw correct werkt, is de Front Assist automatisch opnieuw beschikbaar. De foutmelding verdwijnt van het display van het instrumentenpaneel.

De werking van de Front Assist kan beïnvloed worden in geval van sterke weerkaatsing van het signaal van de radar. Dit kan bijvoorbeeld het geval zijn in een gesloten parkeerterrein of wegens metalen voorwerpen (bv. rails op de rijbaan of platen gebruikt bij werkzaamheden).

De zone voor en rond de radarsensor mag niet bedekt worden met stickers, bijkomende koplampen e.d., want dat kan de werking van de Front Assist beïnvloeden.

Bij een verkeerde reparatie van de voorkant van de auto of structurele wijzigingen, bijvoorbeeld indien de ophanging wordt verlaagd, kan de werking van Front Assist worden beïnvloed. Om die reden beveelt SEAT aan om naar een SEAT-dealer te gaan.

VOORZICHTIG

Indien u de indruk heeft dat de radarsensor beschadigd is, schakel dan de Front Assist uit. Op die wijze worden mogelijk gevaarlijke situaties door een verkeerde werking van het »

systeem vermeden. Laat hem in dat geval afstellen.

- De sensor kan bij een schok ontregeld worden, bijvoorbeeld bij het parkeren. Dit kan de doeltreffendheid van het systeem beïnvloeden of de uitschakeling tot gevolg hebben.
- Het repareren van de radarsensor vergt bijzondere kennis en gereedschap. Om die reden beveelt SEAT aan om naar een SEAT-dealer te gaan.
- Een kentekenplaat of kentekenplaat houder aan de voorzijde met afmetingen die groter zijn dan de opening voor de kentekenplaat, of een slecht geplaatste kentekenplaat kan leiden tot een gebrekkige werking van de radar.
- Verwijder sneeuw met een borstel en ijs bij voorkeur met een ontdooispray zonder oplosmiddelen.

Bediening van het noodremhulpsysteem (Front Assist)



Afb. 191 Op het display van het instrumentenpaneel: indicatie van Front Assist uitgeschakeld.

Front Assist is altijd actief bij het inschakelen van het contact.

Wanneer de Front Assist uitgeschakeld is, zijn ook de functie van waarschuwing (voorafgaande waarschuwing) en de waarschuwing van de afstand uitgeschakeld.

SEAT raadt aan de Front Assist altijd geactiveerd te laten. Uitzonderingen » pag. 221, Front Assist tijdelijk uitschakelen in de volgende situaties.

Front Assist in- en uitschakelen

Met ingeschakeld contact kan de Front Assist als volgt worden in- en uitgeschakeld:

- Selecteer de juiste optie in het menu via de toets van de hulpsystemen voor de bestuurder » pag. 37.
- **OF:** activeer of deactiveer het systeem in het Easy Connect-systeem met de toets **CAR** en de functieknoppen **SETUP** en **Bestuurdershulpsysteem** » pag. 34.

Wanneer Front Assist uitgeschakeld is, zal het instrumentenpaneel hierover informeren met de volgende indicator » **afb. 191**.

De waarschuwing in- of uitschakelen

De waarschuwing (voorafgaande waarschuwing) kan worden in- of uitgeschakeld in het Easy Connect-systeem met de toets **CAR** en de functieknoppen **SETUP** en **Bestuurdershulpsysteem** » pag. 34.

Het systeem behoudt de uitgevoerde instelling de volgende keer dat het contact ingeschakeld wordt.

SEAT raadt aan de waarschuwing altijd ingeschakeld te houden.

Naargelang het infotainmentsysteem gemonteerd in de wagen kan de waarschuwingsfunctie als volgt worden aangepast:

- Vroegtijdig
- Middel

- Laat
- Uit

SEAT beveelt aan te rijden met de functie in stand "Middel".

In- of uitschakelen van de waarschuwing van de afstand

Als de veiligheidsafstand tot de voorligger niet wordt gerespecteerd, wordt op het display van het instrumentenpaneel een waarschuwing hieromtrent weergegeven . In dat geval de veiligheidsafstand verhogen.

De waarschuwing van de afstand kan worden in- of uitgeschakeld in het Easy Connect-systeem met de toets  en de functieknoppen  en   pag. 34.

Het systeem behoudt de uitgevoerde instelling de volgende keer dat het contact ingeschakeld wordt.

SEAT raadt aan de waarschuwing van de afstand altijd ingeschakeld te houden.

Front Assist tijdelijk uitschakelen in de volgende situaties

In onderstaande omstandigheden wordt het aanbevolen Front Assist uit te schakelen vanwege beperkingen van dit systeem:

- Wanneer de wagen weggesleept wordt.
- Wanneer de wagen op een rollenbak staat.
- Wanneer de radarsensor defect is.
- Wanneer de radarsensor een schok krijgt, bijvoorbeeld bij een botsing aan de achterkant.
- Wanneer hij verschillende keren onnodig ingrijpt.
- Als de radarsensor tijdelijk afgedekt wordt met een accessoire, zoals bijvoorbeeld een bijkomende koplamp e.d.
- Wanneer de wagen in een vrachtwagen, een veerpont of een trein zal worden geladen.
- Bij het nemen van scherpe bochten of complexe trajecten.
- Als het gaspedaal helemaal ingetrapt wordt.
- Als de Front Assist uitgeschakeld of defect is.
- Wanneer het ASR uitgeschakeld is of het ESC in de modus **Sport** handmatig  pag. 189 geactiveerd is.
- Als de ESC regelt.
- Verschillende lichten van de wagen of van de elektrisch vastgekoppelde aanhanger zijn defect.
- Als de radarsensor vuil of bedekt is.
- Als er zich metalen voorwerpen bevinden zoals bijv. rails op de rijbaan of platen gebruikt bij werkzaamheden.

Beperkingen van het systeem

Front Assist heeft bepaalde fysieke beperkingen eigen aan het systeem. Zo kunnen bijvoorbeeld sommige reacties van het systeem onder bepaalde omstandigheden ongeschikt zijn vanuit het standpunt van de bestuurder. Daarom moet de bestuurder altijd aandachtig zijn om in te grijpen waar nodig.

Onderstaande omstandigheden kunnen veroorzaken dat Front Assist niet of te laat zou reageren:

- Tijdens de eerste momenten van het rijden na inschakeling van het contact, door de initiële zelfkalibratie van het systeem.
- Bij voertuigen die uit de lijn rijden.
- Bij voertuigen die elkaar kruisen.
- Bij voertuigen die naderbij komen in tegen-gestelde richting.
- De speciale lading en accessoires van andere voertuigen die aan de zijkant, achterzijde of bovenzijde uitsteken.

Adaptive Cruise Control ACC (automatische afstandsregeling)*

Gerelateerde video



Afb. 192 Veiligheid

Inleiding tot thema

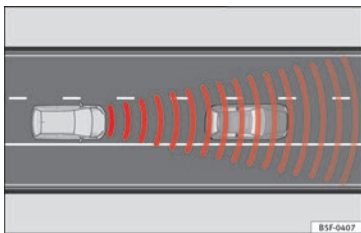

Afb. 193 Detectiegebied.

De automatische afstandsregeling (ACC) is een uitbreiding van het snelheidsregelsysteem van de wagen (GRA) » » ⚠.

Met de ACC-functie kan de bestuurder een kruissnelheid instellen tussen 30 en 210 km/u (18 en 150 mph) en het niveau van de gewenste afstand t.o.v. de voorligger selecteren.

De ACC past de kruissnelheid van de wagen op elk ogenblik aan en houdt een veiligheidsafstand afhankelijk van de snelheid aan.

Wanneer de wagen achter een andere rijdt, verlaagt de ACC-functie de snelheid totdat deze gelijk is aan die van de voorliggende wagen en houdt de ingestelde afstand tussen wagens aan. Wanneer de voorligger accelereert, zorgt de ACC-functie ervoor dat de wagen ook maximaal tot de ingestelde snelheid accelereert.

Als de wagen uitgerust is met automatische versnellingsbak, kan de ACC deze afremmen en **volledig tot stilstand brengen** bij een voertuig dat tot stilstand gebracht wordt.

Aanbevolen wordt het afstands niveau te verhogen wanneer het wegdek nat is.

Oproep tot ingreep door bestuurder

Tijdens het rijden kent de ACC een aantal beperkingen eigen aan het systeem. Dit betekent dat de bestuurder onder bepaalde omstandigheden zelf de snelheid en de afstand tot andere wagens moet regelen.

In dit geval zal het display van het instrumentenpaneel *hem aangeven in te grijpen* door het rempedaal in te trappen en klinkt een akoestische waarschuwing » » pag. 224.

⚠ ATTENTIE

De intelligente techniek van de ACC kan de door het systeem bepaalde grenzen noch de natuurkundige grenzen overwinnen. Indien het systeem nalatig of onbedoeld gebruikt wordt, kunnen ongevallen en ernstige letsels veroorzaakt worden. Ondanks het systeem moet de bestuurder te allen tijde opmerkzaam blijven.

- De snelheid en de veiligheidsafstand altijd aanpassen aan de voorligger afhankelijk van het zicht, het weer, het wegdek en het verkeer.
- ACC niet gebruiken bij slecht zicht, op steile hellingen, met veel bochten of op gladde wegen zoals bijvoorbeeld bij sneeuw, ijs, regen of losse steentjes, noch op overstroomde wegen.
- ACC ook nooit dwars door het veld of op onverharde wegen gebruiken. ACC is enkel bestemd voor gebruik op verharde wegen.
- ACC reageert niet bij het naderen van een vaste hindernis, zoals bijvoorbeeld het einde van een file, een wagen met pech of een voertuig dat stilstaat voor een verkeerslicht.
- De ACC reageert enkel bij personen indien het systeem voor detectie van voetgangers beschikbaar is. Het systeem reageert ook niet

bij dieren of voertuigen die kruisen of in tegengestelde richting over dezelfde rijstrook komen.

- Indien de ACC de snelheid niet voldoende vermindert, rem dan de wagen onmiddellijk met het rempedaal.
- Bij het rijden met noodreservewiel wordt de ACC-functie mogelijk automatisch uitgeschakeld tijdens de rit. Schakel het systeem uit wanneer u begint te rijden.
- Indien de wagen zich onbedoeld blijft verplaatsen na de oproep tot ingreep door de bestuurder, rem dan de wagen met het rempedaal.
- Indien op het display van het instrumentenpaneel *een oproep tot ingreep van de bestuurder* weergegeven wordt, regel dan zelf de afstand.
- De bestuurder moet klaar zijn om zelf op elk ogenblik te versnellen of te remmen.

ⓘ VOORZICHTIG

Indien u de indruk heeft dat de radarsensor defect is, schakel dan de ACC uit. Zo vermijdt u mogelijke schade. Laat hem in dat geval afstellen.

- Het repareren van de radarsensor vergt bijzondere kennis en gereedschap. Om die reden beveelt SEAT aan om naar een SEAT-dealer te gaan.

ⓘ Let op

- Als de ACC niet werkt zoals beschreven in dit hoofdstuk, gebruik het dan niet en ga naar een gespecialiseerde werkplaats. Om die reden beveelt SEAT aan om naar een SEAT-dealer te gaan.
- De maximumsnelheid met ingeschakelde ACC bedraagt 210 km/u (150 mph).
- Wanneer de ACC ingeschakeld is, kunnen vreemde geluiden hoorbaar zijn tijdens het automatisch remmen, veroorzaakt door het remsysteem.

Aanwijzingen op het scherm, waarschuwings- en controlelampjes

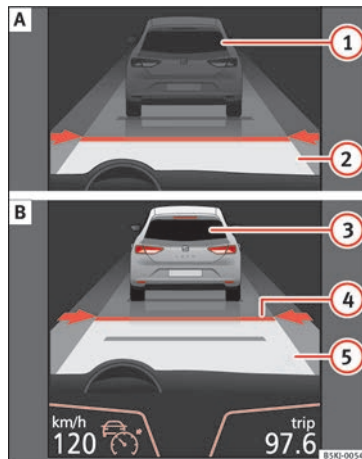

Afb. 194 Op het display van het instrumentenpaneel: (A) ACC niet actief (standby). (B) ACC actief.

Statusweergave op het display

Weergave op het display » » **afb. 194:**

- ① Voorligger gedetecteerd. De ACC is niet actief en regelt de snelheid niet.
- ② Afstand tot de voorligger. De ACC is niet actief en regelt de afstand niet.



- 3 Voorligger gedetecteerd. De ACC is actief en regelt de snelheid.
- 4 Afstandsniveau 2 ingesteld door de bestuurder.
- 5 De ACC is actief en regelt de afstand afhankelijk van de snelheid.

Symbolen in het display van het instrumentenpaneel en controlelampjes.

» » **Δ** in Waarschuwingssymbolen op pag. 124.



De snelheidsafname door de ACC om de afstand tot de voorligger te behouden is onvoldoende.

Rem! trap het rempedaal in! Oproep tot ingreep door bestuurder.



ACC is momenteel niet beschikbaar.^{a)}

Met stilstaande wagen de motor uitschakelen en opnieuw inschakelen. Een visuele controle van de radarsensor uitvoeren » » **afb. 195** (op vuil, ijs of schok). Is hij nog altijd onbeschikbaar, vraag dan in een gespecialiseerde werkplaats om het systeem na te kijken.

^{a)} Het symbool heeft een kleur op het instrumentenpaneel met kleurendisplay.



ACC is actief.

Er wordt geen voorligger gedetecteerd. De geprogrammeerde afstand blijft constant.



Heeft het symbool een witte kleur: ACC is actief.

Er is een voorligger herkend. ACC regelt de snelheid en de afstand tot de voorligger.



Heeft het symbool een grijze kleur: De ACC is niet actief (standby)

Het systeem is ingeschakeld maar regelt niet.



Gaat groen branden.

ACC is actief.

Na het inschakelen van het contact gaan ter controle kort enkele waarschuwings- en controlelampjes branden. Na enkele seconden doven de lampjes.

ATTENTIE

Veiligheidsaanwijzingen » » **Δ in Waarschuwingssymbolen op pag. 124 in acht nemen.**

Let op

Bij ingeschakelde ACC kunnen de aanwijzingen van het display van het instrumentenpaneel verborgen zijn door aanwijzingen van andere functies, bijvoorbeeld een binnenkomende oproep.

Radarsensor



Afb. 195 Op de voorbumper: radarsensor.

Op de voorbumper is een radarsensor ingebouwd om de verkeerssituatie te herkennen » » **afb. 195** 1.

Het zicht van de radarsensor kan belemmerd worden door vuil, zoals modder of sneeuw, of door invloeden van buitenaf zoals regen of nevel. In dit geval werkt de automatische afstandsregeling (ACC) niet. De informatietekst op het display in het instrumentenpaneel luidt: **ACC: Sensor zonder zicht!** Indien nodig de radarsensor reinigen » » 1.

Wanneer de radarsensor opnieuw correct werkt, is de ACC automatisch opnieuw beschikbaar. Het bericht van het display van het instrumentenpaneel verdwijnt en de ACC wordt opnieuw geactiveerd.

De werking van de ACC kan negatief beïnvloed worden in geval van sterke weerkaatsing van het signaal van de radar. Dit kan bijvoorbeeld het geval zijn in een gesloten parkeerruimte of wegens metalen voorwerpen (bv. rails of de rijbaan of platen gebruikt bij werkzaamheden).

De zone voor en rond de radarsensor mag niet bedekt worden met stickers, bijkomende koplampen e.d., want dat kan de werking van de ACC aantasten.

Bij een verkeerde reparatie van de voorkant van de auto of structurele wijzigingen, bijvoorbeeld indien de ophanging wordt verlaagd, kan de werking van de ACC worden beïnvloed. Om die reden beveelt SEAT aan om naar een officiële SEAT-dealer te gaan.

ⓘ VOORZICHTIG

Indien u de indruk heeft dat de radarsensor beschadigd is, schakel dan de ACC uit. Zo vermijdt u mogelijke schade. Laat hem in dat geval afstellen.

- De sensor kan bij een schok ontregeld worden, bijvoorbeeld bij het parkeren. Dit kan de doeltreffendheid van het systeem beïnvloeden of de uitschakeling tot gevolg hebben.
- Het repareren van de radarsensor vergt bijzondere kennis en gereedschap. Om die reden beveelt SEAT aan om naar een SEAT-dealer te gaan.

- Verwijder sneeuw met een borstel en ijs bij voorkeur met een ontdooispray zonder oplosmiddelen.

Bediening van Adaptive Cruise Control ACC (automatische afstandsregeling)

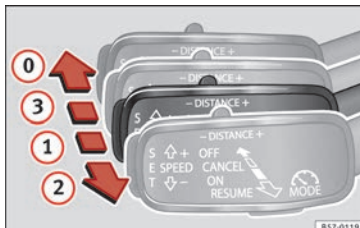

Afb. 196 Links van de stuurkolom: derde hendel om de automatische afstandsregeling te bedienen.

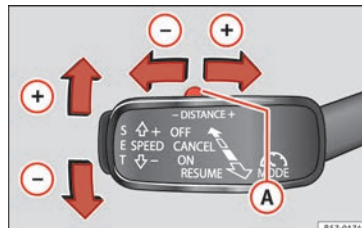

Afb. 197 Links van de stuurkolom: derde hendel om de automatische afstandsregeling te bedienen.

Wanneer de automatische afstandsregeling (ACC) ingeschakeld is, brandt op het instrumentenpaneel het groene controlelampje  en wordt op het display de geprogrammeerde snelheid en de toestand van de ACC **» afb. 194** getoond.

Welke instellingen kunnen in de ACC worden ingevoerd?

- Snelheid instellen **» pag. 226.**
- Afstands niveau instellen **» pag. 226.**
- ACC inschakelen en activeren **» pag. 226.**
- ACC uitschakelen en deactiveren **» pag. 226.**
- Standaardafstands niveau aan het begin van de rit instellen **» pag. 226.**
- Rijprofiel instellen **» pag. 227.**

»

- Omstandigheden waarin de ACC niet reageert » pag. 227.

Snelheid opslaan

Verplaats om de snelheid in te stellen de derde hendel die in stand ① staat omhoog of omlaag tot in het display van het instrumentenpaneel de gewenste snelheid wordt aangegeven. Het instellen van de snelheid gebeurt in stappen van 10 km/u (6 mph).

Tijdens het rijden kunt u, als u wilt, de huidige snelheid als kruissnelheid van de wagen instellen en de ACC activeren. Druk hiertoe op de toets **SET** » **afb. 197**. Als u de snelheid in stappen van 1 km/u (0,6 mph) wilt verhogen of verlagen, verplaats dan de hendel naar stand ② » **afb. 196** of druk op de toets **SET**.

De ingestelde snelheid kan al naargelang worden gewijzigd bij stilstaande wagen of onder het rijden. Elke wijziging in de geprogrammeerde snelheid wordt weergegeven linksonder in het scherm van het instrumentenpaneel » **afb. 194**.

Afstandsniveau instellen

Druk om het afstandsniveau hoger of lager in te stellen de tuimeltoets naar rechts/links » **afb. 197** **A**.

Op het scherm van het instrumentenpaneel wordt het afstandsniveau tussen beide wagens geselecteerd. U kunt uit 5 afstandsniveaus kiezen.

De ingestelde snelheid kan al naargelang worden gewijzigd bij stilstaande wagen of onder het rijden » **A**.

ACC inschakelen en activeren

Om de ACC in te schakelen en te activeren dient rekening te worden gehouden met de stand van de keuzehendel, de snelheid van de wagen en de stand van de derde hendel van de ACC.

- Bij een handgeschakelde versnellingsbak moet de versnellingshendel in een willekeurige versnelling staan behalve in de eerste versnelling en moet de snelheid hoger zijn dan 30 km/u. Bij een automatische versnellingsbak moet de keuzehendel in stand **D** of **S** staan.

- Om de ACC te activeren, drukt u met de derde hendel in stand ① op de toets **SET** of zet u de derde hendel van de ACC in stand ② » **afb. 196**. Op dat moment verandert de afbeelding van de ACC in het scherm van het instrumentenpaneel in de modus *Actief* » **afb. 194**.

Met geactiveerde ACC-functie rijdt de wagen met een snelheid en ingestelde afstand t.o.v. de voorligger. Zowel de snelheid als de afstand kunnen op ieder moment worden gewijzigd.

ACC uitschakelen en deactiveren

Zet om de ACC uit te schakelen de hendel in stand ① » **afb. 196** (vergrendeld). Op dat moment verschijnt de tekst **ACC gedeactiveerd** en is de functie volledig gedeactiveerd.

Als u de ACC niet wilt uitschakelen maar hem tijdelijk in de niet-actieve modus (standby) wilt overzetten, zet de derde hendel dan in stand ③ » **afb. 196** of trap op het rempedaal.

Wanneer de wagen stil staat en het bestuurdersportier wordt geopend, gaat de functie ook over in de niet-actieve modus (standby).

Standaardafstandsniveau aan het begin van de rit instellen

Bij nat wegdek altijd een grotere afstand tot de voorgaande wagen kiezen dan bij droog wegdek.

Onderstaande afstanden kunnen vooraf worden ingesteld:

- Heel kort
- Kort
- Media
- Middellang
- Heel lang

In het Easy Connect-systeem kan het afstandsniveau aangepast worden dat moet

zijn ingesteld bij het inschakelen van de afstandsregeling (ACC) met toets **(CAR)** en de functieknoppen **(SETUP)** en **(Bestuurdershulpsysteem)** »  pag. 34.

Rijprofiel instellen

Bij wagens met SEAT Drive Profile kan het gekozen rijprofiel het acceleratie- en remgedrag van de ACC beïnvloeden » pag. 237.

Bij wagens zonder SEAT Drive Profile kan het gedrag van de ACC worden beïnvloed door het selecteren van een van de onderstaande rijprofielen in het Easy Connect-systeem:

- Normal
- Sport
- Eco
- Comfort

In dit geval krijgt men toegang tot de instellingen van de ACC middels de toets **(CAR)** en de functieknoppen **(SETUP)** »

(Ondersteuning van de bestuurder) » **(ACC)**

»  pag. 34.

Onderstaande voorwaarden kunnen tot gevolg hebben dat de ACC niet reageert:

- Ingetrapt gaspedaal.
- Geen versnelling ingeschakeld.
- Als de ESC regelt.
- De bestuurder heeft de veiligheidsgordel niet omgespeet.

- Verschillende lichten van de wagen of van de elektrisch vastgekoppelde aanhanger zijn defect.

- Als de wagen achteruit rijdt.

- Men rijdt harder dan 210 km/u (150 mph).

Aanwijzingen voor de bestuurder

ACC niet beschikbaar

Het systeem kan de veilige herkenning van wagens niet meer garanderen, daarom wordt het uitgeschakeld. De sensor is ontregeld of beschadigd. Rijd naar een gespecialiseerde werkplaats om de storing te laten repareren.

ACC en Front Assist: momenteel niet beschikbaar. Sensor zonder zicht

Deze aanduiding voor de bestuurder wordt weergegeven als het zicht van de radarsensor belemmerd is, bijv. door bladeren, sneeuw, dichte mist of vuil. Sensor schoonmaken » **afb. 195.**

ACC: momenteel niet beschikbaar. Helling te steil

De maximale helling van de rijbaan is overschreden, daarom kan de veilige werking van de ACC niet worden gegarandeerd. De ACC kan niet worden geactiveerd.

ACC: enkel beschikbaar in D, S of M

Stand van keuzehendel D/S of M selecteren.

ACC: parkeerrem vastgezet

De ACC wordt uitgeschakeld als de parkeerrem vastgezet wordt. De ACC is opnieuw beschikbaar na het loszetten van de parkeerrem.

ACC: momenteel niet beschikbaar. Ingrep stabiliteitscontrole

De aanduiding voor de bestuurder wordt weergegeven wanneer de elektronische stabiliteitscontrole (ESC) ingrijpt. In dit geval wordt de ACC automatisch uitgeschakeld.

ACC: Grijp in!

De aanduiding voor de bestuurder wordt weergegeven indien, bij het vertrekken op een lichte helling, de wagen zich naar achteren verplaatst ondanks dat de ACC ingeschakeld is. Trap de rem in om te vermijden dat de wagen zich zou verplaatsen / zou botsen tegen een andere wagen.

ACC: snelheidsgrens

De aanwijzing voor de bestuurder wordt weergegeven in wagens met schakelbak als de actuele snelheid te laag is voor de ACC-modus.

De snelheid die u wenst op te slaan moet minstens 30 km/u (18 mpu) bedragen. Bij snelheden lager dan 20 km/u (12 mpu) wordt het snelheidsregelsysteem uitgeschakeld. »

ACC: beschikbaar vanaf de 2e versnelling

De ACC is actief vanaf de 2e versnelling (schakelbak).

ACC: motortoerental

Deze aanduiding voor de bestuurder wordt weergegeven indien, wanneer de ACC versnelt of remt, de bestuurder niet op tijd een hogere of lagere versnelling inschakelt. Dit houdt in dat het toegestane toerental wordt overschreden of niet wordt bereikt. De ACC wordt uitgeschakeld. Dit wordt aangegeven door een gong.

ACC: koppelpedaal ingetrapt

Wagens met handgeschakelde versnellingsbak: door het koppelpedaal langer in te trappen wordt de regeling verlaten.

Portier geopend

Wagens met automatische versnellingsbak: met stilstaande wagen en geopend portier kan de ACC niet worden geactiveerd.

ATTENTIE

Er bestaat een risico op botsing aan de achterkant, wanneer de minimumafstand t.o.v. de voorligger overschreden wordt en het verschil in snelheid tussen beide wagens zo groot is dat de snelheidsvermindering door de ACC onvoldoende is. In dit geval moet on-

middelrijk worden geremd met het rempedaal.

- Het is mogelijk dat de ACC niet alle situaties correct kan herkennen.
- De voet op het gaspedaal "zetten" kan tot gevolg hebben dat de ACC niet ingrijpt om te remmen. De acceleratie van de bestuurder heeft voorrang op de ingreep van de snelheidsregelaar of de cruise control.
- Blijf altijd paraat om de wagen op elk ogenblik te remmen.
- Neem de bepalingen van het overeenstemmende land in acht betreffende de verplichte minimumafstand tot de voorligger.
- Het is gevaarlijk de regeling in te schakelen en de geprogrammeerde snelheid opnieuw te activeren, als de omstandigheden van de rijbaan, het verkeer of het weer dit niet toelaten. **Gevaar voor ongevallen!**

Let op

- Bij het uitschakelen van het contact of de ACC wordt de opgeslagen snelheid gewist.
- Bij het uitschakelen van de aandrijfslipregeling (ASR) of het inschakelen van de ESC in Sport* modus (» pag. 125), wordt de ACC automatisch uitgeschakeld.
- Voor wagens met start-stop, wordt de motor uitgeschakeld tijdens de stopfase van de ACC en automatisch opnieuw in werking gesteld om te vertrekken.

Functie om rechts inhalen te vermijden



Afb. 198 Op het display van het instrumentenpaneel: ACC actief, voertuig herkend aan de linkerzijde

De automatische afstandsregeling (ACC) beschikt over een functie om het rechts inhalen bij bepaalde snelheden te vermijden.

Indien er zich links van de auto een ander voertuig bevindt dat met lagere snelheid rijdt, wordt dat op het multifunctioneel display getoond » **afb. 198**.

Om het rechts inhalen te vermijden, remt het systeem de auto zachtjes naargelang de rij-snelheid. De bestuurder kan het ingrijpen van het systeem op ieder moment onderbreken door het gaspedaal in te drukken. Bij lage snelheid is de functie niet actief voor meer comfort in situaties zoals een file of in het stadsverkeer.

Automatische afstandsregeling (ACC) onder bepaalde omstandigheden tijdelijk uitschakelen

In onderstaande omstandigheden moet de automatische afstandsregeling (ACC) uitgeschakeld worden wegens beperkingen van het systeem » » ⚠:

- Bij het wisselen van rijstrook, in scherpe bochten, op rotondes, op invoeg- en uitvoegstroken op de autobaan of bij wegwerkzaamheden om te vermijden dat onbedoeld versneld zou worden om de geprogrammeerde snelheid te bereiken.
- Bij het rijden door een tunnel, aangezien de werking zou kunnen worden beïnvloed.
- Op wegen met verschillende rijstroken, wanneer andere wagens langzamer rijden op de inhaalstrook. In dit geval zouden wagens die langzamer rijden op de andere rijstroken rechts voorbijgestoken worden.
- Bij hevige regenval, sneeuw of dichte nevel is het mogelijk dat de voorligger niet correct herkend zou worden of, onder bepaalde omstandigheden, helemaal niet herkend zou worden.

⚠ ATTENTIE

Als de ACC in de beschreven situaties niet uitgeschakeld wordt, kunnen ongevallen en ernstige letsels optreden.

- Schakel de ACC altijd uit in kritische situaties.

i Let op

Als de ACC in de beschreven situaties niet uitgeschakeld wordt, kunnen wettelijke overtredingen begaan worden.

Bijzondere rijsituaties

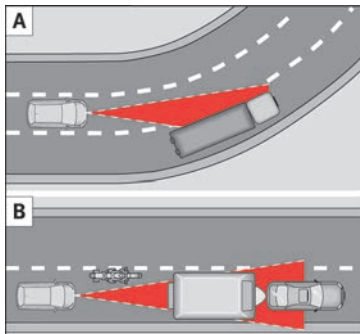

Afb. 199 (A) Wagen in een bocht. (B) Motorrijder die voor u rijdt, buiten de actieradius van de radarsensor.

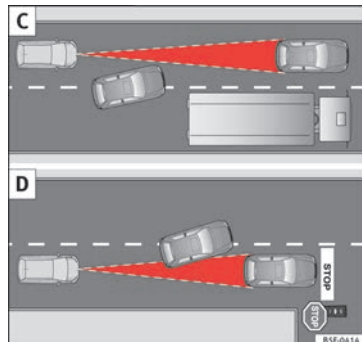

Afb. 200 (C) Een wagen wisselt van rijstrook. (D) Wagen die draait en een andere die stilstaat.



De automatische afstandsregeling (ACC) heeft bepaalde fysieke beperkingen die eigen zijn aan het systeem. Sommige reacties van de ACC kunnen onder bepaalde omstandigheden onverwacht lijken of slecht getimed uitgevoerd worden vanuit het standpunt van de bestuurder. Daarom moet de bestuurder altijd aandachtig zijn om in te grijpen waar nodig.

Volledige aandacht is bijvoorbeeld vereist in onderstaande verkeerssituaties: »

Starten na een stopfase (enkel wagens met automatische versnellingsbak)

Na een stopfase kan de ACC de wagen automatisch doen vertrekken zodra de voorligger opnieuw in beweging gezet wordt » » » .

Wanneer de ACC de wagen tot stilstand brengt (bijv. file), verschijnt op het scherm van het instrumentenpaneel de waarschuwing **ACC gereed om te starten**. Wanneer de voorligger weer gaat rijden, doet de ACC dit automatisch ook.

Als de voorliggende wagen niet wegrijdt, kan de wagen voor onbepaalde tijd in de status **ACC gereed om te starten** blijven als de derde hendel herhaaldelijk naar stand  » » **afb. 196** wordt bewogen of het rempedaal wordt ingetrapt. Wanneer in het instrumentenpaneel het bericht **Rempedaal intrappen** verschijnt, trap dan het rempedaal in. Als het rempedaal niet wordt ingetrapt, klinkt een akoestische waarschuwing en gaat de ACC over in de niet-actieve modus (standby). Op dat moment zou de wagen zich naar de stilstaande voorligger kunnen bewegen » » » .

Inhalen

Wanneer het knipperlicht gaat branden om een inhaalmanoeuvre te starten, versnelt de ACC de wagen automatisch en vermindert zo de afstand tot de voorligger.

Wanneer gewisseld wordt naar de inhaalstrook, zal de ACC indien geen voorligger her-

kend wordt, versnellen tot de geprogrammeerde snelheid bereikt wordt en deze constant houden.

De versnelling van het systeem kan op elk ogenblik onderbroken worden door het rempedaal in te trappen of de derde hendel naar achteren te duwen » » **pag. 225**.

In de bochten

Bij het ingaan of verlaten van een bocht kan het voorkomen dat de radarsensor de voorligger niet meer herkent of dat hij reageert op een wagen op een rijstrook naast de rijstrook waarop u rijdt » » **afb. 199 A**. In zulke omstandigheden is het mogelijk dat de wagen onnodig remt of niet meer reageert op de voorligger. In dat geval moet de bestuurder ingrijpen door te versnellen of het remproces onderbreken door het rempedaal in te trappen of de derde hendel naar achteren te duwen » » **pag. 225**.

Rijden door tunnels

Bij het rijden door een tunnel, is het mogelijk dat de radarsensor minder goed werkt. Schakel de ACC uit in de tunnels.

Smalle voertuigen of voertuigen die uit de lijn rijden

De radarsensor kan smalle voertuigen of voertuigen die uit de lijn rijden enkel herkennen wanneer ze zich binnen zijn werkingsge-

bied » » **afb. 199 B** bevinden. Dit geldt vooral voor kleine voertuigen zoals bijvoorbeeld motorfietsen. Rem in deze gevallen zelf indien nodig.

Voertuigen met bijzondere ladingen en accessoires

Het is mogelijk dat de bijzondere lading en accessoires van andere voertuigen die aan de zijkanten, achteraan of bovenaan uitsteken, buiten het werkingsbereik van de ACC vallen.

Schakel de ACC uit wanneer u achter voertuigen met bijzondere ladingen of accessoires rijdt en ook bij het inhalen van zulke voertuigen. Rem in deze gevallen zelf indien nodig.

Andere wagens die van rijstrook veranderen

Wagens die naar de eigen rijstrook wisselen op een korte afstand van de wagen kunnen enkel worden herkend wanneer ze binnen het bereik van de sensoren komen. Als gevolg hiervan duurt het langer tot de ACC reageert » » **afb. 200 C**. Rem in deze gevallen zelf indien nodig.

Stilstaande voertuigen

De ACC herkent tijdens het rijden geen stilstaande voorwerpen zoals bijvoorbeeld het einde van een file of voertuigen met pech.

Als een voertuig herkend door de ACC draait of opzij gaat en er zich voor dit voertuig een

stilstaand voertuig bevindt, zal de ACC hier niet op reageren » » **afb. 200 D**. Rem in deze gevallen zelf indien nodig.

Voertuigen die rijden in tegengestelde richting en voertuigen die elkaar kruisen

De ACC reageert niet op voertuigen uit tegengestelde richting die naderen noch op voertuigen die elkaar kruisen.

Metalen voorwerpen

Metalen voorwerpen zoals bijvoorbeeld rails op de rijbaan of platen gebruikt bij werkzaamheden, kunnen de radarsensor in verwarwing brengen en verkeerde reacties van de ACC veroorzaken.

Factoren die de werking van de radarsensor kunnen beïnvloeden

Als de werking van de radarsensor verstoord zou zijn, bijv. wegens zware regenval, nevel, sneeuw of modder, dan wordt de ACC tijdelijk uitgeschakeld. Op het display van het instrumentenpaneel verschijnt een waarschuwingstekst. Indien nodig de radarsensor reinigen » » **afb. 195**.

Wanneer de radarsensor opnieuw correct werkt, is de ACC automatisch opnieuw beschikbaar. Het bericht van het display van het instrumentenpaneel verdwijnt en de ACC wordt opnieuw geactiveerd.

Bij sterke weerkaatsing van het signaal van de radar, bijvoorbeeld in een gesloten parkeerplaats, kan de werking van de ACC beïnvloed worden.

Rijden met een aanhangwagen

Bij het rijden met een aanhangwagen, is de regeling van de ACC minder dynamisch.

Oververhitte remmen

Als de remmen overmatig verhitten, bijvoorbeeld na plots remmen of op lange en zeer steile afdalingen, kan de ACC tijdelijk uitgeschakeld zijn. Op het display van het instrumentenpaneel verschijnt een waarschuwingstekst. In dit geval kan de cruise control niet worden geactiveerd.

Zodra de temperatuur van de remmen voldoende gedaald is, kan de cruise control opnieuw geactiveerd worden. De foutmelding verdwijnt van het display van het instrumentenpaneel. Als het bericht **ACC niet beschikbaar** gedurende lange tijd blijft branden, dan betekent dit dat er een storing is. Raadpleeg een gespecialiseerde werkplaats. SEAT raadt u aan om daarvoor een SEAT-dealer te raadplegen.

ATTENTIE

Als de waarschuwing Rempedaal intrappen wordt genegeerd, dan kan de wagen ongewild vooruit bewegen en tegen de voorlig-

ger botsen. In ieder geval dient u, voordat u wegrijdt, te controleren of de weg vrij is. Het kan voorkomen dat de radarsensor hindernissen op de weg niet zou herkennen. Dit kan een ongeval en zware verwondingen tot gevolg hebben. Trap indien nodig op de rem.

Dodehoekhulp (BSD) met uitparkeerhulp (RCTA)*

Inleiding tot thema

De dodehoekhulp (BSD) helpt om de verkeerssituatie te detecteren aan de achterkant van de wagen.

De ingebouwde uitparkeerhulp (RCTA) helpt de bestuurder om naar achteren een schuine parkeerplek te verlaten en te manoeuvreren.

De dodehoekhulp is ontwikkeld voor het rijden op verhard wegdek.

⚠ ATTENTIE

De intelligente technologie in de dodehoekhulp (BSD) met inbegrepen uitparkeerhulp (RCTA) kan de limieten opgelegd door de natuurkundige wetten niet overwinnen en werkt enkel binnen de eigen grenzen van het systeem. Indien de dodehoekhulp of uitparkeerhulp op nalatige of onbedoelde wijze wordt gebruikt, kunnen ongevallen en ernstige letsels optreden. Ondanks het systeem moet de bestuurder te allen tijde opmerkzaam blijven.

- De snelheid en de veiligheidsafstand altijd aanpassen aan de voorligger afhankelijk van het zicht, het weer, het wegdek en het verkeer.
- Houd de handen steeds op het stuur en wees klaar om op elk moment zelf te kunnen sturen.

- Houd rekening met de controlelampjes die gaan branden in de buitenspiegels en op het scherm van het instrumentenpaneel, en handel overeenkomstig.

- De dodehoekhulp kan reageren bij speciale constructies aan de zijkant, zoals bijv. hoge of niet in lijn staande vangrails. In dergelijke geval kunnen er verkeerde waarschuwingen optreden.

- Gebruik de dodehoekhulp met uitparkeerhulp nooit op onverharde wegen. De dodehoekhulp met uitparkeerhulp is bestemd voor gebruik op wegen met verhard wegdek.

- Let altijd goed op de omgeving van de wagen.

- Gebruik de dodehoekhulp of uitparkeerhulp nooit indien de radarsensoren vuil zijn.

- Bij zonnestraling zijn de controlelampjes van de buitenspiegels mogelijk slechts beperkt zichtbaar.

⌚ VOORZICHTIG

- De radarsensoren van de achterbumper kunnen beschadigd of verschoven worden indien ze een slag krijgen, bijv. bij het in- of uitparkeren. Als gevolg hiervan kan het systeem automatisch worden uitgeschakeld of minstens de werking ervan verstoord worden.

- Om de juiste werking van de radarsensoren te garanderen, houdt u de achterbumper vrij van sneeuw en ijs, en dekt u hem niet af.

- De achterbumper mag enkel gelakt worden met door SEAT goedgekeurde laksoorten. In-

dien andere laksoorten worden gebruikt, kan de dodehoekhulp mogelijk enkel beperkt of verkeerd werken.

ℹ Let op

Als de dodehoekhulp met uitparkeerhulp niet werkt zoals beschreven in dit hoofdstuk, gebruik het systeem dan niet en ga naar een gespecialiseerde werkplaats.

Controlelampjes

Controlelampje in de buitenspiegels:



Gaat branden

Gaat eenmaal kort branden: de dodehoekhulp is geactiveerd en bedrijfsklaar.

Gaat branden: de dodehoekhulp detecteert een voertuig in de dode hoek.



Knippert

Er is een voertuig gedetecteerd in de dode hoek en daarnaast is het knipperlicht bediend in de richting van dat voertuig » » » ⚠.

Na het inschakelen van het contact gaan ter controle kort enkele waarschuwings- en controlelampjes branden. Na enkele seconden doven de lampjes.

Is er geen indicatie door het controlelampje in de buitenspiegel, betekent dit dat de dodehoekhulp op dat moment geen enkel voertuig detecteert in de omgeving van de wagen » » ⚠.

Wanneer de rijverlichting is ingeschakeld, wordt de intensiteit waarmee de controlelampjes gaan branden in de buitenspiegels verminderd (nachtmodus).

⚠ ATTENTIE

Als u de brandende waarschuwinglampjes en de overeenstemmende berichten negeert, kan de wagen midden in het verkeer tot stilstand komen en kunnen zich ongevallen of ernstige letsels voordoen.

- De waarschuwinglampjes en de berichten nooit negeren.
- De noodzakelijke handelingen uitvoeren.

ⓘ VOORZICHTIG

Het negeren van brandende controlelampjes en de overeenstemmende berichten kan schade aan de wagen tot gevolg hebben.

Dodehoekhulp (BSD)

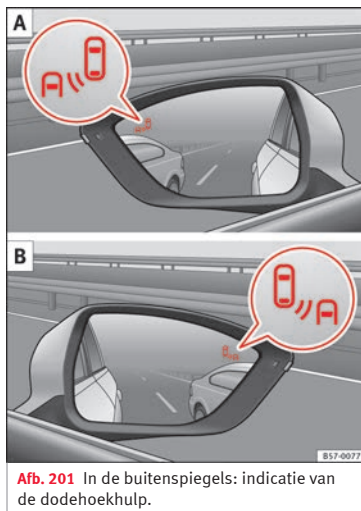

Afb. 202 Achteraanzicht van de wagen: zones van de radarsensoren.

De dodehoekhulp bewaakt de zone aan de achterkant van de wagen met behulp van radarsensoren » » **afb. 202**. Daarvoor meet het systeem de afstand en het snelheidsverschil ten opzichte van andere voertuigen. De dodehoekhulp werkt niet bij snelheden onder ca. 15 km/u (9 mph). Het systeem informeert de bestuurder via optische signalen in de buitenspiegels.

Indicatie in de buitenspiegel

Het controlelampje (uitvergroete afbeelding) informeert in de overeenkomstige buitenspiegel » » **afb. 201** over de verkeerssituatie achter de wagen indien die kritiek geacht wordt. Het controlelampje van de linker buitenspiegel informeert over de verkeerssituatie aan de linkerzijde van de wagen, het controlelampje van de rechter buitenspiegel over de situatie aan de rechterzijde. » »

Bij gekleurde ruiten of ruiten met achteraf gemonteerde gekleurde folie is het mogelijk dat de indicaties van de buitenspiegel niet duidelijk of niet juist worden opgemerkt.

Houd de buitenspiegels schoon, zonder sneeuw of ijs, en dek ze niet af met stickers e.d.

Radarsensoren

De radarsensoren bevinden zich links en rechts achter de achterbumper en zijn van

buiten niet zichtbaar » » **afb. 202**. De sensoren bewaken het gebied van de dode hoek en het verkeer aan de achterzijde van de wagen » » **afb. 203**, » » **afb. 204**. Het gebied aan de zijkanten van de wagen reikt tot iets voorbij de breedte van een rijstrook.

De breedte van de rijstrook wordt niet individueel gedetecteerd, maar ligt vast in het systeem. Om die reden kunnen de indicaties verkeerd zijn indien men rijdt op smalle rijstroken of in het midden van twee rijstroken. Het

systeem kan ook voertuigen die op de aangrenzende rijstrook rijden (indien aanwezig) of vaste voorwerpen, zoals vangrails, detecteren en een verkeerde indicatie tonen.

Rijsituaties

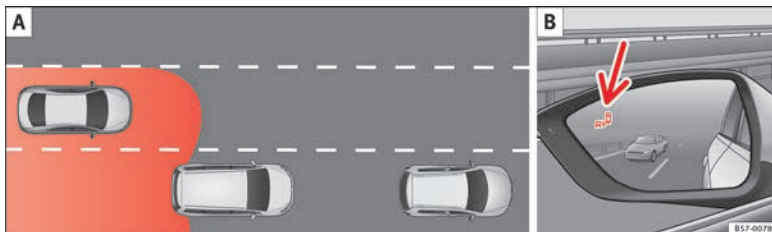

Afb. 203 Schematische weergave: **A** Situatie van het inhalen met verkeer aan de achterzijde. **B** Indicatie van de dodehoekhulp in de linker buitenspiegel.

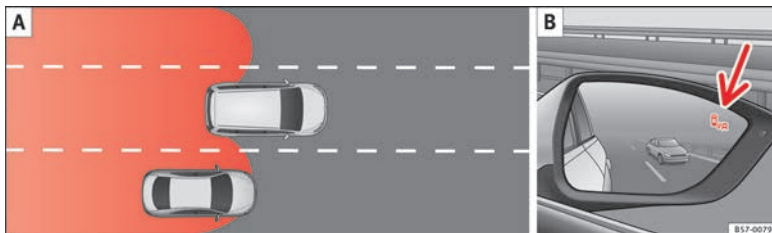

Afb. 204 Schematische weergave: **A** Situatie van het inhalen en daarna opnieuw invoegen in de rechter rijstrook. **B** Indicatie van de dodehoekhulp in de rechter buitenspiegel.

In de volgende situaties wordt een indicatie getoond in de buitenspiegel » **afb. 203 B** (pijl) of » **afb. 204 B** (pijl):

- Wanneer de wagen wordt ingehaald door een ander voertuig » **afb. 203 A**.
- Wanneer de wagen een ander voertuig inhaalt » **afb. 204 A** met een snelheidsverschil van ca. 10 km/u (6 mph). Indien het in-

halen aanzienlijk sneller gebeurt, wordt geen enkele indicatie getoond.

Hoe sneller een voertuig nadert, hoe vroeger de indicatie wordt getoond in de buitenspiegel, aangezien de dodehoekhulp rekening houdt met het snelheidsverschil ten opzichte van andere voertuigen. Zelfs als de afstand tot een ander voertuig identiek is, wordt de indicatie dus vroeger of later getoond naargelang de situatie.

Fysieke beperkingen en beperkingen eigen aan het systeem

In bepaalde rijomstandigheden is het mogelijk dat de dodehoekhulp de verkeerssituatie niet juist inschat. Bijvoorbeeld in de volgende situaties:

- in scherpe bochten;
- in rijstroken met wisselende breedte;
- op de top van hellingen;

- bij slechte weersomstandigheden;
- bij speciale constructies aan de zijkant, zoals bijv. hoge of niet in lijn staande van-grails.

Uitparkeerhulp (RCTA)



Afb. 205 Schematische voorstelling van de uitparkeerhulp: bewaakt gebied rond de wagen die een parkeerplaats verlaat.

De uitparkeerhulp bewaakt met behulp van de radarsensoren in de achterbumper » **afb. 202** het verkeer in dwarsrichting achter de wagen wanneer die achteruit uit een schuine parkeerplaats rijdt of manoeuvreert, bijvoorbeeld in onoverzichtelijke situaties.

Wanneer het systeem een relevante weggebruiker detecteert die nadert aan de achterzijde van de wagen » **afb. 205**, klinkt een geluidssignaal.

Indien de wagen is uitgerust met het parkeerhulpsysteem, wordt naast het geluidssignaal de bestuurder ook op de hoogte gebracht via een visuele aanwijzing op het scherm van de radio. Deze aanwijzing wordt in de vorm van een rode band getoond aan de achterzijde van de afbeelding van de wagen op het scherm van de radio. De band geeft de kant van de wagen aan waar het verkeer in dwarsrichting nadert.¹⁾

Automatisch bedienen van de remmen om schade te verminderen

Indien de uitparkeerhulp een weggebruiker detecteert die nadert aan de achterzijde van de wagen zonder dat de bestuurder het rempedaal intrapt, bedient het systeem automatisch de remmen.

Het uitparkeersysteem helpt de bestuurder met remmen, zodat de omvang van de schade beperkt blijft. De remmen worden automatisch bediend indien men achteruit rijdt met een snelheid van ca. 1-12 km/u (1-7 mpu). Zodra het systeem detecteert dat de wagen

stilstaat, wordt hij onbeweeglijk gehouden gedurende ca. 2 seconden.

Na het automatisch bedienen van de remmen om de schade te verminderen, moeten ongeveer 10 seconden voorbijgaan voordat het systeem opnieuw kan ingrijpen in het remsysteem.

Het automatisch bedienen van de remmen kan worden onderbroken door het gas- of rempedaal krachtig in te trappen, waardoor de bestuurder opnieuw de controle over de wagen krijgt.

⚠ ATTENTIE

De intelligente technologie in de uitparkeerhulp kan de limieten opgelegd door de natuurkundige wetten niet overwinnen en werkt enkel binnen de eigen grenzen van het systeem. De functie van het inparkeersysteem mag geen aanleiding zijn voor het nemen van risico's. Ondanks het systeem moet de bestuurder te allen tijde opmerkzaam blijven.

- Gebruik het systeem nooit wanneer het zicht beperkt is of in complexe verkeerssituaties, bijv. op erg drukke wegen of om verscheidene rijstroken over te steken.
- Houd altijd de omgeving van de wagen in het oog, aangezien het systeem bijv. fietsen of voetgangers niet in alle situaties perfect opmerkt.

¹⁾ Dit wordt enkel getoond indien de wagen uitgerust is met het parkeersysteem.

- De uitparkeerhulp remt de wagen niet altijd vanzelf af tot volledige stilstand.

Bediening van de dodehoekhulp (BSD) met uitparkeerhulp (RCTA)

De dodehoekhulp (BSD) met uitparkeerhulp (RCTA) in- en uitschakelen

De dodehoekhulp met uitparkeerhulp kan worden in- en uitgeschakeld via het menu **Assistenten** op het scherm van het instrumentenpaneel met behulp van de bedieningselementen op het stuur. Indien de wagen is uitgerust met multifunctionele camera, is toegang ook mogelijk met de toets van de bestuurdershulpsystemen op de grootlichthendel.

Menu **Assistenten** openen.

- Dode Hoek
- Exit Assist

Indien het selectievakje van het instrumentenpaneel aangevinkt is , wordt de functie automatisch geactiveerd wanneer het contact wordt ingeschakeld.

Zodra de dodehoekhulp klaar is voor werking, gaat de indicatie in de buitenspiegels bij wijze van bevestiging kort branden.

De laatst uitgevoerde instelling van het systeem blijft actief wanneer het contact opnieuw wordt ingeschakeld.

Indien de dodehoekhulp automatisch werd gedeactiveerd, kan het systeem enkel opnieuw worden geactiveerd na het uitschakelen en weer inschakelen van het contact.

Automatisch uitschakelen van de dodehoekhulp (BSD)

De radarsensoren van de dodehoekhulp met uitparkeerhulp worden o.m. automatisch uitgeschakeld wanneer wordt gedetecteerd dat een van de sensoren permanent is afgedekt. Dit kan bijv. het geval zijn indien er voor de sensoren een laag sneeuw of ijs is.

Op het display van het instrumentenpaneel verschijnt een bericht.

Rijden met een aanhangwagen

De dodehoekhulp en uitparkeerhulp worden automatisch uitgeschakeld en kunnen niet weer worden ingeschakeld indien de in de fabriek gemonteerde trekhaak elektrisch is aangesloten op een aanhangwagen of vergelijkbaar systeem.

Zodra de bestuurder begint te rijden met een elektrisch aangesloten aanhangwagen, verschijnt er een bericht op het scherm van het instrumentenpaneel waarin wordt aangegeven dat de dodehoekhulp en uitparkeerhulp zijn uitgeschakeld. Indien de bestuurder de

dodehoekhulp en uitparkeerhulp wenst te gebruiken na het loskoppelen van de aanhangwagen, moeten deze systemen opnieuw worden geactiveerd in het overeenkomstige menu.

Is de trekhaak niet gemonteerd in de fabriek, dan moeten de dodehoekhulp en uitparkeerhulp handmatig worden gedeactiveerd wanneer met aanhangwagen wordt gereden.

SEAT rijprogramma's (SEAT Drive Profile)*

Inleiding

De bestuurder heeft dankzij de SEAT Drive Profile de keuze uit vier profielen of modi, **normaal**, **sport**, **eco** en **individueel**, waarbij het gedrag van de diverse functies van de wagen wordt aangepast voor uiteenlopende rijervaringen.

Individual kan worden geconfigureerd naar wens. De andere profielen liggen vast.

Beschrijving

Afhankelijk van de uitrusting van de wagen, beïnvloedt SEAT Drive Profile de volgende onderdelen: »

Motor

Al naar gelang het gekozen profiel, reageert motor feller of juist rustiger op de verplaatting van het gaspedaal. Bovendien wordt bij het selecteren van het **eco**-profiel automatisch de start-stopfunctie geactiveerd.

Bij wagens met automatische transmissie worden de momenten waarop wordt geschakeld zodanig aangepast dat die bij lagere of hogere toerentallen komen te liggen. Bovendien wordt in de **eco**-stand gebruik gemaakt van de inertie om het brandstofverbruik verder te verlagen.

Bij wagens met schakelbak wijzigen in de stand **eco** de aanbevelingen om te schakelen die verschijnen in het instrumentenpaneel, om de bestuurder ertoe aan te zetten zuiniger te gaan rijden.

"Dual Ride" wielophanging

De "Dual Ride" wielophanging zorgt voor een comfortabele vering bij de profielen **Eco** en **Normaal**, bijvoorbeeld geschikt voor dagelijks gebruik terwijl een sportieve vering wordt ingesteld voor het profiel **Sport** die past bij een sportieve rijstijl. In het profiel **Individueel** kan de vering worden ingesteld tussen **Normaal** of **Sport** al naargelang de persoonlijke voorkeur.

Bij een storing in de "Dual Ride" wielophanging verschijnt op het display van het instru-

mentenpaneel het bericht **Storing: instelling van de demping**.

Besturing

De stuurbevrachting wordt stijver in de **sport**-stand om een sportievere rijstijl mogelijk te maken.

Airconditioning

Bij wagens voorzien van Climatronic is het mogelijk om deze in de **eco**-stand op een lager verbruik te laten werken.

Automatische afstandsregeling (ACC)

De acceleratiegradiënt van de automatische afstandsregeling varieert naargelang het actieve rijprofiel.

Rijprogramma instellen



Afb. 206 Naast de versnellingshendel: MODE-toets.

U kunt kiezen tussen **normaal**, **sport**, **eco** en **individueel**.

De gewenste stand kan gekozen worden door meermaals te drukken op de knop **MODE** » **afb. 206** of door middel van het aanraakscherm in het menu dat geopend wordt wanneer men drukt op die knop.

Een pictogram in het display van het Easy Connect-systeem verschaft u informatie over de actuele instelling.

De verlichting van de **MODE**-knop blijft geel branden wanneer de actuele instelling afwijkt van **normaal**.

Rijprofiel	Eigenschappen
Normal	Verschaft een uitgebalanceerde rijervaring en is bij uitstek geschikt voor dagelijks gebruik.
Sport	Verschaft de wagen een dynamisch karakter rondom en maakt het mogelijk om sportiever te rijden.
Eco	Zorgt ervoor dat de wagen zo min mogelijk brandstof verbruikt, passend bij een zuinige en milieubewuste rijstijl.
Individual	Hierin kunt u bepaalde instellingen wijzigen door op de knop Profielinstellingen te drukken. De functies die u kunt aanpassen, variëren per uitrustingsniveau van de wagen.

⚠ ATTENTIE

Houd bij de keuze van SEAT Drive Profile op de eerste plaats rekening met het verkeer, om geen ongelukken te veroorzaken.

i Let op

- Wanneer de wagen wordt uitgezet, bewaart die altijd het rijprofiel dat was geselecteerd op het moment waarop het contact werd uitgeschakeld. Wanneer de wagen opnieuw wordt ingeschakeld, zullen de motor en versnellingsbak echter niet starten in de geselecteerde instelling. Om de motor en versnellingsbak opnieuw in de gewenste stand te brengen, selecteert u nogmaals het overeen-

komstige rijprofiel op het scherm of drukt u meermaals op de knop van het Easy Connect-systeem.

- De snelheid en rijstijl moeten te allen tijde worden aangepast aan het zicht op de weg, de klimatologische omstandigheden en het verkeer.
- De eco-stand is niet beschikbaar als met een aanhanger wordt gereden.

Kickdown

Het kickdown-systeem maakt een maximale acceleratie mogelijk.

Als u in SEAT Drive Profile* de stand **eco*** » pag. 238 heeft gekozen en plankgas geeft, wordt het vermogen van de motor automatisch geregeld om maximaal te accelereren.

⚠ ATTENTIE

Let op dat bij glad wegdek de aangedreven wielen kunnen doorslippen als de kickdown wordt bediend - slipgevaar!

Vermoeidsheidsdetectie (aanbeveling om te pauzeren)*

Gerelateerde video



Inleiding

De detectie van vermoeidheid informeert de bestuurder zodra het rijgedrag tekenen van vermoeidheid vertonen.

⚠ ATTENTIE

Het hogere comfort dankzij de detectie van vermoeidheid mag geen aanleiding zijn tot het nemen van grotere risico's. Neem tijdens lange ritten regelmatig een pauze; zorg dat die voldoende lang is.

- De bestuurder blijft te allen tijde verantwoordelijk voor het inschatten van zijn rijvaardigheid.
- Rij nooit als u vermoeid bent.



- Het systeem detecteert vermoeidheid van de bestuurder niet in alle gevallen. Voor aanvullende informatie, zie » pag. 240, Beperkingen aan de werking.
- In bepaalde gevallen interpreteert het systeem foutief een bedoeld manoeuvre als een teken van vermoeidheid van de bestuurder.
- Er wordt geen waarschuwing gegeven in geval van een kortstondige dip!
- Houd de meldingen op het instrumentenpaneel in de gaten en reageer zoals vereist.

Let op

- De detectie van vermoeidheid is uitsluitend ontwikkeld voor gebruik op autosnelwegen en andere, goed geasfalteerde wegen.
- Bij schade aan het systeem moet u naar de werkplaats van een officiële dealer gaan voor reparatie.

Werking en bediening

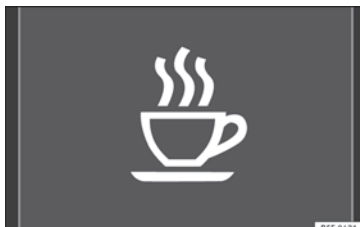

Afb. 208 Op het display van het instrumentenpaneel: symbool voor detectie van vermoeidheid.

De detectie van vermoeidheid detecteert het rijgedrag van de bestuurder aan het begin van de rit en berekent op basis daarvan de mate van vermoeidheid. Het systeem vergelijkt dit vervolgens continu met het actuele rijgedrag. Zodra het systeem vermoeidheid bij de bestuurder ontdekt, geeft dit een akoestisch signaal en een optische waarschuwing middels een symbool in het instrumentenpaneel » **afb. 208** tezamen met een aanvullend tekstbericht. Het tekstbericht in het instrumentenpaneel wordt ca. 5 seconden weergegeven en verschijnt opnieuw zodra weer vermoeidheid wordt geconstateerd. Het systeem onthoudt het laatst weergegeven bericht.

Het bericht dat verschijnt op het scherm in het instrumentenpaneel kan worden uitgezet

door op de knop **OK/RESET** te drukken op de ruitenwisserhendel of de toets **OK** aan het multifunctie-stuur »  pag. 37.

Via de multifunctie-indicatie »  pag. 37 kan worden teruggekeerd naar weergave van het bericht op het display van het instrumentenpaneel.

Bedrijfscondities

Het rijgedrag wordt uitsluitend berekend bij snelheden tussen 65 km/u (40 mph) en ca. 200 km/u (125 mph).

Uit- en inschakelen

De detectie van vermoeidheid kan worden geactiveerd en gedeactiveerd in het Easy Connect-systeem met de toets **CAR** en de functietoets **SETUP** »  pag. 34. Een markering geeft aan of de instelling is geactiveerd.

Beperkingen aan de werking

De detectie van vermoeidheid kent een aantal beperkingen. In de volgende gevallen is het mogelijk dat de detectie van vermoeidheid beperkt of niet werkt:

- Bij snelheden lager dan 65 km/h (40 mph).
- Bij snelheden hoger dan 200 km/h (125 mph).
- Op bochtige wegen.
- Op wegen met slecht wegdek.

- Onder slechte klimatologische omstandigheden.
- Bij een sportieve rijstijl.
- Als de bestuurder in ernstige mate wordt afgeleid.

De detectie van vermoeidheid wordt gereset zodra de wagen langer dan 15 minuten heeft stilgestaan, het contact wordt uitgeschakeld of de bestuurder de veiligheidsgordel heeft ontgrendeld en het portier heeft geopend.

Als gedurende langere tijd langzaam wordt gereden (trager dan 65 km/u (40 mph)), reset het systeem de vermoeidheidsberekening automatisch. Zodra weer sneller wordt gereden, wordt de rijstijl opnieuw berekend.

Inparkeersysteem (Park Assist)*

Inleiding tot thema

Het inparkeersysteem is een bijkomende functie van ParkPilot » pag. 249 en helpt de bestuurder om:

- een geschikte plek te vinden om te parkeren
- een parkeermodus te selecteren
- recht en schuin achteruit te parkeren in een geschikte plek

- recht vooruit te parkeren in een geschikte plek
- vooruit een rechte parkeerplaats te verlaten

In auto's met inparkeersysteem en in de fabriek ingebouwde radio worden het gebied vooraan, achteraan en aan de zijkanten, als ook de positie van de obstakels ten opzichte van de auto getoond.

Het inparkeersysteem heeft een aantal beperkingen die eigen zijn aan het systeem en het gebruik ervan vereist bijzondere aandacht door de bestuurder » » » ⚠.

⚠ ATTENTIE

De technologie van het inparkeersysteem heeft een aantal beperkingen die eigen zijn aan het systeem zelf en aan het gebruik van ultrasoonsensoren. Het gebruik van het inparkeersysteem mag nooit aanleiding zijn tot het nemen van grotere risico's. Ondanks het systeem moet de bestuurder te allen tijde opmerkzaam blijven.

- Iedere onbedoelde beweging van de wagen kan ernstig letsel tot gevolg hebben.
- De snelheid en de rijstijl aanpassen aan het zicht, het weer, het wegdek en het verkeer.
- Het oppervlak van bepaalde voorwerpen en kledingstukken kan de signalen van de ultrasoonsensoren niet weerkaatsen. Het systeem kan deze voorwerpen en personen met de genoemde kleding niet of niet goed detecteren.

• Externe geluidsbronnen kunnen de signalen van de ultrasoonsensoren beïnvloeden. In bepaalde omstandigheden kan dit ertoe leiden dat de aanwezigheid van personen of voorwerpen niet vastgesteld wordt.

• De ultrasoonsensoren hebben dode hoeken waarin personen en objecten niet kunnen worden waargenomen.

• Houd altijd de omgeving van de auto in het oog, aangezien de ultrasoonsensoren kleine kinderen, dieren en bepaalde voorwerpen niet in alle situaties perfect opmerken.

⚠ ATTENTIE

Het snel draaien van het stuur bij het in- of uitparkeren met het inparkeersysteem kan ernstige letsels tot gevolg hebben.

• Neem het stuur niet vast tijdens manoeuvres voor het in- en uitparkeren, zolang het systeem dit niet vraagt. Doet u dit wel, dan wordt het systeem buiten werking gesteld tijdens het manoeuvre en wordt het parkeerproces geannuleerd.

ⓘ VOORZICHTIG

• In bepaalde omstandigheden detecteren de ultrasoonsensoren geen obstakels zoals bijv. aanhangerdissels, stangen, vangrails, palen, dunne bomen of een achterklep die openstaat of wordt geopend; dergelijke obstakels kunnen de auto beschadigen.

»

- Bepaalde accessoires die achteraan op de auto gemonteerd zijn, zoals een fietsendrager, kunnen de werking van het inparkeersysteem verstoren en schade veroorzaken.
- Het inparkeersysteem gebruikt geparkeerde voertuigen, stoepranden en andere voorwerpen als referentie. Let erop dat de banden en velgen niet beschadigd raken bij het parkeren. Onderbreek zo nodig het parkeer manoeuvre om schade aan de auto te vermijden.
- De ultrasoonsonoren van de bumper kunnen beschadigd of verschoven worden indien ze een slag krijgen, bijv. bij het in- of uitparkeren.
- Bij het schoonmaken met hogedrukreinigers of dampstralers om de ultrasoonsonoren te reinigen, alleen kort direct sproeien en altijd een afstand van meer dan 10 cm aanhouden.
- Een kentekenplaat of kentekenplaat houder aan de voorzijde met afmetingen die groter zijn dan de opening voor de kentekenplaat, of een gebogen of vervormde kentekenplaat kan ertoe leiden dat:
 - er verkeerde detecties plaatsvinden
 - de sensoren zicht verliezen
 - het parkeer manoeuvre wordt geannuleerd of het systeem slecht parkeert
- Indien een van de ultrasoonsonoren defect raakt, wordt de overeenkomstige zone van deze sensorengroep (vooraan of achteraan) uitgeschakeld en kan ze niet worden geactiveerd tot de storing is verholpen. De sensoren van de andere bumper kunnen dan nog

steeds op normale wijze gebruikt worden. Indien er een storing is in het systeem, wordt het aanbevolen om naar een gespecialiseerde werkplaats te gaan. SEAT raadt u aan om daarvoor een SEAT-dealer te raadplegen.

Let op

- Om een degelijke werking van het systeem te garanderen, houdt u de ultrasoonsonoren schoon, ijs- en sneeuwvrij, plakt u er niets op en bedekt u ze ook niet.
- Door bepaalde geluidsbronnen, zoals hobbelig asfalt of straatstenen, en het lawaai van andere voertuigen kan het inparkeersysteem of de ParkPilot verkeerde waarschuwingen afgeven.
- Om vertrouwd te raken met het systeem en zijn functies, beveelt SEAT aan om te oefenen met de bediening van het systeem op een plaats met weinig verkeer of in een parking.

Beschrijving van het inparkeersysteem



Afb. 209 In de middenconsole: toets om het inparkeersysteem in te schakelen.

De onderdelen van het inparkeersysteem zijn de ultrasoonsonoren in de voor- en achterbumper, de toets **P** om het systeem in en uit te schakelen, en de aanwijzingen op het scherm van het instrumentenpaneel.

Voortijdig beëindigen of automatisch onderbreken van de manoeuvres om in of uit te parkeren

Het inparkeersysteem onderbreekt de manoeuvres voor het in- of uitparkeren in de volgende gevallen:

- Er wordt gedrukt op de toets **P**.
- Een snelheid van ca. 7 km/u (4 mpu) wordt overschreden.

- De bestuurder neemt het stuur vast.
- Het parkeer manoeuvre wordt niet afgerond binnen ca. 6 minuten na activering van de stuurhulp.
- Er is een storing in het systeem (het systeem is tijdelijk niet beschikbaar).
- De ASR wordt uitgeschakeld.
- De ASR of ESC grijpt in om te regelen.
- Het bestuurdersportier wordt geopend.

Om het manoeuvre weer te beginnen, mogen deze gevallen zich niet voordoen en drukt u opnieuw op de toets **P**.

Bijzonderheden

Het inparkeersysteem heeft een aantal beperkingen die eigen zijn aan het systeem. Om die reden is het bijvoorbeeld niet mogelijk om ermee in of uit te parkeren in scherpe bochten.

Bij het in- en uitparkeren klinkt een kort signaal om de bestuurder te vragen de vooruit- of achteruitversnelling te schakelen (naargelang het geval). Bij de volgende manoeuvres geeft het hulpsysteem de verandering van versnelling aan de bestuurder aan, uiterlijk wanneer het continu geluidssignaal verschijnt (object aanwezig op ≤ 30 cm) in de Park Pilot.

Wanneer het inparkeersysteem draait aan het stuur met stilstaande auto, verschijnt op het scherm van het instrumentenpaneel daarnaast ook het symbool . Houd het rempedaal ingetrapt zolang het symbool in het instrumentenpaneel blijft branden, zodat de wielen draaien met stilstaande wagen. Op die manier heeft het systeem minder manoeuvres nodig om het parkeren af te ronden.

Rijden met een aanhangwagen

Het inparkeersysteem kan niet worden ingeschakeld als de in de fabriek gebouwde trekhaak **» pag. 259** op een elektrische wijze op de aanhangwagen aangesloten is.

Na het verwisselen van een wiel

Indien na het verwisselen van een wiel de auto niet langer juist in- of uitparkeert, kan het zijn dat de omtrek van het nieuwe wiel anders is en dat het systeem zich daaraan moet aanpassen. Deze aanpassing is automatisch en gebeurt tijdens het rijden. Enkele minuten langzaam draaien in beide richtingen en met lage snelheid 20 km/u (12 mph) kan bijdragen aan dat aanpassingsproces **»  in Inleiding tot thema op pag. 241.**

Een parkeermodus selecteren

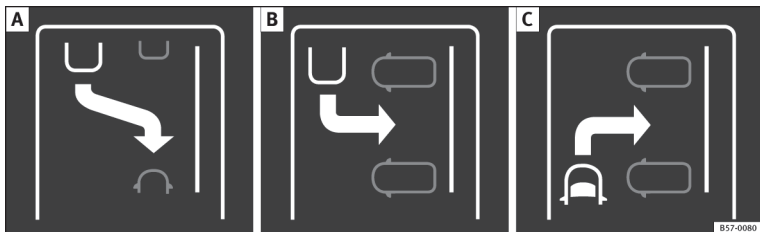

Afb. 210 Overzicht van de beperkte weergaven voor de parkeermodi: **A**) Recht achteruit inparkeren. **B**) Schuin achteruit inparkeren. **C**) Schuin vooruit inparkeren.



Afb. 211 Op het display van het instrumentenpaneel: beperkte weergave van het inparkeersysteem.

Een parkeermodus selecteren met het inparkeersysteem met voorafgaand passeren van de parkeerplaats

Na activering van het inparkeersysteem en detectie van een parkeerplaats wordt op het scherm van het instrumentenpaneel een parkeermodus voorgesteld. Het inparkeersys-

teem selecteert automatisch de parkeermodus. De geselecteerde modus wordt getoond op het scherm van het instrumentenpaneel » **afb. 211**. Ook wordt de beperkte weergave van de andere mogelijke parkeermodi getoond » **afb. 210**. Indien de modus geselecteerd door het systeem niet overeenkomt met de gewenste modus, kunt u een andere modus selecteren door opnieuw te drukken op de toets **P** » **afb. 209**.

	Handeling
1.	Er moet voldaan zijn aan de vereiste voorwaarden om te kunnen inparkeren met het inparkeersysteem » pag. 246.

	Handeling
	Indrukken toets P .
2.	Als het systeem is ingeschakeld, brandt een controlelampje in de toets P . Daarnaast wordt op het scherm van het instrumentenpaneel de geselecteerde parkeermodus getoond en in de beperkte weergave de andere parkeermodus waarnaar u kunt wisselen.
3.	Schakel het knipperlicht in van de zijde van de weg waar u wilt parkeren. Op het display in het instrumentenpaneel wordt de desbetreffende zijde van het wegdek weergegeven. Indien geen knipperlicht wordt gekozen, parkeert het systeem standaard aan de rechterzijde in rijrichting.
4.	Druk indien nodig de toets P opnieuw in om te veranderen naar de volgende parkeermodus.
	Nadat gewisseld is naar alle mogelijke parkeermodi, wordt het systeem uitgeschakeld wanneer u opnieuw drukt op de toets P .

	Handeling
5.	Druk zo nodig opnieuw op de toets P [Ⓟ] om het systeem weer te activeren.
6.	Volg de aanwijzingen op het scherm van het instrumentenpaneel zonder uw aandacht van het verkeer af te wenden en ga met de auto naast de parkeerplaats staan.

Speciaal geval van schuine parkeerplaats om vooruit in te parkeren zonder voorafgaand passeren van de parkeerplaats

	Handeling
1.	Er moet voldaan zijn aan de vereiste voorwaarden om te kunnen inparkeren met het inparkeersysteem » pag. 246.

	Handeling
2.	Rijd vooruit naar de parkeerplaats zonder de aandacht van het verkeer af te wenden en stop de auto.
	Druk de toets P [Ⓟ] <i>eenmaal</i> in.
3.	Als het systeem is ingeschakeld, brandt een controlelampje in de toets P [Ⓟ] . Daarnaast wordt op het scherm van het instrumentenpaneel de geselecteerde parkeermodus getoond zonder beperkte weergave.
4.	Laat het stuur los » ⚠ in Inleiding tot thema op pag. 241.

Parkeren met het inparkeersysteem

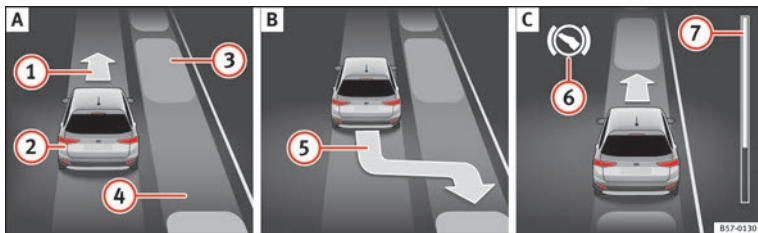

Afb. 212 Op het display van het instrumentenpaneel: recht parkeren. **A** Een parkeerplaats zoeken. **B** Positie om te parkeren. **C** Manoeuvreren.

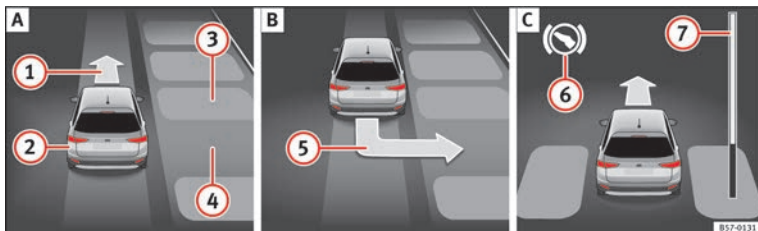

Afb. 213 Op het display van het instrumentenpaneel: schuin parkeren. **A** Een parkeerplaats zoeken. **B** Positie om te parkeren. **C** Manoeuvreren.

Legenda van **afb. 212** en **afb. 213**:

- ① Aanwijzing om vooruit te rijden
- ② Uw wagen
- ③ Auto geparkeerd
- ④ Parkeerplaats gedetecteerd
- ⑤ Aanwijzing om te parkeren
- ⑥ Aanwijzing om het rempedaal in te trappen

⑦ Voortgangsbalk

Voortgangsbalken

De voortgangsbalk » » » **afb. 212** ⑦ en » » » **afb. 213** ⑦ geeft op symbolische wijze de relatieve afstand die nog moet worden afgelegd aan op het scherm van het instrumentenpaneel. Hoe groter de afstand, hoe voller de voortgangsbalk. Bij het vooruitrijden vermin-

dert de inhoud van de voortgangsbalk naar boven, bij het achteruitrijden naar onderen.

Vereiste voorwaarden om in te parkeren met het inparkeersysteem



In het geval van rechte parkeerplaatsen





In het geval van schuine parkeerplaatsen



De aandrijfslipregeling (ASR) moet ingeschakeld zijn » » pag. 189.

In het geval van rechte parkeerplaatsen	In het geval van schuine parkeerplaatsen
Niet sneller rijden dan ca. 40 km/u (25 mpu) bij het passeren van de parkeerplaats.	Niet sneller rijden dan ca. 20 km/u (12 mpu) bij het passeren van de parkeerplaats.
Een afstand tussen 0,5 en 2,0 meter aanhouden bij het passeren van de parkeerplaats.	
Lengte van de parkeerplaats: lengte van de auto + 0,8 meter	Breedte van de parkeerplaats: breedte van de auto + 0,8 meter
Niet sneller rijden dan ca. 7 km/u (4 mpu) bij het inparkeren.	

Parkeren

	Voer de volgende handelingen uit:
1.	Er moet voldaan zijn aan alle nodige voorwaarden om te kunnen inparkeren met het inparkeersysteem » pag. 246 en de parkeermodus moet geselecteerd zijn » pag. 244.
2.	Kijk naar de weergave op het scherm van het instrumentenpaneel of de parkeerplaats gedetecteerd werd als "geschikt" en de juiste positie bereikt werd om te parkeren » afb. 212  of » afb. 213  . De parkeerplaats zal beschouwd zijn als "geschikt" als op het scherm van het instrumentenpaneel de aanwijzing om te parkeren  verschijnt.
3.	Stop de auto en schakel na een korte pauze de achteruitversnelling in.

	Voer de volgende handelingen uit:
4.	Laat het stuur los »  in Inleiding tot thema op pag. 241.
5.	Let op het volgende bericht: Stuurhulp actief. Let op omgeving.
	Tenwijl u de omgeving goed in het oog houdt, accelereert u voorzichtig tot maximaal 7 km/u (4 mpu).
6.	Tijdens het parkeermanoeuvre neemt het systeem enkel het sturen over. Als bestuurder moet u accelereren, zo nog koppelen, van versnelling veranderen en remmen.
	Keer terug tot het continue signaal van de ParkPilot klinkt. OF: keer terug tot op het scherm van het instrumentenpaneel de aanwijzing van vooruitrijden verschijnt » afb. 212  of » afb. 213  .
7.	OF: keer terug tot op het scherm van het instrumentenpaneel de melding Park Assist beëindigd verschijnt.
	De voortgangsbalk  geeft de afstand aan die moet worden afgelegd » pag. 246.
8.	Trap het rempedaal in tot het inparkeersysteem klaar is met draaien aan het stuur.
	OF: tot het symbool  verdwijnt van het scherm van het instrumentenpaneel.
8.	Eerste versnelling inschakelen.

	Voer de volgende handelingen uit:
9.	Rijd vooruit tot het continue signaal van de ParkPilot klinkt. OF: rijd vooruit tot op het scherm van het instrumentenpaneel de aanwijzing van achteruitrijden verschijnt.
	Het inparkeersysteem rijdt de auto vooruit en achteruit tot hij in het midden van de parkeerplaats staat » afb. 212  of » afb. 213  .
10.	Voor een optimaal resultaat wacht u aan het eind van elk manoeuvre tot het inparkeersysteem klaar is met draaien aan het stuur.
	Het parkeermanoeuvre eindigt wanneer een overeenkomstige melding verschijnt op het scherm van het instrumentenpaneel en eventueel een geluidssignaal klinkt.
 Let op Indien tijdens het parkeren het manoeuvre vroegtijdig beëindigd wordt, is het resultaat mogelijk niet optimaal.	

Uitparkeren met het inparkeersysteem (enkel in geval van rechte parkeerplaatsen)

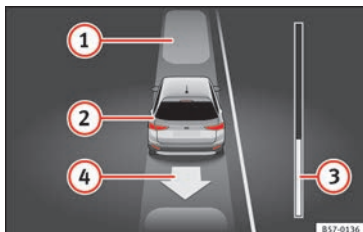

Afb. 214 Op het display van het instrumentenpaneel: een rechte parkeerplaats verlaten.

Legenda van **afb. 214**:

- ① Auto geparkeerd
- ② Eigen auto met ingeschakelde achteruitversnelling
- ③ Voortgangsbalk om de nog af te leggen afstand aan te geven
- ④ Aanwijzing van het voorgestelde manoeuvre voor het uitparkeren

Vereiste voorwaarden om uit te parkeren met het inparkeersysteem

- Enkel voor rechte parkeerplaatsen
- De aandrijfslipregeling (ASR) moet ingeschakeld zijn » pag. 189.

- Lengte van de parkeerplaats: **lengte van de auto + 0.5 meter**
- Niet sneller rijden dan ca. **7 km/u (4 mpu)** bij het uitparkeren.

Uitparkeren

Voer de volgende handelingen uit:

	In het geval van rechte parkeerplaatsen
1.	Er moet voldaan zijn aan de vereiste voorwaarden om te kunnen uitparkeren met het inparkeersysteem » pag. 248.
2.	Zet de motor aan » pag. 178.
	Druk op toets P » afb. 209 .
3.	Als het systeem is ingeschakeld, brandt een controlelampje in de toets P .
4.	Schakel het knipperlicht in van de zijde van de weg waar u de parkeerplaats wenst te verlaten.
5.	Schakel de achteruitversnelling in of zet de keuzehendel in stand R .

	In het geval van rechte parkeerplaatsen
	Laat het stuur los » Δ in Inleiding tot thema op pag. 241.
	Let op het volgende bericht: Stuurhulp actief. Let op omgeving.
6.	Terwijl u de omgeving goed in het oog houdt, accelereert u voorzichtig tot maximaal 7 km/u (4 mpu).
	Bij het uitparkeren neemt het systeem enkel het sturen over. Als bestuurder moet u accelereren, zo nog koppelen, van versnelling veranderen en remmen.
	Keer terug tot het continue signaal van de ParkPilot klinkt.
7.	OF: rijd achteruit tot op het scherm van het instrumentenpaneel de aanwijzing van vooruitrijden verschijnt.
	De voortgangsbalk » afb. 214 ③ geeft de afstand aan die moet worden afgelegd » pag. 246.
	Trap het rempedaal in tot het inparkeersysteem klaar is met draaien aan het stuur.
8.	OF: trap het rempedaal in tot het symbool S verdwijnt van het scherm van het instrumentenpaneel.

	In het geval van rechte parkeerplaatsen
9.	Rijd vooruit tot het continue signaal van de Park Pilot klinkt.
	OF: rijd vooruit tot op het scherm van het instrumentenpaneel de aanwijzing van achteruitrijden verschijnt.
	Het inparkeersysteem rijdt de auto vooruit en achteruit tot de parkeerplaats verlaten kan worden.
10.	De auto kan de parkeerplaats verlaten wanneer een overeenkomstige melding verschijnt op het scherm van het instrumentenpaneel en eventueel een geluidssignaal klinkt.
	Neem de besturing over met de draaihoek die door het inparkeersysteem werd afgesteld.
11.	Verlaat de parkeerplaats terwijl u rekening houdt met het verkeer.

Automatische remingreep van het inparkeersysteem

Het inparkeersysteem helpt de bestuurder in bepaalde gevallen met remmen.

Het is altijd de verantwoordelijkheid van de bestuurder om op tijd te remmen » » ⚠.

Automatische remingreep om de toegestane snelheid niet te overschrijden

Om te vermijden dat de toegestane snelheid van ca. 7 km/u (4 mpu) wordt overschreden

bij het in- en uitparkeren, kan een automatische remingreep plaatsvinden. Na de automatische remingreep kunnen de manoeuvres voor het in- of uitparkeren voortgezet worden.

Er vindt slechts één automatische remingreep plaats voor elke poging tot in- of uitparkeren. Indien opnieuw de snelheid van ca. 7 km/u (4 mpu) wordt overschreden, wordt de overeenkomstige handeling onderbroken.

Automatisch bedienen van de remmen om schade te verminderen

In bepaalde omstandigheden kan het inparkeersysteem de auto automatisch afremmen bij een obstakel, door het rempedaal kort te bedienen en blijven bedienen » » ⚠. Vervolgens moet de bestuurder het rempedaal in-trappen.

Een automatische remingreep om de schade te beperken leidt ertoe dat het parkeermanoeuvr wordt beëindigd.

⚠ ATTENTIE

De automatische remingreep van het inparkeersysteem mag nooit aanleiding zijn tot het nemen van grotere risico's. Ondanks het systeem moet de bestuurder te allen tijde opmerkzaam blijven.

- Het inparkeersysteem heeft een aantal beperkingen die eigen zijn aan het systeem. In bepaalde situaties werkt de automatische re-

mingreep mogelijk enkel op beperkte wijze of helemaal niet.

- Blijf altijd paraat om de auto op elk ogenblik te remmen.
- Het automatisch remmen stopt na ongeveer 1,5 seconde. Rem vervolgens zelf de auto.

Parkeerhulp (Park Pilot)

Algemeen

Afhankelijk van de wagenuitrusting, helpen verschillende assistentiesystemen bij het in-parkeren en manoeuvreren.

Het **parkeerhulpsysteem achter** is een akoestische assistent die waarschuwt voor obstakels die zich *achter* de wagen bevinden » » pag. 251.

Het **parkeerhulpsysteem plus** assisteert de bestuurder tijdens het manoeuvreren en in-parkeren middels visuele en akoestische meldingen over gedetecteerde obstakels *voor* en *achter* de wagen » » pag. 251.

⚠ ATTENTIE

- Houd altijd het verkeer en de directe omgeving van de wagen ook zelf in de gaten. De hulpsystemen kunnen de oplettendheid van de bestuurder niet vervangen. Bij het in- of

»

uitparkeren van de wagen op een parkeerplaats of bij vergelijkbare manoeuvres blijft de verantwoordelijk altijd bij de bestuurder.

- De snelheid en de rijstijl aanpassen aan het zicht, het weer, het wegdek en het verkeer.
- De ultrasoonsensoren hebben dode hoeken waarin personen en objecten niet kunnen worden waargenomen. Let in het bijzonder op kinderen en dieren.
- Zorg altijd dat u visueel contact heeft met de omgeving van de wagen: gebruik ook de spiegels.

① VOORZICHTIG

De functies van de parkeerhulp kunnen negatief beïnvloed worden door diverse factoren die kunnen leiden tot schade aan de wagen of aan de omgeving:

- Onder bepaalde omstandigheden kan het systeem bepaalde objecten niet detecteren:
 - Objecten zoals kettingen, aanhangerdissels, stangen, vangrails, palen en dunne bomen.
 - Objecten die zich hoger dan de sensoren bevinden, zoals uitstekende delen van een muur.
 - Objecten met bepaalde oppervlakken of structuren, zoals uitstekende delen in een hekwerk of stuifsnijer.
- Het oppervlak van bepaalde voorwerpen en kledingstukken kan de signalen van de ultrasoonsensoren niet weerkaatsen. Het systeem

kan deze voorwerpen en personen met de genoemde kleding niet of niet goed detecteren.

- Externe geluidsbronnen kunnen de signalen van de ultrasoonsensoren beïnvloeden. In bepaalde omstandigheden kan dit ertoe leiden dat de aanwezigheid van personen of voorwerpen niet vastgesteld wordt.
- Kleine hindernissen die reeds zijn gemeld door een waarschuwing, kunnen bij het naderen uit het meetbereik van het systeem verdwijnen en daarom niet meer worden gemeld. Ook bepaalde voorwerpen zoals hoge stoepranden worden door het systeem soms niet waargenomen, waardoor de onderkant van de wagen beschadigd kan raken.
- Indien de eerste waarschuwing van de Park Pilot wordt genegeerd, kan de wagen aanzienlijke schade oplopen.
- De welvingen van, resp. beschadigingen aan de radiatorgrille, bumpers, wielkast en onderzijde van de wagen kunnen de oriëntatie van de sensoren wijzigen. Dit kan weer invloed hebben op de werking van de parkeerhulp. Laat de wagen door een gespecialiseerde werkplaats repareren.

Let op

- In specifieke gevallen kan het systeem een waarschuwing geven terwijl zich geen obstakel in het detectiegebied bevindt, bijvoorbeeld
 - voor bodems met hobbelig asfalt, straatstenen of met hoogstaand gras,

- bij externe ultrasone systemen in de buurt, zoals gemonteerd op reinigingsvoertuigen,
- bij hevige regenval, een flinke sneeuwbuï of dichte uitlaatgassen,
- Bij toppen van hellingen.
- Een kentekenplaat of kentekenplaathouder aan de voorzijde met afmetingen die groter zijn dan de opening voor de kentekenplaat, of een gebogen of vervormde kentekenplaat kan ertoe leiden dat:
 - er verkeerde detecties plaatsvinden
 - de sensoren hebben minder zicht,
- Om een degelijke werking van het systeem te garanderen, houdt u de ultrasoonsensoren schoon, ijs- en sneeuwvrij en plakt u er niets op.
- Bij het schoonmaken met hogedrukreinigers of dampstralers om de ultrasoonsensoren te reinigen, alleen kort direct sproeien en altijd een afstand van meer dan 10 cm aanhouden.
- Bepaalde accessoires die achteraan op de auto gemonteerd zijn, zoals een fietsendrager, kunnen de werking van de parkeerhulp verstoren.
- Geadviseerd wordt dat u zich vertrouwd maakt met de werking van het systeem door te oefenen met inparkeren op een wegdek of parkeerplaats zonder verkeer. De meteorologische omstandigheden is goed en er is veel licht.
- U kunt het volume en de toonhoogte alsmede de indicaties wijzigen » pag. 254.

- Bij wagens *zonder* informatiesysteem voor de bestuurders kunt u de parameters lagen aanpassen bij een officiële SEAT dealer of in een gespecialiseerde werkplaats.
- Let op de aanwijzingen voor rijden met een aanhanger » pag. 255.
- De grafische weergave op het display van het Easy Connect-systeem heeft een geringe vertraging.

Hulp bij het achteruit parkeren*

De parkeerhulp achter assisteert de bestuurder tijdens het manoeuvreren en inparkeren middels akoestische meldingen.

Beschrijving

De bumper achter is voorzien van sensoren. Zodra deze een obstakel detecteren, wordt dat akoestisch gemeld.

Zorg ervoor dat de sensoren niet afgedekt worden door stickers, vuil enz., omdat dan de werking van het systeem negatief wordt beïnvloed. Reinigingsinformatie » pag. 274.

Het detectiebereik van de sensoren achteraan is ongeveer:

zijkant	0,60 m
centrale zone	1,60 m

Naarmate een obstakel wordt genaderd, wordt het interval tussen de akoestische signalen korter. Zodra u het obstakel tot zo'n 0,30 m bent genaderd, hoort u een constant signaal: niet doorrijden (of achteruitrijden) » **⚠** in Algemeen op pag. 249, » **ⓘ** in Algemeen op pag. 250!

Als u afstand houdt tot het obstakel, wordt het waarschuwingvolume binnen ca. 4 seconden gereduceerd (niet van toepassing op de toon van het constante signaal).

In-/uitschakelen

Bij het kiezen van de achteruit wordt de parkeerhulp automatisch ingeschakeld. Dit wordt bevestigd met een kort akoestisch signaal.

Wanneer de achteruitversnelling wordt geschakeld, wordt de parkeerhulp onmiddellijk uitgeschakeld.

Parkeerhulp plus*

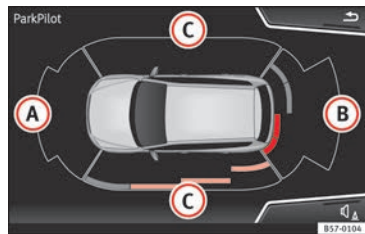

Afb. 215 Weergegeven gedeelte.

Het **parkeerhulpsysteem Plus** assisteert de bestuurder tijdens het manoeuvreren en inparkeren middels visuele en akoestische meldingen over gedetecteerde obstakels *voor* en *achter* de auto.

De voor- en achterbumpers beschikken over geïntegreerde ultrasoonsensoren. Zodra ze een obstakel detecteren, wordt dat gemeld met geluidssignalen en visueel in het Easy Connect-systeem.

Bij gevaar van botsing aan de voorzijde van de auto klinken de geluidssignalen vooraan, bij gevaar van botsing aan de achterzijde van de auto klinken ze achteraan.

Zorg ervoor dat de sensoren niet afgedekt worden door stickers, vuil enz., omdat dan de werking van het systeem negatief wordt beïnvloed. Reinigingsinformatie » pag. 274. »

Het detectiebereik van de sensoren zijn ongeveer:

- A** 1,20 m
- B** 1,60 m
- C** 0,90 m

Naarmate een obstakel wordt genaderd, wordt het interval tussen de akoestische signalen korter. Zodra u het obstakel tot zo'n 0,30 m bent genaderd, hoort u een constant signaal: niet doorrijden (of achteruitrijden)!

Als u afstand houdt tot het obstakel, wordt het waarschuwingsvolume binnen ca. 4 seconden gereduceerd (niet van toepassing op de toon van het constante signaal).

Om de volledige omgeving van de auto te kunnen weergeven, moet de auto enkele meter naar voren en achteren bewogen worden. Zo worden de ontbrekende zones afgezocht en wordt de aanwezigheid van obstakels aan de zijkanten van de auto getoond » **afb.**

215 **C**.

Bediening van de parkeerhulp



Afb. 216 Middenconsole: toets van de parkeerhulp.

Handmatige inschakeling van de parkeerhulp

- Druk de toets **P_u** *eenmaal* in. Het symbool op de toets gaat geel branden.

Handmatige uitschakeling van de parkeerhulp

- Druk *opnieuw* op de toets **P_u**.

Handmatige uitschakeling van de weergave van de parkeerhulp (de geluidssignalen blijven actief)

- Druk op een toets van het hoofdmenu van het in de fabriek gemonteerde infotainment-systeem.
- **OF:** op de functietoets **X** in de hoek rechtsboven drukken.

Automatische inschakeling van de parkeerhulp

- Schakel de achteruitversnelling in of zet de keuzehendel in stand **R**.
- **OF:** als de auto aan de voorzijde een obstakel nadert dat zich op zijn traject bevindt met een snelheid van minder dan 10 km/u (6 mph) » **pag. 253, Automatische activering.** Het obstakel wordt gedetecteerd vanaf een afstand van ongeveer 95 cm indien de automatische inschakeling geactiveerd is in het infotainmentsysteem. Er wordt een beperkte weergave getoond.
- **OF:** de wagen beweegt achteruit.

Automatische uitschakeling van de parkeerhulp

- Zet de keuzehendel in stand **P**.
- **OF:** versnel tot meer dan ca. 10 km/u (6 mph) vooruit.

Tijdelijk uitschakelen van het geluid van de parkeerhulp

- Druk op de functieknop **⌂** van het scherm van het infotainmentsysteem.

Wisselen van beperkte weergave naar de weergave op het volledige scherm

- Schakel de achteruitversnelling in of zet de keuzehendel in stand **R**.

- **OF:** druk op het pictogram van de auto van de beperkte weergave.

In voorkomend geval, wisselen naar het beeld van de achteruitrijhulp (Rear View Camera "RVC")

- Schakel de achteruitversnelling in of zet de keuzehendel in stand R.
- **OF:** druk op de functieknop RVC » pag. 257.

Wanneer het systeem wordt ingeschakeld, hoort u een kort signaal ter bevestiging en het toetsymbool licht geel op.

Automatische activering



Afb. 217 Miniatuurweergave van de automatische activering

Wanneer de parkeerhulp plus automatisch wordt ingeschakeld, wordt een miniatuur-

weergave van de wagen weergegeven samen met de segmenten aan de linkerzijde van het display » **afb. 217**.

De automatische activering vindt plaats wanneer een voorwerp dat zich voor de wagen bevindt langzaam wordt genaderd. Ze functioneert enkel wanneer de snelheid voor het eerst wordt verlaagd tot onder circa 10 km/u (6 mph).

Als de parkeerhulp wordt uitgeschakeld via de toets **P**, moet vervolgens als volgt te werk worden gegaan om deze weer in te schakelen naar automatische activering:

- Schakel het contact uit en weer aan.
 - **OF:** versnel met de wagen tot boven 10 km/u (6 mph), om weer tot onder deze grenswaarde te vertragen.
 - **OF:** plaats de keuzehendel in de stand **P** en vervolgens weer uit deze stand.
 - **OF:** schakel de automatische activering in en uit via het menu in het Easy Connect-systeem.
- De automatische activering met miniatuurweergave van de parkeerhulp kan worden in- en uitgeschakeld in het Easy Connect-systeem » **pag. 34**:

- Contact inschakelen.
- Kies: toets **CAR** > **Instellingen** > **Parke- ren en manoeuvreren**.

- Selecteer de optie **Automatisch inschakelen**. Als het vakje van de functie-toets is geactiveerd , is de functie ingeschakeld.

Als het systeem automatisch geactiveerd werd, klinkt enkel een geluidssignaal wanneer de obstakels aan de voorzijde zich op een afstand van minder dan 50 cm bevinden.

ⓘ VOORZICHTIG

De automatische inschakeling van de parkeerhulp werkt enkel indien men heel traag rijdt. Als de rijstijl niet wordt aangepast aan de omstandigheden, kan dit een ongeval met ernstige letsels tot gevolg hebben.

Segmenten voor visuele indicatie

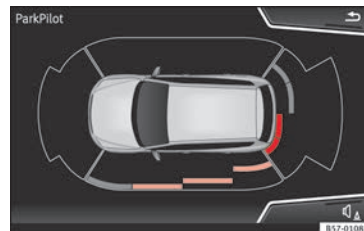

Afb. 218 Weergave van parkeerhulp op het display van het Easy Connect-systeem.

Met behulp van de segmenten voor de wagen kan de afstand tot het obstakel worden geschat.

De optische weergave van de segmenten werkt op de volgende wijze:

Witte segmenten: worden weergegeven indien het obstakel zich niet binnen het traject van de wagen bevindt of indien in tegengestelde richting ervan wordt gereden en het zich op meer dan 30 cm afstand van de wagen bevindt.

Gele segmenten: worden getoond indien de obstakels zich binnen het traject van de wagen bevinden op meer dan 30 cm afstand ervan.

Rode segmenten: worden getoond indien de obstakels zich op minder dan 30 cm afstand bevinden.

Met de radio's SEAT Media System Plus/Nav System geeft een geel spoor bovendien het verwachte traject van de wagen aan volgens de draaihoek van het stuur.

Wanneer het obstakel zich in de rijrichting van de wagen bevindt, is steeds het overeenkomstige waarschuwingssignaal te horen.

Zodra de wagen een obstakel nadert, worden de segmenten dicht bij de wagen weergegeven. Ten laatste bij het aanduiden van het voorlaatste segment, betekent dit dat de botszone bereikt is. In de botszone worden obstakels in rood weergegeven, evenals ob-

stakels buiten de af te leggen weg. Niet doorrijden (of achteruitrijden) » » **⚠ in Algemeen op pag. 249, » » **ⓘ in Algemeen op pag. 250 !****

De aanwijzingen en akoestische signalen aanpassen

De indicaties en de akoestische signalen kunnen worden ingesteld in het Easy Connect*-systeem.

Automatische activering

on – activeer de optie **Automatische activering** » » pag. 253.

off – deactiveer de optie **Automatische activering** » » pag. 253

Volume voor*

Het volume voorin en aan de zijkant.

Instellingen/scherpte van de klank voorin*

Toonregeling (frequentie) voor het voorste gedeelte.

Volume achter*

Volume achterin.

Instellingen/scherpte van de klank achterin*

Toonregeling (frequentie) voor het achterste gedeelte.

Volume verlagen

Als de parkeerhulp is ingeschakeld, wordt het volume van actieve audio/video-bron verlaagd; de mate waarin dit gebeurt, verschilt per gekozen optie.

Foutmeldingen

Indien met geactiveerde parkeerhulp of bij het inschakelen ervan op het instrumentenpaneel een bericht verschijnt dat er een fout is in de parkeerhulp, is er een storing in het systeem.

Als deze storing niet is verdwenen voordat het contact wordt uitgeschakeld, wordt ze niet akoestisch aangegeven de volgende keer dat de parkeerhulp wordt geactiveerd bij het schakelen van de achteruitversnelling.

Parkeerhulp plus*

Als er een storing is in de parkeerhulp, verschijnt er een overeenkomstig bericht op het instrumentenpaneel en gaat de led van de toets **P** knipperen.

Als een sensor defect is, verschijnt op het display van het Easy Connect-systeem het symbool **⚠** voor/achter de wagen. In geval van een defect aan een sensor achter, worden uitsluitend obstakels getoond in de zone **(A)** » » **afb. 215**. In geval van een defect aan

een sensor vooraan, worden uitsluitend obstakels getoond in de zone **B**.

Wacht niet te lang met naar een gespecialiseerde werkplaats te gaan om de klacht te laten verhelpen.

Trekhaak

Wanneer in wagens met in de fabriek gemonteerde trekhaak de aanhangwagen op elektrische wijze aangesloten is, worden de sensoren achteraan voor de parkeerhulp niet geactiveerd bij het schakelen van de achteruitversnelling, wanneer de keuzehendel in stand **R** wordt gezet of wordt gedrukt op de toets **P_W**.

Parkeerhulp plus

De afstand tot mogelijke obstakels aan de achterzijde van de wagen wordt niet weergegeven op het scherm en wordt ook niet aangegeven met geluidssignalen.

Op het display van het Easy Connect-systeem worden enkel de objecten getoond die worden gedetecteerd aan de voorzijde, terwijl de weergave van het traject wordt verborgen.

Manoeuvrerremfunctie*

✓ Enkel geldig met Parkeerhulp Plus

De noodremfunctie dient om de kans op botsingen tot een minimum te beperken.

Afhankelijk van de uitrusting kan de manoeuvrerremfunctie bij actieve parkeerhulp het noodremmen activeren wanneer een obstakel met botsingsgevaar wordt waargenomen op het traject, in elke rijrichting.

De functie zal niet remmen indien de parkeerhulp als gevolg van een automatische activering ingeschakeld is. Voor de werking moet worden gemanoeuvreed met een snelheid tussen 2,5-10 km/u (1,5-6 mph) voor de zone voorin en tussen 1,5-10 km/u (1-6 mph) voor de zone achterin.

Na een ingreep blijft de manoeuvrerremfunctie inactief in dezelfde rijrichting gedurende 5 meter. Na het veranderen van de versnelling of stand van de keuzehendel is de functie weer actief. De beperkingen van de parkeerhulp zijn van toepassing.

De manoeuvrerremfunctie wordt ingesteld in het Easy Connect-systeem met het menu **CAR** en de functietoets **SETUP** (Parkeren en manoeuvreren)

- **on** – maakt het gebruik van de manoeuvrerremfunctie mogelijk.
- **off** – maakt het gebruik van de manoeuvrerremfunctie niet mogelijk.

Tijdelijk uitschakelen van het noodremmen

- Wanneer de functie wordt uitgeschakeld met de toets **Manoeuvrerremfunctie** op het

scherm van **Parkeerhulp** van het Easy Connect-systeem.

- Wanneer een van de portieren, bagageruimte of achterklep worden geopend.

Achteruitrijstelsel "Rear View Camera"*

Gerelateerde video



BKJ-0099

Afb. 219 Veiligheid

Veiligheidsaanwijzingen en gebruiksinstructies

⚠ ATTENTIE

- De achteruitrijhulp kan niet heel nauwkeurig de afstand tot obstakels meten (personen, voertuigen enz.) noch kan hiermee meer bereikt worden dan zonder de hulp. Daarom bestaat er mogelijk gevaar voor ongevallen en zware verwondingen als het achteloos of zonder de nodige aandacht wordt gebruikt. De

bestuurder moet altijd de omgeving nauwkeurig observeren zodat de bewegingen in alle veiligheid gebeuren.

- De cameralens vergroot en vervormt het gezichtsveld en dit kan voorwerpen anders en minder nauwkeurig weergeven op het scherm dan ze in werkelijkheid zijn. Dit effect zorgt ook voor een vervormde weergave van afstanden.
- Door de schermresolutie of door zwakke lichtomstandigheden kunnen bepaalde voorwerpen niet of slechts gedeeltelijk zichtbaar zijn. Let speciaal op palen, afsluitingen, hekken of kleine boompjes die de wagen kunnen beschadigen doordat ze onzichtbaar zijn op het scherm.
- De achteruitrijhulp heeft dode hoeken waarin noch personen of voorwerpen te zien zijn (bijv. kleine kinderen, dieren of bepaalde voorwerpen liggen mogelijk niet in zijn gezichtsveld). Hou altijd goed de omgeving van de wagen in het oog.
- Houd de cameralens schoon en vrij van sneeuw en ijs. Dek ze niet af.
- Ondanks het systeem moet de bestuurder te allen tijde opmerkzaam blijven. Controleer altijd het parkeer manoeuvre en de omgeving van de wagen. De snelheid en de rijstijl aanpassen aan het zicht, het weer, het wegdek en het verkeer.
- Laat u niet afleiden van het verkeer door de beelden op het scherm.
- De beelden van de achteruitrijhulp op het scherm zijn slechts tweedimensionaal. Door gebrek aan ruimtelijk dieptezicht is het mo-

gelijk dat uitstekende voorwerpen of putten in het wegdek moeilijk of helemaal niet waar te nemen zijn.

- De lading van de wagen beïnvloedt de weergave van de geprojecteerde oriëntatielijnen. De breedte van deze lijnen vermindert volgens het niveau van de lading van de wagen. Speciaal opletten voor de omgeving van de wagen als het interieur of de bagageruimte volgeladen is.
- Bij de volgende omstandigheden lijkt het of voorwerpen of andere voertuigen dichterbij of verder weg zijn op het scherm dan in werkelijkheid. Let vooral op in de volgende gevallen:
 - Bij het overgaan van een vlakke ondergrond naar een helling.
 - Bij het overgaan van een helling naar een vlakke ondergrond.
 - Als achter in de wagen te veel lading ligt.
 - Als de wagen dichterbij voorwerpen komt die niet op het grondoppervlak liggen of die uitsteken vanaf een steunpunt op de grond. Deze voorwerpen kunnen bij het achteruitrijden buiten de gezichtsveld van de camera vallen.

Let op

- Het is ook belangrijk om speciaal te letten en voorzichtig te zijn als de bestuurder nog niet met het systeem vertrouwd is.
- De achteruitrijhulp is niet beschikbaar indien de achterklep openstaat.

Gebruiksaanwijzing

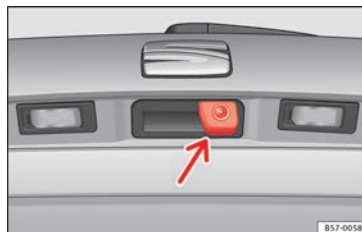

Afb. 220 In de greep van de achterklep: installatieplaats van achteruitkijkcamera.

Een in de achterbumper ingebouwde camera helpt de bestuurder bij het achteruit parkeren of manoeuvreren » **afb. 220**. Het beeld van de camera wordt weergegeven samen met enkele door het systeem geprojecteerde oriëntatielijnen op het display van het infotainmentsysteem. Onderaan op het scherm is een deel van de bumper te zien, als referentiepunt voor de gebruiker.

Achteruitrijhulp instellen

De achteruitrijhulp biedt de gebruiker de mogelijkheid om *helderheid*, *contrast* en *kleur* van het beeld in te stellen.

Om die instellingen uit te voeren:

- Breng de wagen op een veilige plaats tot stilstand.

- Schakel de parkeerrem in.
- Contact inschakelen.
- Schakel zo nodig het infotainmentsysteem in.
- Schakel de achteruitversnelling in of zet de keuzehendel in stand **R**.
- Druk op de functietoets  aan de rechterkant van het beeld.
- Voer de gewenste instellingen in het menu uit door te drukken op de functietoetsen $-/+$, of door de overeenkomstige schuifknop te bewegen.

Vereiste omstandigheden om te parkeren en te manoeuvreren met de achteruitrijhulp

Gebruik het systeem in de volgende gevallen niet:

- Als geen betrouwbaar beeld te zien is of als het vervormd is, bijvoorbeeld in het geval van slechte zichtbaarheid of als de lens vuil is.
- Als het gebied achter de wagen niet helder zichtbaar is of slechts onvolledig te zien is.
- Als achter in de wagen te veel lading ligt.
- Als de stand of de inbouwhoek van de camera is veranderd, bijvoorbeeld na een aanrijding van achteren. Laat het systeem door een gespecialiseerde werkplaats controleren.

Vertrouwd raken met het systeem

Om vertrouwd te raken met het systeem, de oriëntatielijnen en hun functie en hoe te parkeren en te manoeuvreren met de achteruitrijhulp raadt SEAT aan te oefenen op een plek met weinig verkeer of een parkeerplaats als de weersomstandigheden en zichtbaarheid gunstig zijn.

Cameralens schoonmaken

Houd de cameralens schoon en vrij van sneeuw en ijs:

- De lens met universeel glasreinigingsmiddel of alcoholbasis bevochtigen en de lens met een droge doek schoonmaken.
- Sneeuw met een handveger verwijderen.
- Verwijder ijs bij voorkeur met een ontdooispray.

VOORZICHTIG

- **Gebruik nooit schurende schoonmaakmiddelen voor het schoonmaken van de lens.**
- **Gebruik nooit lauw of warm water voor het verwijderen van sneeuw of ijs van de ruiten en buitenspiegels. Anders kan de lens beschadigd raken.**

Parkeren en manoeuvreren met de achteruitrijhulp

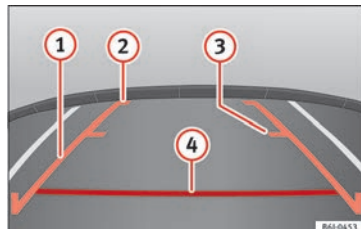

Afb. 221 Weergave op het display van het infotainmentsysteem: oriëntatielijnen.

Systeem in- en uitschakelen

- De achteruitrijhulp wordt ingeschakeld als het contact aan is of de motor draait en wanneer de achteruitrijversnelling wordt gekozen (handgeschakelde versnellingsbak) of wanneer de keuzehendel voor de versnelling in de stand **R** wordt gezet (automatische versnellingsbak).
- Het systeem wordt uitgeschakeld 8 seconden na het ontkoppelen van de achteruitversnelling (handgeschakelde versnellingsbak) of als de keuzehendel voor de versnelling uit de stand **R** wordt gezet (automatische versnellingsbak). Het systeem wordt ook onmiddellijk uitgeschakeld bij het uitzetten van het contact.



- Wanneer sneller dan 15 km/u (9 mph) achteruit wordt gereden, stopt de camera met uitzenden.

In combinatie met het systeem van parkeerhulp Plus » pag. 249 wordt het beeld van de camera onmiddellijk stopgezet wanneer uit de achteruitversnelling wordt geschakeld of de keuzehendel in stand **R** wordt gezet; er wordt dan optische informatie weergegeven die wordt geleverd door het systeem van parkeerhulp.

Ook in combinatie met dit systeem bestaat de mogelijkheid om het beeld van de achteruitrijhulp te verbergen:

- Door op het display te drukken op een van de toetsen van het infotainmentsysteem.
- **OF:** door te drukken op de miniatuurweergave van de wagen aan de linkerkant van het display (het volledige scherm van het optische systeem van de parkeerhulp plus wordt dan getoond).

Om terug te keren naar het beeld van de achteruitrijhulp:

- Schakel de achteruitrijversnelling uit of verander de stand van de keuzehendel, en schakel dan opnieuw de achteruitversnelling of zet de keuzehendel in stand **R**.

kel dan opnieuw de achteruitversnelling of zet de keuzehendel in stand **R**.

- **OF:** druk op de functietoets **RVC**¹⁾

Betekenis van de oriëntatielijnen

» **afb. 221**

- 1 **Zijlijnen:** verlenging van de wagen (ongeveer de breedte van de wagen inclusief de buitenspiegels) op het oppervlak van het wegdek.
- 2 **Einde van de zijlijnen:** het in het groen aangeduide gebied eindigt ongeveer 2 m achter de wagen op het wegdek.
- 3 **Middelste lijn:** duidt een afstand van ongeveer 1 m achter de wagen aan op het wegdek.
- 4 **Rode horizontale lijn:** duidt een veilige afstand aan van ca. 40 cm tot het achterste deel van de wagen op het oppervlak van het wegdek.

Parkeermanoeuvre

- Plaats de wagen voor een parkeerplek en schakel de achteruitversnelling in (handgeschakelde versnellingsbak) of zet de keuzehendel voor de versnelling in de stand **R** (automatische versnellingsbak).

- Rij langzaam achteruit en draai het stuurwiel zodanig dat de oriëntatielijnen opzij naar de open parkeerplek leiden.

- Oriënteer de wagen zodanig in de open parkeerplek dat de oriëntatielijnen opzij evenwijdig lopen met de wagen.

¹⁾ **WAARSCHUWING:** de functietoets **RVC** (Rear View Camera) zal enkel beschikbaar zijn wanneer de achteruitrijversnelling is geschakeld of de keuzehendel zich in stand **R** bevindt.

Trekhaak voor aanhangwagen en aanhangwagen

Trekhaak voor aanhangwagen*

Inleiding

De trekhaak voor aanhanger die in productie ingebouwd is of afkomstig is van de originele SEAT-onderdelen voldoet aan alle technische vereisten en nationale wettelijke voorschriften voor het rijden met een aanhanger.

Voor de elektrische verbinding tussen de wagen en de aanhangwagen beschikt de wagen over een 13-polige stekker. Beschikt de aanhanger over een **7-polige stekker**, dan kan de overeenstemmende adapter beschikbaar als origineel accessoire van SEAT gebruikt worden.

De maximaal toelaatbare kogeldruk is **55 kg**.

⚠ ATTENTIE

- Voor elke rit met geplaatste afneembare kogelkop, moet u de juiste afstelling en bevestiging ervan in de houder nagaan.
- Indien de kogelkop niet juist geplaatst en bevestigd is, mag die niet worden gebruikt.
- Gebruik de trekhaak voor aanhanger niet indien hij beschadigd of onvolledig is.
- Voer geen wijzigingen of reparaties uit aan de trekhaak voor aanhanger.

- Koppel de afneembare kogelkop nooit los terwijl de aanhangwagen is aangekoppeld.

⚠ VOORZICHTIG

Ga voorzichtig te werk met de afneembare kogelkop om schade aan het lakwerk van de bumper te voorkomen.

i Let op

De wagen slepen met de afneembare kogelkop » pag. 104.

Beschrijving

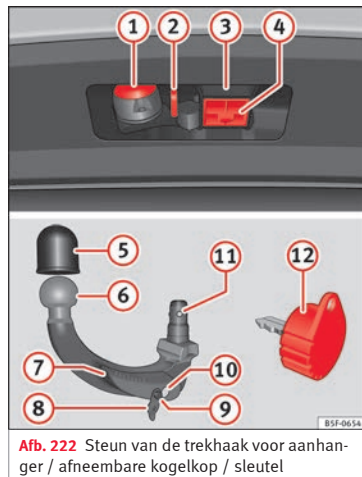

Afb. 222 Steun van de trekhaak voor aanhanger / afneembare kogelkop / sleutel

Afhankelijk van het land of de versie bevindt de afneembare kogelkop van de trekhaak zich:

- onder de afdekking van de laadvloer van de bagageruimte,

De stang kan met de hand worden aangebracht en verwijderd.

De trekhaak wordt geleverd met sleutel. »

Legenda van »» afb. 222

- ① 13-polige steker
- ② Veiligheidsring
- ③ Haakhouder
- ④ Dop haakhouder
- ⑤ Beschermende afdekking voor kogelkop
- ⑥ Afneembare kogelkop
- ⑦ Vergrendelingshendel
- ⑧ Slotdeksel
- ⑨ Ontgrendelbout
- ⑩ Slot
- ⑪ Vergrendelingskogels
- ⑫ Sleutel

i Let op

Ga bij verlies van de sleutel naar een gespecialiseerde werkplaats.

Plaatsing in reservestand

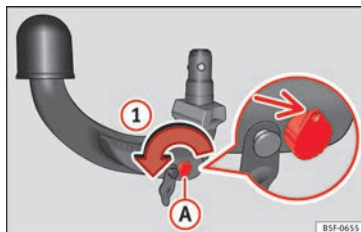

Afb. 223 Stap 1

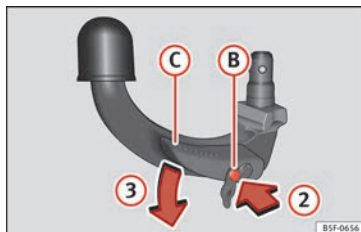

Afb. 224 Stap 2

Voordat de montage plaatsvindt, zet u de afneembare kogelkop in reservestand in de volgende twee stappen.

Stap 1

- Draai de sleutel in de richting van de pijl ① tot het deel met gaten van de sleutel in de bovenste stand komt »» afb. 223 (pijl).

Stap 2

- Neem de afneembare kogelkop vast aan de onderkant van de beschermende afdekking.
- Druk de ontgrendelbout **B** in de richting van de pijl ② en duw tegelijk de hendel **C** in de richting van de pijl ③ tot aan de aanslag »» afb. 224.

De hendel blijft in deze stand geblokkeerd.

Reservestand

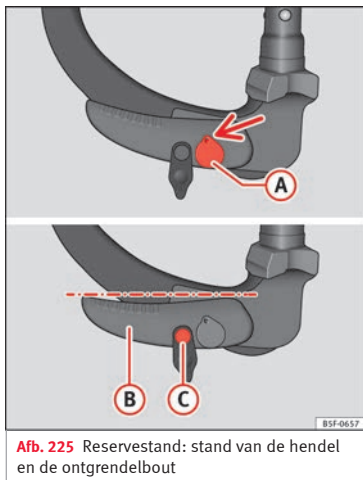

Afb. 225 Reservestand: stand van de hendel en de ontgrendelbout

Juist ingestelde reservestand

- De sleutel (A) » » » **afb. 225** bevindt zich in ontgrendelde stand (het deel met gaten van de sleutel wordt naar boven getoond).
- De hendel (B) » » » **afb. 225** bevindt zich in onderste positie.
- De ontgrendelbout (C) » » » **afb. 225** kan verplaatst worden.

De ingestelde afneembare kogelkop is zo klaar voor de installatie.

ⓘ VOORZICHTIG

De sleutel kan niet uitgetrokken of in reservestand gedraaid worden.

De afneembare kogelkop monteren -
Stap 1

Afb. 226 Afneembare kogelkop plaatsen / ontgrendelbout in uitgeschoven toestand

De afneembare kogelkop plaatsen

- Neem de dop van de haakhouder (4) » » » **afb. 222** naar onderen weg.
- Zet de afneembare kogelkop in reservestand » » » pag. 260.
- Houd de afneembare kogelkop **onderaan** » » » **afb. 226** vast en schuif hem in de haak-

houder volgens de richting van de pijl (1) tot hij hoorbaar vastklikt » » » ⚠.

De hendel (A) draait **automatisch** in de richting van de pijl (2) naar boven en de ontgrendelbout (B) komt naar buiten (het rode en groene deel is zichtbaar) » » » ⚠.

Indien de hendel (A) niet automatisch draait of de ontgrendelbout (B) niet naar buiten komt, moet de afneembare kogelkop weggehaald worden door de hendel tot aan de aanslag naar onderen te draaien vanaf de holte van de houder; de contactvlakken van de kogelkop en de holte moeten dan gereinigd worden.

⚠ ATTENTIE

- Bij het vastmaken van de afneembare kogelkop wordt aanbevolen de handen buiten het draaibereik van de hendel te houden om beknelling van de vingers te vermijden.
- Probeer nooit de hendel met grote kracht naar boven te trekken om de sleutel te draaien. De afneembare kogelkop wordt dan niet juist vastgehouden!

De afneembare kogelkop monteren - Stap 2

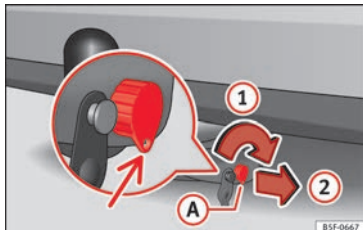

Afb. 227 Slot blokkeren

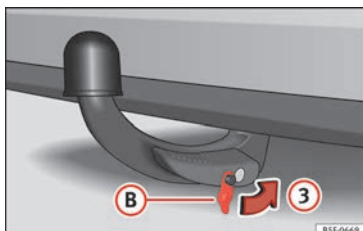

Afb. 228 Deksel op het slot plaatsen

De eerste stap mag niet worden overgeslagen » pag. 261, De afneembare kogelkop monteren - Stap 1!

• Draai de sleutel (A) in de richting van de pijl (1) tot het deel met gaten van de sleutel in de onderste stand komt » **afb. 227**.

- Verwijder de sleutel in de richting van de pijl (2).
- Plaats het deksel (B) in het slot in de richting van de pijl (3) » **afb. 228** » ❶.
- Ga na of de afneembare kogelkop juist is vastgezet » pag. 262, De juiste bevestiging controleren.

❶ VOORZICHTIG

- Plaats na het uittrekken van de sleutel altijd het deksel op het slot van de bedieningshendel. Indien het slot vuil wordt, kan de sleutel niet ingestoken worden.
- Houd de holte van de houder van de trekhaak voor aanhangwagens altijd schoon. Vuil verhindert de veilige bevestiging van de afneembare kogelkop!
- Indien de afneembare kogelkop gedemonteerd is, plaats dan altijd de dop in de haakhouder.

De juiste bevestiging controleren

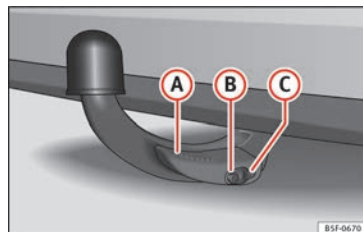

Afb. 229 Juist bevestigde afneembare kogelkop

Voor elk gebruik van de afneembare kogelkop dient u zich ervan te vergewissen dat hij juist is bevestigd.

Juist bevestigde afneembare kogelkop

- De afneembare kogelkop komt niet los van de holte van de houder na een zware "schok".
- De hendel (A) » **afb. 229** is volledig opgetild.
- De ontgrendelbout (B) » **afb. 229** steekt er volledig uit (het rode en groene deel is zichtbaar).
- De sleutel is verwijderd.
- Het deksel (C) » **afb. 229** is op het slot gezet.

ATTENTIE

- Bij het losmaken van de afneembare kogelkop wordt aanbevolen de handen buiten het draaibereik van de hendel te houden om beknelling van de vingers te vermijden.
- De trekhaak voor aanhangwagen mag enkel worden gebruikt indien de afneembare kogelkop juist is geblokkeerd!

De afneembare kogelkop verwijderen - Stap 1

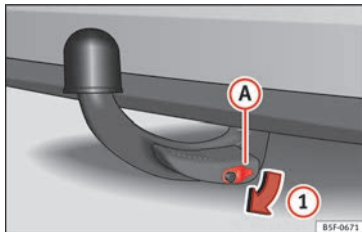

Afb. 230 Het deksel van het slot verwijderen

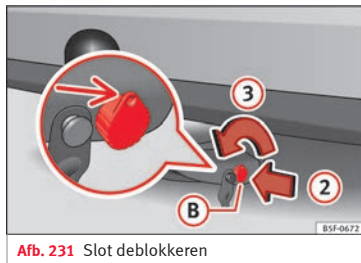

Afb. 231 Slot deblokkeren

- Neem het deksel **A** van het slot weg in de richting van de pijl **1** » » » **afb. 230**.
- Steek de sleutel **B** in het slot in de richting van de pijl **2** » » » **afb. 231**.
- Draai de sleutel zo in de richting van de pijl **3** dat het deel met gaten van de sleutel naar boven wordt getoond.

ATTENTIE

Demonteer de afneembare kogelkop nooit terwijl de aanhangwagen is aangekoppeld.

i Let op

Voordat de afneembare kogelkop wordt verwijderd, wordt het aanbevolen om de beschermende afdekking in de kogelkop te plaatsen.

De afneembare kogelkop verwijderen - Stap 2

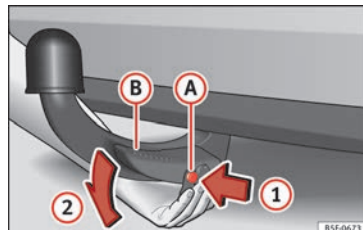

Afb. 232 De afneembare kogelkop losmaken

De eerste stap mag niet worden overgeslagen » » » pag. 263, **De afneembare kogelkop verwijderen - Stap 1**

De afneembare kogelkop vrijmaken

- Houd de afneembare kogelkop onderaan vast.
- Druk de ontgrendelbout **A** in de richting van de pijl **1** tot aan de aanslag en duw tegelijk de hendel **B** in de richting van de pijl **2** tot aan de aanslag.

In deze stand is de afneembare kogelkop los en valt hij vrij naar beneden. Indien dit niet gebeurt bij het loslaten, drukt u er van boven op met uw andere hand.

De afneembare kogelkop wordt tegelijk vastgezet in de reservestand en is zo klaar om » »

opnieuw in de haakhouder geschoven te worden» ❶.

- Zet de dop ❷» **afb. 222** in zijn houder.

⚠ ATTENTIE

Laat de afneembare kogelkop nooit in de bagageruimte slingeren. Dit kan schade veroorzaken in de bagageruimte bij het plots remmen en de veiligheid van de inzittenden in gevaar brengen!

ⓘ VOORZICHTIG

- Indien u de hendel vasthoudt en niet volledig omlaag tot de aanslag drukt, zal de afneembare kogelkop na verwijdering bovenaan blijven en niet in de reservestand vastgezet zijn. De afneembare kogelkop moet in deze stand worden geplaatst vóór de volgende montage.
- Houd de afneembare kogelkop in de reservestand met de sleutel ingestoken in de houder, terwijl u hem omlaag brengt met de tegenoverliggende kant. Er bestaat risico op schade aan de sleutel!
- Oefen niet te veel druk uit bij het hanteren van de hendel (ga er bijv. niet op leunen)!

ℹ Let op

Verwijder het vuil van de afneembare kogelkop voordat u hem bewaart met het wagenreedschap.

Werking en behandeling

Sluit de holte van de houder met de afdekking zodat geen vuil kan binnendringen.

Voordat een aanhangwagen wordt aangekoppeld, dient u altijd de kogelkop te controleren en zo nodig te behandelen met geschikt smeervet.

Gebruik de beschermende afdekking om de afneembare kogelkop te bewaren en zo de bagageruimte te beschermen tegen vuil.

Indien er vuil is, reinig dan de oppervlakken van de holte van de houder en behandel ze met een geschikt onderhoudsmiddel.

ⓘ VOORZICHTIG

Het bovenste deel van de haakhouder is voorzien van smeervet. Let erop dat het vet niet wordt weggeveegd.

Rijden met een aanhangwagen

Waar moet u op letten bij het rijden met een aanhangwagen?

De wagen kan ook gebruikt worden voor het trekken van een aanhangwagen als deze daarvoor technisch uitgerust is.

Voor het **naderhand monteren** van een trekhaak» pag. 268.

Stekerverbinding

Voor de elektrische verbinding tussen wagen en aanhangwagen is uw wagen voorzien van een 13-polig stopcontact.

Wanneer de aanhangwagen een **7-polige stekker** heeft, moet u een bijbehorende adapterkabel gebruiken. Deze is bij iedere Technische Dienst verkrijgbaar.

Aanhangwagengewicht/kogeldruk

De toegestane aanhangwagengewicht mag niet overschreden worden. Als u de toelaatbare aanhangwagenlast niet volledig gebruikt, kunt u steilere hellingen oprijden.

De vermelde aanhangwagengewichten gelden alleen voor **hoogten** tot 1.000 m boven de zeespiegel. Aangezien bij toenemende hoogte door de afnemende luchtdichtheid het motorvermogen daalt en daardoor ook het klimvermogen vermindert, neemt ook het toelaatbare aanhangwagengewicht overeenkomstig af. Per 1.000 m hoogtetoename moet het toelaatbare gewicht van de combinatie met 10% worden verminderd. Het treingewicht is de som van het gewicht van de (beladen) wagen en dat van de (beladen) aanhangwagen. De **toelaatbare kogeldruk** op de kogelkop van de trekhaak zo veel mogelijk gebruiken, maar niet overschrijden.

De gegevens over het **aanhangwagengewicht** en de **kogeldruk** op het typeplaatje van de trekhaak zijn slechts testwaarden. De

waarden van de wagen, die vaak *lager* zijn dan deze waarden, vindt u in de wagenpapieren of in » pag. 304, Technische kenmerken.

Verdeling van de lading

De lading in de aanhangwagen zo verdelen, dat zware voorwerpen zo dicht mogelijk bij de as liggen. Ervoor zorgen dat voorwerpen niet kunnen verschuiven.

Bandenspanning

De maximaal toelaatbare bandenspanning is aangegeven op de sticker aan de achterzijde van de portierstijl linksvoor. De bandenspanning van de aanhangwagen kiezen volgens de aanbevelingen van de aanhangwagenfabrikant.

Buitenspiegels

Als u het verkeer achter de aanhangwagen niet met de gewone buitenspiegels kunt overzien, moet u extra buitenspiegels laten plaatsen. Beide buitenspiegels moeten aan inklapbare uitstekende delen zijn bevestigd. De buitenspiegels zo instellen, dat u goed zicht naar achteren hebt.

Sleepkabel

Gebruik altijd een kabel tussen de wagen en de aanhangwagen » pag. 265.

Achterlichten van de aanhangwagens

De achterlichten van de aanhangwagen moeten aan de overeenkomstige normen voldoen » pag. 265.

⚠ ATTENTIE

Nooit personen in een aanhangwagen vervoeren - levensgevaarlijk!

ℹ Let op

- Vanwege de hogere belasting van de wagen bij regelmatig gebruik van een aanhangwagen adviseren wij u om in zo'n geval de wagen ook tussen de voorgeschreven onderhoudsbeurten in te laten nakijken.
- Vraag na of er in uw land speciale voorschriften gelden voor het rijden met een aanhangwagen.

De aanhangwagens vasthaken en aansluiten

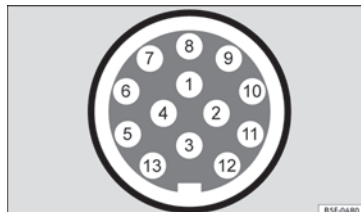

Afb. 233 Schematische weergave: toewijzing van de pinnen van het stopcontact van de aanhangwagens.

Legenda van de schematische weergave » afb. 233:

Pin	Betekenis
1	Linker knipperlicht
2	Achterste mistlicht
3	Massa, pinnen 1, 2, 4 tot 8
4	Rechter knipperlicht
5	Rechterachterlicht
6	Remlicht
7	Linkerachterlicht
8	Achteruitrijlicht
9	Continu plus



Legenda van de schematische weergave » **afb. 233:**

Pin	Betekenis
10	Kabel zonder positieve lading
11	Aarding, pin 10
12	Zonder functie
13	Aarding, pin 9

Stopcontact voor aanhanger

Voor de elektrische verbinding tussen de wagen en de aanhangwagen beschikt de wagen over een 13-polig stopcontact. Indien het systeem vaststelt dat een aanhangwagen elektrisch is aangesloten, ontvangen de gebruikers van de aanhangwagen spanning via de elektrische aansluiting.

Pin 9 is continu plus. De binnenverlichting van de aanhangwagen kan er bijvoorbeeld mee worden gevoed. Pin 10 ontvangt enkel spanning wanneer de motor draait. Met de laadkabel (pin 10) wordt opgeladen, bijv. de accu van een caravan.

Pin 9 en pin 10 mogen niet met elkaar verbonden worden, om ontladen of beschadiging van de accu van de wagen te vermijden.

De massakabels, pin 3, pin 11 en pin 13 mogen nooit met elkaar verbonden worden om het elektrisch systeem niet te overbelasten.

Wanneer de aanhangwagen een **7-polige steker** heeft, moet u een bijbehorende adapterkabel gebruiken. In dat geval is de functie van pin 10 niet beschikbaar.

Maximaal elektrisch verbruik van de aanhangwagen

Remlicht (totaal)	84 watt
Knipperlichten, elke zijde	42 watt
Remlicht (totaal)	100 watt
Achterlichten (totaal)	42 watt
Achterste mistlicht	42 watt
Overschrijd de aangeduide waarden nooit!	

Let op

- Als de achterlichten van de aanhangwagen niet correct aangesloten zijn, kan de elektronica van de wagen beschadigd raken.
- Als de aanhangwagen te veel stroom verbruikt, kan de elektronica van de wagen beschadigd raken.
- Sluit het elektrische systeem van de aanhangwagen nooit direct aan op de elektrische aansluitingen van de achterlichten of andere voedingsbronnen. Gebruik alleen geschikte aansluitingen voor de voeding van de aanhangwagen.

Kogelkop van de trekhaak*

Een gebruiksaanwijzing voor het goed in- en uitbouwen van de kogelkop van de trekhaak zit bij de kogelkop.

ATTENTIE

De kogelkop van de trekhaak moet goed bevestigd zijn zodat wordt voorkomen dat deze rondvliegt in geval van een plotseling manoeuvre en verwondingen veroorzaakt aan de inzittenden.

Let op

- Bij ritten zonder aanhangwagen moet de kogelkop worden verwijderd, als deze het zicht op de kentekenplaat vermindert.

Rijden met een aanhangwagen

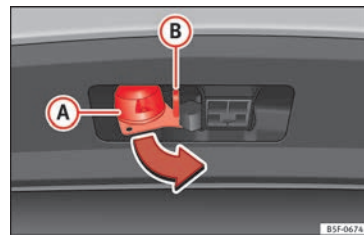

Afb. 234 De 13-polige steker draaien

Vóór elke rit

- Neem de 13-polige steker vast aan het deel **(A)** en trek hem in de richting van de pijl **»» afb. 234** eruit.
- Verwijder de beschermende afdekking **(5)** **»» afb. 222** naar boven.

Na elke rit

- Neem de 13-polige steker vast aan het deel **(A)** en steek hem in tegengestelde richting van de pijl **»» afb. 234** erin.
- Plaats de beschermende afdekking **(5)** **»» afb. 222** op de kogelkop.

Veiligheidsring

De veiligheidsring **(B)** **»» afb. 234** dient om de bevestigingskabel van de aanhangwagen vast te haken.

Bij het vasthaken aan de veiligheidsring moet de bevestigingskabel **buigen** in alle standen van de aanhangwagen ten opzichte van het voertuig (scherpe bochten, achteruit rijden enz.).

Koplampen

De voorkant van de wagen kan omhoog komen wanneer de aanhangwagen is aange-

koppeld en het licht kan de andere weggebruikers verblinden.

Pas de hoogte van de koplampen aan met de draairegelaar van het bereik van de lichtbundel¹⁾.

⚠ ATTENTIE

- Gebruik nooit de veiligheidsring om te slapen!
- Pas de rijsnelheid aan op de staat van het wegdek en verkeerssituatie.
- De werkzaamheden aan het elektrisch systeem mogen uitsluitend in een gespecialiseerde werkplaats uitgevoerd worden.
- Sluit het elektrische systeem van de aanhangwagen nooit rechtstreeks aan op de elektrische aansluitingen van de achterlichten of een andere voedingsbron.
- Na het vastkoppelen van de aanhangwagen en het aansluiten van de stekker moet de werking van de achterlichten van de aanhangwagen worden nagegaan.

i Let op

- Indien er een storing is in de verlichting van de aanhangwagen, controleert u de zekeringen in de zekeringenhouder van het dashboard **»»  pag. 62.**

• Door het contact van de bevestigingskabel met de veiligheidsring kan een mechanische slijtage van de bescherming van het ringoppervlak plaatsvinden. Deze slijtage hindert in geen geval de werking van de veiligheidsring en vormt ook geen storing; ze is uitgesloten van de garantie.

• Bij het aan- en loskoppelen van de aanhangwagen moet de handrem van het trekkende voertuig bediend zijn.

Alarmsysteem

Als de wagen vergrendeld is, wordt het alarm geactiveerd wanneer de elektrische verbinding met de aanhangwagen onderbroken wordt.

Schakel het alarmsysteem altijd uit voordat u een aanhangwagen aankoppelt of afkoppelt **»» pag. 141.**

Voorwaarden om een aanhangwagen op te nemen in het alarmsysteem.

- De wagen is in de productie uitgerust met een alarmsysteem en een trekhaak.
- De aanhangwagen is via de stekker van de aanhangwagen elektrisch verbonden met het trekkende voertuig.

¹⁾ Dit is niet geldig voor wagens met bixenon-koplampen.

- Het elektrische systeem van het voertuig en de aanhangwagen is gebruiksklaar.
- De wagen is met de contactsleutel vergrendeld en het alarmsysteem is geactiveerd.

ⓘ VOORZICHTIG

Om technische redenen zijn de aanhangwagens met led-achterlichten niet geïntegreerd in het alarmsysteem.

Aanwijzingen voor het rijden

Bij het rijden met aanhangwagens moet u bij zonder voorzichtig zijn.

Gewichtsverdeling

Bij een lege wagen en een beladen aanhangwagen is de gewichtsverdeling heel ongunstig. Als u toch een rit moet afleggen in deze voorwaarden, rijd dan heel langzaam.

Snelheid

Met toenemende snelheid vermindert de rijstabiliteit van de wagen met aanhangwagens. Daarom bij slecht wegdek, slecht weer en/of veel wind onder de wettelijk voorgeschreven maximumsnelheid blijven. Deze aanbeveling geldt vooral in het geval van steile hellingen.

In elk geval de snelheid direct verlagen, zodra u ook maar de minste **slingerbeweging**

van de aanhangwagen bemerkt. Probeer in geen geval de wagen met aanhangwagen weer "recht te krijgen" door te accelereren.

Op tijd remmen! Bij een aanhangwagen met **oploopprem eerst zacht**, daarna stevig remmen. Zo voorkomt u remstoten door blokkerende wielen van de aanhangwagen. Op steile hellingen tijdig terugschakelen, opdat er op de motor geremd kan worden.

Oververhitting

Houd, wanneer u bij zeer hoge buitentemperaturen een langere helling moet oprijden in een lage versnelling en met een hoog motor-toerental, de koelvloeistoftemperatuurmeter goed in de gaten » pag. 122.

Elektronische stabiliseringscontrole (ESC)*

De ESC* helpt een slippende of slingerende aanhangwagen te stabiliseren.

Trekhaak naderhand inbouwen*

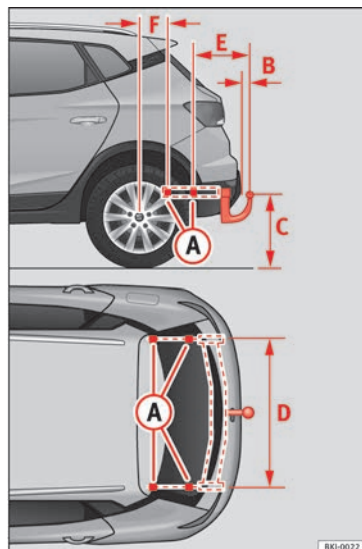

Afb. 235 Bevestigingspunten voor de trekhaak.

Het naderhand inbouwen van een trekhaak moet volgens de voorschriften van de trekhaakfabrikant gebeuren.

De bevestigingspunten **A** voor de trekhaak zitten aan de onderkant van de wagen.

De afstand tussen het midden van de afneembare kogelkop en de grond mag nooit kleiner zijn dan de aangegeven maat, zelfs met volbeladen wagen, met inbegrip van de maximale kogeldruk.

Maten voor de bevestiging van de trekhaak:

Maten voor de bevestiging van de trekhaak:

B	65 mm (minimum)
C	350 mm tot 420 mm (volbeladen wagen)
D	1,033 mm
E	322 mm
F	338 mm

Inbouwen van een trekhaak

- Het rijden met trekhaak betekent een extra inspanning voor de wagen. Laat daarom door een Technische Dienst controleren of het koelsysteem moet worden aangepast, voordat u een trekhaak laat inbouwen.
- Wettelijke bepalingen (bv. het inbouwen van een extra controlelampje) in uw land opvolgen.
- Er moeten onderdelen van de wagen, zoals bijvoorbeeld de achterbumper, worden uit- en ingebouwd. Bovendien moeten de bevestigingsbouten van de trekhaak met een mo-

mentsleutel worden aangetrokken en moet er een stopcontact op de elektrische installatie van de wagen worden aangesloten. Hiervoor zijn speciale vakkennis en gereedschappen nodig.

- De gegevens in de afbeelding markeren de afmetingen en bevestigingspunten, die bij het naderhand inbouwen van een trekhaak in elk geval moeten worden aangehouden.

⚠ ATTENTIE

Het naderhand inbouwen van een trekhaak bij een gespecialiseerde werkplaats laten uitvoeren.

- Als de trekhaak niet goed gemonteerd wordt, bestaat er gevaar voor ongevallen.
- Let voor uw eigen veiligheid op de gegevens in de erbij geleverde montagebeschrijving van de fabrikant van de trekhaak.

ⓘ VOORZICHTIG

• Wanneer het stopcontact verkeerd wordt aangesloten, kan schade aan de elektrische installatie van de wagen ontstaan.

i Let op

• SEAT adviseert om het naderhand inbouwen van een trekhaak bij een gespecialiseerde werkplaats te laten uitvoeren. Raadpleeg uw SEAT-dealer indien bijkomende wijzigingen aan uw wagen vereist zouden zijn.

• In sommige sportuitvoeringen wordt, wegens het specifieke design van de uitlaat, de montage van een conventionele oplossing van de trekhaak niet aanbevolen. Raadpleeg uw Technische Dienst.

Aanwijzingen

Verzorging en onderhoud

Accessoires en technische wijzigingen

Accessoires, vervanging van onderdelen en wijzigingen

Uw wagen biedt een hoge mate aan actieve en passieve veiligheid.

Vóór de aankoop van accessoires en onderdelen alsmede vóór technische wijzigingen een Technische Dienst van SEAT raadplegen.

Uw SEAT dealer geeft u graag informatie over het nut, de wettelijke bepalingen en de aanbevelingen van productie inzake accessoires en onderdelen.

Wij adviseren alleen **Goedgekeurde SEAT accessoires®** en **Goedgekeurde SEAT Onderdelen®** te gebruiken. Hiervan heeft SEAT de betrouwbaarheid, veiligheid en geschiktheid vastgesteld. Vanzelfsprekend verzorgen de Technische Diensten van SEAT het deskundig inbouwen.

Van producten die **niet door SEAT zijn goedgekeurd**, kunnen we de betrouwbaarheid, veiligheid en geschiktheid voor uw wagen niet beoordelen, ondanks het feit dat we de

ontwikkelingen op de markt nauwgezet volgen - zelfs niet als in afzonderlijke gevallen een rapport van een officiële technische keuringsdienst of van een overheidsinstantie is bijgevoegd.

Naderhand ingebouwde apparaten die direct de controle van de bestuurder over de wagen beïnvloeden, zoals bijvoorbeeld snelheidsregelsystemen of elektronisch geregelde dempingssystemen, moeten voorzien zijn van een **e-code** (keuringscode van de Europese Unie) en voor uw wagen door SEAT zijn goedgekeurd.

De **extra aangesloten elektrische apparaten**, bijv. koelboxen, computers of ventilators, die niet voor de directe controle van de wagen dienen, moeten zijn voorzien van een **CE-code** (conformiteitsverklaring van de fabrikanten in de Europese Unie).

ATTENTIE

Accessoires zoals telefoonhouders of bekerhouders mogen nooit op de afdekkingen van airbags of binnen de actieradius van de airbags aangebracht worden. De reden hiervoor is dat, als de airbag bij een aanrijding geactiveerd wordt, er een groter gevaar voor verwondingen bestaat.

Technische wijzigingen

Bij technische wijzigingen onze voorschriften opvolgen. Wijzigingen van elektronische onderdelen en de bijbehorende software kunnen tot storingen leiden. Vanwege de koppeling van elektrische onderdelen kunnen deze storingen ook direct doorwerken in systemen die er niet in eerste instantie mee te maken hebben. Dit betekent dat de betrouwbare werking van uw wagen in gevaar gebracht kan zijn en dat de onderdelen van de wagen eerder slijten dan normaal. Dit kan ertoe leiden dat de wagen niet meer wettelijk wordt goedgekeurd.

De Technische Dienst van SEAT wijst iedere aansprakelijkheid af voor beschadigingen als gevolg van ongeschikte wijzigingen. Wij adviseren daarom alle werkzaamheden uitsluitend door de SEAT Technische Dienst te laten uitvoeren met **SEAT Originele Onderdelen®**.

ATTENTIE

Werkzaamheden of wijzigingen aan uw wagen, die ondeskundig worden uitgevoerd, kunnen storingen veroorzaken - gevaar voor ongevallen!

Zend- en kantoorapparatuur

Ingebouwde zendapparatuur

Voor het naderhand inbouwen van zendapparatuur in de wagen is in het algemeen goedkeuring vereist. SEAT staat het inbouwen van goedgekeurde zendapparatuur in de wagen toe onder de voorwaarden dat:

- De installatie van de antenne deskundig gebeurt.
- De antenne buiten het interieur van de wagen is aangebracht (met gebruik van afgeschermde kabels en niet-reflecterende antenne-aanpassing).
- Het effectieve zendvermogen aan de voet van de antenne niet meer dan 10 W draagt.

Een officiële SEAT dealer of een erkend autobedrijf kan u meer informatie geven over de inbouwmogelijkheden en de werking van zendapparatuur met een *hoger* zendvermogen.

Mobiele zendapparatuur

Bij het gebruik van universele mobiele telefoons en zendapparatuur kunnen storingen in de werking van de elektronica van uw wagen ontstaan. De oorzaken hiervoor kunnen zijn:

- Wagen zonder buitenantenne.

- Verkeerd geïnstalleerde buitenantenne.
- Zendvermogen van meer dan 10 W.

Daarom mag een draagbare telefoon of zendapparatuur zonder of met verkeerd geïnstalleerde buitenantenne *niet in het interieur van de wagen* worden gebruikt »» ⚠.

Let er bovendien op dat alleen met een *buitenantenne* de optimale reikwijdte van de apparaten wordt bereikt.

Kantoorapparatuur

Het naderhand inbouwen van apparaten uit de woon-/werkomgeving in de wagen is toegestaan, zo lang deze apparaten niet de directe controle van de bestuurder over de wagen beïnvloeden en voorzien zijn van een C-code. Naderhand ingebouwde apparaten die de controle van de bestuurder over de wagen kunnen beïnvloeden, moeten daarentegen altijd een typegoedkeuring voor uw wagen bezitten en van een e-code zijn voorzien.

⚠ ATTENTIE

In het interieur van de wagen gebruikte draagbare telefoons of zendapparatuur zonder of met verkeerd geïnstalleerde buitenantenne kunnen door te hoge elektromagnetische velden schadelijk voor de gezondheid zijn.

Let op

- Het naderhand inbouwen van elektrische of elektronische apparaten in deze wagen heeft gevolgen voor de typegoedkeuring en kan in bepaalde omstandigheden het intrekken van het kentekenbewijs tot gevolg hebben.
- Let op de aanwijzingen voor de bediening van de mobiele telefoons en zendapparatuur.

Verzorging en schoonmaak

Basisrichtlijnen

Regelmatig onderhoud

Regelmatig, deskundig onderhoud is belangrijk voor de **waardevastheid** van de wagen. Dit kan één van de voorwaarden zijn voor het behoud van garantie-aanspraken bij eventuele corrosie en lakschade aan de carrosserie.

De beste bescherming van de wagen tegen schadelijke milieu-invloeden is de wagen vaak te wassen en te conserveren. Hoe langer insectenresten, uitwerpselen van vogels, boomhars, straat- en industriestof, teer, roetdeeltjes, strooizout en andere agressieve stoffen op de lak blijven zitten, hoe groter de schadelijke werking ervan is. Hoge temperaturen die bijvoorbeeld door intensieve zonnestralen ontstaan versterken de roestwerking. »

Na de winter (als er is gestrooid) moet beslist ook de **onderzijde** van de wagen grondig worden gewassen.

Onderhoudsmiddelen

De benodigde conserveringsmiddelen voor uw wagen zijn verkrijgbaar bij de Technische Diensten. Bewaar de verpakking van de conserveringsmiddelen tot de conserveringsmiddelen volledig zijn verbruikt.

ATTENTIE

- Conserveringsmiddelen van de wagen kunnen giftig zijn. Daarom moeten ze gesloten in de originele verpakking bewaard worden. Buiten bereik van kinderen bewaren. Anders bestaat er vergiftigingsgevaar.
- **Vóór** het gebruik van de onderhoudsmiddelen de aanwijzingen en waarschuwingen op de verpakking lezen. Bij verkeerd gebruik kunnen deze producten schadelijk voor de gezondheid zijn of schade aan de wagen veroorzaken. Het gebruik van producten die schadelijke dampen kunnen veroorzaken, dient in goed geventileerde ruimten uitgevoerd te worden.
- **Nooit** brandstof, terpentijn, motorolie, aceton of andere heel vluchtige vloeistoffen gebruiken. Deze zijn giftig en snel ontvlambaar. Brand- en ontploffingsgevaar!
- **Voordat u uw wagen wast of onderhoudt, de motor afzetten, handrem aantrekken en contactsleutel uit het contactslot trekken.**

VOORZICHTIG

Probeer in geen geval om vuil, modder of stof te verwijderen, wanneer het oppervlak van de wagen droog is. Hiertoe ook geen droge lap of spons gebruiken, omdat u anders de lak of de ruiten van uw wagen kunt beschadigen. Vuil, modder of stof met veel water inweken.

Milieu-aanwijzing

- Bij aankoop van onderhoudsmiddelen milieuvriendelijke producten kiezen.
- Resten van conserveringsmiddelen horen niet bij het huisvuil. Let hiertoe op de aanwijzingen op de verpakking.

Verzorging van de wagen, buitenzijde

Automatische wasinstallaties

De wagenlak is zo sterk dat de wagen normaal gesproken in automatische wasinstallaties kan worden gewassen. De slijtage die de lak te lijden heeft, hangt natuurlijk af van het type installatie en de wasrollen, de toevoer van het water en de kwaliteit van de schoonmaak- en conserveringsproducten.

Voordat u de wagen in een automatische wasinstallatie laat wassen, hoeft u behalve op de gebruikelijke voorzorgsmaatregelen

(sluiten van ramen en buitenspiegels) verder op niets speciaals te letten.

Zitten er speciale aanbouwdelen aan de wagen - bijvoorbeeld spoilers, een dakdragersysteem of een antenne -, dan kunt u het beste met de verantwoordelijke van de wasinstallatie overleggen.

Na het wassen is het mogelijk dat de **remmen** trager reageren omdat de remschijven en -blokken nat of, in de winter, zelfs bevroren zijn. De remmen moeten eerst worden "drooggeremd".

ATTENTIE

Vocht, ijs en strooizout in het remsysteem verminderen de remwerking - gevaar voor ongevallen!

Met de hand wassen

Wassen van de wagen

- Eerst het vuil met water inweken en daarna afspoelen.
- De wagen met een zachte spons, een speciale washand of een wasborstel met zachte druk van boven naar beneden schoonmaken.
- De spons of de washand vaak in water uitspoelen.
- Bij hardnekkig vuil shampoo gebruiken.

- Met een tweede spons of washand de wielen, het onderste gedeelte van de portieren en dergelijke schoonmaken.
- De wagen grondig met water afspoelen.
- Het oppervlak van de wagen met een zeem voorzichtig drogen.
- Bij een **koud klimaat** de afdichtingsrubbers en de contactoppervlakken van de afdicht-rubbers drogen, zodat deze niet vastvriezen. Afdichtrubbers met een siliconenspray behandelen.

Na het wassen van de wagen

- Na het wassen van de wagen abrupte en plotselinge remmanoeuvres vermijden. De remmen moeten eerst worden "drooggeremd".

⚠ ATTENTIE

- De wagen alleen wassen bij uitgeschakeld contact.
- De handen en armen beschermen tegen metalen delen met scherpe randen, wanneer u bijvoorbeeld de onderkant of de binnenkant van de wielkasten schoonmaakt - gevaar voor verwondingen!
- Vocht, ijs en strooizout in het remsysteem verminderen de remwerking - gevaar voor ongevallen!

ⓘ VOORZICHTIG

- **Probeer in geen geval om vuil, modder of stof te verwijderen, wanneer het oppervlak van de wagen droog is. Hiertoe ook geen droge lap of spons gebruiken, omdat u anders op de lak of de ruiten van uw wagen krassen kunt veroorzaken.**
- **Autowassen bij koud weer: wanneer u de wagen met een slang afspuit, moet u erop letten de waterstraal niet direct op de sloten of de naden van de portieren te richten. Anders is er kans dat deze dichtvriezen.**

🌿 Milieu-aanwijzing

De wagen alleen op speciaal daarvoor bedoelde wasplaatsen wassen, opdat het eventueel door olie verontreinigde water niet in de riolering terechtkomt. In bepaalde gebieden is het wassen van de wagen buiten zulke wasplaatsen verboden.

ⓘ Let op

De wagen niet in de volle zon wassen.

Wassen met een hogedrukreiniger

Let bij het wassen van de wagen met een hogedrukreiniger bijzonder goed op!

- Let op de aanwijzingen voor de hogedrukreiniger, vooral voor de **druk** en de **sputafstand**.

- Voldoende afstand tot zacht materiaal en gespoten bumpers houden.
- Het schoonmaken van bevroren of met sneeuw bedekte ruiten met de hogedrukreiniger vermijden » pag. 275.
- Geen rondstraalsproeikoppen gebruiken ("vuilvriezen") » ⚠.
- Na het wassen van de wagen abrupte en plotselinge remmanoeuvres vermijden. De remmen moeten eerst worden "drooggeremd" » pag. 184.

⚠ ATTENTIE

- **Banden mogen nooit met een rondstraalsproeikop ("vuilvriezen") worden schoongemaakt. Zelfs wanneer de spuitafstand betrekkelijk groot is en er kort gespoten wordt, kunnen de banden hierdoor beschadigd worden. Gevaar voor ongelukken.**
- **Vocht, ijs en strooizout in het remsysteem verminderen de remwerking - gevaar voor ongevallen!**

ⓘ VOORZICHTIG

- **Het water mag niet warmer dan +60°C (+140°F) zijn om schade aan de wagen te voorkomen.**
- **Ter voorkoming van schade aan de wagen voldoende afstand tot kwetsbare materialen houden, zoals slangen, kunststof delen, geluidswerend materiaal enz. Dit geldt ook voor het schoonmaken van bumpers die dezelfde**

kleur als de carrosserie hebben. Hoe kleiner de afstand van de sproeikop tot het oppervlak is, des te meer er wordt gevergd van het materiaal.

Af fabriek gemonteerde kleeffolies

De volgende aanwijzingen moeten gevolgd worden om schade aan de kleeffolies te voorkomen:

- Niet wassen met hogedrukapparaten.
- Geen glas- of ijschraper gebruiken om de folies vrij te maken van ijs of sneeuw.
- De kleeffolies niet polijsten.
- Geen vuile doeken of sponzen gebruiken.
- Bij voorkeur wassen met een zachte spons en zachte, neutrale zeep.

Sensoren en cameralenzen

- Sneeuw met een handveger verwijderen en ijs bij voorkeur met een ontdooispray.
- Reinig de sensoren met producten die vrij zijn van oplosmiddelen en een schone, droge doek.
- Maak de cameralens met een normaal in de handel verkrijgbaar glasreinigingsmiddel op basis van alcohol nat en veeg de lens met een droge doek schoon.

ⓘ VOORZICHTIG

- **Als u de wagen wast met een hogedrukreiniger:**
 - houd dan voldoende afstand tot de sensoren in de voor- en achterbumpers.
 - Reinig niet de cameralenzen of het gebied daaromheen met de hogedrukreiniger.
- **Gebruik nooit warm of heet water om sneeuw en ijs te verwijderen van de lens van de achteruitrijcamera, omdat deze daardoor kan scheuren.**
- **Bij het schoonmaken van de lens nooit een onderhoudsmiddel met een schurende werking gebruiken.**

Conservering van de wagenlak

Regelmatig conserveren beschermt de lak van de wagen.

De wagenlak op zijn laatst conserveren, wanneer op de *schone* lak het water geen duidelijke ronde druppels meer vormt.

Een goede *vaste was* kunt u bij elke Technische Dienst verkrijgen.

Regelmatig in de was zetten beschermt de wagenlak langdurig tegen schadelijke milieu-invloeden » pag. 271. De conservering beschermt zelfs enigszins tegen mechanische invloeden.

Ook als in de automatische wasinstallatie regelmatig een **vloeibare was** wordt gebruikt, is het aan te bevelen de lak ten minste tweemaal per jaar met vaste was te beschermen.

Wagenlak polijsten

Alleen als de lak van uw wagen dof is geworden en als u met conserveringsmiddelen geen glans meer kunt verkrijgen, is polijsten nodig. Polijstmiddel is verkrijgbaar bij de Technische Dienst.

Wanneer de aangebrachte polish geen conserverende componenten bevat moet de lak onmiddellijk met was behandeld worden » pag. 274, Conservering van de wagenlak.

ⓘ VOORZICHTIG

Om de wagenlak niet te beschadigen:

- **Behandelt u mat gelakte delen of kunststof delen niet met polijstmiddelen of vaste was.**
- **De wagenlak niet in een zanderige of stoffige omgeving polijsten.**

Kunststof delen verzorgen

Wanneer normaal wassen niet voldoende is, mogen kunststof delen ook met speciale, goedgekeurde **oplosmiddelvrije** kunststofreinigings- en conserveringsmiddelen worden behandeld.

ⓘ VOORZICHTIG

- Het gebruik van vloeibare luchtverfrissers, die rechtstreeks op de ventilatieroosters van de wagen geplaatst worden kunnen de plastic onderdelen beschadigen, indien hier per ongeluk vloeistof op geknoeid wordt.
- Schoonmaakmiddelen met oplosmiddel tasten het materiaal aan.

Ruiten en buitenspiegels schoonmaken**Ruiten schoonmaken**

- Ruiten met universele glasreinigingsmiddelen op alcoholbasis schoonmaken.
- Ruiten met een schone zeem of met een lap zonder pluïsjes drogen.

Sneeuw verwijderen

- Sneeuw van ruiten en spiegels met een veer verwijderen.

Ijs verwijderen

- Een spray om ijs te verwijderen gebruiken.

Voor het drogen van de ruiten gebruikt u een schone lap of een zeem. Op een zeem waarmee de lak is afgenomen, blijven vette resten conserveringsmiddel achter. Daarmee zouden de ruiten vuil gemaakt worden.

Gebruik bij voorkeur een ontdooispray voor het verwijderen van ijs. Wanneer u een ijskrabber gebruikt, deze niet heen en weer bewegen, maar slechts in één richting schuiven.

Rubber-, olie-, vet- of kitresten kunt u met een ruitenreiniger of siliconenverwijderaar verwijderen.

Wasresten kunnen alleen met een speciale reiniger worden verwijderd die verkrijgbaar is bij de Technische Diensten. Door resten was op de voorruit kunnen de ruitenwissers gaan bobberen. Door het gebruik van een ruitenreiniger met wasoplossende eigenschappen kan het produceren van bijgeluiden worden verholpen, deze kunnen de wasresten echter niet volledig verwijderen.

ⓘ VOORZICHTIG

- **Nooit sneeuw of ijs van de ruiten en spiegels met warm of heet water verwijderen - gevaar voor scheurvorming in het glas!**
- **De verwarmingsdraden zitten aan de binnenzijde van de achterruit. Om beschadigen te voorkomen mogen er geen stickers op de verwarmingsdraden worden geplakt.**

Ruitenwischerbladen schoonmaken

Schone ruitenwischerbladen zorgen voor helder zicht.

1. Met een zachte doek stof en vuil van de ruitenwischerbladen verwijderen.
2. De ruitenwischerbladen met een ruitenreiniger schoonmaken. Bij sterke vervuiling een spons of een doek gebruiken.

Afdichtrubbers onderhouden

Goed onderhouden afdichtrubbers vriezen niet zo snel vast.

1. Met een zachte doek stof en vuil van de afdichtrubbers verwijderen.
2. Afdichtrubbers met een onderhoudsmiddel voor rubber behandelen.

De afdichtrubbers van portieren, ruiten enz. blijven soepel en gaan langer mee als deze af en toe met een conserveringsmiddel voor rubber (bijv. siliconenspray) worden behandeld.

Hiermee wordt een voortijdige slijtage van de afdichtrubbers voorkomen. De portieren kunnen gemakkelijker worden geopend. Goed onderhouden afdichtrubbers vriezen 's winters niet zo gemakkelijk vast.

Slotcilinder van het portier

Portiersslotcilinders kunnen in de winter bevriezen.

Om de slotcilinder van het portier te ontdoen wordt geadviseerd een spray met smerende en roestwerende eigenschappen te gebruiken.

Chromen delen schoonmaken

1. Chromen delen met een vochtige doek schoonmaken.
2. Chromen delen met een zachte, droge doek polijsten.

Wanneer dat niet voldoende is, kunt u een goede **chromreiniger** gebruiken. Met deze chromreiniger verwijdt u ook vlekken of aanslag op het oppervlak.

ⓘ VOORZICHTIG

Om ervoor te zorgen dat een chromoppervlak geen krassen krijgt:

- Bij het onderhoud van het chrom in geen geval een reinigingsmiddel met een schurende werking gebruiken.
- Het oppervlak van de chromen delen niet in een zanderige of stoffige omgeving schoonmaken of polijsten.

stalen velgen

- De stalen velgen regelmatig met een aparte spons schoonmaken.

Hardnekkig remslijpsel kan met een industriereiniger worden verwijderd. Beschadigingen aan de lak van de velgen moeten worden verholpen voordat er roest kan ontstaan.

⚠ ATTENTIE

- **Banden nooit met rondstraalsproeikoppen schoonmaken. Zelfs wanneer de spuitafstand betrekkelijk groot is en er kort gespoten wordt, kunnen de banden hierdoor beschadigd worden. Gevaar voor ongelukken.**
- **Vocht, ijs en strooizout in het remsysteem verminderen de remwerking - gevaar voor ongevallen! Na het wassen van de wagen abrupte en plotselinge remmanoeuvres vermijden. De remmen moeten eerst worden "drooggeremd" » pag. 184, Remwerking en remweg.**

Lichtmetalen velgen

Om de 2 weken

- Strooizout en remslijpsel van de lichtmetalen velgen wassen.
- Wielen met een zuurvrij reinigingsmiddel behandelen.

Om de 3 maanden

- Wielen met harde was grondig inwrijven.

Regelmatig onderhoud is nodig, opdat de lichtmetalen velgen er lang goed uit blijven zien. Als strooizout en remslijpsel niet regel-

matig worden afgespoeld, wordt het aluminium aangetast.

Als reinigingsmiddel een zuurvrij reinigingsmiddel voor lichtmetalen velgen gebruiken.

Een lakpolijstmiddel of andere schurende middelen mogen bij het onderhoud van de wielen niet worden gebruikt. Als de beschermende laklaag bijv. door steenslag is beschadigd, moet de schade zo spoedig mogelijk worden hersteld.

⚠ ATTENTIE

Veiligheidsaanwijzingen » ⚠ in stalen velgen op pag. 276 in acht nemen.

Bodembescherming

De onderzijde van de wagen is tegen chemische en mechanische invloeden beschermd.

Tijdens het rijden kan de beschermende laag worden beschadigd. Daarom adviseren wij u om de beschermende laag aan de onderzijde van de wagen en van het onderstel vóór en na het koude jaargetijde te controleren en zo nodig te laten bijwerken.

Wij adviseren reparatiewerkzaamheden en extra beschermingsmaatregelen tegen corrosie te laten uitvoeren door uw Technische Dienst.

⚠ ATTENTIE

Gebruik nooit een bodembeschermingslaag of corrosiewerende middelen voor uitlaten, katalysatoren of warmtererende platen. Door een heet uitlaatsysteem of door hete motordelen kunnen deze stoffen vlam vatten. Brandgevaar!

Motorruimte schoonmaken

Neem extra voorzorgsmaatregelen voor het schoonmaken van de motorruimte.

Corrosiewerende laag

De motorruimte en het oppervlak van de motor zijn af fabriek met een corrosiewerende laag behandeld.

Vooral in de winter, wanneer u vaak op met zout bestrooide wegen rijdt, is een goede bescherming tegen corrosie heel belangrijk. Opdat het zout geen schade kan aanrichten, moet de motorruimte voor en na de strooiperiode grondig worden schoongemaakt.

De Technische Dienst beschikt over de juiste schoonmaak- en conserveringsmiddelen en de benodigde gereedschappen. Daarom adviseren wij u om deze werkzaamheden daar te laten uitvoeren.

Wanneer de motorruimte met vetoplossende middelen wordt schoongemaakt of wanneer de motor wordt gewassen, wordt de corrosie-

werende laag bijna altijd verwijderd. Daarna beslist alle vlakken, groeven, naden en alle componenten in de motorruimte laten conserveren.

⚠ ATTENTIE

- Let vóór alle werkzaamheden in het motorcompartiment op de waarschuwingen » pag. 285.
- Motor uitschakelen, handrem aantrekken en altijd de contactsleutel uit het contactslot trekken, voordat u de motorkap open.
- Motor laten afkoelen, voordat u de motorruimte schoonmaakt.
- Handen en armen tegen metalen delen met scherpe kanten beschermen, als u bijvoorbeeld de onderkant van de wagen, de binnenzijde van de wielkasten of de wioldoppen schoonmaakt. Gevaar voor verwondingen!
- Vocht, ijs en strooizout in het remsysteem verminderen de remwerking - gevaar voor ongevallen! Na het wassen van de wagen abrupte en plotselinge remmanoeuvres vermijden.
- Nooit het koelsysteem aanraken. Deze wordt afhankelijk van de temperatuur geregeld en kan automatisch worden ingeschakeld - ook bij uit het contact getrokken contactsleutel!

♻ Milieu-aanwijzing

Omdat bij het wassen van een motor resten brandstof, vet en olie kunnen worden afgespoeld, het vervuilde water door een olie-af-

scheider schoonmaken. Daarom mag de motor alleen worden schoongespoten in een gespecialiseerde werkplaats of bij een daartoe uitgerust tankstation.

Verzorging van de wagen, binnenzijde

Display van de radio/Easy Connect* en bedieningspaneel*

Het display kan worden schoongemaakt met een in speciaalzaken verkrijgbare "LCD-cleaner". Om het display schoon te maken, de doek licht bevochtigen met de reinigingsvloeistof.

Het bedieningspaneel van het Easy Connect-systeem* moet eerst met een penseeltje worden ontdaan van vuil, om te voorkomen dat dit in het apparaat of tussen de toetsen en de behuizing komt te zitten. Daarna wordt geadviseerd om het bedieningspaneel van Easy Connect-systeem* schoon te maken met een vochtige doek en vaatwasmiddel.

ⓘ VOORZICHTIG

- Om krassen te voorkomen, mag u het display niet droog schoonmaken.
- Om schade te voorkomen, moet u erop letten dat er geen vocht terecht komt in het bedieningspaneel van Easy Connect-systeem*.

Kunststof delen en het dashboard schoonmaken

- Een schone, niet-pluizende doek met water bevochtigen en de kunststof delen en het dashboard schoonmaken.
- Wanneer dat niet voldoende is, gebruikt u een speciaal **oplossingsvrij** kunststofreinigings- en onderhoudsmiddel.

⚠ ATTENTIE

Maak nooit het dashboard en het oppervlak van de airbagmodules schoon met reinigingsmiddelen die oplosmiddelen bevatten. Door schoonmaakmiddelen met oplosmiddelen wordt het oppervlak poreus. Bij het activeren van de airbag kan dit tot verwondingen leiden als gevolg van losschietende kunststof deeltjes.

ⓘ VOORZICHTIG

Schoonmaakmiddelen met oplosmiddel tasten het materiaal aan.

Houten decor schoonmaken*

- Een schone doek met water bevochtigen en het hout schoonmaken.
- Wanneer dat niet voldoende is, *mild* zeepsop gebruiken.

ⓘ VOORZICHTIG

Schoonmaakmiddelen met oplosmiddel tasten het materiaal aan.

Schoonmaken textiel en stoffen bekleding

Textiel en textiele bekledingen (stoelen, portierpanelen enz.) moeten regelmatig met een stofzuiger worden schoon gezogen. Hierdoor worden vuildeeltjes van het oppervlak verwijderd die anders bij het gebruik in de stof gewreven kunnen worden. Stoomreinigers mogen niet worden gebruikt, omdat door de stoom de verontreiniging dieper in het textiel dringt en wordt vastgezet.

Normaal schoonmaken

In het algemeen raden wij aan voor het schoonmaken een zachte spons of een universele niet-pluizende microvezeldoek te gebruiken. Alleen vloerbedekking en vloermatten mogen met borstels worden gereinigd aangezien andere textiele oppervlakken door de borstel kunnen worden beschadigd.

Bij oppervlakkige algemene verontreinigingen kan met een universeel schuimschoonmaakmiddel worden schoongemaakt. Het schuim wordt met een zachte spons op het oppervlak van textiel verdeeld en licht ingewreven. Het doormat maken van het textiel

moet echter worden voorkomen. Aansluitend wordt het schuim met absorberende, droge doeken (bijv. microvezeldoeken) afgedept en nadat het schuim volledig is gedroogd, weggezogen.

Vlekken verwijderen

Vlekken van dranken (koffie, vruchtensap enz.) kunnen met een fijnwasmiddel-oplossing worden behandeld. Deze oplossing wordt aangebracht met een spons. Bij hardnekkige vlekken kan een waspasta direct op de plaats van de vlek worden aangebracht en ingewreven. Daarna is een nabehandeling met schoon water noodzakelijk om de wasmiddelresten te verwijderen. Daartoe wordt water met een vochtige doek of een spons aangebracht en met absorberende droge doeken afgedept.

Vlekken van chocolade of make-up worden met een waspasta (bijv. ossengalzeep) ingewreven. Daarna wordt de zeep met water (vochtige spons) verwijderd.

Voor de behandeling van vet, olie, lippenstift of balpeninkt kan spiritus worden gebruikt. Opgeloste vet- of kleurstofdeeltjes moeten met absorberend materiaal worden afgedept. Eventueel kan een nabehandeling met een waspasta en water noodzakelijk zijn.

Bij sterke vervuiling van de bekleding adviseer wij u een gespecialiseerd bedrijf in te

schakelen om de bekleding en delen van textiel te laten reinigen met shampoo en besproeiing.

Let op

Open klittenbandsluitingen aan uw kleding kunnen de stoelbekleding beschadigen. Zorg ervoor dat ze gesloten zijn.

Leer schoonmaken*

Normaal schoonmaken

– Verontreinigd leer met een licht vochtige katoenen of wollen doek schoonmaken.

Hardnekkige vlekken verwijderen

- Sterk vervuilde plekken schoonmaken met een doek en een milde zeepoplossing (twee eetlepels neutrale zeep op een liter water).
- Let erop dat het leer nergens te nat wordt en dat er geen water in de naden sijpelt.
- Vervolgens met een zachte, droge lap droogwrijven.

Onderhoud van het leer

– Het leer elk half jaar met een bij de technische dienst verkrijgbaar leeronderhoudsmiddel behandelen.

- Leeronderhoudsmiddel uiterst dun aanbrengen.
- Met een zachte lap droogwrijven.

SEAT streeft ernaar de bijzondere eigenschappen van dit natuurproduct intact te houden. Vanwege de exclusiviteit van de gebruikte leersoorten en de karakteristieke eigenschappen (zoals gevoeligheid voor olie, vet en vervuiling) moet het leer voorzichtig worden behandeld, zowel bij het dagelijks gebruik als bij het uitvoeren van onderhoudswerkzaamheden.

Stof en vuildeeltjes in poriën, plooiën en naden kunnen schuren en het oppervlak beschadigen. Als de wagen lang in de zon staat, het leer tegen direct zonlicht beschermen om verbleken te voorkomen. Lichte kleurwijzigingen door het gebruik van het hoogwaardige natuurleer zijn normaal.

VOORZICHTIG

- **Het leer mag in geen geval met oplosmiddelen, boenwas, schoenpoets, vlekkenverwijderaar en dergelijke worden behandeld.**
- **Hardnekkige vlekken door een gespecialiseerde werkplaats laten verwijderen om beschadigingen te vermijden.**

Alcantara bekleding reinigen*

Stof en vuil verwijderen

– Een doek *licht* bevochtigen en de bekleding schoonmaken.

Vlekken verwijderen

- Een doek met lauw water of verdunde **spiritus** vochtig maken.
- De vlek naar het midden toe deppen.
- Schoongemaakte plek met een zachte doek droogmaken.

Geen leerverzorgingsmiddel op bekleding van Alcantara gebruiken.

Bij stof en vuil kunt u ook een verzorgende shampoo gebruiken.

Stof en vuildeeltjes in poriën, plooiën en naden kunnen schuren en het oppervlak beschadigen. Als de wagen lang in de zon staat, de Alcantara-bekleding tegen direct zonlicht beschermen om verbleken te voorkomen. Lichte verkleuringen door het gebruik zijn normaal.

VOORZICHTIG

- **Alcantara mag niet met oplosmiddelen, boenwas, schoenpoets, vlekkenverwijderaar, leeronderhoudsmiddel en dergelijke worden behandeld.**

- Laat hardnekkige vlekken in een gespecialiseerde werkplaats verwijderen om beschadigingen te voorkomen.
- Voor het schoonmaken in geen geval borstels, harde sponzen, enz., gebruiken.

Veiligheidsgordels schoonmaken

Een vervuilde veiligheidsgordel kan de werking van de veiligheidsgordel negatief beïnvloeden. Houd veiligheidsgordels schoon en controleer regelmatig de toestand van alle gordels.

Veiligheidsgordels schoonmaken

- De vervuilde veiligheidsgordel volledig uitrekken en de gordelband uitgerold laten.
- Vervuilde veiligheidsgordels met *mild* zeepsop schoonmaken.
- Het behandelde gordelweefsel laten drogen.
- Veiligheidsgordel pas oprollen, wanneer deze droog is.

Als er grote vlekken in de gordel komen, zal de oprolautomaat niet meer correct werken.

ATTENTIE

- De veiligheidsgordels mogen niet chemisch worden gereinigd, omdat zulke reinigings-

middelen de sterkte van het weefsel kunnen aantasten. De veiligheidsgordels mogen ook niet met etsende vloeistoffen in aanraking komen.

- Regelmatig de toestand van alle veiligheidsgordels controleren. Als beschadigingen van het weefsel, de gordelverbindingen, de gordelautomaat of het slotgedeelte worden vastgesteld, moet de betreffende veiligheidsgordel door een gespecialiseerde werkplaats worden vervangen.
- Nooit proberen om de veiligheidsgordels zelf te repareren. De veiligheidsgordels mogen nooit op een of andere wijze worden veranderd of door u worden uitgebreid.

VOORZICHTIG

Schoongemaakte veiligheidsgordels moeten vóór het oprollen volledig droog zijn, omdat vocht de gordeloprolautomaat kan beschadigen.

Controleren en bijvullen

Tanken

Tanken

Lees aandachtig de aanvullende informatie »  pag. 57

Zodra het volgens de voorschriften bediende vulpistool voor de eerste keer is uitgeschakeld, is de brandstoftank "vol". Er dient niet verder te worden getankt, omdat anders de expansieruimte in de tank ook gevuld wordt. Bij verhitting zou er brandstof uit kunnen lopen.

De juiste brandstofsoort voor de wagen staat op een sticker aan de binnenzijde van de tankklep.

ATTENTIE

- Brandstof is gemakkelijk ontvlambaar en kan tot zware verbrandingen en andere verwondingen leiden.
 - Bij het vullen van de tank of van een jerrycan met brandstof mag niet worden gerookt en mag er geen contact zijn met vonken. Brandgevaar!
 - De wettelijke voorschriften over het gebruik van jerrycans in acht nemen.

- Wij adviseren u om veiligheidsredenen geen jerrycan met brandstof mee te nemen. In geval van een aanrijding kan de jerrycan beschadigd worden en kan er brandstof uit lekken.
- Wanneer u in uitzonderlijke gevallen brandstof in een jerrycan moet vervoeren, let dan op het volgende:
 - Nooit de jerrycan met brandstof vullen, wanneer deze in of op de wagen staat. Tijdens het vullen ontstaan er elektrostatische ladingen die de brandstofdampen kunnen laten ontvlammen. Ontploffingsgevaar! De jerrycan altijd op de grond zetten wanneer u deze vult.
 - Het vulpistool zo ver mogelijk in de vulmond van de jerrycan steken.
 - Bij jerrycans van metaal moet het vulpistool contact met de jerrycan hebben, terwijl u de jerrycans met brandstof vult. Hierdoor wordt statische oplading vermeden.
 - Nooit brandstof in de wagen of in de bagageruimte morsen. Brandstofdampen kunnen ontploffen. Er bestaat levensgevaar.

ⓘ VOORZICHTIG

- Weggelekte brandstof direct van de wagen-lak verwijderen.
- Nooit de brandstoftank helemaal leegrijden! De onregelmatige brandstofvoorziening kan tot overslaan van de ontsteking leiden.

Daardoor komt er onverbrande brandstof in de uitlaat - gevaar voor beschadiging van de katalysator!

- Als bij een wagen met dieselmotor de brandstoftank volledig is leeggereden, moet na het tanken gedurende ten minste 30 seconden het contact worden ingeschakeld zonder de motor te starten. Als u daarna start, kan het langer duren dan normaal - tot maximaal een minuut -, voordat de motor aanslaat. Dat komt doordat het brandstofsysteem tijdens het starten eerst moet worden ontvlucht.

♻️ Milieu-aanwijzing

De brandstoftank nooit de vol tanken, omdat bij verhitting er brandstof kan gaan lekken.

ⓘ Let op

Bevat geen enkel noodmechanisme om de tankklep te ontgrendelen. Roep indien nodig de hulp in van gespecialiseerd personeel.

Brandstof

Benzinesoorten

Welke benzinesoort voor uw wagen geschikt is, staat aan de binnenzijde van de tankklep.

De wagen is met een katalysator uitgerust en mag alleen op **loodvrije benzine** rijden. De

benzine moet voldoen aan de Europese norm EN 228 resp. de Duitse norm DIN 51626-1 en moet **loodvrij** zijn. U mag brandstoffen tanken die maximaal 10% ethanol (E10) bevatten. De diverse types benzine verschillen qua **octaangetal (RON)**.

De volgende benamingen komen overeen met die op de sticker op de tankklep:

Loodvrij super met octaangetal 95 of loodvrij normaal met octaangetal van min. 91

Geadviseerd wordt om loodvrij super met octaangetal 95 te tanken. Mocht deze niet ter beschikking staan: tank dan loodvrij normaal met een octaangetal van 91, maar houd dan wel rekening met een lichte reductie in vermogen.

Loodvrij super met octaangetal van min. 95

U moet loodvrij super met een octaangetal van min. 95 gebruiken.

Als er geen loodvrij super beschikbaar is, kunt u ook *in geval van nood* loodvrij normaal met octaangetal 91 tanken. In dat geval mag u echter alleen met gemiddelde toeren-tallen en geringe motorbelasting rijden. Tank loodvrij super bij de eerst komende gelegenheid die zich voordoet. »

Loodvrij super met octaangetal 98 of loodvrij super met octaangetal van min. 95

Geadviseerd wordt om loodvrij super met octaangetal 98 te tanken. Mocht deze niet ter beschikking staan: tank dan loodvrij super met een octaangetal van 95, maar houd dan wel rekening met een lichte reductie in vermogen.

Als er geen loodvrij super beschikbaar is, kunt u ook *in geval van nood* loodvrij normaal met octaangetal 91 tanken. In dat geval mag u echter alleen met gemiddelde toerentallen en geringe motorbelasting rijden. Tank loodvrij super bij de eerst komende gelegenheid die zich voordoet.

Benzinetoevoegingen

De brandstofkwaliteit beïnvloedt het soepel draaien van de motor, het vermogen en de levensduur van de motor. Daarom moet metaalvrije kwaliteitsbenzine getankt worden met geschikte additieven, reeds toegevoegd door de aardolie-industrie. Deze toevoegingen beschermen tegen corrosie, reinigen het brandstofsysteem en voorkomen aanslag in de motor.

Wanneer er geen kwaliteitsbenzine met metaalvrije additieven beschikbaar is of er motorstoringen voorkomen, moet u de noodzakelijke additieven bij het tanken toevoegen **»** .

Het is gebleken dat niet alle benzine-additieven goed werken. Het gebruik van ongeschikte additieven voor de benzine kan aanzienlijke schade veroorzaken aan de motor en de katalysator beschadigen. Gebruik nooit metaalhoudende additieven voor de benzine! De metaalhoudende additieven kunnen ook in de benzine-additieven zitten om de klopvastheid te verbeteren en het octaangehalte te verhogen **»** .

SEAT raadt de "Originele additieven van de groep Volkswagen voor benzinemotoren" aan. Bij de SEAT-specialisten kan u deze additieven kopen en informatie inwinnen betreffende het gebruik.

VOORZICHTIG

- Tank niet als op de pomp aangegeven staat dat de brandstof metaal bevat. LRP-brandstoffen (loodvervangende benzine of *lead replacement petrol*) bevatten metaalhoudende additieven in hoge concentraties. Het gebruik hiervan kan de motor beschadigen!
- U mag geen brandstoffen tanken die een grote hoeveelheid ethanol (bijv. E50, E85) bevatten. Dit leidt tot schade aan het brandstofsysteem.
- Eén keer tanken van loodhoudende brandstof of ander metaaltoevoegingen leidt al tot een blijvende afname van het rendement van de katalysator.
- U mag uitsluitend additieven voor benzine gebruiken die zijn goedgekeurd door SEAT.

Additieven die het octaangetal verhogen of de klopvastheid verbeteren, kunnen metaaldeeltjes bevatten die de motor en katalysator flink kunnen beschadigen. Dergelijke additieven mogen niet worden gebruikt.

- Bij benzine met een laag octaangehalte kunnen hoge toerentallen of een sterke motorbelasting tot schade aan de motor leiden.

Let op

- U kunt benzine tanken met een hoger octaangehalte dan de motor van uw wagen nodig heeft.
- In landen waar geen loodvrije benzine beschikbaar is, kunt u benzine met een laag loodgehalte tanken.

Dieselbrandstof

Let op de informatie aan de binnenzijde van de tankklep.

Geadviseerd wordt om **diesel** te gebruiken die voldoet aan de Europese norm EN 590. Mocht u niet beschikken over diesel die voldoet aan de Europese norm EN 590, zorg er dan voor dat het cetaangetal (CZ) minimaal 51 is. Indien de motor is voorzien van een deeltjesfilter, dan moet verder het zwavelgehalte van de brandstof lager zijn dan 50 deeltjes per miljoen.

Winterdiesel

Zomerdiesel wordt dik in de winter, hetgeen ertoe leidt dat uw wagen moeilijker start. Daarom wordt in de winter bij de tankstations diesel met betere visco-elasticiteit bij kou (winterdiesel) aangeboden.

ⓘ VOORZICHTIG

- De wagen is niet geconstrueerd voor het gebruik van FAME-brandstof (biodiesel). Het brandstofsysteem wordt beschadigd, indien op deze brandstof wordt gereden.
- Brandstoftoevoegingen, zogenaamde "vloeistofverbeters", benzine of dergelijke middelen mogen niet aan de dieselolie worden toegevoegd.
- Bij slechte kwaliteit van de diesel kan het noodzakelijk zijn om uit het brandstoffilter ook tussen de in het Serviceplan vermelde intervallen water af te tappen. Geadviseerd wordt om dit in een gespecialiseerde werkplaats te laten uitvoeren. Een ophoping van water in het filter kan tot motorstoringen leiden.

AdBlue®

Informatie over AdBlue®

Het verbruik van AdBlue® hangt af van de persoonlijke rijstijl, de bedrijfstemperatuur

van het systeem en de omgevingstemperatuur wanneer de wagen wordt gebruikt.

AdBlue® bevriest vanaf -11°C (+13°F). Het systeem bevat verwarmingselementen die ook de werking bij lage temperaturen garanderen.

De inhoud van de AdBlue®-tank is ca. 10,4 liter.

De AdBlue®-tank mag nooit leeg zijn. Vanaf een actieradius van minder dan 2400 km verschijnt op het scherm van het instrumentenpaneel een indicatie dat AdBlue® moet worden bijgevuld » pag. 283. Wordt deze indicatie genegeerd, dan zal het later niet meer mogelijk zijn om de motor te starten. Verschijnt deze indicatie niet, dan hoeft geen AdBlue® te worden toegevoegd.

AdBlue® is een gedeponeerd handelsmerk van de Duitse vereniging van autofabrikanten (VDA) en staat ook bekend als AUS32 of DEF (Diesel Exhaust Fluid).

ⓘ VOORZICHTIG

Wordt te veel AdBlue® bijgevuld, dan kan het tanksysteem beschadigd raken.

AdBlue® bijvullen

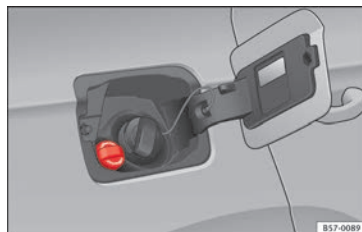

Afb. 236 Dop van de vulopening van de AdBlue-tank.

Handelingen vóór het bijvullen

Parkeer de wagen op een effen oppervlak. Als de wagen niet op een effen oppervlak staat maar bijvoorbeeld op een helling of aan een kant op een stoeptrand, kan de meter mogelijk het vullen niet correct detecteren.

Indien een bericht over het AdBlue®-peil werd getoond op het scherm van het instrumentenpaneel, **vul dan minstens de minimaal vereiste hoeveelheid bij (ca. 5 liter)**. Enkel wanneer u deze hoeveelheid tankt, detecteert het systeem dat AdBlue® werd bijgevoerd en kunt u de motor opnieuw starten. De maximale hoeveelheid die u kunt tanken is 11 liter.

Contact uitschakelen. Als het contact niet is uitgeschakeld tijdens het vullen, verschijnt op het scherm van het instrumentenpaneel »

mogelijk nog steeds de indicatie dat u product moet bijvullen.

Bijvullen met een vulfles

Gebruik enkel AdBlue® die voldoet aan de norm ISO 22241-1. Gebruik enkel originele verpakkingen.

- Open de tankklep ►►► **afb. 236**.
- Draai de dop van de vulopening van de tank linksom los.
- Houd rekening met de aanwijzingen en gegevens van de fabrikant van de vulfles.
- Controleer de vervaldatum.
- Draai de dop van de vulfles los.
- Steek de hals van de fles verticaal in de vulopening van de tank en schroef de fles met de hand rechtsom vast.
- Druk de vulfles in de richting van de vulopening en houd ze in die positie.
- Wacht tot de inhoud van de fles in de AdBlue®-tank gelopen is. De fles mag niet samengedrukt of gebroken worden!
- Schroef de fles linksom los en trek ze voorzichtig naar boven weg ►►► **!**
- De AdBlue®-tank is vol wanneer geen vloeistof meer uit de fles komt.
- Draai de dop van de vulopening van de tank rechtsom in tot hij vastklikt.
- Tankklep sluiten.

Handelingen vóór het wegrijden

- Na het vullen schakelt u **enkel** het contact in.
- Laat het contact minstens 30 seconden ingeschakeld zodat het systeem de vulling kan detecteren.
- Zet de motor niet aan tot de 30 seconden verstreken zijn!

AdBlue bijvullen aan de pomp

Geldt voor wagens met selectieve katalytische reductie.

- Open de klep van de vulopening van de tank.
- Draai de sluitstop van de vulopening van het SCR-systeem naar links ►►► **afb. 236**.
- Voeg AdBlue toe tot het vulpistool voor het eerst stopt.
- Sluit de SCR-buis door ze naar rechts te draaien tot u een klik hoort.

! ATTENTIE

De AdBlue® mag enkel bewaard worden in de originele verpakking, goed gesloten en op een veilige plaats.

- Bewaar AdBlue® nooit in lege blikjes, flessen of vergelijkbare verpakkingen, omdat andere personen zich dan kunnen vergissen.
- Bewaar AdBlue® steeds buiten bereik van kinderen.

! VOORZICHTIG

- Bij het tanken moet de greep van het vulpistool omlaag uitgelijnd zijn. Anders zal de vulmond niet automatisch aangesloten worden.
- Probeer niet meer additief toe te voegen nadat het vulpistool voor het eerst gestopt is. De AdBlue-tank kan dan te veel gevuld worden, waardoor AdBlue naar buiten stroomt.
- Gebruik enkel AdBlue® die voldoet aan de norm ISO 22241-1. Gebruik enkel originele verpakkingen.
- Meng AdBlue® nooit met water, brandstof of additieven. Eender welke storing veroorzaakt door een mengsel valt niet onder de garantie.
- Vul AdBlue® nooit in de dieseltank! Doet u dit toch dan kan de motor beschadigd raken!
- Neem de vulfles niet continu mee in de wagen. Indien de fles lekt (door temperatuurschommelingen of schade aan de fles), kan AdBlue® het interieur van de wagen beschadigen.

! Milieu-aanwijzing

Lever de vulfles met het oog op milieubescherming in bij geschikte inzamelpunten.

i Let op

Bij de SEAT-dealers kunt u geschikte vulflessen van AdBlue® aanschaffen.

Werkzaamheden in de motorruimte

Veiligheidsaanwijzingen voor werkzaamheden in de motorruimte

Lees aandachtig de aanvullende informatie » pag. 17

Voor alle werkzaamheden aan de motor of in de motorruimte:

1. Motor uitschakelen en de sleutel uit het contactslot trekken.
2. Handrem aantrekken.
3. Versnellingshendel in neutraal resp. de keuzehendel in stand P zetten.
4. Motor laten afkoelen.
5. Kinderen ver van de wagen houden.
6. Motorkap openen » pag. 286.

Werkzaamheden in de motorruimte alleen zelf uitvoeren, wanneer u met de noodzakelijke handelingen vertrouwd bent en over geschikte gereedschap beschikt! Anders de werkzaamheden bij een gespecialiseerde werkplaats uit laten voeren.

Alle vloeistoffen en bedrijfsmiddelen, zoals koelvloeistof en motorolie, maar ook bougies en accu's worden voortdurend verder ontwikkeld. De Technische Diensten worden door SEAT constant op de hoogte gehouden over

wijzigingen. Wij adviseren u daarom bedrijfsvloeistoffen en bedrijfsmiddelen door een Technische Dienst te laten vervangen. Let ook op de aanwijzingen » pag. 270. De motorruimte van de wagen is een gevaarlijke ruimte » ⚠.

⚠ ATTENTIE

Bij alle handelingen aan de motor of in de motorruimte - bijv. bij controleren en bijvullen van vloeistoffen - kunnen verwondingen, brandwonden en ander gevaar voor een ongeval of brand ontstaan!

- **Nooit de motorkap openen als u ziet dat er stoom of koelvloeistof uitkomt. Gevaar voor brandwonden! Wachten tot er geen damp of koelvloeistof meer naar buiten komt. De motor vóór het openen van de motorkap laten afkoelen.**
- **Motor uitschakelen en de contactsleutel uit het contactslot trekken.**
- **Trek de handrem aan en zet de versnellingshendel in de stand neutraal of de keuzehendel in de stand P.**
- **Kinderen ver van de wagen houden.**
- **Geen hete motordelen aanraken. Gevaar voor brandwonden!**
- **Geen vloeistof op de motor of op het uitlaatsysteem knoeien als deze nog heet zijn. Brandgevaar!**
- **Kortsluiting voorkomen in de elektrische installatie, vooral op de starthulp aansluitingen » pag. 72. De accu kan exploderen!**

- **Nooit het koelsysteem aanraken. Deze wordt afhankelijk van de temperatuur geregeld en kan automatisch worden ingeschakeld – ook bij uitgeschakeld contact of uit het contact getrokken contactsleutel!**
- **Bedek de motor nooit met extra isolatiematerialen zoals een deken. Brandgevaar!**
- **Nooit de vuldpod van het koelvloeistofreservoir openen zolang de motor warm is. Door de hete koelvloeistof staat het koelsysteem onder druk!**
- **Vuldop bij het openen met een grote, dikke lap afdekken om gezicht, handen en armen tegen hete damp of hete koelvloeistof te beschermen.**
- **Geen voorwerpen, zoals poetslappen of gereedschap, in de motorruimte achterlaten.**
- **Als u zich genoodzaakt ziet om onder de wagen werkzaamheden uit te voeren, zet hem dan met stroppen en bokken vast zodat hij niet kan bewegen. De hydraulische krik alleen is niet voldoende om de wagen vast te zetten en u loopt kans zich te verwonden.**
- **Als er werkzaamheden aan de motor moeten worden uitgevoerd, terwijl er wordt gestart of terwijl de motor draait, bestaat er levensbedreigend gevaar door draaiende delen (zoals de geribde riem, de dynamo en de koelluchtventilator) en door de hoogspanningsontsteking. Let ook op het volgende:**
 - Raak nooit de elektrische kabels van het ontstekingsstelsel aan.
 - Beslist voorkomen dat u bijv. met sieraden, loshangende kledingstukken of

lange haren in draaiende delen van de motor komt. Er bestaat levensgevaar. Daarom eerst sieraden afdoen, uw haar opsteken en kleding dragen, die goed aansluit.

- Nooit bij een ingeschakelde versnelling achteloos gas geven. De wagen zou zich zelfs met aangetrokken handrem nog kunnen verplaatsen. Er bestaat levensgevaar.

- Wanneer werkzaamheden aan het brandstofsysteem of aan de elektrische installatie noodzakelijk zijn, ook op de hierboven vermelde waarschuwingen letten:

- Startaccu altijd losmaken van de elektrische installatie. Daarbij moet de wagen ontgrendeld zijn, omdat anders het alarmsysteem wordt geactiveerd.
- Niet roken.
- Nooit in de buurt van open vuur werken.
- Altijd een brandblusser gereedhouden.

ATTENTIE

Als de motorkap niet goed gesloten is, zou hij onder het rijden plots open kunnen gaan en de bestuurder het zicht kunnen ontnemen. Dit kan ernstige ongevallen tot gevolg hebben.

- Controleer na het sluiten van de motorkap of de vergrendeling goed in de slotplaat vastgeklikt is. De gesloten motorkap moet vlak met de carrosseriedelen eromheen liggen.

- Als u onder het rijden vaststelt dat de motorkap niet goed gesloten is, moet u onmiddellijk stoppen en de motorkap goed sluiten.

- Open en sluit de motorkap alleen als niemand zich binnen de actieradius ervan bevindt.

VOORZICHTIG

Let er bij het bijvullen van vloeistoffen op dat de vloeistoffen in geen geval worden verwisseld. Anders zijn ernstige storingen en motorschade het gevolg!

Milieu-aanwijzing

Vloeistoffen die uit de wagen komen, zijn schadelijk voor het milieu. Controleer daarom regelmatig de grond onder de wagen. Als daar vlekken van olie of andere vloeistoffen zichtbaar zijn, dan dient u de wagen door een gespecialiseerde werkplaats te laten controleren.

De motorkap openen

Lees aandachtig de aanvullende informatie »  pag. 17

De motorkap wordt vanuit het interieur ontgrendeld.

Alvorens de motorkap te openen, erop letten of de ruitenwissers wel in de ruststand staan.

ATTENTIE

Hete koelvloeistof kan brandwonden veroorzaken!

- Nooit de motorkap openen als u ziet dat er damp, rook of koelvloeistof uit de motorruimte komt.
- Zo lang wachten tot er geen damp, rook of koelvloeistof meer naar buiten komt, voordat u de motorkap voorzichtig opent.
- Let vóór alle werkzaamheden in het motorcompartment op de waarschuwingen » pag. 285.

Motorkap sluiten

- De motorkap iets oplichten.
- De motorkapsteun losshaken en weer in de drukhouder plaatsen.
- Op een hoogte van ongeveer 30 cm laten vallen zodat het geblokkeerd is.

Als de motorkap niet goed gesloten is, de kap niet aandrukken. Opnieuw openmaken en laten vallen zoals hiervoor beschreven is.

ATTENTIE

Een niet goed gesloten motorkap kan tijdens het rijden opengaan en het zicht naar voren belemmeren - gevaar voor ongevallen!

- Altijd na het sluiten van de motorkap controleren of de vergrendeling goed is

vastgeklikt. De motorkap moet vlak en afsluitend met de carrossiedelen eromheen liggen.

• Als u tijdens het rijden merkt dat de ver-grendeling niet vastzit, direct stoppen en de motorkap sluiten - gevaar voor ongevallen!

Vloeistofniveaus controleren

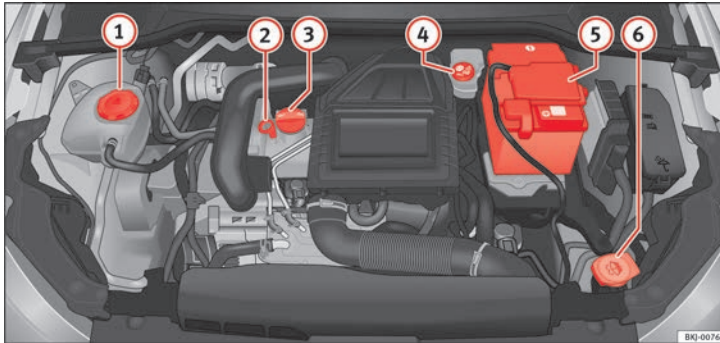

Het peil van de verschillende vloeistoffen van de wagen dient regelmatig gecontroleerd te worden. De vloeistoffen niet onderling verwisselen, omdat dit ernstige schade aan de motor tot gevolg heeft.

- ① Koelvloeistofexpansiereservoir
- ② Motoroliepeilstok
- ③ Vulopening motorolie
- ④ Remvloeistofreservoir

- ⑤ Wagenaccu
- ⑥ Ruitensproeiervloeistofreservoir

Het controleren en bijvullen van de vloeistoffen wordt bij de eerder genoemde onderdelen uitgevoerd. Deze handelingen worden beschreven op » pag. 285.

Afb. 237 Afbeelding met de plaats van de elementen.

Overzicht in tabelvorm

Nadere verklaringen, aanwijzingen en beperkingen op de technische gegevens vindt u vanaf » pag. 304.

Let op

De plaats van de onderdelen kan afhankelijk van de motor verschillen.

Motorolie

Algemene aanwijzingen

De motor wordt af fabriek voorzien van een speciale multigrade-olie geschikt voor elk jaargetijde.

Omdat het gebruik van een hoogwaardige olie een voorwaarde is voor het correct functioneren en de duurzaamheid van de motor, dient uitsluitend olie volgens de VW-normen gebruikt te worden als u olie bijvult of ververst.

De specificaties die op de volgende bladzijde staan (VW-normen) moeten op de verpakking vermeld staan; indien op de verpakking van de olie zowel de normen voor zowel benzine- als voor dieselmotoren vermeld staan, mag de olie zonder onderscheid voor beide soorten motoren gebruikt worden.

Geadviseerd wordt het ververset van de olie uit te laten voeren door een Technische Dienst of een gespecialiseerde werkplaats, volgens het Onderhoudsprogramma.

De voor de motor in uw wagen geldende oliespecificaties staan in » » pag. 59.

Onderhoudsintervallen

De onderhoudsintervallen kunnen flexibel (service-interval met lange duur) of vast (afhankelijk van de tijd of het gereden aantal kilometers).

Als op de binnenkant van de omslag van het boekje Onderhoudsprogramma de aanduiding PR Q16 voorkomt, betekent dit dat voor de wagen een service-interval met lange duur van toepassing is, terwijl de aanduidingen Q1, Q2, Q3, Q4 of Q7 staan voor een onderhoudsinterval op basis van tijd of kilometers.

Variabele onderhoudsintervallen (Service-Intervallen met Lange Duur*)

Er zijn speciale oliën en controles ontwikkeld die, afhankelijk van de rijomstandigheden en rijstijl van de bestuurder, de verversingsintervallen kunnen verlengen (service-intervallen met lange duur).

Het gebruik van deze oliën is een voorwaarde voor het verlengen van deze onderhoudsintervallen, neem daarbij **altijd** het volgende in acht:

- Vermeng de olie niet met de voor vaste onderhoudsintervallen voorgeschreven olie.
- Alleen bij uitzondering, als het motoroliepeil te laag is » » pag. 289 en LongLife-olie niet beschikbaar is, mag met oliesoorten voor **vaste onderhoudsintervallen** » » pag. 59 maximaal 0,5 liter eenmalig worden bijgevuld.

Vaste service-intervallen*

Als er voor de wagen geen "Service-interval met lange duur" van toepassing is of dit in-

terval op verzoek niet wordt toegepast, gebruik dan olie voor **vaste onderhoudsintervallen** die wordt vermeld in » » pag. 59. In dit geval geldt voor uw wagen een vast onderhoudsinterval van 1 jaar of 15.000 km (wat het eerst wordt bereikt) » » brochure **Onderhoudsprogramma**.

- Alleen bij uitzondering, als het motoroliepeil te laag is » » pag. 289 en de voor uw wagen voorgeschreven olie niet beschikbaar is, mag met oliesoorten volgens specificatie ACEA A2 of ACEA A3 (benzinemotoren) resp. ACEA B3 of ACEA B4 (dieselmotoren) hoogstens 0,5 liter eenmalig worden bijgevuld.

Wagens met roetfilter voor dieselmotoren*

In het Onderhoudsprogramma staat of uw wagen met een roetfilter voor dieselmotoren is uitgerust.

Bij wagens die zijn uitgerust met een roetfilter voor dieselmotoren mag uitsluitend motorolie volgens specificatie VW 507 00 worden bijgevuld. Dat is een low SAPS-motorolie. Het gebruik van andere typen motorolie kan ertoe leiden dat het roetfilter eerder verstopt raakt, waardoor de levensduur ervan wordt verminderd. Daarom:

- Niet vermengen met andere oliesoorten.
- Alleen bij uitzondering, als het motoroliepeil te laag is » » pag. 289, **Motoroliepeil controleren** en de voor uw wagen voorgeschreven olie niet beschikbaar is, mag met

oliesoorten volgens specificatie VW 506 00 resp. VW 506 01 of VW 505 00 resp. VW 505 01 of ACEA B3 resp. ACEA B4 hoogstens 0,5 liter eenmalig worden bijgevuld.

Let op

Alvorens een lange reis te gaan maken, adviseren wij u voor vertrek motorolie met de overeenkomstige VW specificatie te kopen en in uw wagen mee te nemen. Zo beschikt u altijd over de juiste motorolie om bij te vullen indien dit nodig mocht zijn.

Waarschuwinglampje

Als het controlelampje  rood gaat branden, betekent dat dat de motoroliedruk te laag is.

Als het symbool knippert en er klinken tegelijkertijd drie **waarschuwingssignalen**, de motor afzetten en het oliepeil controleren. Zo nodig olie bijvullen » pag. 290.

Als het lampje blijft knipperen mag u *niet* verder rijden, hoewel het oliepeil in orde is. De motor mag ook niet stationair draaien. Roep de hulp in van een vakman.

Oliepeil controleren

Als het controlelampje geel  gaat branden, moet het motoroliepeil zo snel mogelijk worden gecontroleerd. Bij de eerstvolgende gelegenheid olie bijvullen » pag. 290.

Oliepeilsensor defect*

Als het controlelampje geel  knippert, moet u een gespecialiseerde werkplaats opzoeken en de oliepeilsensor laten controleren. Veiligheidshalve het oliepeil elke keer bij het tanken controleren.

Motoroliepeil controleren

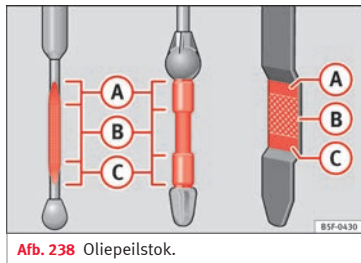

Afb. 238 Oliepeilstok.

Lees aandachtig de aanvullende informatie

»  pag. 58

Oliepeil controleren

- De wagen in horizontale stand parkeren.
- De motor kort stationair laten draaien en uitzetten wanneer de bedrijfstemperatuur bereikt is.
- Ca. twee minuten wachten.

- Oliepeilstok uit de geleidingspijp trekken. Oliepeilstok met een schone doek afvegen en tot de aanslag weer in de geleidingspijp duwen.
- Vervolgens de oliepeilstok er weer uittrekken en het oliepeil controleren. Indien nodig motorolie bijvullen.

Afhankelijk van de rijstijl en het gebruik van de wagen kan het olieconsumptie tot 0,5 l/1.000 km bedragen. Bij de eerste 5.000 kilometer kan het verbruik hoger liggen. Het motoroliepeil moet daarom regelmatig worden gecontroleerd - bij voorkeur elke keer bij het tanken en vóór langere ritten.

ATTENTIE

Werkzaamheden aan de motor of in de motorruimte dienen met de nodige voorzichtigheid uitgevoerd te worden.

- **Let vóór alle werkzaamheden in het motorcompartiment op de waarschuwingen » pag. 285.**

VOORZICHTIG

Als het oliepeil zich boven het gebied » afb. 238  bevindt, de motor niet starten. Dit kan schade aan de motor en de katalysator tot gevolg hebben. Een Technische Dienst raadplegen.

Motorolie bijvullen

Lees aandachtig de aanvullende informatie
»  pag. 58

Voordat u de motorkap opent, eerst de waarschuwingen lezen en deze opvolgen »  **Δ** in Veiligheidsaanwijzingen voor werkzaamheden in de motorruimte op pag. 285.

De plaats van de oliepeilstok is in de betreffende afbeelding van de motorruimte weer gegeven » pag. 287.

Motoroliespecificatie »  pag. 59.

ATTENTIE

Olie kan gemakkelijk branden! Wanneer u olie bijvult, mag er geen olie op hete motordelen komen.

VOORZICHTIG

Als het oliepeil zich boven het gebied » **afb. 238**  bevindt, de motor niet starten. Dit kan schade aan de motor en de katalysator tot gevolg hebben. Ga dan naar een gespecialiseerde werkplaats.

Milieu-aanwijzing

Het oliepeil mag in geen geval boven gebied » **afb. 238**  liggen. Anders kan olie via de carterontluchting worden aangezogen en door de uitlaat in de atmosfeer komen.

Motorolie verversen

Lees aandachtig de aanvullende informatie
»  pag. 58

De motorolie wordt bij onderhoudswerkzaamheden verversd.

Wij adviseren u daarom om de motorolie bij een Technische Dienst te laten verversen.

In het Onderhoudsprogramma staat vermeld wanneer de motorolie moet worden verversd.

ATTENTIE

Motorolie alleen zelf verversen, wanneer u over de noodzakelijke vakkennis beschikt!

- Voordat u de motorkap opent, eerst de waarschuwingen lezen en deze opvolgen » pag. 285, Veiligheidsaanwijzingen voor werkzaamheden in de motorruimte.
- Motor eerst laten afkoelen. Hete olie kan brandwonden veroorzaken.
- Een beschermende bril dragen - gevaar door etsende werking van oliespitters.
- Uw arm horizontaal houden, als u de olieaftapplug met de hand losdraait, zodat de eruit lopende olie niet langs uw arm naar beneden kan lopen.
- Als uw huid met motorolie in contact is gekomen, dan dient u uw huid vervolgens grondig te wassen.
- Olie is giftig! Motorolie buiten het bereik van kinderen bewaren.

VOORZICHTIG

Geen extra smeermiddel aan de motorolie toevoegen. De motor kan hiervan schade ondervinden. Schade die door zulke middelen ontstaat, valt niet onder de garantie.



Milieu-aanwijzing

- Omdat de olie correct moet worden afgevoerd en vanwege de benodigde speciale gereedschappen en vakkennis adviseren wij u de motorolie en het oliefilter bij een Technische Dienst te laten verversen.
- In geen geval mag olie in de riolering of in de grond terechtkomen.
- Voor het opvangen van de afgewerkte olie een hiervoor bestemde bak gebruiken die de gehele oliehoeveelheid van uw motor kan opvangen.

Koelsysteem

Controlelampje

Er is een storing als:

- Het controlelampje  na enkele seconden niet weer uitgaat.
- Het controlelampje  brandt of knippert tijdens het rijden en er tegelijkertijd drie waarschuwingssignalen »  klinken.

Het koelvloeistofpeil kan te laag of de koelvloeistof temperatuur te hoog zijn.

Koelvloeistof temperatuur te hoog

Indien het controlelampje  brandt, **stop de wagen, schakel de motor uit en laat hem afkoelen**. Koelvloeistofpeil controleren.

Als het koelvloeistofpeil in orde is, kan de storing door het uitvallen van de koelluchtventilator zijn veroorzaakt. De zekering voor de koelluchtventilator controleren en deze zo nodig laten vervangen **» pag. 106**.

Als na een korte rit het controlelampje opnieuw gaat branden, **niet verder rijden en de motor afzetten**. Neem contact op met een Technische Dienst of een gespecialiseerde werkplaats.

Koelvloeistofpeil te laag

Indien het controlelampje  brandt, **stop de wagen, schakel de motor uit en laat hem afkoelen**. Eerst het koelvloeistofpeil controleren. Wanneer het koelvloeistofpeil in het reservoir onder de "MIN"-markering staat, koelvloeistof bijvullen **» **.

ATTENTIE

- Als de wagen om technische redenen stilgevallen is, hem op een veilige afstand van het verkeer zetten. De motor afzetten, de knipperlichten inschakelen en de gevarendriehoeken op de weg zetten.

- **Nooit de motorkap openen, wanneer u merkt dat damp of koelvloeistof naar buiten komt - gevaar voor verbrandingen! Wachten tot er geen damp of koelvloeistof meer ont-snapt.**

- **De motorruimte van elke wagen is een gevaarlijke zone. Voordat u werkzaamheden in de motorruimte uitvoert, de motor afzetten en af laten koelen. Altijd de waarschuwingsaanwijzingen op **» pag. 285** in acht nemen.**

Antivries/water bijvullen

Lees aandachtig de aanvullende informatie **»  pag. 59**

Vul koelvloeistof bij zodra het peil daarvan onder de markering MIN (minimum) komt.

Koelvloeistofpeil controleren

- De wagen in horizontale stand parkeren.
- Contact uitschakelen.
- Lees het koelvloeistofpeil op het koelvloeistofexpansiereservoir af. Bij warme motor moet het koelvloeistofpeil tussen de markeringen staan. Bij warme motor kan het peil ook iets boven de MAX-markering liggen.

Antivries/water bijvullen

- Motor laten afkoelen.

- Bedek de vuldop van het koelvloeistofexpansiereservoir met een doek en draai deze voorzichtig naar links **» **.

- Vul alleen koelvloeistof bij indien in het expansiereservoir nog koelvloeistof aanwezig is; indien dit niet het geval is, kan de **motor beschadigd raken**. Indien geen koelvloeistof meer aanwezig is in het expansiereservoir, niet verder rijden. Roep de hulp van vakmensen in **» **.

- Als nog een restant koelvloeistof aanwezig is in het expansiereservoir, vul dan bij tot de max. markering.

- Vul koelvloeistof bij totdat het niveau stabiel blijft.

- Vuldop goed vastdraaien.

Koelvloeistofverlies moet in de eerste plaats in lekkage worden gezocht. Wend u direct tot een gespecialiseerde werkplaats om het koelsysteem te laten controleren. Bij een dicht koelsysteem kunnen verliezen alleen voorkomen, als de koelvloeistof door oververhitting kookt en daardoor uit het koelsysteem wordt geperst.

ATTENTIE

- **Het koelsysteem staat onder druk! De vuldop van het koelvloeistofexpansiereservoir niet openen zolang de motor warm is - gevaar voor brandwonden!** **»**

- Antivries en koelvloeistof zijn schadelijk voor de gezondheid. De antivries daarom alleen in de originele verpakking en buiten het bereik van kinderen bewaren. Anders bestaat gevaar voor vergiftiging.
- Als u werkzaamheden uitvoert in het motorcompartiment, houd er dan rekening mee dat de radiateurventilator ook bij uitgeschakeld contact plotseling in werking kan treden - gevaar voor verwondingen!

⚠ ATTENTIE

Als er zich onvoldoende koelvloeistof in het koelsysteem bevindt, dan kunnen er zich fouten in de motor voordoen en kunnen er bijgevolg ernstige verwondingen worden opgelopen.

- Er moet worden nagegaan of het additiefpercentage juist is, rekening houdend met de laagst voorziene omgevingstemperatuur op de plaats waar de wagen gebruikt zal worden.
- Als er een extreem lage buitentemperatuur is, kan de koelvloeistof bevroren en kan de wagen niet meer bewegen. Omdat in dat geval ook de verwarming niet werkt, kunnen inzittenden die niet warm genoeg zijn gekleed doodvriezen.

ⓘ VOORZICHTIG

Vul geen koelvloeistof bij als geen vloeistof meer aanwezig is in het expansiereservoir! Er kan zo lucht in het koelsysteem terecht-

men. In dat geval, niet verder rijden. Roep de hulp van vakmensen in. Gevaar voor motorschade!

ⓘ VOORZICHTIG

De originele additieven mogen niet worden gemengd met koelvloeistoffen die niet zijn goedgekeurd door SEAT. Deze mengsels kunnen ernstige schade veroorzaken aan de motor en het koelsysteem.

- Als de vloeistof in het expansiereservoir niet lila is maar bijvoorbeeld bruin, dan is het additief G13 waarschijnlijk gemengd met een niet-geschikte koelvloeistof. In dat geval moet de koelvloeistof direct worden ververs. Anders kan de werking van de wagen ernstig verstoord worden en kan de motor defect raken!

♻ Milieu-aanwijzing

De koelvloeistof en de toevoegingen kunnen het milieu vervuilen. Indien een bedrijfsvloeistof vrijkomt, moet die op een daartoe geschikte wijze worden opgevangen en op milieuvriendelijke wijze worden afgevoerd.

Remvloeistof

Remvloeistofpeil controleren

Lees aandachtig de aanvullende informatie »  pag. 60

De plaats van het remvloeistofreservoir is te zien in de betreffende afbeelding van de motorruimte » pag. 287. Het is herkenbaar aan de zwart-gele vuldop.

Het remvloeistofpeil zakt tijdens het rijden, omdat de remblokken slijten en automatisch gesteld worden.

Als het vloeistofpeil echter in korte tijd sterk daalt of onder de "MIN"-markering zakt, kan het remsysteem lek zijn geraakt. De controlelampjes in het instrumentenpaneel waarschuwen u ervoor dat het remvloeistofpeil te laag is » pag. 123.

⚠ ATTENTIE

Voordat u de motorkap opent en de remvloeistof controleert, eerst de waarschuwingen lezen en deze opvolgen » pag. 285.

Remvloeistof verversen

In het Onderhoudsprogramma staat vermeld wanneer de remvloeistof moet worden ververs.

Wij adviseren u om de remvloeistof bij een Technische Dienst te laten verversen.

Voordat u de motorkap opent, eerst de waarschuwingen »  in Veiligheidsaanwijzingen voor werkzaamheden in de motorruimte op pag. 285 in "Veiligheidsaanwijzingen voor

werkzaamheden in de motorruimte" lezen en deze opvolgen.

De remvloeistof trekt vocht aan en neemt daarom in de loop van de tijd water uit de omringende lucht op. Een te hoog watergehalte van de vloeistof kan echter op den duur corrosieschade in het remsysteem veroorzaken. Bovendien wordt het kookpunt van de remvloeistof aanzienlijk lager. Daardoor wordt bij sterke belasting van de remmen de remwerking minder doordat er luchtbelvorming in het remsysteem ontstaat.

Zorg ervoor dat u altijd de juiste remvloeistof gebruikt. Gebruik uitsluitend remvloeistof die uitdrukkelijk voldoet aan de norm VW 501 14.

U kunt remvloeistof die voldoet aan norm VW 501 14 kopen bij een SEAT dealer of bij een officiële SEAT werkplaats. Mocht deze niet voorradig zijn, gebruik dan uitsluitend een remvloeistof van hoge kwaliteit die voldoet aan de DIN-norm ISO 4925 CLASS 4 of aan de VS-norm FMVSS 116 DOT 4.

Indien u een remvloeistof van een ander type of van lagere kwaliteit gebruikt, kan dat de werking van het remsysteem negatief beïnvloeden. Als de verpakking niet vermeldt dat de remvloeistof voldoet aan de norm VW 501 14, DIN ISO 4925 CLASS 4 of de VS-norm FMVSS 116 DOT 4, gebruik deze vloeistof dan niet.

ATTENTIE

Remvloeistof is giftig. De remwerking neemt aanzienlijk af, aangezien de viscositeit met-tertijd verloren gaat.

- Voordat u de motorkap opent en de remvloeistof controleert, eerst de waarschuwingen lezen en deze opvolgen » pag. 285.
- Remvloeistof alleen in de gesloten originele verpakking en buiten het bereik van kinderen bewaren. Vergiftigingsgevaar!
- De remvloeistof vervangen volgens de aanwijzingen in het Onderhoudsprogramma. Bij te oude remvloeistof kan het bij grote belasting van de remmen tot luchtbelvorming in het remsysteem komen. Hierdoor worden de remwerking en bijgevolg de rijveiligheid verminderd. Gevaar voor ongelukken.

VOORZICHTIG

Remvloeistof tast de lak aan. Elke vloeistofrest in contact met de lak onmiddellijk afvegen.

Milieu-aanwijzing

Met betrekking tot het opslaan en afvoeren van remblokken en remvloeistof gelden wettelijke voorschriften. Het servicenetwerk van SEAT beschikt over de nodige vakkennis en is erop ingesteld om deze afvalstoffen milieubewust op te slaan en af te voeren.

Reservoir ruitensproeiervloeistof

Ruitensproeiervloeistofpeil controleren en sproeiervloeistof bijvullen

Lees aandachtig de aanvullende informatie

»  pag. 60

De **ruitensproeier** wordt via het ruitensproeierreservoir, dat zich in de motorruimte bevindt, van vloeistof voorzien. Het heeft een inhoud van ca. 3 liter.

Het reservoir zit in de motorruimte.

Schoon water is niet voldoende om de ruiten goed te reinigen. Daarom adviseren wij altijd een ruitenreiniger aan het water toe te voegen. Op de markt zijn ruitenreinigers verkrijgbaar met een sterk reinigend vermogen die vorstbestendig zijn en die dus het hele jaar door gebruikt kunnen worden. Let op de mengvoorschriften op de verpakking.

ATTENTIE

Werkzaamheden aan de motor of in de motorruimte dienen met de nodige voorzichtigheid uitgevoerd te worden.

- Let vóór alle werkzaamheden in het motorcompartiment op de waarschuwingen » pag. 285.





»

ⓘ VOORZICHTIG

- In geen geval antivries of andere additieven aan de ruitensproeiervloeistof toevoegen.
- Uitsluitend kwalitatief degelijke ruitenreinigers gebruiken met de door de fabrikant voorgeschreven hoeveelheid water. Bij andere schoonmaakmiddelen of zeepoplossingen kunnen de zeer kleine openingen van de breedsproeiers verstopt raken.

Wagenaccu**Gebruikte symbolen en waarschuwingen met betrekking tot werkzaamheden aan de accu van de wagen**

Lees aandachtig de aanvullende informatie
 »»  pag. 61

	Uw ogen beschermen
	Accuzuur is sterk etsend. Handschoenen en oogbescherming dragen!
	Vuur, vonken, open vlam en roken verboden!
	Als een accu wordt geladen, ontstaat een licht ontvlambare knalgas!
	Kinderen verwijderd houden van accuzuur en accu!

⚠ ATTENTIE

Bij werkzaamheden aan de accu en aan de elektrische installatie bestaat gevaar voor verwondingen, brandwonden, ongevallen en brand:

- Uw ogen beschermen. Geen zuur- of loodhoudende deeltjes in de ogen, op de huid of op kleding laten komen.
- Accuzuur is sterk etsend. Handschoenen en oogbescherming dragen. Accu niet kantelen: uit de ontgassingsopeningen kan accuzuur vloeien.
- Zuurspatjes in de ogen direct enkele minuten met schoon water uitspoelen. Ga vervolgens onmiddellijk naar een arts. Zuurspatjes op de huid of op de kleding direct met zeepsop neutraliseren en met veel water naspoeien. Na inwendig gebruik van accuzuur direct naar een arts gaan.
- Vuur, vonken, open vlam en roken verboden. Vonkvorming bij het werken met kabels en elektrische apparaten en door elektrostatische ontlading vermijden. Nooit de accupolen kortsluiten. Gevaar voor verwondingen door elektrische vonken.
- Als een accu wordt geladen, ontstaat een licht ontvlambaar knalgas. Laad de accu alleen op in goed geventileerde ruimten.
- Kinderen verwijderd houden van accuzuur en accu!
- Vóór alle werkzaamheden aan de elektrische installatie of motor, het contact en alle elektrische apparatuur uitschakelen. De min-

kabel van de accu losmaken. Bij het vervangen van lampjes is het voldoende om de verlichting uit te schakelen.

- Voordat u de kabels van de accu losmaakt, door ontgrendeling van de wagen het alarmsysteem uitschakelen! Anders wordt het alarmsysteem geactiveerd.
- Bij het loskoppelen van de accu van de elektrische installatie eerst de minkabel en daarna de pluskabel losmaken.
- Voordat de accu weer wordt aangesloten, alle elektrische apparatuur uitschakelen. Eerst de pluskabel en daarna de minkabel aansluiten. De aansluitkabels mogen in geen enkel geval worden verwisseld – gevaar voor kabelbrand!
- Nooit een bevroren of ontdooide accu opladen - gevaar voor explosie en etsende werking! Een accu vervangen als deze eenmaal bevroren is geweest. Een lege accu kan al bij temperaturen rond 0°C (+32°F) bevriezen.
- Let erop dat de ontgassingslangen altijd op de accu's zijn aangesloten.
- Geen accu's gebruiken die beschadigd zijn. Ontploffingsgevaar! Beschadigde accu's direct vervangen.

ⓘ VOORZICHTIG

- De kabels van de accu nooit bij ingeschakeld contact losmaken omdat anders de elektrische installatie resp. elektronische onderdelen worden beschadigd.

- De accu nooit langdurig aan direct daglicht blootstellen, zodat de accubehuizing tegen UV-stralen wordt beschermd.
- De accu bij langdurige stilstand van de wagen tegen vorst beschermen, zodat deze niet "bevriest" en daardoor wordt beschadigd.

Waarschuwinglampje



Springt aan

Storing in dynamo.

Het controlelampje  gaat branden wanneer u het contact inschakelt. Het lampje moet na het aanslaan van de motor uitgaan.

Gaat het controlelampje  tijdens het rijden branden, dan wordt de wagenaccu niet meer door de dynamo geladen. U moet direct de dichtstbijzijnde gespecialiseerde werkplaats opzoeken.

Omdat de accu zich geleidelijk ontladst, alle niet noodzakelijke elektrische apparatuur uitschakelen.

Zuurpeil van de accu controleren

De zuurtegraad van de accu moet bij veel gereden kilometers, in landen met een warm klimaat en bij oudere accu's regelmatig worden gecontroleerd.

- Motorkap openen en de voorzijde van de accu-afdekking omhoogklappen »  in **Veiligheidsaanwijzingen voor werkzaamheden in de motorruimte op pag. 285** »  in **Gebruikte symbolen en waarschuwingen met betrekking tot werkzaamheden aan de accu van de wagen op pag. 294**. In wagens met accu onder het reservewiel achterklep openen en tapijt van de bodem oplichten. Daar bevindt zich, naast het reservewiel, de accu.
- Kleurweergave in het ronde kijkglas aan de bovenzijde van de accu controleren.
- Als er luchtbelletjes in het kijkglas zitten, deze verwijderen door voorzichtig op het kijkglas te tikken.

De plaats van de accu is in de betreffende afbeelding van de motorruimte in » **pag. 287** weergegeven.

Het "kijkglas" dat aan de bovenkant van de accu zit, verandert van kleur afhankelijk van de ladingstoestand of de zuurtegraad van de accu.

Twee kleuren worden onderscheiden:

- Zwart: correcte ladingstoestand.
- Transparant/lichtgeel: de accu moet vervangen worden. Raadpleeg een gespecialiseerde werkplaats.

Accu laden of vervangen

De accu is onderhoudsvrij en wordt in het kader van servicewerkzaamheden regelmatig gecontroleerd. Alle werkzaamheden aan de accu vereisen speciale deskundigheid en gereedschap.

Wanneer veelvuldig korte afstanden worden gereden en bij langdurige stilstand moet u de accu vaker dan in het kader van de normale service-intervallen door een gespecialiseerde werkplaats laten controleren.

Bij startproblemen vanwege te weinig acculading kan dit op een defecte accu wijzen. In dit geval adviseren wij u om de accu bij een Technische Dienst te laten controleren en respectievelijk op te laden of te vervangen.

Opladen van de accu

Het laden van de accu dient door een specialist te gebeuren aangezien accu's met een speciale technologie worden toegepast waarvoor laden met spanningsbegrenzing vereist is.

Accu vervangen

De accu is overeenkomstig de inbouwplaats ontwikkeld en met veiligheidssystemen uitgerust.

Originele SEAT-accu's voldoen aan alle onderhouds-, vermogens- en veiligheidseisen van de wagen.

⚠ ATTENTIE

- Geadviseerd wordt onderhoudsvrije accu's, cyclisch en volledig lekdicht, te gebruiken volgens de normen T 825 06 en VW 7 50 73. De versie van de norm dient uit augustus 2001 of later te zijn.
- Vóór alle handelingen aan de accu's de **waarschuwingen lezen en opvolgen** » ⚠ in Gebruikte symbolen en waarschuwingen met betrekking tot werkzaamheden aan de accu van de wagen op pag. 294.

♻ Milieu-aanwijzing

Accu's bevatten giftige stoffen zoals zwavelzuur en lood. Zij moeten daarom volgens de voorschriften worden opgeslagen en afgevoerd en horen in geen geval bij het huisvuil.

Wielen

Wielen en banden

Algemene aanwijzingen

Beschadigingen voorkomen

- Alleen langzaam en indien mogelijk in een rechte hoek tegen stoepranden en dergelijke oprijden.
- De banden niet met olie, vet en brandstof in aanraking laten komen.
- De banden regelmatig op beschadigingen controleren (gaten, sneden, scheuren en bulten). Scherpe voorwerpen uit het bandenprofiel verwijderen.

Banden opslaan

- Verwijderde banden markeren. Ze moeten namelijk dezelfde looprichting hebben als ze weer worden gemonteerd.
- Verwijderde banden resp. wielen koel, droog en zo donker mogelijk bewaren.
- Banden in verticale stand opslaan, wanneer ze niet op een velg zijn gemonteerd.

Nieuwe banden

Nieuwe banden moet u inrijden » pag. 204.

Op basis van constructiekenmerken en profielvormen kan de profieldiepte van nieuwe

banden afhankelijk van de uitvoering en de fabrikant verschillend uitvallen.

Verborgene schade

Schade aan banden en velgen is vaak voor het oog verborgen. Als de wagen vreemd trilt of naar één kant neigt, is dit een teken dat de banden mogelijk beschadigd zijn. De banden moeten zo snel mogelijk bij een Technische Dienst worden gecontroleerd.

Draairichtinggebonden banden

Bij draairichtinggebonden banden is de wang van de band met pijlen gemarkeerd. Deze draairichting beslist aanhouden. Hierdoor worden de optimale rij-eigenschappen met betrekking tot aquaplaning, grip, geluid en wrijving gegarandeerd.

⚠ ATTENTIE

- **Nieuwe banden hebben tijdens de eerste 500 km nog niet de optimale grip. Voorzichtig rijden - gevaar voor ongevallen!**
- **Niet met beschadigde banden rijden. Gevaar voor ongelukken.**
- **Wanneer u tijdens het rijden ongewone trillingen of eenzijdig trekken van de wagen constateert, direct stoppen en de banden op beschadigingen controleren.**

Bandenspanning controleren

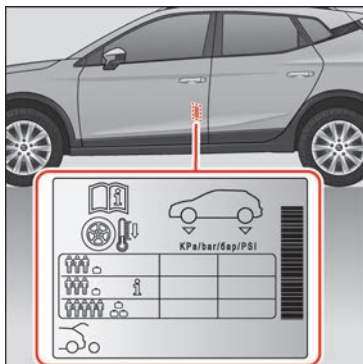

Afb. 239 Plaats van de sticker van de bandenspanningen.

De maximaal toelaatbare bandenspanning is aangegeven op de sticker aan de achterzijde van de portierstijl linksvoor»» **afb. 239**.

1. Sticker raadplegen voor de vereiste bandenspanning (zomerbanden).
2. Bandenspanning altijd bij koude banden controleren. Niet de bij warme banden verhoogde spanning verminderen.
3. Bandenspanning aan de belading aanpassen.

Bandenspanning

De bandenspanning is een heel belangrijke factor, vooral bij hoge snelheden. De spanning moet daarom ten minste eenmaal per maand en bovendien vóór elke lange rit worden gecontroleerd.

Naargelang de wagen kan de spanning van de banden aangepast worden op halve belasting om het rijcomfort te verhogen (bandenspanning van "comfort"). Wanneer gereden wordt met de comfortspanning, kan het brandstofverbruik licht stijgen.

⚠ ATTENTIE

Bij te geringe bandenspanning kan een band gemakkelijk klappen en een aanrijding veroorzaken.

- Bij het rijden met hoge snelheden ondergaat een band met te lage bandenspanning een grotere vervorming. Hierdoor wordt de band te warm, wat tot het loslaten van het loopvlak en zelfs tot het klappen van de band kan leiden. Steeds de aangegeven bandenspanning aanhouden.

- Te lage of te hoge bandenspanning verkort de levensduur van de banden en verslechtert het rijgedrag van de wagen - gevaar voor ongevallen!

♻ Milieu-aanwijzing

Te lage bandenspanning verhoogt het brandstofverbruik.

Levensduur van banden



Afb. 240 Slijtagemerkttekens van het bandenprofiel.

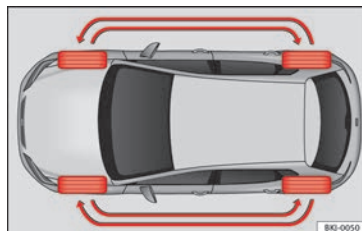

Afb. 241 Schema voor het verwisselen van de banden.

De levensduur is afhankelijk van de bandenspanning, de rijstijl en de correcte montage. »

Slijtagemerkttekens

Op de bodem van de profielgroeven zitten dwars op de rijrichting 1,6 mm hoge "slijtagemerkttekens" » » » **afb. 240**. Deze slijtagemerkttekens zijn afhankelijk van de fabrikant zes- tot achttienmaal in dezelfde afstand op het loopvlak geplaatst. Markeringen op de wanden van de band (bijv. de letters "TWI" of symbolen) geven de plaats van de slijtagemerkttekens aan. Bij 1,6 mm profiel, gemeten in de profielgroeven naast de slijtagemerkttekens, is de wettelijk toegestane minimale profieldiepte bereikt. Banden vervangen. In bepaalde landen kunnen andere waarden gelden » » » .

Bandenspanning

Als de bandenspanning niet correct is kan er een sterke slijtage optreden of kan de band zelfs klappen. Bandenspanning daarom ten minste eenmaal per maand controleren » » » **pag. 297**.

Rijstijl

snel rijden door bochten, snel accelereren en sterk remmen verhogen de slijtage van de banden.

Wielen verwisselen

Bij duidelijk grote slijtage van de banden van de voorwielen is het raadzaam de voor- en achterwielen overeenkomstig het weergegeven schema te verwisselen » » » **afb. 241**. Daar

door krijgen de banden ongeveer dezelfde levensduur.

Balans van de wielen

De wielen van een nieuwe wagen zijn gebalanceerd. Tijdens het rijden kan echter door verschillende invloeden een onbalans ontstaan die merkbaar is aan trillingen in het stuurwiel.

Omdat onbalans ook voor extra slijtage van de stuurinrichting, de wielophanging en de banden zorgt, moeten de wielen opnieuw worden gebalanceerd. Bovendien moet een wiel opnieuw worden gebalanceerd, nadat een nieuwe band is geplaatst.

Verkeerde uitlijning

Een verkeerde uitlijning van het onderstel zorgt niet alleen voor verhoogde slijtage van de banden, maar beïnvloedt ook de rijveiligheid. Bij sterke slijtage moet u daarom de stand van de wielen bij een Technische Dienst laten controleren.

ATTENTIE

Wanneer een band tijdens het rijden klap, bestaat er gevaar voor een ongeval!

- De banden moeten op zijn laatst vervangen worden als de slijtagemerkttekens gesleten zijn » » » **pag. 298**. Anders bestaat er gevaar voor ongelukken. Met versleten banden, vooral bij hoge snelheid op nat wegdek heb-

ben de banden slecht grip. Bovendien is de kans groter dat de wagen gaat "glijden" (aquaplaning).

- Bij het rijden met hoge snelheden ondergaat een band met te lage bandenspanning een grotere vervorming. Hierdoor wordt de band te warm. Dit kan tot het loslaten van het loopvlak en zelfs tot een klapband leiden - gevaar voor ongevallen! Steeds de aangegeven bandenspanning aanhouden.
- Bij sterke bandenslijtage de instellingen van het onderstel bij een Technische Dienst laten controleren.
- Chemicaliën zoals olie, brandstof of remvloeistof uit de buurt van de banden houden.
- Defecte banden of velgen direct vervangen!

Milieu-aanwijzing

Te lage bandenspanning verhoogt het brandstofverbruik.

Nieuwe banden en velgen

Nieuwe banden en velgen moet u inrijden.

Banden en velgen zijn belangrijke constructie-elementen. De door SEAT vrijgegeven banden en velgen zijn exact op het bijbehorende wagenmodel afgestemd en leveren daarmee een belangrijke bijdrage tot een stabiele wegligging en tot veilig rijden » » » .

Banden niet afzonderlijk vervangen, maar ten minste per as. Kennis van de bandengegevens maakt de juiste keuze gemakkelijker. Radiaalbanden zijn op de flanken voorzien van een opschrift voor het bandentype, bijv.:

195/55 R16 91V

Dit betekent:

195 Bandbreedte in mm

55 Hoogte-breedteverhouding in %

R Code voor het type radiaalbanden Radiaal

16 Diameter van de velgen in inches

91 Code voor het laadvermogen

V Snelheidscode

Op de banden kunnen ook staan:

- een markering van de draairichting
- "Reinforced" als markering voor banden met versterkte uitvoering.

De productiedatum staat ook op de flank (eventueel alleen op de buitenzijde van de band).

"DOT ... 1116 ..." betekent bijvoorbeeld dat de band in de 11e week van het jaar 2016 is geproduceerd.

Wij adviseren u om alle werkzaamheden aan de banden of velgen bij een Technische Dienst te laten uitvoeren. Deze is met de noodzakelijke speciale gereedschappen en

onderdelen uitgerust, bezit de vereiste vak-kennis en is erop ingesteld om oude banden milieubewust op te slaan en af te voeren.

Bij een Technische Dienst weet men welke technische mogelijkheden voor de aanpassing en het naderhand plaatsnemen van banden, velgen en wieloppoppen nodig zijn.

ATTENTIE

- Wij adviseren u uitsluitend banden of velgen te gebruiken die door SEAT voor uw model wagen zijn vrijgegeven. Anders kan de verkeersveiligheid negatief worden beïnvloed – gevaar voor ongelukken!
- Alleen in geval van nood en met overeenkomstig voorzichtig rijstijl banden gebruiken, die ouder dan 6 jaar zijn.
- Geen gebruikte banden opleggen waarvan u de "vorige gebruiksomstandigheden" niet kent.
- Wanneer u naderhand wieloppoppen monteert, erop letten dat voldoende luchttoevoer voor de koeling van het remsysteem is gewaarborgd.
- Op alle vier de wielen radiaalbanden van hetzelfde type, dezelfde grootte (afrolomtrek) en met hetzelfde profiel gebruiken.

Milieu-aanwijzing

Oude banden moeten overeenkomstig de milieuvoorschriften worden opgeslagen en afgevoerd.

Let op

- in een Servicecentrum van SEAT moet gekken worden of velgen en banden met een andere afmeting dan de oorspronkelijke plaatsing bij SEAT gemonteerd kunnen worden, en welke combinaties zijn toegestaan tussen de vooras (as 1) en achteras (as 2).
- Om technische redenen kunt u normaal gesproken de velgen van andere wagens niet gebruiken. Dit geldt soms zelfs voor velgen van hetzelfde model wagen. Als u banden of velgen gebruikt die niet door SEAT voor uw model zijn goedgekeurd, dan kan de toelating van uw wagen voor de openbare weg ongeldig worden.
- Als de uitvoering van het reservewiel afwijkt van de banden waarmee wordt gereden - zoals bij winterbanden - mag het reservewiel alleen in geval van pech korte tijd en met overeenkomstig voorzichtig rijstijl worden gereden. Het moet zo snel mogelijk weer door een normaal wiel worden vervangen.

Wielbouten

De constructie van velgen en wielbouten is op elkaar afgestemd. Bij elke aanpassing aan andere velgen de erbij behorende wielbouten met de juiste lengte en vorm gebruiken. De bevestiging van de wielen en de werking van het remsysteem hangt daarvan af.



Soms mag u geen wielbouten van wagens van dezelfde productieserie gebruiken
 » pag. 270.

⚠ ATTENTIE

Bij verkeerde behandeling van de wielbouten kan het wiel tijdens het rijden losraken - gevaar voor ongevallen!

- Wielbouten moeten schoon zijn en gemakkelijk draaien. Zij mogen echter nooit met vet of olie worden behandeld.
- Alleen die wielbouten gebruiken, die bij de betreffende velg horen.
- Wanneer de wielbouten met een te laag aanhaalmoment zijn aangetrokken, kunnen de wielen tijdens het rijden losraken - gevaar voor ongevallen! Door een te groot aanhaalmoment kan de wielbout resp. de schroefdraad worden beschadigd.

ⓘ VOORZICHTIG

Het voorgeschreven aantrekmoment van de wielbouten bij stalen en lichtmetalen velgen bedraagt 120 Nm.

Bandenspanningscontrole*



Afb. 242 Middenconsole: toets van het controlesysteem van de banden.

Het bandenspanningscontrolesysteem vergelijkt de omwentelingen en dus de loopcirkeldiameter van ieder wiel met behulp van de ESC. Een wijziging in de loopcirkeldiameter van een wiel wordt aangegeven door het controlelampje van de banden (⚠). De loopcirkeldiameter van een band varieert als:

- De bandenspanning onvoldoende is.
- De bandenstructuur beschadigd is.
- De wagen onevenwichtig geladen is.
- De wielen van een as dragen meer last (bijvoorbeeld bij het rijden met een aanhangwagen of bij het op- en afrijden van steile hellingen).
- De wagen met sneeuwkettingen rijdt.
- Het reservewiel gemonteerd is.

- Het wiel van een as werd vervangen.

Bandenspanning instellen

Nadat u de bandenspanning heeft gewijzigd of een of meerdere wielen heeft vervangen, moet de nieuwe bandenspanning in het Easy Connect-systeem worden opgeslagen middels de toets (CAR) en de functietoets (SETUP) » pag. 34.

U kunt ook de toets » afb. 242 ingedrukt houden, bij ingeschakeld contact, tot een akoestisch signaal klinkt.

Als de wielen een hoge last dragen (bijvoorbeeld bij het rijden met een aanhangwagen of bij een zware belasting), dient de bandenspanning te worden bijgesteld volgens de aanbevolen waarde in geval van maximale belasting (zie de sticker aan de achterzijde van de portierstijl linksvoor). Indrukken de toets van het controlesysteem voor banden om de nieuwe spanningswaarde te bevestigen.

Het controlelampje van het bandenspanningscontrolesysteem (⚠) licht op

Als de bandenspanning onder de door de bestuurder ingestelde waarde komt, zal het controlelampje van het bandenspanningscontrolesysteem oplichten » ⚠.

⚠ ATTENTIE

- Wanneer het controlelampje voor de banden oplicht, onmiddellijk de snelheid verminderen en bruuske rem- of draaimanoeuvres vermijden. Zo snel mogelijk stoppen en de staat en de spanning van alle banden controleren.
- De bestuurder draagt de verantwoordelijkheid voor de correcte bandenspanning. Daartoe dient de spanning regelmatig gecontroleerd te worden.
- In bepaalde omstandigheden (bijvoorbeeld bij sportief rijden, winterse weersomstandigheden of niet-geasfalteerde wegen) is het mogelijk dat het controlelampje voor de banden met vertraging of helemaal niet werkt.

ℹ Let op

Bij het loskoppelen van de accu zal het gele ⚠ controlelampje oplichten bij het inschakelen van het contact. Na een korte rit dient het lampje uit te gaan.

Reservewiel (noodloopwiel)***Plaats en gebruik van het noodreservewiel**

Afb. 243 In de bagageruimte: de subwoofer uitbouwen.

U vindt het noodreservewiel onder de laadvloer in de bagageruimte en het is met een wieltje vastgezet.

Gebruik van het noodreservewiel

Het noodreservewiel is alleen bedoeld om naar een werkplaats te rijden in geval van een lek of spanningsverlies. Daarom het noodreservewiel zo snel mogelijk door een normaal wiel vervangen.

Voor het gebruik van het noodreservewiel zijn er enkele beperkingen. Het noodreservewiel is speciaal voor uw wagenmodel ontwor-

pen en het moet daarom niet met een ander noodreservewiel verwisseld worden.

Om de velg van het noodreservewiel mag geen normale of winterband worden gelegd.

Sneeuwkettingen

Het gebruik van sneeuwkettingen op het noodreservewiel is om technische redenen niet toegestaan.

Als u toch met sneeuwkettingen moet rijden en bandenpech bij een voorwiel hebt, het noodreservewiel op de plaats van een achterwiel plaatsen. Bevestig de sneeuwkettingen op het achterwiel en verwissel dit met het lekke voorwiel.

Verwijdering van het reservewiel in wagens met Beats Audio®-systeem (6 luidsprekers + 1 subwoofer)*

Bouw de vloer van het ruim (mat) van de *subwoofer* op onderstaande wijze uit:

- Trek de mat naar boven om hem te verwijderen.
- Koppel de kabel van de *subwoofer*-luidspreker los »» **afb. 243** ①.
- Draai het bevestigingswiel linksom ②.
- Haal de *subwoofer*-luidspreker en het reservewiel eruit.
- Bij het opnieuw inbouwen van het reservewiel, de *subwoofer* plaatsen in de richting »»

van de pijl en met de aanduiding "FRONT" naar voren.

- Sluit de kabel van de luidspreker opnieuw aan en draai het wielte krachtig in wijzerzin om het geheel van *subwoofer* en wiel stevig te bevestigen.

Verwijdering van het reservewiel van 16" (zonder subwoofer)

- Verwijder de verstelbare bodem van de bagageruimte om toegang te krijgen tot het wiel en wagengereedschap » pag. 165.
- Maak de band die de doos vasthoudt los door te drukken op de gesp.
- Haal de doos met wagengereedschap eruit.
- Draai het bevestigingswielte linksom en verwijder.
- Druk en draai de schroefdraad 90° links- of rechtsom en verwijder.
- Haal het reservewiel weg door te trekken aan de voorzijde.

ATTENTIE

• **Na montage van het noodreservewiel moet u de bandenspanning zo snel mogelijk controleren - gevaar voor ongelukken! U vindt de bandenspanning aan de achterzijde op de portierstijl rechtsvoor.**

• **Rij met het noodreservewiel niet harder dan 80 km/u (50 mph): gevaar op ongelukken!**

• **Acceleraties, stevig remmen en snel door bochten rijden vermijden - gevaar op ongelukken!**

• **Nooit met meer dan één noodreservewiel rijden - gevaar voor ongelukken!**

• **Om de velg van het noodreservewiel mag geen normale of winterband worden gelegd.**

Winterservice

Winterbanden

In de winter worden de rij-eigenschappen van de wagen door winterbanden beduidend beter. Zomerbanden hebben wegens hun constructie (breedte, rubbersamenstelling, profielvorming) op ijs en sneeuw minder grip.

De **bandenspanning** voor winterbanden moet 0,2 bar (2,9 psi / 20 kPa) hoger zijn dan voor zomerbanden (zie sticker aan de achterzijde van de portierstijl linksvoor).

Gebruik winterbanden op alle vier de wielen.

De toegelaten **winterbandenmaten** zijn in uw wagenpapieren aangegeven. Alleen winterdialbanden gebruiken. Alle in de wagenpapieren aangegeven banden kunnen ook als winterbanden worden gebruikt.

Winterbanden verliezen grotendeels hun winter-eigenschappen, als het profiel tot op 4 mm is afgesleten.

Voor winterbanden gelden afhankelijk van de snelheidscode » pag. 298, **Nieuwe banden en velgen** de volgende **snelheidsbeperkingen**: » 

Q	max. 160 km/u (99 mph)
S	max. 180 km/u (112 mph)
T	max. 190 km/u (118 mph)
H	max. 210 km/u (130 mph)

Bij wagens die de betreffende topsnelheid van de winterbanden kunnen overschrijden, moet een sticker in het blikveld van de bestuurder zijn aangebracht. Deze stickers zijn bij de Technische Dienst verkrijgbaar. Houd u aan de wettelijke bepalingen van elk land.

Op tijd de winterbanden verwijderen, want op sneeuw- en ijsvrije straten zijn de rij-eigenschappen met zomerbanden beter.

Let bij bandenpech op de aanwijzing voor het reservewiel » pag. 298, **Nieuwe banden en velgen**.

ATTENTIE

De toegestane maximumsnelheid voor winterbanden mag niet overschreden worden. Anders raken de banden beschadigd - gevaar voor ongelukken.

Milieu-aanwijzing

Op tijd weer de zomerbanden plaatsen. Op deze manier is er minder lawaai onder het

rijden, slijten de banden minder en verbruikt de wagen minder brandstof.

Technische gegevens

Technische kenmerken

Wat u moet weten

Belangrijk

De gegevens in de officiële documenten bij uw wagen hebben altijd voorrang op de gegevens in dit instructieboekje.

Alle technische gegevens in dit boekje gelden voor de modellen met standaarduitrusting in Spanje. De motor waarmee uw wagen is uitgerust, wordt vermeld op de sticker met wagengegevens in het Onderhoudsprogramma of in de wagen documentatie.

Door meeruitvoeringen of speciale type-uitvoeringen en ook bij speciale wagens en wagens voor andere landen kunnen de aangegeven waarden afwijken.

De afkortingen die in dit hoofdstuk technische gegevens gebruikt worden

kW	Kilowatt, aanduiding voor het motorvermogen.
pk	Paardenkracht, (verouderde) aanduiding voor het motorvermogen.
bij omw/min	Omwentelingen per minuut van de motor (toerental).
Nm	Newtonmeter, eenheid voor het motor-koppel.
CZ	Cetan-Zahl (cetaangetal), maat voor de bepaling van de zelfontbranding van de dieselolie.
RON	Research Octane Number (octaangetal), maat voor de bepaling van de klopvastheid van benzine.

Kenmerkende wagengegevens

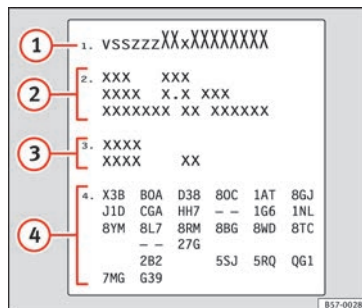

Afb. 244 Sticker met wagengegevens (bagageruimte).



Afb. 245 Chassisnummer.

Chassisnummer

Het chassisnummer vindt u in het Easy Connect-systeem, op de gegevenssticker van de

wagen en onder de voorruit, aan bestuurderszijde » **afb. 245**. Bovendien is het chassisnummer te vinden in het motorcompartiment, aan de rechterzijde. Het nummer is ingegraveerd in de bovenste langsligger, maar is daar deels afgedekt.

Chassisnummer in Easy Connect-systeem

• Kies: toets **CAR** > functietoets **SETUP** > **Service** > **Chassisnummer**.

Typeplaatje

Het typeplaatje zit op de achterste stijl van het portier rechtsvoor. Wagens voor bepaalde landen hebben geen typeplaatje.

Sticker met wagengegevens

De sticker met wagengegevens is in de reservewielkuip in de bagageruimte en op de achterzijde van het Onderhoudsprogramma aangebracht.

Op de sticker met wagengegevens staan de volgende gegevens: » **afb. 244**

- ① Chassisnummer (wagennummer)
- ② Soort auto, model, cilinderinhoud, type motor, afwerking, motorvermogen en type versnellingsbak
- ③ Code motor, code versnellingsbak, code lak buitenzijde en code interieuruitvoering
- ④ Optionele uitrusting en PR-nummers

Motorcode

De motorcode kan worden geraadpleegd in het instrumentenpaneel bij uitgezette motor en ingeschakeld contact.

- Houd de toets **0.0/SET** op het instrumentenpaneel langer dan 15 seconden ingedrukt.

Gegevens inzake het brandstofverbruik

Brandstofverbruik

Het goedgekeurde brandstofverbruik is afgeleid uit metingen uitgevoerd door of onder toezicht van keuringsinstanties die zijn gecertificeerd door de EG conform de geldende voorschriften op elk moment (voor gedetailleerde informatie raadpleegt u het bureau verantwoordelijk voor publicaties van de Europese Unie op EUR-Lex: © Europese Unie, <http://eur-lex.europa.eu/>) en geldt voor de aangegeven wagenkenmerken.

Het brandstofverbruik en de CO₂-uitstoot kunnen worden geraadpleegd in de documentatie die wordt overhandigd aan de koper van de wagen op het moment van aanschaf.

Het brandstofverbruik en de CO₂-uitstoot hangen af van de uitrusting/accessoires van

elk individueel voertuig alsook van de rijstijl, de wegomstandigheden, de verkeerssituatie, de omgevingscondities, de lading en het aantal passagiers.

Let op

In de praktijk kunt u, t.g.v. alle zojuist genoemde factoren, verbruikswaarden verkrijgen die afwijken van de berekende waarden aan de hand van de geldende Europese richtlijnen.

Gewichten

De waarde voor het leeggewicht geldt voor het basismodel met 90% gevulde brandstoftank zonder optionele uitrusting. In de aangegeven waarde zijn 75 kg opgenomen voor de bestuurder.

Bij speciale modellen en meeruitvoering of door het naderhand monteren van accessoires kan het leeggewicht toenemen » **Δ**.

ATTENTIE

- **Let erop dat bij het vervoer van zware voorwerpen de rij-eigenschappen door verplaatsing van het zwaartepunt wijzigen - gevaar voor ongelukken! Pas uw rijstijl en de snelheid steeds aan de omstandigheden aan.**
- **Overschrijd nooit de toelaatbare asbelastingen en het toelaatbare totaalgewicht. Wanneer de toelaatbare gewichten**

overschreden worden, veranderen de rij-eigenschappen van de wagen waardoor mogelijk ongevallen, lichamelijk letsel en wagenschade veroorzaakt kunnen worden.

Rijden met een aanhangwagen

Aanhangwagengewichten

De door ons vrijgegeven aanhangwagengewichten en kogeldrukken zijn in het kader van intensieve tests bepaald volgens exact vastgelegde criteria. De goedgekeurde gewichten van aanhangwagens gelden voor wagens in de *EU* en altijd tot een maximale snelheid van 80 km/u (50 mph) (in uitzonderlijke gevallen zelfs tot 100 km/u (62 mph)). Bij wagens voor andere landen kunnen deze waarden afwijken. U moet altijd uitgaan van de gegevens op het kentekenbewijs » .

Kogeldruk

De *maximaal* toelaatbare kogeldruk mag niet hoger zijn dan **55 kg**.

In het belang van de rijveiligheid adviseren wij tijdens het rijden de maximaal toelaatbare kogeldruk te benutten. Een te geringe kogeldruk heeft een negatieve invloed op het rijgedrag van de wagen met aanhangwagen.

Als de maximaal toelaatbare kogeldruk niet kan worden gehaald (bijv. bij kleine, lege en lichte eenassige aanhangwagens resp. tandemaanhangwagens met een asafstand kleiner dan 1,0 m), is ten minste 4% van het daadwerkelijke aanhangwagengewicht als kogeldruk wettelijk voorgeschreven.

ATTENTIE

- **Uit veiligheidsoverwegingen mag u met een aanhangwagen niet sneller rijden dan 80 km/u (50 mph). Dat geldt ook voor landen waarin een hogere maximumsnelheid geldt.**
- **Overschrijd nooit het toelaatbare aanhangwagengewicht en de toelaatbare kogeldruk. Wanneer de toelaatbare gewichten overschreden worden, veranderen de rij-eigenschappen van de wagen waardoor mogelijk ongevallen, lichamelijk letsel en wagenschade veroorzaakt worden.**

Wielen

Bandenspanning en wielbouten

Bandenspanning

De sticker met de bandenspanningswaarden vindt u aan de achterzijde op de portierstijl linksvoor. De daar aangegeven waarden voor de bandenspanning gelden voor *koude* banden. De verhoogde bandenspanning bij warme banden niet verlagen » .

De spanning van de winterbanden is zoals die van de zomerbanden plus 0,2 bar (2,9 psi / 20 kPa).

Wielbouten

Na het verwisselen van een wiel moet u het **aanhaalmoment** van de wielbouten zo snel mogelijk laten controleren met een mommenteutel » . Het aanhaalmoment bij stalen en lichtmetalen velgen bedraagt **120 Nm**.

ATTENTIE

- **Ten minste eenmaal per maand de bandenspanning controleren. De juiste waarden voor de bandenspanning zijn van groot belang. Als de bandenspanning te laag of te hoog is, bestaat vooral bij hoge snelheden het gevaar voor ongevallen!**
- **Wanneer de wielbouten met een te klein aanhaalmoment zijn gemonteerd, kunnen de wielen tijdens het rijden losraken - gevaar voor ongevallen! Door een te groot aanhaalmoment kan de wielbout resp. de schroefdraad worden beschadigd.**

Let op

Wij adviseren u om u in de werkplaats van een officiële dealer te laten informeren over de afmetingen van de velgen, banden en sneeuwkettingen.

Motorgegevens

Benzinemotor 1.0 TSI 70 kW (95 pk)

Vermogen in kW (pk) bij omw/min	Maximumkoppel (Nm bij omw/min)	Aantal cilinders / cilinderinhoud (cm ³)	Brandstof
70 (95)/5.000-5.500	175/2.000-3.500	3/999	Super 95 ROZ/Normal 91 ROZ ^{a)}

a) Met licht vermogensverlies.

Vermogens en gewichten	Schakelbak
Maximalsnelheid (km/u)	173 (IV)
Acceleratie 0-80 km/u (s)	7,2
Acceleratie 0-100 km/u (s)	11,2
Toelaatbaar totaalgewicht (kg)	1.615-1.700 ^{a)}
Rijklar gewicht (met bestuurder) (kg)	1.165
Toegestane voorasbelasting (kg)	850
Toegestane achterasbelasting (kg)	815-900 ^{b)}
Toegestane dakbelasting (kg)	75
Aanhangwagen gewicht ongeremd (kg)	580
Aanhangwagen gewicht geremd op hellingen tot 8% (kg)	1.100
Aanhangwagen gewicht geremd op hellingen tot 12% (kg)	1.000

a) Verschilt afhankelijk van de uitrusting (Splitting).

b) Verschilt afhankelijk van de achterveer.

Benzinemotor 1.6 MPI 81 kW (110 pk)

Vermogen in kW (pk) bij omw/min	Maximumkoppel (Nm bij omw/min)	Aantal cilinders / cilinderinhoud (cm ³)	Brandstof
81 (110)/5.800	155/3.800-4.000	4/1.598	Super 95 ROZ/Normal 91 ROZ ^{a)}

a) Met licht vermogensverlies.

Vermogens en gewichten	Schakelbak
Maximalsnelheid (km/u)	181 (IV)
Acceleratie 0-80 km/u (s)	7
Acceleratie 0-100 km/u (s)	10,7
Toelaatbaar totaalgewicht (kg)	1.595-1.680 ^{a)}
Rijklar gewicht (met bestuurder) (kg)	1.156
Toegestane voorasbelasting (kg)	b)
Toegestane achterasbelasting (kg)	b)
Toegestane dakbelasting (kg)	75
Aanhangwagengewicht ongeremd (kg)	570
Aanhangwagengewicht geremd op hellingen tot 8% (kg)	b)
Aanhangwagengewicht geremd op hellingen tot 12% (kg)	b)

a) Verschilt afhankelijk van de uitrusting (Splitting).

b) Gegevens niet beschikbaar bij redactiesluiting.

Benzinemotor 1.0 TSI 85 kW (115 pk)

Vermogen in kW (pk) bij omw/min	Maximumkoppel (Nm bij omw/min)	Aantal cilinders / cilinderinhoud (cm ³)	Brandstof
85 (115)/5.000-5.500	200/2.000-3.500	3/999	Super 95 ROZ/Normal 91 ROZ ^{a)}

^{a)} Met licht vermogensverlies.

Vermogens en gewichten	Schakelbak	Automaat
Maximalsnelheid (km/u)	182 (V)	182 (VI)
Acceleratie 0-80 km/u (s)	6,6	6,7
Acceleratie 0-100 km/u (s)	9,8	10,0
Toelaatbaar totaalgewicht (kg)	1.625-1.710 ^{a)}	1.645-1.730 ^{a)}
Rijklar gewicht (met bestuurder) (kg)	1.187	1.210
Toegestane voorasbelasting (kg)	860	880
Toegestane achterasbelasting (kg)	815-900 ^{b)}	815-900 ^{b)}
Toegestane dakbelasting (kg)	75	75
Aanhangwagengewicht ongeremd (kg)	540	540
Aanhangwagengewicht geremd op hellingen tot 8% (kg)	1.000	1.000
Aanhangwagengewicht geremd op hellingen tot 12% (kg)	800	800

^{a)} Verschilt afhankelijk van de uitrusting (Splitting).

^{b)} Verschilt afhankelijk van de achterveer.

Benzinemotor 1.5 TSI Evo 110 kW (150 pk) ACT®

Vermogen in kW (pk) bij omw/min	Maximumkoppel (Nm bij omw/min)	Aantal cilinders / cilinderinhoud (cm ³)	Brandstof
110 (150)/5.000-6.000	250/1.500-3.500	4/1.498	Super 95 ROZ/Normal 91 ROZ ^{a)}

a) Met licht vermogensverlies.

Vermogens en gewichten	Schakelbak
Maximalsnelheid (km/u)	205 (V)
Acceleratie 0-80 km/u (s)	5,5
Acceleratie 0-100 km/u (s)	8
Toelaatbaar totaalgewicht (kg)	1.665-1.750 ^{a)}
Rijklar gewicht (met bestuurder) (kg)	1.222
Toegestane voorasbelasting (kg)	b)
Toegestane achterasbelasting (kg)	b)
Toegestane dakbelasting (kg)	75
Aanhangwagengewicht ongeremd (kg)	610
Aanhangwagengewicht geremd op hellingen tot 8% (kg)	1.200
Aanhangwagengewicht geremd op hellingen tot 12% (kg)	1.200

a) Verschilt afhankelijk van de uitrusting (Splitting).

b) Gegevens niet beschikbaar bij redactiesluiting.

Dieselmotor 1.6 TDI CR 70 kW (95 pk) Start-Stop

Vermogen in kW (pk) bij omw/min	Maximumkoppel (Nm bij omw/min)	Aantal cilinders / cilinderinhoud (cm ³)	Brandstof
70 (95)/2.750-4.600	250/1.500-2.600	4/1.598	Diesel conform norm EN 590, min. 51 CZ

Vermogens en gewichten	Schakelbak
Maximalsnelheid (km/u)	172 (V)
Acceleratie 0-80 km/u (s)	7,8
Acceleratie 0-100 km/u (s)	11,8
Toelaatbaar totaalgewicht (kg)	1.715-1.800 ^{a)}
Rijklar gewicht (met bestuurder) (kg)	1.297
Toegestane voorasbelasting (kg)	b)
Toegestane achterasbelasting (kg)	b)
Toegestane dakbelasting (kg)	75
Aanhangwagengewicht ongeremd (kg)	640
Aanhangwagengewicht geremd op hellingen tot 8% (kg)	1.200
Aanhangwagengewicht geremd op hellingen tot 12% (kg)	1.100

a) Verschilt afhankelijk van de uitrusting (Splitting).

b) Gegevens niet beschikbaar bij redactiesluiting.

Afmetingen

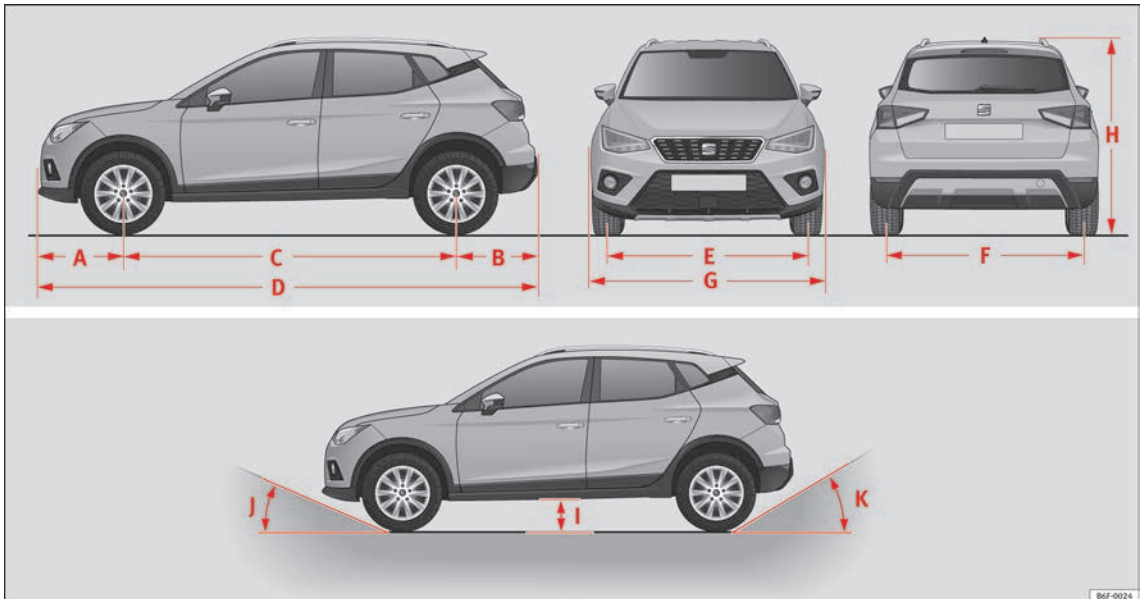

Afb. 246 Afmetingen en hoeken.

B6F-0024

Technische kenmerken

» afb. 246		ARONA
A	Uitstekende delen vooraan (mm)	803
B	Uitstekende delen achteraan (mm)	769
C	Wielbasis (mm)	2.566
D	Lengte (mm)	4.138
E	Spoorbreedte ^{a)} vooraan (mm)	1.503
F	Spoorbreedte ^{a)} achteraan (mm)	1.486
G	Breedte (mm)	1.780
H	Hoogte bij leeggewicht (mm)	1.552 ^{b)}
I	Afstand tot de bodem tussen de assen (mm)	190
J	Hoek uitstekende delen vooraan, beperkt door de bumper	maximaal 20,1°
K	Hoek uitstekende delen achteraan, beperkt door de bumper	maximaal 29,5°
	Draaicirkel (m)	11,0

^{a)} Dit gegeven varieert naargelang het velgtype.

^{b)} Afmeting tot de dakreling.

Trefwoordenlijst

A

Aanbevolen versnelling	42, 201	Achterlichten in zijpaneel		Afvoer	
Aandrijfslipregeling	187, 188, 189	achterlicht uitbouwen	111	Gordelspanner	86
Controlelampje	188	Achterrautiverwarming	52, 54, 55	Airbags	87
Aanhaalmomenten van de wielbouten	306	schakelaar	153	beschrijving	88
Aanhangwagen	259, 264	verwarmingdraden	275	Airbagsysteem	20, 87
aansluiten	265, 266	Achterste mistlicht		activering	88
achterlichten	265	Controlelampje	147	beschrijving	88
bijzonderheden	237	Achteruitkijkspiegel	154	Controlelampje	92
dodehoekhulp (BSD)	237	zelfdimmend binnen	154	de frontairbag uitschakelen	91
parkeerhulp	255	Achteruitkijkspiegels	154	frontairbags	21, 89
rijden met een aanhangwagen	266	handmatig naar binnen klappen	155	hoofdairbags	23, 90
sleepkabel	265	Achteruitrijstelsysteem	255	Werking	88
stopcontact	266	bijzonderheden	257	zijairbags	22, 90
vasthaken	265	display	256	Airconditioning	51
veiligheidsring	266	gebruiksaanwijzing	256	algemene aanwijzingen	169
Aanhangwagengewichten	306	parkeren	257	bedieningselementen	174
Aanhangwagenknipperlichten		Achteruitversnelling (automatische versnellingsbak)	194	Climatronic	176
Controlelampje	149	AdBlue		handbediende airconditioning	53
Aanslepen	71	beladen	283	Alarmlichten	32, 151
Aantal zitplaatsen	81	informatie	283	Alarmsysteem	141
Aantrekmoment		minimale vulhoeveelheid	283	aanhangwagen	267
wielbouten	69	specificatie	283	uitschakelen	142
ABS	191	Tankinhoud	283	Alcantara: schoonmaken	279
Controlelampje	191	Afdekkingen van de airbags	21	Algemeen schema	
ACC	222	Afdichtrubbers		Bestuurdersruimte	117
radarsensor	224	Waxbehandeling	275	knipperlicht- en grootlichthendel	149
Accessoires	270	Afmetingen	312	waarschuwings- en controlelampjes	47
Accuzuur	295	Afneembare kogelkop		Anti-diefstal alarmsysteem	141
Achterbank		de bevestiging controleren	262	interieurbewaking en afsleepalarm	143
rugleuning neer- en terugklappen	159	inbouwen	261, 262	uitschakelen	142
Achterklep	16, 17, 144	in reservestand plaatsen	260	Antiblokkeersysteem	187, 189, 191
Achterlichten in achterklep		reservestand	261	Controlelampje	191
fitting uitbouwen	112	verwijderen	263	Aquaplaning	298
		Afsleepalarm	143	Asbak	161
		Afstandsregeling		ASR	188
		zie Automatische afstandsregeling	222	Controlelampje	188

Automatische afstandsregeling	222	Banden	296	stuurslot	203
aanwijzingen op het display	223	draairichtinggebonden	69, 296	tegenstuurhulp	203
bedienen	225	druk	297, 300	Bestuurder	
bijzondere rijsituaties	229	levensduur	297	zie Juiste zithouding	76, 77, 78
functie om rechts inhalen te vermijden	228	nieuwe banden	298	Bestuurdersgedeelte	
functiestoring	223	Slijtagemerktokens	298	overzicht	117
radarsensor	224	verwisselen	65	Bestuurdersinformatiesysteem	
tijdelijk uitschakelen	229	Bandenafdichtingset	64, 100	assistenten	40
waarschuwings- en controlelampje	223	Bandenafdichtset	64, 100	bedienen	37
Automatische rijlichtregeling	147	componenten	101	besparingstips	42
Automatische versnellingsbak	194	controle na 10 minuten	101	buitentemperatuur	42
aanwijzingen voor het rijden	197	de band afdichten	101	extra verbruikers	42
bergafdaalhelp	199	de band oppompen	101	indicatie van de versnellingen	42
keuzehendelstanden	194	Bandenprofiel	298	menu	38
keuzehendelvergrendeling	195	Bandenreparatie	100	motorkap, achterklep en portieren geopend ..	41
kick-downsysteem	198	Bandenreparatieset		motorolietemperatuurmeter	42
launch-control programma	198	zie Bandenafdichtset	100	Onderhoudsintervallen	43
noodontgrendelen van de keuzehendel	50	Bandenspanning	297, 306	ritgegevens	38
noodprogramma	200	Batterij	133	snelheidssignaal	43
stuurwiel met peddels	196	Batterij opladen	72	waarschuwings- en informatieberichten	41
tiptronic	194, 196	Bedieningselementen aan het stuurwiel	126	Beveiliging Safe	135
Automatische wasinstallaties	272	met spraakbediening	127	Bevestigingsogen	164
AUX-IN	131	zonder spraakbediening	129	Bijrijder	
B		Bedieningselementen van de ruiten	18, 144	zie Juiste zithouding	76, 77, 78
Bagage	162	Beeldscherm	119, 120	Bijzonderheden	
Bagage opbergen		Benzine		aanslepen	103
Bevestigingsogen	164	additieven	281	Binnenaanzicht	14
dakdragersysteem	166, 168	tanken	281	Binnengreep van het portier	117
Bagageruimte	16, 162	Bergafdaalhelp	199	Binnenspiegel	154
bagageruimteverlichting	152	Bergafondersteuning	199	zelfdimmend	154
hoedenplank opbergen	163	Bescherming tegen bevrozing	59	Binnenverlichting	33
noodontgrendeling	17	Besparingstips (efficiency-programma)	42	Biodiesel	282
verstelbare bodem van de bagageruimte	165	Besturing	77, 202	Blikjeshouder aan voorzijde	161
zie ook Bagageruimte beladen	162	bekrachtiging	203	Bodem van de bagageruimte	165
Bagageruimte beladen	162	Controlelampje	202	Bodem van de wagen	
Balans van de wielen	298	elektromechanisch	203	bescherming	276

Boordcomputer			
<i>zie</i> Bestuurdersinformatiesysteem	37		
Brandblusser	99		
Brandstof	57, 281		
besparing	205		
brandstofmeter	123		
diesel	282		
ethanol	281		
tanken	281		
verbruik	305		
Brandstof besparen			
inertiestand	200		
Brandstofverbruik	205		
waarom neemt het verbruik toe?	207		
BSD			
<i>zie</i> Dodehoekhulp (BSD)	232		
Buitenaanzicht	7, 8		
Buitenantenne	271		
Buitenspiegels	155		
elektrisch naar binnen klappen	155		
instellen	20		
knop	155		
verwarmbaar	155		
Buitentemperatuur	42		
C			
Centrale vergrendeling	134		
alarmsysteem uitgeschakeld	141		
automatische ontgrendeling	136		
automatisch vergrendelen door onbedoeld			
openen	136		
automatisch vergrendelen door snelheid	136		
drukknop voor centrale vergrendeling	137		
Keyless Access	138		
noodvergrendeling	16		
ruitbediening	146		
Safe-beveiliging	134		
sleutel met afstandsbediening	132		
veiligheidsontgrendelen	136		
Centrale wieldop	65, 66		
Cetaangetal (diesel)	282		
Chroomdelen			
schoonmaken	276		
Claxon	117		
Climatronic	51		
aanjagerregeling	177		
algemene aanwijzingen	169		
Automatische regeling	177		
bedieningselementen	176		
temperatuur instellen	177		
vooruitverwarming	177		
Coming Home	150		
Connectivity Box	131		
Contactsleutel	178		
Contactslot	31, 178		
<i>zie</i> Startknop	181		
Controlelampjes			
dodehoekhulp (BSD)	232		
snelheidsbegrenzer	213		
uitparkeerhulp (RCTA)	232		
Cruisecontrol	45, 212		
Cruise control	212		
Cruisecontrol			
bedienen	213		
waarschuwings- en controlelampje	212		
D			
Dagteller terugzetten	122		
Dakbelasting	168		
technische gegevens	168		
Dakdrager	166		
Dakdragersysteem	166		
dwarsdragers bevestigen	167		
Dashboard	47		
dashboardkastje	160		
De auto starten	31		
De batterij vervangen			
van de autosleutel	133		
Defecte lampen			
een lampje vervangen	108		
De motor voorverwarmen	183		
De voorairbag uitschakelen	91		
De wagen slepen	70, 102		
Dichtschuiven	132		
motorkap	286		
Ramen	144		
Diesel			
roetfilter	207		
Dieselolie			
roetfilter	207		
tanken	282		
Digitale klok	120		
Display van de radio: schoonmaken	277		
Dodehoekhulp (BSD)	232		
aanhangwagen	237		
Controlelampjes	232		
functiestoring	232		
indicatie in de buitenspiegel	233		
rijsituaties	235		
Werking	233		
DSG	194		
DSG-versnellingsbak:			
<i>zie</i> Automatische versnellingsbak	194		
Dynamische lichtbundel-hoogteverstelling	151		
Dynamo			
Waarschuwinglampje	295		
E			
E10			
<i>zie</i> Ethanol (brandstof)	281		
Easy Connect	34, 125		

Easy Connect-systeem	125	F	Filter tegen schadelijke stoffen	169	H	Handbediende airconditioning	174
EDS	190		Frontairbag aan bijrijderszijde			Handrem	185
<i>zie ook</i> Elektronisch sperdifferentieel	190		Controlelampje	92		Controlelampje	186
En lampje vervangen			uitschakelen	22		HBA	190
achterlicht in de achterklep	112		Frontairbag aan bijrijderszijde buiten werking			Het contact in- en uitschakelen	31, 178
achterlicht in zijpaneel	111		stellen	22		Hoedenplank	
algemene aanwijzingen	108		Frontale botsingen en natuurkundige wetten ..	84		opbergen	163
bagageruimteverlichting	114		Front Assist			Hoofdairbags	
derde remlicht	113		aanwijzingen op het display	217		beschrijving	23
dimlicht	110		<i>zie ook</i> Noodremhulpsysteem	217		veiligheidsaanwijzingen	23
DRL-/stadslicht (daglicht)	110		Functie Coming Home	150		Hoofdsteunen	19
Grootlicht	109		Functie Leaving Home	150		achterin	80
interieurverlichting en leeslampje	113		Functiestoringen			Hoofdsteunen achterin	80
kentekenverlichting	113		automatische afstandsregeling	223		Hoofdsteunen voorin	79
knipperlicht	110		inparkeersysteem (Park Assist)	241		regeling	156
mistlamp	111		katalysator	207		voorin	79
Een wiel verwisselen	65		koppeling	200		Hoofdsteunen regelen	
afsluitende werkzaamheden	69		Noodremhulpsysteem (Front Assist)	219		hoofdsteunen achterin	80
wielbouten	67		roetfilter	207		hoofdsteunen voorin	156
Efficiency-programma			verversen	201		Hoofdsteunen uit- en inbouwen	157
besparingstips	42		G			Hulpsystemen	
extra verbruikers	42		Geluiden			ACC	222
Elektrische ruitbediening	18, 144		automatische afstandsregeling	223		automatische afstandsregeling	222
comfortopenen en -sluiten	146		banden	69		dodehoekhulp (BSD) met uitparkeerhulp	
Elektronisch beheer van het aandrijfkoppel			Geluidssignaal			(RCTA)	232
(XDS)	192		veiligheidsgordel niet vastgegespt	82		inparkeersysteem (Park Assist)	241
Elektronische Stabiliseringscontrole (ESC) ..	187, 189		waarschuwings- en controlelampjes	123		noodremmen (Front Assist)	217
Elektronische startblokkering	15, 180		Gevarendriehoek	99, 151		parkeerhulp	249, 251
Elektronisch sperdifferentieel	187, 189, 190		Gewichten	305		snelheidsbegrenzer	213
Controlelampje	190, 191		Gordel spannen	86		Snelheidsregelsysteem	212
Emissiegegevens	305		Gordelspanners	20, 86		uitparkeerhulp (RCTA)	232
ESC	187		Controlelampje	92		vermoeidheidsherkenning	239
elektronische stabiliseringscontrole	187		GRA	45		Hydraulische remkrachtassistent	
rem voor eenvoudige aanrijdingen	192		Grootlichthendel	149		automatisch oplichten van de alarmlichten ..	190
Sport-modus	189		Grote Onderhoud Service	288			
Ethanol (brandstof)	281						
Event Data Recorder	98						
Extra verbruikers (efficiency-programma) ..	42						

I			
Inbraakbeveiliging	15	ISOFIX	27, 29
Indicatie van de versnellingen	42	ISOFIX-systeem	27, 29
Inertiestand	200	J	
Infotainmentsysteem	34	Juiste zithouding	76
Inparkeersysteem (Park Assist)	241	bestuurder	76
automatische remingreep	249	Bijrijder	77
automatisch onderbreken	242	passagiers achterin	78
functiestoring	241	K	
recht parkeren	246	Katalysator	207
schuin parkeren	246	functiestoring	207
uitparkeren (enkel rechte parkeerplaatsen)	248	Keuzehendelvergrendeling	195
voortijdig beëindigen	242	Keuzehendel (automatische versnellingsbak)	
voorwaarden om te parkeren	246	functiestoring	195
voorwaarden om uit te parkeren	248	noodontgrendeling	50
Inrijden	296	standen	194
banden	204	Keyless-Entry	
motor	203	zie Keyless Access	138
remblokken	204	Keyless-Exit	
Inspectiebeurt	288	zie Keyless Access	138
instellen		Keyless Access	
CAR-menu	34, 125	bijzonderheden	140
hoofdsteunen achterin	80, 157	de motor starten	183
hoofdsteunen voorin	79, 156	de wagen ontgrendelen en vergrendelen	138
lichten	151	Keyless-Entry	138
stoelen	76	Keyless-Exit	138
Instrumenten	119	Press & Drive	181
Instrumentenpaneel	119	Kickdown	
display	119, 120	automatische versnellingsbak	198
instrumenten	119	Schakelbak	239
kilometer teller	122	Kilometer teller	122
service-intervalindicatie	43	gedeeltelijk	119
waarschuwings- en controlelampjes	123	Resetknop	122
Interieurbewaking en wegsleepbeveiliging	143	totaal	119
Activering	142	Kinderslot	
Interieurverlichting	152	elektrische ruitbediening	144
Interieur verwarmen of koelen	174	Kinderzitjes	23, 95
		bevestiging met de veiligheidsgordel	25
		Indeling in klassen	95
		ISOFIX-systeem	27
		Top Tether-systeem	27, 30
		veiligheidsaanwijzingen	24, 94
		Kleine Onderhoud Service	290
		Knipperlichten	
		Controlelampje	149
		Knipperlichthendel	32, 149
		Koelsysteem	
		koelvloeistof bijvullen	290, 291
		koelvloeistof controleren	290, 291
		koelvloeistof temperatuurmeter	122
		Koelvloeistof	
		het peil controleren	291
		Koelvloeistofpeil	
		Controlelampje	290
		Koelvloeistof temperatuur	
		Controlelampje	290
		Veiligheidsaanwijzingen	291
		Koplampen	
		Mistlampen	148
		rijden in het buitenland	208
		Koppeling (lampje)	200
		Krik	65
		steunpunten	68
		Kunststofdelen: schoonmaken	274, 278
		L	
		Lampjes	
		een lampje vervangen	108
		Lampjes interieurverlichting	113
		Lamp van mistlicht	111
		Launch-control (automatische versnellingsbak)	198
		Leaving Home	150

- Lekke band
 handelingen 64
- Licht 31, 147
 automatische rijlichtregeling 147
 bagageruimteverlichting 114
 binnenverlichting 152
 dagrijverlichting 148
 derde remlicht 113
 een lampje vervangen 108
 Grootlicht 32
 grootlichthendel 149
 het parkeerlicht 149
 Instappen 150
 instrumentenverlichting 152
 interieurverlichting en leeslampjes voorin 113
 kentekenverlichting 113
 knipperlichthendel 149
 leeslampjes 152
 lichtbundel-hoogteverstelling 151
 lichtschakelaar 147
 mistlampen met cornering-functie 150
 mistlicht 148
 snelwegverlichting 150
 Uitsappen 150
 waarschuwings- en controlelampjes 147
- Lichtbundelhoogteverstelling 151
 Licht inschakelen 147
 Lichtmetalen velgen 276
 Lichtschakelaar 31
 Licht uitschakelen 147
- Looprichting
 banden 69
- Luchtrecirculatiestand
 airconditioning 171
- Luchtroosters 170
- M**
- Make-upspiegel 153
- MFA
 zie Bestuurdersinformatiesysteem 37
- Middenconsole 11
- Milieu
 milieubewust rijden 205
 milieuvriendelijkheid 204
- Milieu-advies
 tanken 280
 mobiel 271
- Mobiele telefoon 271
- Motor
 geluiden 183
 Inrijden 203
 Start-stopsysteem 209
 starthulp 72
 Motor afzetten 180
 Motorcode 305
- Motor en contact
 contact automatisch uitschakelen 181
 de motor in werking stellen met Press & Drive 183
 de motor starten 183
 de motor voorverwarmen 183
 motor afzetten 183
 My Beat 184
- Motorgegevens 307
- Motorkap 17, 285, 287
 openen 286
 sluiten 286
- Motorkoelvloeistof 59
 G12 plus-plus 59
 G13 59
 het peil controleren 290
 Specificaties 59
- Motorolie 58, 288
 bijvullen 290
 diesel 288
 inspectieservice 288
 olie-eigenschappen 58
 oliepeil controleren 289
 oliepeilstok 289
 onderhoudsintervallen 288
 Specificaties 59, 288
 temperatuurmeter 42
 verbruik 289
 verwisselen 288, 290
- Motoroliedruk
 Controlelampje 289
- Motorregeling 206
 Controlelampje 207
- Motorruimte 17, 285, 287
 accu 294
 koelvloeistof 290, 291
 motorolie 288, 289, 290
 openen 286
 remvloeistof 292
 ruitensproeiervloeistof 293
 sluiten 286
 veiligheidsaanwijzingen 285
- Motor starten
 Benzine 178
 diesel 179
- Motor starten door slepen 102, 103
- Motorstoring
 Controlelampje 208
- Multifunctie-indicatie (MFA) 37
- Multimedia 131
- My Beat 184
- N**
- Nieuwe sleutels 132

Noodbediening			
bijrijdersportier	16	Omschakelknop	
keuzehendel	50	Schakelaar alarmlichten	151
Noodgevallen	99	Onderdelenset	270
accu vervangen	295	Onderhoudsintervallen	43, 288
brandblusser	99	Onderhoudsmiddelen	271
een doorgebrande zekering vervangen	62	Onderhoud van de wagen	
een wiel verwisselen	65	servicestand van de ruitenwisserbladen	73
gevendriedriehoek	99	Onluchtungsgleuven	163
lampjes	63	ont- en vergrendelen	
lekke band	64	met afstandsbediening	132
noodprogramma automatische versnellingsbak	200	met de knop voor de centrale vergrendeling	137
noodslepen van de wagen	70	met Keyless Access	138
Reservewiel	301	Opbergvak	
Schakelaar alarmlichten	151	bijrijderszijde	160
Startkabels	72	opbergzak in de stoel	160
verbanddoos	99	paneel van het voorportier	160
wagengereedschap	99	rechtvoorstoel	160
zekeringen	62	Opbergvakken	160
Noodontgrendeling		Opbergvak voor wagendocumentatie	160
achterklep	17	Openen	132
Noodremsysteem		motorkap	17
aanwijzingen op het display	217	ruiten	144
bedienen	220	tankklep	280
beperkingen van het systeem	221	Openen en sluiten	132
functiestoring	219	achterklep	16, 144
radarsensor	219	in de slotcilinder	15
tijdelijk uitschakelen	221	met afstandsbediening	132
Noodreservewiel	301	met de knop voor de centrale vergrendeling	137
Noodvergrendeling van het bijrijdersportier	16	motorkap	17
		ruiten	144
		tankklep	57
		Opslag van ongevalgegevens	98
		Overzicht motorruimte	287
O		Overzicht van het bestuurdersgedeelte	
Octaangetal (benzine)	281	stuur links	9
Olie-eigenschappen	58	stuur rechts	10
Omgevingsverlichting			
een lampje vervangen	108		
		Overzicht van het bijrijdersgedeelte	
		stuur links	12
		stuur rechts	13
		P	
		Park Assist	
		zie Inparkeersysteem (Park Assist)	241
		Parkeerhulp	249
		automatische aansturing	253
		de aanwijzingen en akoestische signalen aanpassen	254
		hulp bij het achteruit parkeren	251
		manoeuvreren	255
		parkeerhulp plus	251
		sensoren en camera: schoonmaken	274
		storing	254
		trekhaak	255
		visuele aanwijzing	253
		zie Inparkeersysteem (Park Assist)	241
		zie ook Parkeerhulp	249, 251
		Parkeerhulpsysteem	
		zie Parkeerhulp	249, 251
		Parkeren	186, 197
		met het inparkeersysteem (Park Assist)	246
		Parkeren (automatische versnellingsbak)	197
		ParkPilot	
		zie Parkeerhulp	249, 251
		Passagiers achterin	
		zie Juiste zithouding	76, 77, 78
		Pedalen	80
		Peddels (automatische versnellingsbak)	196
		Peil controleren	57
		Portieren	
		kinderbeveiliging	141
		openen en sluiten	15
		Portiergreep	15
		ijsvrij maken	275

Portierslot	15	Rijden		Schakelbak	193
ijsvrij maken	275	door water rijden	208	Schakelen	49
Press & Drive		Met aanhangwagen ...	259, 264, 266, 268, 306	automatisch	50
de motor starten	183	rijden in het buitenland	208	een versnelling inschakelen (schakelbak) ...	193
startknop	181	veilig	75	handmatig	49
Profiel diepte van de banden	298	zuinig	205	kick-down	239
R		Rijden in het buitenland		Schakelbak	193
Radarsensor	219, 224	Benzine	208	Schoonmaken	271
Radiografische afstandsbediening	132	koplampen	208	afdichtrubbers	275
Ramen		Rijmodus	238	alcantara	279
elektrisch	18, 144	Rijprofiel	238	bedieningspaneel van Easy Connect	277
ijs verwijderen	275	Risico's als de veiligheidsgordels niet omge- daan worden	84	chromdelen	276
RCTA	236	Ritgegevens	37	display van de radio	277
zie Uitparkeerhulp (RCTA)	232	geheugen	38	hogedrukreinigers	273
Rear Traffic Alert	236	overzicht van gegevens	39	houten sierelementen	278
Rear view camera	255	Roetfilter		kleeffolies	274
Regelmatig onderhoud	271	functiestoring	207	kunststof delen	274, 278
binnenzijde	277	Roetfilter (diesel)	207	leer	279
Buitenzijde	272	Ruiten		lichtmetalen velgen	276
Remassistent	187	ijs verwijderen	275	motorruimte	277
Rembekrachtiger	184, 192	Ruitensproeier	60	ruit en buitenspiegels	275
Remblokken	184, 204	Ruitensproeiervloeistof		stalen velgen	276
Remmen		bijvullen	293	textiel	278
nieuwe remblokken	184	controleren	293	Veiligheidsgordels	280
remassistent	187	vulhoeveelheden	293	wagen wassen	272
remvloeistof	292	Ruitenwisser achter	33, 153	wisserbladen	275
Remsysteem	292	Ruitenwisserbladen vervangen	102	SEAT Drive Profile	237
Waarschuwinglampje	185	Ruitenwissers	33, 153	Selectief openen	136
Remvloeistof	60, 292	servicestand	73	Selectieve katalytische reductie	
verversen	292	wisserblad neerklappen	73	zie Uitlaatgasreinigingssysteem (diesel)	283
Rem voor meervoudige aanrijdingen	192	wisserblad omhoog zetten	73	Servicemededeling: raadplegen	44
Remweg	184	Ruitenwissersbladen voor en achter	102	Sigarettenaansteker	162
Reparatiewerkzaamheden	270	S		Sleepkabel	265
Reserveonderdelen	270	Safe	135	Sleepogen	70
Reservewiel	301	SAFE	180	achter	104
Reservoir bijvullen	280			voor	104

Sleutel met afstandsbediening			
ont- en vergrendelen	132		
Sleutels			
autosleutel	132		
de batterij vervangen	133		
ont- en vergrendelen	15, 132		
reservesleutel	132		
synchroniseren	134		
Sleutels bij laten maken	132		
Sleutelschakelaar	91		
Slijtage van de banden	298		
Slotcilinder van het portier	15		
ijsvrij maken	275		
Sluit- en openingsautomaat			
elektrische ruitbediening	146		
Sluit- en startstelsysteem zonder sleutel Keyless Access			
zie Keyless Access	138		
Sluiten	132		
motorkap	286		
ruit	144		
Sluitkrachtbegrenzing			
ruit	145		
Sneeuwkettingen	70		
Snelheidsbegrenzer	213		
bedienen	215		
Controlelampje	213		
indicatie op het display	213		
Waarschuwingslampje	213		
Snelheidssignaal	43		
Snelheidswaarschuwingssysteem	43		
Sport-modus	189		
stalen velgen			
schoonmaken	276		
Start-stopsysteem	209		
Start/stop-systeem			
aanwijzingen voor de bestuurder	211		
controlelampjes	210		
de motor start vanzelf	210		
de motor stopt niet	210		
motor starten en afzetten	210		
uit- en inschakelen	211		
Werking	209		
Starten	178, 179		
na leeggereden tank	179		
Starthulp	72		
beschrijving	72		
Starthulp op hellingen	193		
Startkabels	72		
Startknop	181		
Statusweergave op het display	120		
aanbevolen versnelling	121		
ACT	205		
afgelegde afstand	120		
automatische afstandsregeling	223		
bestuurdersinformatiesysteem	37		
buitentemperatuur	42		
ECO	121		
keuzehendelstand	121		
keuzehendelstanden	194		
kompas	121		
MKB	121		
Noodremhulpstelsysteem (Front Assist)	217		
Onderhoudsintervallen	43		
portieren, motorkap en achterklep geopend	41		
ritgegevens	38		
SEAT Drive Profile	237		
snelheidsbegrenzer	213		
snelheidswaarschuwing	121		
start-Stop	121		
submenu assistenten	40		
tijd	121		
tweede snelheidsindicatie	121		
waarschuwings- en controlelampjes	224		
waarschuwings- en informatieberichten	41		
Sticker met wagengegevens	304		
Stoel			
handmatige instelling	18		
verwarming	158		
Stoelverwarming	158		
Stof- en pollenfilter	169		
Stoffering: schoonmaken			
alcantara	279		
textiel	278		
Stopcontact	161		
aanhangwagen	266		
Storing van elektronisch sperdifferentieel (EDS)			
Controlelampje	190		
Stroom	161		
Stuurbekrachtiging	202		
Stuurkolomhoogteverstelling	77		
Stuurwiel			
instellen	20		
peddels (automatische versnellingsbak)	196		
Symbool van steeksleutel	44		
T			
Tankdop			
openen en sluiten	57		
Tanken	280		
brandstofpeilmeter	123		
Tankklep openen	280		
Tankklep			
openen en sluiten	57		
Technische gegevens			
dakbelasting	168		
Technische kenmerken	304		
Technische wijzigingen	270		
Tegenstuurhulp	203		
Temperatuurmeter			
buitentemperatuur	42		
motorolie	42		

Textiel: schoonmaken	278	Veiligheidsaanwijzingen		Verstelling van de stoel	156
Tiptronic (automatische versnellingsbak) 194, 196		frontairbags	89	Vervoer van kinderen	93
Toerenteller	119, 120	Gebruik van de kinderzitjes	24, 94	Verwarmen	172, 173
Topsnelheid	43	gebruik van de veiligheidsgordels	83	voorruit en zijruiten wasemvrij houden	173
Top Tether	27, 30	Gordelspanner	86	voorruit ijsvrij maken	173
Top Tether-systeem	27, 30	hoof dairbags	23	Verwarming en frisse lucht	55, 172
Trekhaak voor aanhangwagen	259	Koelvloeistoftertemperatuur	291	bedieningselementen	172
beschrijving	259	zijairbags	90	Verzorging en schoonmaak	271
kogelkop	266	Veiligheids gordels	81	Vloeistofniveaus controleren	
naderhand monteren	268	beschermende werking	82	motorruimte	287
werking en behandeling	264	Controlelampje	81	Vloermatten	80
Typeplaatje	305	doel	81, 87	Voorairbags	21
Tyre Mobility System		instellen	19, 85	veiligheidsaanwijzingen	89
zie Bandenafdichtset	100	Niet omgegespt	84	Vóór elke rit	75
U		veiligheidsaanwijzingen	83	Voorgloeisysteem	179
Uitlaatgascontrolesysteem		Veiligheids gordels losgespen	19, 85	Controlelampje	208
Controlelampje	208	Veiligheidsvoorzieningen	76	Voorruit ontwasemen	173
Uitlaatgasreinigingssysteem		Veilig rijden	75	Voorstoelen verstellen	
katalysator	207	Velgen		Lendensteun verstellen	156
roetfilter	207	een wiel verwisselen	65	Vulhoeveelheden	57
Uitlaatgasreinigingssysteem (diesel)	283	Ventileren	172	AdBlue-tank	283
Uitparkeerhulp (RCTA)	232, 236	Verbanddoos	99	brandstoftank	123
Controlelampje	232	Vergrendelen en ontgrendelen		W	
Uitparkeren met het inparkeersysteem	248	in de slotcilinder	15	Waar moet u op letten voordat u gaat rijden?	75
Uitrustingen	270	met de knop voor de centrale vergrendeling	137	Waarschuwings- en controlelampjes	123
USB	131	met Keyless Access	138	Airbags	91
USB/AUX-IN-ingang	131	Vergroten		airbagsysteem	92
		de bagageruimte	159	Antiblokkeersysteem ABS	191
		Verkeerde zithouding	78	ASR	188
		Verlichting van het instrumentenpaneel	152	automatische afstandsregeling	223
V		Verloop van de gordels		banden	300
Veiligheid		Bij zwangere vrouwen	19, 85	Dashboard	49
bijrijdersairbag buiten werking stellen	22	Veiligheids gordels	19, 85	Display van het instrumentenpaneel	48
kinderzitjes	93	Vermoeidheids herkenning	239	dynamo	295
veiligheid van kinderen	93	Versnelling ingeschakeld	49	EDS	190
veilig rijden	75	Versnellingshendel	49	emissiecontrole	208

ESC	187	verversen	295	uit- en inbouwen	68
instrumentenpaneel	47	winterse omstandigheden	294	verwisselen	65
koelvloeistof	290	Wagen beladen		Winterbanden	
lichten	147	Bagageruimte	16	maten	302
motorolie	289	Bevestigingsogen	164	Winterse omstandigheden	
motorregeling	207	dakragersysteem	168	Accu	294
rempedaal intrappen	217, 223	wagengereedschap	65	banden	302
remsysteem	185	Wagengereedschap		diesel	282
roetfilter	207	plaats	99	ruiten ijsvrij maken	275
schakelen	201	Wagenlak		sneeuwkettingen	70
snelheidsregelsysteem (SRS)	212	code	305	Wireless Charger	131
Start-stopsysteem	210	conservering	274	Wisselen	
stuurslot	202	onderhoudsmiddelen	272	onderdelen	270
van de gordel	81	polijsten	274	Wisserbladen	
voorgloeisysteem/motorstoring	208	Wagen omhoogbrengen op de hefbrug	68	schoonmaken	275
zoemer	123	Wagen opkrikken	68	servicestand	73
Waarschuwingslampjes		Wagen wassen		Wisserbladen achterruit	
snelheidsbegrenzer	213	hogedrukreinigers	273	schoonmaken	74
Waarschuwingsmeldingen		kleeffolies	274	verversen	74
in geel	124	sensoren	241	X	
in rood	124	Wassen		XDS	192
Waarschuwingsymbolen	123	verzorging van de wagen, buitenzijde	272	Z	
zie ook Waarschuwings- en controlelampjes	123	Wassen van de wagen	272	Zekeringen	62, 106
Waden door ondergelopen weggedelen	208	Wat beïnvloedt de rijveiligheid negatief?	75	doorgebrande zekeringen herkennen	63
Wagen		Waxbehandeling		onderscheid op kleur	62
chassisnummer	304	zie Schoonmaken	271	vervangen	62
identificatienummer	304	Wielbouts	67, 306	voorbereiding voor vervanging	62
omhoog brengen	68	aantrekmoment	69, 300	zekeringkast	106
ont- en vergrendelen met Keyless Access	138	diefstalbeveiliging	67	Zendapparatuur	271
sticker met wagengegevens	304	doppen	66	Zijairbags	
voornaamste kenmerken	304	Wieldop		beschrijving	22
Wagenaccu	61, 294	verwijderen	66	veiligheidsaanwijzingen	90
accuvloeistofpeil	295	Wielen	296, 306	Zitplaatsen van de wagen	81
laden	295	centrale wieldop	65, 66	Zoemer	149
loskoppelen en aansluiten	44, 294	nieuwe banden	298	Zonnekleppen	153
starthulp	72	sneeuwkettingen	70		

SEAT S.A. is voortdurend bezig alle uitvoeringen en modellen verder te ontwikkelen. Wij vragen u dan ook begrip voor het feit dat er zich op ieder moment wijzigingen in de geleverde wagen kunnen voordoen voor wat betreft vorm, uitrusting en techniek. Er zijn op basis van de gegevens, illustraties of beschrijvingen in deze handleiding geen rechten te ontleen.

De teksten, afbeeldingen en voorschriften in deze handleiding zijn gebaseerd op de stand van de informatie op het moment van het ter perse gaan. Fouten of weglatingen uitgezonderd, is de informatie in deze handleiding geldig op de datum van het ter perse gaan van deze uitgave.

Herdruk, weergave of vertaling, hetzij gedeeltelijk of in zijn geheel, is niet toegestaan tenzij SEAT hiervoor uitdrukkelijk schriftelijk haar toestemming heeft gegeven.

SEAT behoudt zich alle rechten voor volgens de Wet omtrent het "Copyright".

 Dit papier is vervaardigd met celstof die zonder chloor gebleekt is.

© SEAT S.A. - Herdruk: 15.11.17

Hollandés 6F9012732BB (11.17)



6F9012732BB



SEAT beveelt aan
SEAT **ORIGINELE OLIE**



SEAT beveelt aan
Castrol EDGE Professional