



INSTRUKTIEBOEK

Mii





Voorwoord

Lees dit instructieboekje en de bijbehorende bijlagen aandachtig door zodat u snel met de bediening van uw wagen vertrouwd raakt.

Naast regelmatig onderhoud en verzorging van de wagen, draagt ook een correcte bediening ertoe bij dat de wagen zijn waarde behoudt.

Om veiligheidsredenen dient u altijd rekening te houden met de informatie over accessoires, wijzigingen en vervanging van onderdelen.

Bij verkoop van de wagen dient u de complete boorddocumentatie aan de nieuwe eigenaar te overhandigen. Deze hoort bij de wagen.

Inhoudsopgave

Over dit boekje	5	Een juiste en veilige zithouding aannemen .	48	Systeem ter ondersteuning van de bestuurder	154
Overzicht van de wagen	6	Stand van de stoel vaststellen	48	Parkeerhulp*	154
Buitenaanzicht	6	Functies van de stoelen	55	Rijsnelheid* (Snelheidsregelsysteem - SRS) ..	157
Zijaanzicht	6	Veiligheidsgordels	57	Safety Assist* (functie remassistent in stadsverkeer)	160
Voorraanzicht	7	Airbagsysteem	67	Starthulpsystemen	166
Achterraanzicht	8	Kinderzitjes (accessoires)	76	Starthulp op hellingen*	168
Interieur van de wagen	9	Lichten en zicht	85	Airconditioning	170
Algemeen aanzicht van bestuurdersportier	9	Lichten	85	Verwarmen, ventileren, afkoelen	170
Overzicht van het bestuurdersgedeelte	10	Rolgordijn	91	Bij benzinestation	177
Overzicht middenconsole	12	Ruitenwissersproeiers	93	Tanken	177
Overzicht plaats van de voorpassagier	14	Achteruitkijkspiegel	97	Brandstof	183
Symbolen in het dak	14	Lading transporteren	99	Verzorging, reiniging en onderhoud	186
Instrumentenpaneel	15	Rijadviezen	99	In de motorruimte	186
Alarm- en controlelampjes	15	Bagageruimte	102	Vorbereidingen voor werkzaamheden in de motorruimte	186
Instrumenten	17	Dakdragersysteem	109	Motorolie	192
SEAT-informatiesysteem	23	Rijden met aanhangwagen	112	Motorkoelvloeistof	196
Voorafgaand aan een reis...	26	Praktische toerusting	113	Accu	201
Alvorens te vertrekken	26	Opbergvakken	113	Wagenverzorging en -onderhoud	206
Rijadviezen	26	Bekerhouder	118	Buitenzijde van wagen verzorgen en schoonhouden	206
Openen en sluiten	29	Asbak en sigarettenaansteker	120	Verzorging en reiniging van interieur	215
Autosleutelset	29	Stopcontact *	122	Wielen en banden	220
Centrale vergrendeling* en vergrendelsysteem .	34	Onder het rijden	124	Accessoires, vervanging van onderdelen, reparaties en wijzigingen	233
Portieren	39	Starten, schakelen, parkeren	124	Gebruikersinformatie	244
Achterklep	41	Motor starten en stoppen	124	Motormanagement en uitlaatgasreinigingssysteem	248
Ruiten	44	Schakelen	129		
Elektrisch panoramaschuif- en kanteldak van glas openen en sluiten	45	Remmen, stoppen en parkeren	139		
		Ecologisch rijden	149		
		Stuurbechrachting	152		

Diverse situaties	250
Praktische aanwijzingen	250
Vragen en antwoorden	250
In geval van nood	252
Noodsluiten of noodopenen	255
Wagengereedschap*	258
Wioldoppen	261
Wiel verwisselen	263
Bandenafdichtset*	269
Zekeringen	274
Lampen vervangen	277
Starthulp	286
Starten door slepen of aanslepen	289
Technische gegevens	293
Beschrijving van de gegevens	293
Technische kenmerken	293
Motorgegevens	296
Afmetingen	299
Vulhoeveelheden	299
Trefwoordenlijst	301

Over dit boekje

Wat u voor het lezen van dit instructieboekje dient te weten

Dit instructieboekje beschrijft de **uitrusting** van de wagen op het moment van het ter perse gaan. Enkele van de hier beschreven uitrustingen worden op een later tijdstip ingevoerd of zijn alleen in bepaalde landen verkrijgbaar.

Dit is een algemeen instructieboekje voor het model Mii. Daarom maken sommige van de hier beschreven uitrustingen of functies geen deel uit van alle types of varianten van dit model. Deze kunnen verschillen of gewijzigd worden, al naargelang de technische vereisten of marktomstandigheden. Deze verschillen kunnen onder geen beding beschouwd worden als misleidende reclame.

De **afbeeldingen** zijn een standaardweergave en kunnen enigszins afwijken ten opzichte van uw wagen.

De **richtingaanduidingen** (links, rechts, voor, achter) die in dit instructieboekje genoemd worden, zijn gerelateerd aan de rijrichting van de wagen, tenzij anders aangegeven.

- ★ De **met een asterisk gemarkeerde uitrustingen** worden alleen in bepaalde uitvoeringen van het model standaard ingebouwd, worden alleen voor sommige uitvoeringen als optie geleverd, of worden alleen in bepaalde landen aangeboden.
- Ⓢ De registreerde handelsmerken zijn aangegeven met Ⓢ. Wordt dit symbool niet aangegeven, dan houdt dit niet in dat het geen geregistreerd merk betreft.
- ▶ Geeft aan dat het onderwerp op de volgende bladzijde doorgaat.
- Geeft het **einde van een onderwerp** aan.



ATTENTIE

Teksten met dit symbool bevatten informatie over uw veiligheid en wijzen op gevaarlijke situaties die kunnen leiden tot ongevallen of verwondingen.



VOORZICHTIG

Teksten met dit symbool attenderen u op mogelijke schade aan uw wagen.



Milieu-aanwijzing

In teksten met dit symbool staan aanwijzingen over milieubescherming.



Let op

In teksten met dit symbool staat extra informatie. ■

Overzicht van de wagen

Buitenaanzicht

Zijaanzicht

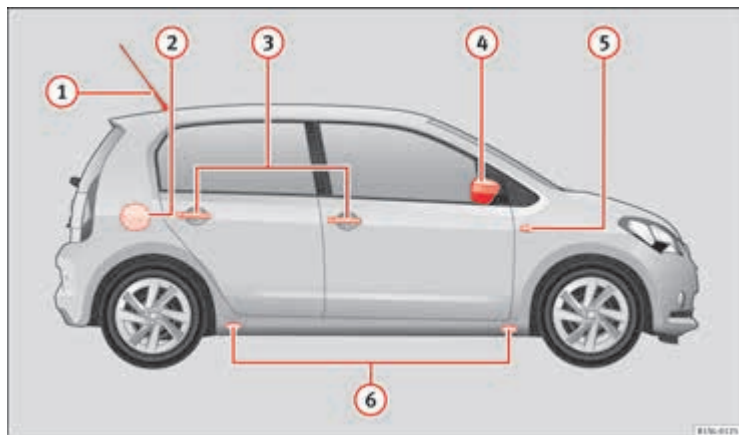

Afbeelding 1 Zijaanzicht van de wagen.

Legenda van Afbeelding 1:

① Dakantenne	244
② Tankklep	177

③ Buitenste slotgreep	39
④ Buitenspiegels	97
⑤ Extra knipperlicht	85, 277
⑥ Steunpunten voor de krik	263 ■

Vooraanzicht

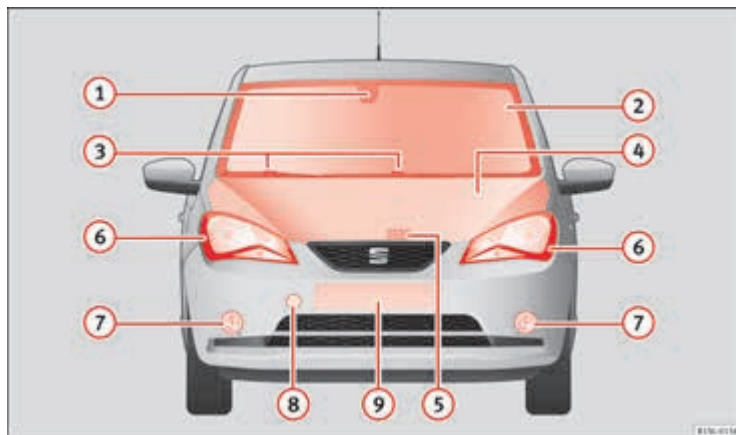

Afbeelding 2 Vooraanzicht van de wagen.

Legenda van Afbeelding 2:

① Spiegelsteun met lasersensor voor de functie Remassistent in stadsverkeer	160
② Voorrui	
③ Ruitenwisser vóór	93
④ Motorkap	186
⑤ Ontgrendelingshendel voor de motorkap	186
⑥ Koplamp	85, 277
⑦ Mistlampen	85, 277

⑧ Behuizing van het voorste sleepoog achter een klep	289
⑨ Kentekensteun vooraan	

Achteraanzicht

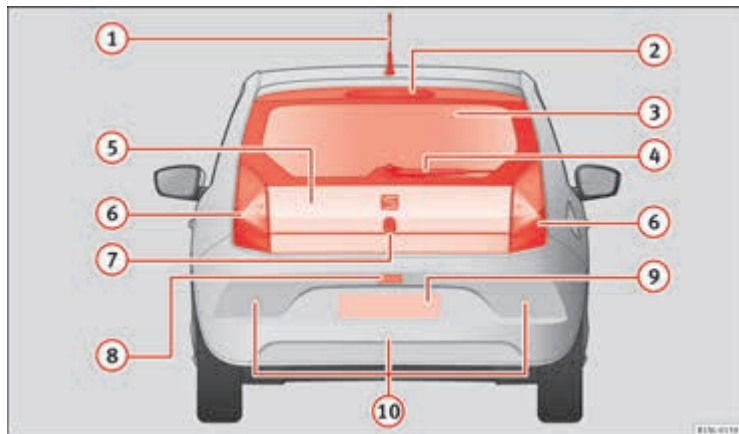

Afbeelding 3 Aanzicht van de achterzijde van de wagen.

Legenda van Afbeelding 3:

① Dakantenne	244	⑦ Knophendel om achterklep te openen	41
② Lampje voor derde remlicht		⑧ Kentekenverlichting	277
③ Achterruit		⑨ Kentekensteun achteraan	
– Achterruitverwarming	170	⑩ Controlesensoren van de parkeerhulp	154 ■
④ Ruitenwisser achter	93		
⑤ Achterklep	41		
⑥ Achterlichten	85, 277		

Interieur van de wagen

Algemeen aanzicht van bestuurdersportier

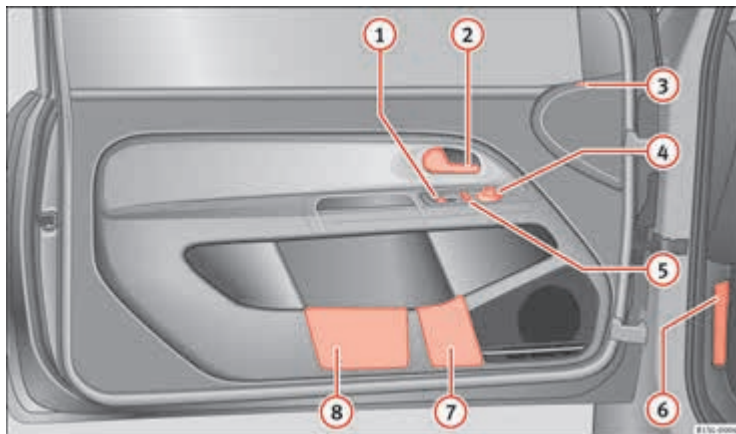

Afbeelding 4 Overzicht van de bedieningselementen van de bestuurdersportier.

Legenda van Afbeelding 4:

①	Knop elektrische ruitbediening in het bestuurdersportier	44
②	Slotgreep	39
③	Controlelampje van het "Safe"-veiligheidssysteem	34

④	Draaiknop voor het verstellen van de buitenspiegels	97
	– Afstelling buitenspiegels L – 0 – R	
	– Verwarming buitenspiegels	
⑤	Knop voor het centraal ver- en ontgrendelen van de wagen	34
⑥	Handel om de motorkap te ontgrendelen	186 ▶

- ⑦ Flessenhouder 118
 ⑧ Opbergvak 113

Overige bedieningselementen

Al naargelang de uitrusting beschikt de wagen over mechanische ruitbediening of mechanische buitenspiegelregeling ⇒ pagina 97. ■

Overzicht van het bestuurdersgedeelte

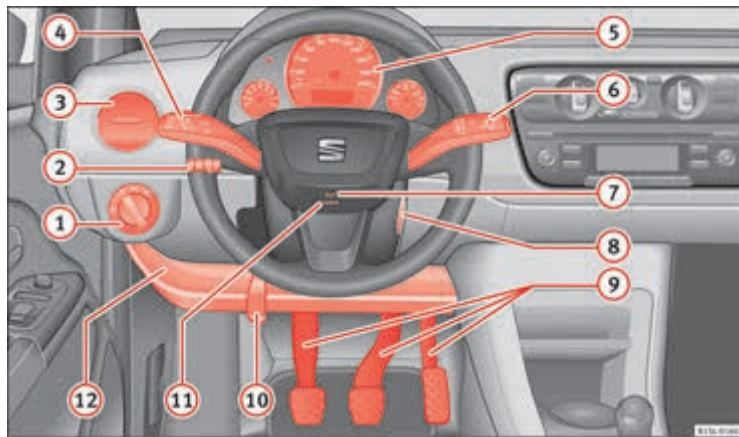

Afbeelding 5 Overzicht van het bestuurdersgedeelte. ►

Legenda van Afbeelding 5:

①	Lichtschakelaar ☼	85	⑧	Contactslot	124
	– Lichten uit of dagrijlicht 0		⑨	Pedalen	129
	– Stads-/dimlicht ≡		⑩	Hefboom voor aanpassing van de stuurkolom	48
	– Mistlicht 0		⑪	Bestuurdersairbag	67
②	Regelaar van de lichtbundelhoogte 0	85	⑫	Opbergvak	113 ■
③	Luchtrooster	170			
④	Hendel voor	85			
	– Grootlicht 0				
	– Grootlichtsignaal 0				
	– Knipperlichten 0				
	– Snelheidsregelsysteem (SRS) ON – CANCEL – OFF – RES/+ – SET/-	157			
⑤	Instrumentenpaneel:				
	– Instrumenten	17			
	– Display	17			
	– Waarschuwings- en controlelampjes	15			
⑥	Ruitensproeier- en ruitenwisserhendel	93			
	– Ruitenwissers HIGH – LOW				
	– Interval-wissen ...				
	– "Tipwissen" 0				
	– Ruitenwissers 0				
	– Automatisch wissen voor wassen/reinigen van ruitenwissers 0				
	– Ruitenwisser achter 0				
	– Automatisch wissen voor wassen/reinigen van de achterruit 0				
	– Hendel met knoppen voor het bedienen van het SEAT-informatiesysteem TRIP-, OK/RESET	23			
⑦	Claxon (werkt alleen bij ingeschakeld contact)				

Overzicht middenconsole

Bovenzijde van de middenconsole

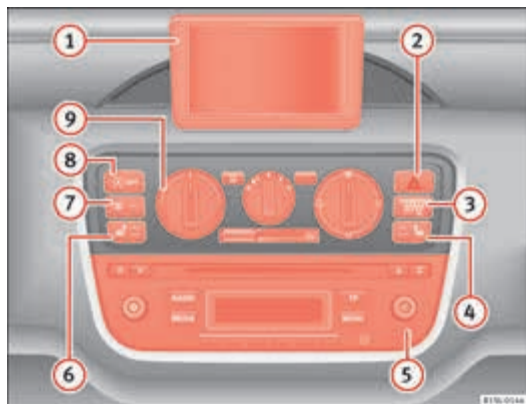

Afbeelding 6 Overzicht bovenzijde van de middenconsole.

Legenda van Afbeelding 6:

① SEAT Portable System (geleverd door SEAT)	233
② Schakelaar voor aan- en uitzetten van de alarmlichten ▲	252
③ Controlelampje van het buiten werking stellen van de voorpassagiersairbag PASSENGER AIRBAG OFF ✖;	67
④ Regelschakelaar voor stoelverwarming rechts ➤ of knop voor achterrautverwarming ➤ (alternatieve plaatsing)	55, 170

⑤ Radio (in fabriek geïnstalleerd) ⇒ brochure Radio, kap of opbergvak	113
⑥ Regelaar voor linkerstoelverwarming ➤	55
⑦ Knop voor achterrautverwarming ➤	170
⑧ Knop van het Start-Stopsysteem (A)OFF	166
⑨ Schakelaars voor:	
– Verwarmings- en ventilatiesysteem	170
– Airconditioning	170 ■

Onderzijde van de middenconsole

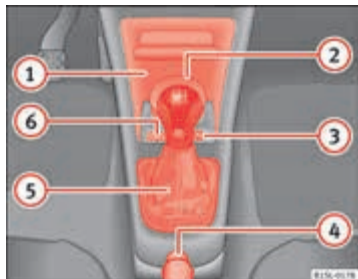

Afbeelding 7 Aanzicht van de onderzijde van de middenconsole.

Legenda van Afbeelding 7:

①	Opbergvak en bekerhouder in de middenconsole	118
②	Asbak*	120
③	12 V stopcontact of aansteker*	122, 120
④	Handremhendel	139
⑤	Hendel voor:	
	– Schakelbak	133
	– Automatische versnellingsbak	134
⑥	Toets voor:	
	– Functie Remassistent in stadsverkeer  OFF	160 ■

Overzicht plaats van de voorpassagier

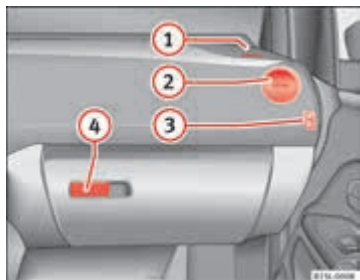

Afbeelding 8 Algemeen
aanzicht van voorpassa-
gierszijde.

Legenda van Afbeelding 8:

- | | |
|---|-------|
| ① Plaats in het dashboard waar de voorairbag van de voorpassagier zich bevindt | 67 |
| ② Luchtrooster | 170 |
| ③ Aan de zijkant van het instrumentenpaneel: Sleutelschakelaar voor het buiten werking stellen van de voorairbag van de voorpassagier ¹⁾ | 67 |
| ④ Openingshendel opbergvak of open opbergvak ¹⁾ | 113 ■ |



Symbolen in het dak

Symbool	Betekenis
	Binnenverlichting ⇒ pagina 85. ■











¹⁾ Al naargelang de uitvoering











Instrumentenpaneel

Alarm- en controlelampjes



De controle- en waarschuwingslampjes zijn indicatoren voor mededelingen ⇒ , storingen ⇒  of bepaalde functies. Een aantal van deze lampjes gaat branden wanneer het contact wordt ingeschakeld en moet weer doven wanneer de motor in werking wordt gezet, of tijdens het rijden.

Wanneer bepaalde controle- en waarschuwingslampjes gaan branden, weerklinkt ook een geluidssignaal.

Symbol	Betekenis ⇒ 	Zie
	Handrem aangetrokken.	
	 Rij niet door! Remvloeistofpeil te laag of storing in het remsysteem.	⇒ pagina 139
	Gaat branden:  Niet verder rijden! Koelvloeistofpeil van de motor te laag, te hoge temperatuur van koelvloeistof van de motor of storing in het koelvloeistofstelsel. Knippert: Motorkoelvloeistofstelsel defect.	⇒ pagina 196 ⇒ pagina 196
	 Niet verder rijden! De motoroliedruk is te laag.	⇒ pagina 192
	Brandt of knippert:  Niet verder rijden! Storing in stuurinrichting.	⇒ pagina 152

Symbol	Betekenis ⇒ 	Zie
	In het instrumentenpaneel: de bestuurder of voorpassagier heeft de veiligheidsgordel niet om.	
	Display in het instrumentenpaneel: een passagier van de zitplaatsen achterin heeft de veiligheidsgordel omgedaan.	⇒ pagina 57
	Een passagier van de zitplaatsen achterin heeft de veiligheidsgordel niet omgedaan.	⇒ pagina 57
	Generator defect.	⇒ pagina 201
	Wagens met Start-Stop systeem: de motor moet handmatig worden gestart.	⇒ pagina 166
	Knippert samen met de rest van de segmenten van de brandstofpeilindicatie: Brandstof tank bijna leeg.	⇒ pagina 177
	Knippert snel: De functie Remassistent in stadsverkeer* remt automatisch of heeft automatisch geremd. O: Knippert traag: de functie Remassistent in stadsverkeer is momenteel niet beschikbaar.	⇒ pagina 160
	De functie Remassistent in stadsverkeer* werd handmatig ingeschakeld. Na 5 seconden dooft het lampje.	
	Knippert: De functie Remassistent in stadsverkeer* werd handmatig uitgeschakeld.	
InSP	Nadat de wagen op contact is gezet: wijst erop dat binnenkort de termijn voor de inspectie verstrijkt.	⇒ pagina 17 ▶

Symbol	Betekenis → 	Zie
	Gaat branden: ESC* defect of uitgeschakeld door het systeem. OF: Knippert: Regeling door ESC* of ASR.	
	Gaat branden: Traction Control defect of uitgeschakeld door het systeem. OF: Knippert: Traction Control regelsysteem actief.	⇒ pagina 139
	Storing in ABS, of werkt niet.	
	Mistachterlicht aan.	⇒ pagina 85
	Brandt of knippert: Storing in katalysator.	⇒ pagina 248
EPC	Storing in motormanagement.	
	Brandt of knippert: storing in stuurinrichting.	⇒ pagina 152
	Brandstoftank bijna leeg.	⇒ pagina 177
	Storing in het systeem van airbags en gordelspanners.	⇒ pagina 67
	Gaat branden: het Start-Stopsysteem is geactiveerd. OF: Knippert: het Start-Stopsysteem is niet beschikbaar.	⇒ pagina 166
	Het Start-Stopsysteem is geactiveerd, maar de motor kan niet automatisch worden afgezet.	
	Linker of rechter knipperlicht.	⇒ pagina 85
	Alarmlichten aan.	⇒ pagina 252
	Snelheidsregelsysteem actief.	⇒ pagina 157

Symbol	Betekenis → 	Zie
	Grootlicht aan of grootlichtsignaal in werking gesteld.	⇒ pagina 85
	De koelvloeistoftemperatuur van de motor op aardgas is te laag.	

ATTENTIE

Als u de waarschuwingslampjes negeert, kan de wagen midden in het verkeer tot stilstand komen, of kunnen zich ongevallen of ernstig letsel voordoen.

- Negeer de waarschuwingslampjes nooit.
- Breng de wagen tot stilstand zodra dit op een veilige wijze mogelijk is.
- De wagen ver van het wegverkeer parkeren, op een plaats waar geen brandbare materialen in met het uitlaatsysteem aanraking kunnen komen (bijv. droog gras, brandstoffen).
- Een defecte auto brengt een verhoogd risico op ongevallen met zich mee, zowel voor de inzittenden als voor de andere weggebruikers. Zet zo nodig de alarmlichten aan en plaats de gevarendriehoek om andere bestuurders te waarschuwen.
- Alvorens de motorkap te openen, moet de motor uitgezet worden en voldoende afkoelen.
- In elke wagen is de motorruimte een zone die gevaren inhoudt en ernstige letsel kan veroorzaken ⇒ pagina 186.

VOORZICHTIG

Het negeren van brandende controlelampjes kan storingen tot gevolg hebben.

Instrumenten

Inleiding tot thema

Aanvullende informatie en waarschuwingen:

- Waarschuwings- en controlelampjes ⇒ pagina 15
- Aanduiding van de geschakelde versnelling (automatische transmissie) ⇒ pagina 129.
- Aanwijzingen met betrekking tot de inspectie-intervallen ⇒ brochure Onderhoudsprogramma



ATTENTIE

Iedere afleiding kan tot een ongeval leiden met het daaraan verbonden risico van verwondingen.

- De knoppen e.d. van het instrumentenpaneel niet tijdens het rijden bedienen.

Aanzicht instrumentenpaneel



Afbeelding 9 Instrumentenpaneel, in het dashboard: variant 1.



Afbeelding 10 Instrumentenpaneel, in het dashboard: variant 2.

Verklaringen over de instrumenten ⇒ Afbeelding 9 of ⇒ Afbeelding 10:

- ① **Snelheidsmeter.** Al naargelang de wagen in km/h of mph.
- ② **Elementen op het display.**

19

- ③ **Terugstelknop** voor de dagteller-weergave (**trip**).
 - *Kortstondig* **[0.0/SET]** indrukken om tussen dagteller en totale kilometer teller over te schakelen.
 - Druk op de knop **[0.0/SET]** *gedurende ong. 5 seconden* om de dagteller op nul te zetten en, indien nodig, andere multifunctie-indicaties.
- ④ **Indicatie van de brandstofreserve.**





23

177 ►

- 5 **Toerenteller** (van de draaiende motor, in duizend omwentelingen per minuut).

Het begin van de rode zone van de toerenteller geeft het maximale toerental aan in elke willekeurige versnelling na het inrijden en met warme motor. Vóór het bereiken van het rode gebied moet u opschakelen of de keuzehendel in stand **D** zetten of de voet van het gaspedaal nemen ⇒ .

- 6 **Gelijkzetknop voor de klok.**

- Wijzig zo nodig de tijdsweergave door de boven- of onderkant van de tuimelschakelaar ⇒ **Afbeelding 11** **B** in te drukken.
- Druk op  om de uuraanduiding knipperend weer te geven.
- Druk op  om door te gaan met de instelling. Houd de toets ingedrukt om de cijfers snel te veranderen.
- Druk nogmaals op  om de minutenaanduiding knipperend weer te geven.
- Druk op  om door te gaan met de instelling. Houd de toets ingedrukt om de cijfers snel te veranderen.
- Druk opnieuw op de toets  om de instelling van het uur af te sluiten.



VOORZICHTIG

- Vermijd hoge motortoerentallen als de motor nog koud is, geef niet vol gas en belast de motor niet sterk.
- Om de motor niet te beschadigen, mag de naald van de toerenteller slechts beperkte tijd in de rode zone blijven.



Milieu-aanwijzing

Door op voorhand op te schakelen, vermindert zowel het brandstofverbruik als het lawaai.



Let op

Op het display van het SEAT Portable System (geleverd door SEAT) ⇒ pagina 233 kunnen andere instrumenten worden weergegeven, zoals bijv. een buitentemperatuurmeter. ■

Elementen op het display

Op het display van het instrumentenpaneel ⇒ **Afbeelding 9** en ⇒ **Afbeelding 10** **2** kan uiteenlopende informatie weergegeven worden, al naargelang de uitvoering van de wagen:

- Waarschuwings- en informatie-indicaties
- Kilometer teller
- Tijd
- Buitentemperatuur
- Keuzehendelstanden ⇒ pagina 129
- Aanbevolen versnelling (handgeschakelde versnellingsbak) ⇒ pagina 129
- Multifunctie-indicatie (MFA) ⇒ pagina 23
- Service-intervalindicatie ⇒ pagina 21
- Statusindicatie van het Start-Stopsysteem ⇒ pagina 166
- Brandstofmeter ⇒ pagina 177
- Gordelstatusindicatie voor de zitplaatsen achterin ⇒ pagina 57

Waarschuwings- en informatie-indicaties

Bij het inschakelen van het contact of tijdens het rijden worden enkele functies en wagencomponenten gecontroleerd op hun toestand. Storingen worden op het display van het instrumentenpaneel (⇒ pagina 15) weergegeven door middel van rode en gele symbolen en, in bepaalde gevallen, door middel van geluidssignalen. Afhankelijk van de uitvoering van het instrumentenpaneel, kan de weergave variëren. ►

Berichttype	Symbool- kleur	Verklaring
Waarschuwing met hoogste prioriteit.	Rood	Symbool knippert of brandt; deels in combinatie met geluidssignalen.  Zet de wagen stil! Gevaar ⇒  De functie met de storing controleren en de storing verhelpen. Roep indien nodig de hulp in van gespecialiseerd personeel.
Waarschuwing met lagere prioriteit.	Geel	Symbool knippert of brandt; deels in combinatie met geluidssignalen. De storing in een functie of het te lage vloeistofpeil kan schade aan de wagen veroorzaken en deze kan uiteindelijk defect raken! ⇒  Controleer de functie met storing zo snel mogelijk. Roep indien nodig de hulp in van gespecialiseerd personeel.

Kilometerteller

De *totale kilometerteller* registreert de totaal afgelegde afstand van de wagen.

De *dagteller (trip)* geeft het aantal kilometers weer dat na de laatste keer terugzetten van de dagteller is afgelegd. Het laatste cijfer geeft 100 m aan.

Buitentemperatuurmeter

Wanneer de buitentemperatuur lager is dan +4°C (+39°F), wordt samen met deze temperatuur het symbool "ijskristal" weergegeven (waarschuwing risico op ijsel). Aanvankelijk knippert dit symbool en dan blijft het continu branden tot de buitentemperatuur hoger is +6 °C (+43 °F) ⇒ .

Bij stilstand of bij een zeer lage rijsnelheid kan de aangegeven temperatuur door de uitgestraalde warmte van de motor iets hoger zijn dan de werkelijke buitentemperatuur.

Het meetbereik van de temperatuur gaat van -40 °C tot +50 °C (-40 °F tot +122 °F).

Keuzehedelstanden

De mogelijke schakelstanden van de keuzehedel worden getoond aan de zijkant van de hendel en op het display van het instrumentenpaneel. In de posities **D** en **M**, alsook bij de tiptronic, wordt op het display tevens de overeenkomstige versnelling weergegeven.

Aanbevolen versnelling* (handgeschakelde versnellingsbak)

Tijdens het rijden kan op het display van het instrumentenpaneel de aanbevolen versnelling om brandstof te besparen worden aangegeven ⇒ pagina 129.

Gordelstatusindicatie voor de zitplaatsen achterin *

De gordelstatusindicatie toont de bestuurder bij het inschakelen van het contact op het display van het instrumentenpaneel of eventuele inzittenden van de zitplaatsen achterin de veiligheidsgordels omgespjt hebben ⇒ pagina 57.

Statusindicatie van het Start-Stopsysteem

Op het display van het instrumentenpaneel wordt informatie over de huidige status weergegeven ⇒ pagina 166.



ATTENTIE

Als u de waarschuwinglampjes negeert, kan de wagen midden in het verkeer tot stilstand komen, of kunnen zich ongevallen of ernstig letsel voordoen.

- Negeer de waarschuwinglampjes nooit.
- Breng de wagen tot stilstand zodra dit op een veilige wijze mogelijk is.

⚠ ATTENTIE (vervolg)

- Een defecte auto brengt een verhoogd risico op ongevallen met zich mee, zowel voor de inzittenden als voor de andere weggebruikers. Zet zo nodig de alarmlichten aan en plaats de gevarendriehoek om andere bestuurders te waarschuwen.
- De wagen ver van het wegverkeer parkeren, op een plaats waar geen brandbare materialen in met het uitlaatsysteem aanraking kunnen komen (bijv. droog gras, brandstoffen).

⚠ ATTENTIE

Zelfs als de buitentemperatuur boven het vriespunt ligt, kunnen wegen en bruggen glad zijn.

- Ook bij buitentemperaturen boven +4°C (+39°F) kunnen zich ijsplekken vormen op de weg, zelfs zonder dat het symbool "ijskristal" weergegeven wordt.
- Vertrouw nooit blindelings op de buitentemperatuurmeter!

**VOORZICHTIG**

Het negeren van brandende controlelampjes kan storingen tot gevolg hebben.

**Let op**

Er zijn verschillende typen instrumentenpanelen, dus kunnen de versies en indicaties van het display verschillen.

**Let op**

Wanneer er verschillende waarschuwingen zijn, worden de symbolen na elkaar gedurende een aantal seconden getoond. De symbolen blijven branden tot de storing is verholpen. ■

Service-intervalindicatie

De indicatie van de servicebeurt verschijnt op het display van het instrumentenpaneel ⇒ Afbeelding 9 of ⇒ Afbeelding 10 ②.

Bij SEAT wordt het onderscheid gemaakt tussen een service *met* vervanging van de motorolie (Onderhoudsservice) en een service *zonder* vervanging van de motorolie (Controleservice). De service-intervalindicatie informeert alleen over de data van de servicebeurten waarbij de motorolie ververst moet worden. De data van de andere servicebeurten (bijv. de volgende inspectiebeurt of vervanging van de remvloeistof) worden aangegeven op de sticker in de stijl van het portier of in het Onderhoudsprogramma.

Er zijn vaste service-intervallen gedefinieerd aan de hand van **tijd- of afstandafhankelijke service**.

Herinnering volgende inspectiebeurt

Wanneer u binnenkort aan een inspectiebeurt toe bent, verschijnt bij het inschakelen van het contact een **Herinnering volgende inspectiebeurt** in de vorm van een afkorting **lnSP** en een indicatie in **km**. Het weergegeven aantal kilometers is de maximale afstand die nog kan afgelegd worden tot de volgende servicebeurt.

Datum van de onderhoudsbeurt

Wanneer de datum van de service bereikt wordt, hoort u bij het inschakelen van het contact een geluidssignaal en knippert de afkorting **lnSP** enkele seconden op het display.

**Let op**

De servicemelding verdwijnt na enkele seconden, bij het starten van de motor of het drukken op de toets **OK** op de ruitenwisserhendel. ▶

**Let op**

In wagens waarvan de accu gedurende langere tijd losgekoppeld is geweest, kan de datum van de volgende service niet berekend worden. Daarom kunnen de service-indicaties soms verkeerde berekeningen tonen. Houd u in dat geval aan de maximaal toegestane onderhoudsintervallen ⇒ brochure Onderhoudsprogramma. ■

SEAT-informatiesysteem

Inleiding tot thema

Met ingeschakeld contact kunt u diverse indicaties op het display van het instrumentenpaneel openen.

Het aantal elementen dat op het display van het instrumentenpaneel weergegeven wordt varieert al naargelang de elektronica en uitvoering van de wagen.

Bij een gespecialiseerde dealer kunnen bijkomende functies geprogrammeerd of gewijzigd worden volgens de uitvoering van de wagen. SEAT raadt u aan de Technische Dienst te raadplegen.

Aanvullende informatie en waarschuwingen:

- Instrumentenpaneel ⇒ pagina 18
- Buitenspiegels ⇒ pagina 97
- Systemen ter ondersteuning van de bestuurder ⇒ pagina 154
- Radio ⇒ brochure Radio



ATTENTIE

Iedere afleiding kan tot een ongeval leiden met het daaraan verbonden risico van verwondingen.

- Raadpleeg de bedieningselementen van het instrumentenpaneel niet onder het rijden.



Let op

Op het display van het SEAT Portable System (geleverd door SEAT) ⇒ pagina 233 kunnen andere functies van de wagen worden weergegeven.

Elementen op het display gebruiken



Afbeelding 11 Ruitenswisserhendel: knop (A) om indicatiepunten te bevestigen en tuimelschakelaar (B) om indicatiepunten te wijzigen.

Raadpleeg een indicatiepunt

- Contact inschakelen.
- Indien een bericht of het pictogram van de wagen verschijnt, druk op **OK/RESET** (⇒ Afbeelding 11 (A)).
- Druk op het bovenste of onderste deel van de tuimelschakelaar (B) tot het gewenste indicatiepunt in beeld komt.

Multifunctie-indicatie (MFA)

De multifunctie-indicatie (MFA) is uitgerust met twee automatisch werkende geheugens: **1 - Deelgeheugen** en **2 - Totaalgeheugen**. Rechtsonder op het display wordt het op dat moment weergegeven geheugen aangegeven.

Wanneer het contact is ingeschakeld en het geheugen 1 of 2 wordt weergegeven, druk kort op de toets **OK** om van het ene geheugen naar het andere te wisselen.

1	Deelgeheugen (voor een afzonderlijke rit).	Het geheugen verzamelt de gegevens van het afgelegde traject en het verbruik vanaf het inschakelen tot het uitschakelen van het contact. Indien het traject wordt onderbroken gedurende meer dan twee uur, wordt het geheugen automatisch gewist. Indien minder dan twee uur na het uitschakelen van het contact verder wordt gereden, voegt het systeem de nieuwe gegevens toe aan de opgeslagen waarden.
2	Totaal geheugen (voor alle trajecten).	Het geheugen verzamelt de gegevens van een onbeperkt aantal trajecten, tot een totale rijtijd van 19 uur en 59 minuten of tot een afgelegde afstand bereikt wordt van 1.999,9 km of mijl (al naargelang de uitvoering van het instrumentenpaneel). Bij het bereiken van deze limietwaarden, wordt het geheugen automatisch gewist en telt het systeem opnieuw vanaf 0.

Mogelijke aanwijzingen

Menu	Functie
Tijd	Huidige tijd in uren (h) en minuten (min).
Rijtijd	Geeft de uren (h) en minuten (min) weer die verstreken zijn sinds het contact werd ingeschakeld.
Huidig brandstofverbruik	Het momentverbruik wordt tijdens het rijden gemeten in liters per 100 km; met de motor in werking en de wagen in stilstand, in liters/uur.
Gemiddeld verbruik	Het gemiddelde brandstofverbruik wordt na het inschakelen van het contact al na ca. 100 meter in liters per 100 km weergegeven. Tot dan worden streepjes getoond. De aangegeven waarde wordt ongeveer om de 5 seconden bijgewerkt.

Menu	Functie
Actieradius	Geschatte afstand in km die nog afgelegd kan worden met de resterende brandstof in de tank als dezelfde rijstijl aangehouden wordt. Deze waarde wordt o.a. berekend op basis van het huidige brandstofverbruik.
Afgelegde afstand	Afgelegde afstand in km sinds het contact werd ingeschakeld.
Gemiddelde snelheid	De gemiddelde snelheid wordt na inschakeling van het contact al na ongeveer 100 meter weergegeven. Tot dan worden streepjes getoond. De aangegeven waarde wordt ongeveer om de 5 seconden bijgewerkt.
Digitale indicatie van de snelheid	Digitaal weergegeven huidige snelheid.
Digitale koelvloeistofthermometer	Digitale meting van huidige motorkoelvloeistoftemperatuur.
Waarschuwingssignaal bij --- km/h	Indien de opgeslagen snelheid (tussen 30-250 km/u of 18-155 mijl per uur) wordt overschreden, klinkt een akoestisch signaal en verschijnt een visuele waarschuwing.

Tussen de weergavefuncties wisselen

- Druk op de tuimelschakelaar van de ruitenwisserhendel.

Een snelheid vastleggen voor de snelheidswaarschuwing

- Selecteer de weergave **Snelheidswaarschuwing bij --- km/h**.
- Druk op de toets **OK** om de huidige snelheid op te slaan en de waarschuwing uit te schakelen.
- Tijdens de volgende 5 seconden stelt u de gewenste snelheid in met behulp van de tuimelschakelaar in de ruitenwisserhendel of met de toetsen **Δ** of **▽** van het multifunctiestuurwiel. Druk daarna opnieuw op **OK** of wacht ▶

enkele seconden af. De snelheid wordt opgeslagen en de waarschuwing ingeschakeld.

- *Om uit te schakelen*, druk op **OK**. De geprogrammeerde snelheid wordt gewist.

Het geheugen 1 of 2 handmatig wissen

- Selecteer het geheugen dat u wilt wissen.
- Houd knop **OK** ongeveer twee seconden ingedrukt.



Let op

Op het display van het SEAT Portable System (geleverd door SEAT) ⇒ pagina 233 kunnen andere functies van de multifunctie-indicatie worden weergegeven. ■

Voorafgaand aan een reis...

Alvorens te vertrekken

Rijadviezen

Inleiding tot thema

Afhankelijk van het voorziene gebruik van de wagen, kan het wenselijk zijn om de motor aan de onderkant te beschermen. Een bodemplaatbeschermer kan het risico op beschadiging van de onderzijde van de wagen en de carterpan verminderen, bijv. bij het oprijden van stoepranden of het verkeer op onverharde wegen. SEAT raadt u aan om voor het monteren ervan naar een SEAT-dealer te gaan.

Aanvullende informatie en waarschuwingen:

- Correcte zithouding ⇒ pagina 48
- Lading transporteren ⇒ pagina 99
- Starten, schakelen, parkeren ⇒ pagina 124
- Milieubewust rijden ⇒ pagina 149
- Gebruikersinformatie ⇒ pagina 244



ATTENTIE

Het rijden onder de invloed van alcohol, drugs, medicijnen en verdovende middelen kan ernstige zelfs dodelijke ongevallen veroorzaken.

- Alcohol, drugs, medicijnen en verdovende kunnen de waarneming, reactietijd en veiligheid tijdens het rijden aanzienlijk schaden. U kunt hierdoor de controle over de wagen verliezen.

Ritvoorbereidingen en rijveiligheid

Checklist

Voor uw eigen veiligheid en die van de inzittenden en andere weggebruikers moeten voor en tijdens elke reis de volgende aspecten gecontroleerd worden ⇒ :

- ✓ Controleer of de lichten en knipperlichten correct werken.
- ✓ Controleer de bandenspanning (⇒ pagina 220) en het brandstofpeil (⇒ pagina 177).
- ✓ Zorg voor een goede zichtbaarheid door alle ruiten.
- ✓ Zorg ervoor dan alle voorwerpen en koffers in het opbergvak, de bagageruimte en evt. op het dak goed vastzitten ⇒ pagina 99.
- ✓ De pedalen moeten op elk moment, zonder enige belemmering, bediend kunnen worden.
- ✓ Kinderen beveiligen met een bevestigingssysteem dat aangepast is aan hun gewicht en lengte ⇒ pagina 76.
- ✓ Stel de voorste stoelen, hoofdsteunen en achteruitkijkspiegels in overeenstemming met de lengte van de desbetreffende inzittende af ⇒ pagina 48, ⇒ pagina 97.
- ✓ Rij met schoeisel dat goed om de voeten past om de pedalen goed te kunnen bedienen.
- ✓ De vloermat in de voetenruimte van de bestuurder moet onbeweeglijk liggen en de pedaaluimte vrij laten.
- ✓ Let er vóór het wegrijden en gedurende de hele reis op dat u een correcte zithouding aanneemt. Dit geldt ook voor de andere inzittenden ⇒ pagina 48.

Checklist (vervolg)

- ✓ Let er vóór het wegrijden en gedurende de hele reis op dat u de veiligheidsgordel correct draagt. Dit geldt ook voor de andere inzittenden ⇒ pagina 57.
- ✓ Vervoer niet meer personen vervoeren dan er stoelen en gordels zijn in de wagen.
- ✓ Rij nooit met afgenomen lichamelijke of geestelijke vermogens (bijv. door medicijnen, alcohol of drugs).
- ✓ Laat u nooit afleiden in het verkeer, bijv. door het afstellen van een menu, door de passagiers of door te telefoneren.
- ✓ Pas uw snelheid en rijstijl steeds aan de staat van het terrein of de weg, de weersomstandigheden en de verkeerssituatie aan.
- ✓ Houd u aan de verkeersregels en de aangegeven maximumsnelheden.
- ✓ Pauzeer op regelmatige intervallen bij langere trajecten (minstens om de twee uur).
- ✓ Als u dieren vervoert, moeten die beveiligd worden met een bevestigingssysteem dat aangepast is aan hun gewicht en grootte.

**ATTENTIE**

Houd u steeds aan de verkeersregels en maximumsnelheden en rijd defensief. Het op voorhand correct inschatten van de verkeerssituatie, kan het verschil maken tussen veilig aankomen op de eindbestemming of betrokken zijn bij een ernstig ongeval.

**Let op**

Periodieke inspectiebeurten dragen niet alleen bij tot het onderhoud en de goede werking van uw wagen, maar ook tot de verkeersveiligheid. Zorg er daarom voor dat de servicewerkzaamheden volgens de aanwijzingen van het Onderhoudsprogramma worden uitgevoerd. Bij zware gebruiksomstandigheden van de wagen, is het mogelijk dat een aantal onderhoudstaken vroeger dan de voorziene termijn moet plaatsvinden. Zware omstandigheden zijn bijv. vaak filerijden, rijden in stoffige omgevingen. Voor meer informatie kunt u steeds terecht bij een SEAT-dealer of een gespecialiseerde werkplaats. ■

Rijden in het buitenland**Checklist**

In sommige landen zijn veiligheidsnormen en voorschriften inzake uitlaagassen van kracht die kunnen afwijken van de technische kenmerken van deze wagen. SEAT beveelt daarom aan om vóór vertrek naar het buitenland, te informeren bij een SEAT-dealer over de wettelijke bepalingen en over de volgende punten:

- ✓ Moet de wagen technisch op een rit naar het buitenland worden voorbereid, bijv. door het aanpassen van de koplampen?
- ✓ Beschikt men over het nodige gereedschap, diagnoseapparatuur en reserveonderdelen voor inspecties en reparaties?
- ✓ Zijn er SEAT-dealers in het land van bestemming?
- ✓ Voor wagens met benzine motor: is er loodvrije benzine met voldoende hoog octaangetal?
- ✓ Zijn in het land van bestemming geschikte motorolie (⇒ pagina 192) en vloeistoffen van andere systemen verkrijgbaar die aan de SEAT-specificaties voldoen? ►

Checklist (vervolg)

- ✓ Werkt het draagbare navigatiesysteem (geleverd door SEAT) → pagina 233 in land van bestemming met de beschikbare navigatiegegevens?
- ✓ Zijn er speciale banden vereist in het land van bestemming?

! VOORZICHTIG

SEAT kan niet aansprakelijk gesteld worden voor schade aan de wagen door een brandstof van lage kwaliteit, een gebrekkige service of de niet-beschikbaarheid van originele onderdelen. ■

Rijden over ondergelopen wegen

Om schade aan de wagen bij het rijden door water, bijv. een ondergelopen weg te voorkomen, let op het volgende:

- Controleer de diepte van het water alvorens over dat stuk weg te rijden. Het water mag **in geen geval** hoger reiken dan de onderste carrosserierand → ①.
- Rij stapvoets.
- Stop niet in het water, schakel niet naar de achteruitversnelling en zet de motor niet af.
- Het tegemoetkomende verkeer kan golven veroorzaken die het waterpeil voor uw auto verhogen, waardoor deze manier van rijden door water onmogelijk wordt.
- Zet het Start-Stopsysteem altijd uit wanneer u door water rijdt.

**ATTENTIE**

Het rijden door water, modder, gesmolten sneeuw enz. kan de remwerking vertragen en dus de vereiste remweg verhogen, door de vochtigheid en de bevriezing van de remschijven en -blokken in de winter.

- "Droog ze en verwijder het ijs" door voorzichtig te remmen. Doe dit zonder andere weggebruikers in gevaar te brengen en zonder verkeersregels te overtreden.
- Voorkom na het rijden door water bruske en plotselinge manoeuvres.

**VOORZICHTIG**

- Het rijden door ondergelopen zones kan ernstige schade veroorzaken aan bepaalde onderdelen van de wagen zoals de motor, transmissie, het onderstel of het elektrische systeem.
- Rijd nooit door zout water, aangezien het zout corrosie kan veroorzaken. Spoel alle delen van de wagen die in contact gekomen zijn met zout water af met zoet water. ■

Openen en sluiten

Autosleutelset

Inleiding tot thema

Aanvullende informatie en waarschuwingen:

- Instellingen in informatiesysteem van SEAT ⇒ pagina 23
- Centrale vergrendeling en vergrendelsysteem ⇒ pagina 34
- Ga rijden en zet de motor af ⇒ pagina 124
- Gebruikersinformatie ⇒ pagina 244
- Noodsluiten of noodopenen ⇒ pagina 255

ATTENTIE

Het doorslikken van batterijen met een diameter van 20 mm of andere typen lithiumbatterijen, kan in korte tijd ernstig en zelfs dodelijk letsel tot gevolg hebben.

- Houd altijd de autosleutels en de sleutelhanger met de batterijen, reservebatterijen, celbatterijen en andere batterijtypen groter dan 20 mm buiten het bereik van kinderen.
- Waarschuw onmiddellijk een arts als u vermoedt dat een kind een batterij heeft ingeslikt.

ATTENTIE

Onoplettend of onbeheerst gebruik van de contactsleutel kan lichamelijk letsel en ongelukken veroorzaken.

- Neem telkens wanneer u de wagen verlaat alle sleutels mee. Kinderen of andere onbevoegden kunnen de portieren en de achterklep vergrendelen, de motor starten of het contact inschakelen waardoor een willekeurig elektrisch onderdeel, bijvoorbeeld de elektrische ruitbediening, verstoord kan worden.
- Laat kinderen of hulpbehoevenden nooit alleen in de wagen achter. Zij zijn in een noodgeval niet in staat de wagen zelfstandig te verlaten of zichzelf te redden. In een afgesloten wagen kan het bijvoorbeeld, afhankelijk van het jaargetijde, zo extreem warm of koud worden dat dit, vooral bij kleine kinderen, tot ernstig letsel, ziekte of zelfs de dood kan leiden.
- Trek de sleutel nooit uit het contactslot zolang de wagen nog in beweging is. De stuurinrichting kan vergrendeld raken en het stuurwiel kan niet meer worden gedraaid.

Autosleutel met radiografische afstandbediening*



Afbeelding 12 Sleutel met radiografische afstandsbediening.

Sleutel met radiografische afstandsbediening

Met de autosleutel kan de wagen op afstand worden vergrendeld en ontgrendeld ⇒ pagina 34.

De zender met batterijen zit in de autosleutel. De ontvanger zit in het interieur van de wagen. De actieradius van de autosleutel met nieuwe batterijen bedraagt enkele meters rond de wagen.

Indien het niet lukt de wagen met de sleutel te openen of te sluiten, synchroniseer dan ⇒ pagina 32 opnieuw of vervang de batterij van de sleutel ⇒ pagina 32.

Er kunnen verschillende autosleutels worden gebruikt.

Sleutelbaard uit- en inklappen

Druk op knop ⇒ Afbeelding 12 (A) den de sleutelbaard wordt ontgrendeld en uitgeklapt.

Om de sleutelbaard *in te klappen*, druk tegelijkertijd op de knop en tegen de sleutelbaard totdat deze vastklikt.

Sleutels bij laten maken

Voor het bijmaken van reservesleutels of andere autosleutels hebt u het chassisnummer van de wagen nodig.

Elke sleutel moet een microchip bevatten en met de gegevens van de elektronische wegrijblokkering van de wagen gecodeerd zijn. Een autosleutel werkt niet als er geen microchip of een niet gecodeerde microchip in zit. Dit geldt ook voor gefreesde autosleutels.

De autosleutels of de nieuwe reservesleutels zijn verkrijgbaar bij SEAT-dealers, gespecialiseerde werkplaatsen of geautoriseerde sleutelspecialisten die gekwalificeerd zijn om deze sleutels te vervaardigen.

De nieuwe sleutels of de reservesleutels moeten voor gebruik gesynchroniseerd worden ⇒ pagina 32.



VOORZICHTIG

De sleutel met radiografische afstandsbediening bevat elektronische componenten. Bescherm de autosleutels daarom tegen schade, schokken en vochtigheid.



Let op

Druk de knop van de autosleutel alleen in wanneer de bijbehorende functie echt gebruikt moet worden. Als de knop onnodig wordt ingedrukt, is het mogelijk dat de wagen onbedoeld wordt ontgrendeld of dat het alarm wordt geactiveerd. Dit is ook mogelijk wanneer u denkt dat u zich buiten de actieradius van de sleutel bevindt.



Let op

De werking van de autosleutel met radiografische afstandsbediening wordt voor een groot deel beïnvloed door de overlapping van zenders die zich in de buurt van de wagen bevinden en die met dezelfde frequentiemarge werken (bijv. radio's, mobiele telefoons).

i Let op

Door obstakels tussen de autosleutel en de wagen, slechte weersomstandigheden en leeg rakende batterijen kan het bereik hiervan minder worden.

i Let op

Als u de knoppen van de autosleutel ⇒ **Afbeelding 12** of een van de centrale vergrendelingsknoppen ⇒ pagina 34 herhaalde malen binnen een korte tijd indrukt, wordt de centrale vergrendeling korte tijd afgesloten als bescherming tegen overbelasting. De wagen is dan ontgrendeld. Indien nodig, de wagen met de sleutel vergrendelen.

Mechanische autosleutel

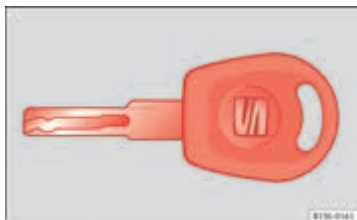

Afbeelding 13 Mechanische autosleutel.

De autosleutelset kan ook een mechanische sleutel bevatten ⇒ **Afbeelding 13**.

Sleutels bij laten maken

Voor het bijmaken van reservesleutels of andere autosleutels hebt u het chassisnummer van de wagen nodig.

Elke sleutel moet een microchip bevatten en met de gegevens van de elektronische wegrijblokkering van de wagen gecodeerd zijn. Een autosleutel werkt niet als er geen microchip of een niet gecodeerde microchip in zit. Dit geldt ook voor gefreesde autosleutels.

De autosleutels of de nieuwe reservesleutels zijn verkrijgbaar bij SEAT-dealers, gespecialiseerde werkplaatsen of geautoriseerde sleutelspecialisten die gekwalificeerd zijn om deze sleutels te vervaardigen.

Controlelampje in autosleutel



Afbeelding 14 Controlelampje in autosleutel.

Als een knop op de autosleutel kort wordt ingedrukt, knippert ⇒ **Afbeelding 14** (pijl) het controlelampje een keer kort. Als een knop langer wordt ingedrukt, knippert het controlelampje enkele keren (bijvoorbeeld in de comfortopening).

Als het controlelampje na het indrukken van de knop niet gaat branden, moeten de batterijen van de autosleutel worden vervangen ⇒ pagina 32.

Batterij vervangen

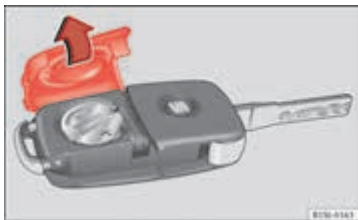

Afbeelding 15 Autosleutel: deksel van het batterijvak.

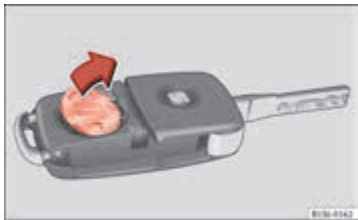

Afbeelding 16 Autosleutel: de batterij vervangen.

SEAT raadt aan om de batterij door een gespecialiseerde werkplaats te laten vervangen.

De batterij bevindt zich aan de achterzijde van de autosleutel, onder een deksel.

Batterij vervangen

- Klap de sleutelbaard van de autosleutel uit ⇒ pagina 30.
- Verwijder het deksel op achterkant van autosleutel ⇒ Afbeelding 15 in de richting van de pijl ⇒ ①.

- Haal de batterij met een geschikt dun voorwerp uit het batterijvak ⇒ Afbeelding 16.
- Plaats de nieuwe batterij in het batterijvak en druk hem aan zoals is aangegeven ⇒ Afbeelding 16, in tegenovergestelde richting van de pijl ⇒ ②.
- Plaats het deksel in de behuizing van de autosleutel en druk het aan zoals wordt weergegeven ⇒ Afbeelding 15, in tegenovergestelde richting van de pijl, totdat het deksel vastklikt.



VOORZICHTIG

- Als de batterij niet correct wordt vervangen, kan de autosleutel beschadigd raken.
- Het gebruik van ongeschikte batterijen kan de autosleutel beschadigen. Vervang daarom de lege batterij altijd door een nieuwe van dezelfde spanning en afmetingen, en met dezelfde kenmerken.
- Let bij het plaatsen van de batterij op de juiste poolrichting.



Milieu-aanwijzing

Lever de gebruikte batterijen met het oog op milieubescherming in bij geschikte inzamelpunten. ■

Autosleutel synchroniseren

Als de knop ② vaak buiten de actieradius wordt ingedrukt, is het mogelijk dat de wagen niet meer met de autosleutel vergrendeld of ontgrendeld kan worden. In dit geval moet de autosleutel zoals hierna aangegeven opnieuw gesynchroniseerd worden:

- Klap de sleutelbaard van de autosleutel uit ⇒ pagina 30.
- Druk op de knop ② van de autosleutel. Hiervoor moet in de buurt van de wagen zijn.
- Open de wagen binnen één minuut met de sleutelbaard. ▶

- Schakel met de autosleutel het contact in. De synchronisatie is voltooid.
- Breng zo nodig een beschermhoes aan. ■

Centrale vergrendeling* en vergrendelsysteem

Inleiding tot thema

De centrale vergrendeling werkt correct wanneer alle portieren en de achterklep volledig gesloten zijn. Als het bestuurdersportier geopend is, kan de wagen *niet* met de autosleutel worden vergrendeld.

Als een ontgrendelde wagen gedurende langere tijd geparkeerd staat (bijvoorbeeld in een garage), is het mogelijk dat de accu van de wagen zich ontlaaft en de motor niet gestart kan worden.

Aanvullende informatie en waarschuwingen:

- Buitenaanzichten ⇒ pagina 6
- Set autosleutels ⇒ pagina 29
- Portieren ⇒ pagina 39
- Achterklep ⇒ pagina 41
- Elektrische ruitbediening ⇒ pagina 44
- Noodsluiten of noodopenen ⇒ pagina 255

ATTENTIE

Onjuist gebruik van de centrale vergrendeling kan ernstig letsel veroorzaken.

- **De centrale vergrendeling sluit alle portieren af. Als een wagen van binnenuit vergrendeld is, kunnen niet-geautoriseerde personen de portieren van buitenaf de portieren niet openen en zich toegang tot de wagen verschaffen. In noodgevallen of bij ongelukken kunnen de vergrendelde portieren echter de toegang tot wagen om de inzittenden te helpen in de weg staan.**

ATTENTIE (vervolg)

- **Laat kinderen of hulpbehoevenden nooit alleen achter in de wagen. Met de drukknop voor de centrale vergrendeling kunnen alle portieren van binnenuit vergrendeld worden. Hierdoor komen de inzittenden in de wagen opgesloten te zitten. Opgesloten personen kunnen aan extreem hoge of lage temperaturen blootstaan.**
- **In een afgesloten wagen kan het, afhankelijk van het jaargetijde, zo extreem warm of koud worden dat dit, vooral bij kleine kinderen, tot ernstig letsel, ziekte of zelfs de dood kan leiden.**
- **Laat nooit iemand in een vergrendelde wagen achter. In noodgevallen kan het voorkomen dat opgesloten inzittenden de wagen niet zelfstandig kunnen verlaten of geen hulp kunnen krijgen.**

Beschrijving van centrale vergrendeling

Met de centrale vergrendeling kunt u alle portieren en de achterklep centraal ont- en vergrendelen:

- Van buitenaf, met autosleutel.
- Van binnenuit, met drukknop voor centrale vergrendeling ⇒ pagina 36.

In een gespecialiseerde werkplaats kunnen bepaalde functies van de centrale vergrendeling worden geactiveerd of gedeactiveerd.

Als de autosleutel defect raakt, kunnen de portieren en achterklep handmatig worden vergrendeld of ontgrendeld.

Wagen blokkeren na activeren airbags

Als de airbags door een ongeluk afgaan, wordt de wagen volledig ontgrendeld. Al naargelang de ernst van de schade, wordt de wagen na het ongeluk op de volgende manier vergrendeld:

Functie	Nodige handelingen
Vergrendel de wagen met drukknop voor centrale vergrendeling :	<ul style="list-style-type: none"> – Schakel het contact uit en opnieuw weer in. – Druk de drukknoop voor de centrale vergrendeling in .
Vergrendel de wagen met de sleutel :	<ul style="list-style-type: none"> – Schakel het contact uit en weer in. OF: Trek de sleutel uit het contact. – Open een portier van de wagen één keer. – Vergrendel de wagen met de sleutel.

 **Let op**

Als u de knoppen van de autosleutel ⇒ pagina 29 of een van de centrale vergrendelingsknoppen ⇒ **Afbeelding 19** herhaalde malen binnen een korte tijd indrukt, wordt de centrale vergrendeling korte tijd afgesloten als bescherming tegen overbelasting. De wagen is dan ontgrendeld gedurende ong. 30 seconden. Als u in die tijd geen van de portieren of de achterklep opent, wordt de wagen automatisch opnieuw vergrendeld. ■

De wagen van buitenaf ver- en ontgrendelen





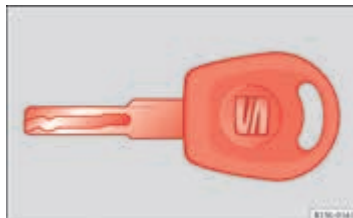

Afbeelding 17 Toetsen op autosleutel.



Afbeelding 18 Mechanische autosleutel.

Centrale vergrendeling

Functie	De toetsen op de autosleutel gebruiken ⇒ Afbeelding 17	Bediening met autosleutel ⇒ Afbeelding 17 in de slotcilinder of met de mechanische autosleutel ⇒ Afbeelding 18 .
Wagen ontgrendelen.	Indrukken toets  .	Steek de autosleutel in de slotcilinder van het bestuurdersportier en draai hem linksom .
Sluit de wagen af.	Indrukken toets  .	Steek de autosleutel in de slotcilinder van het bestuurdersportier en draai hem rechtsom .
Achterklep ontgrendelen.	Indrukken toets  .	Steek de autosleutel in de slotcilinder van het bestuurdersportier en draai hem linksom .
De achterklep vergrendelen.	Indrukken toets  .	Steek de autosleutel in de slotcilinder van het bestuurdersportier en draai hem rechtsom .

Let op: al naargelang de centrale vergrendelingsfunctie die door een gespecialiseerde werkplaats is ingesteld, moet u twee keer de knop  indrukken om alle portiers en de achterklep te ontgrendelen.

De autosleutel vergrendelt en ontgrendelt de wagen alleen op enkele meters van de wagen en als de batterij voldoende vermogen heeft. ▶

- Wanneer u de wagen vergrendelt knipperen alle knipperlichten *eenmaal* ter bevestiging.
- Wanneer u de wagen ontgrendelt knipperen alle knipperlichten *tweemaal* ter bevestiging.

Als de knipperlichten *niet* ter bevestiging knipperen is tenminste een van de portiers of de achterklep nog ontgrendeld.

Als het bestuurdersportier geopend is, kan de wagen niet met de autosleutel worden vergrendeld. Wanneer u de wagen ontgrendelt en geen van de portieren of de achterklep opent, wordt de wagen na enkele seconden automatisch opnieuw vergrendeld. Deze functie voorkomt dat de wagen onbedoeld continu is ontgrendeld.

Mechanische vergrendeling

Functie	Bediening met de mechanische autosleutel ⇒ Afbeelding 18 in de slotcilinder.
Bestuurdersportier ver- en ontgrendelen.	Steek om te <i>ontgrendelen</i> de autosleutel in de slotcilinder van het bestuurdersportier en draai hem linksom . Steek om te <i>vergrendelen</i> de autosleutel in de slotcilinder van het bestuurdersportier en draai hem rechtsom .
Achterklep ver- en ontgrendelen.	Steek om te <i>ontgrendelen</i> de autosleutel in de slotcilinder van het bestuurdersportier en draai hem linksom . Steek om te <i>vergrendelen</i> de autosleutel in de slotcilinder van het bestuurdersportier en draai hem rechtsom .

Als het bestuurdersportier open staat, kan de wagen niet met de autosleutel worden vergrendeld. ■

De wagen van binnen uit ver- of ontgrendelen



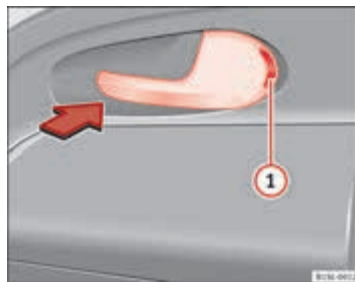

Afbeelding 19 In het bestuurdersportier: drukknop voor centrale vergrendeling.



Afbeelding 20 In het voorpassagiersportier: Slotgreep voor mechanische vergrendeling. ►

Centrale vergrendeling

Druk de knop ⇒ Afbeelding 19 in:

	Wagen ontgrendelen.
	Sluit de wagen af.

De drukknop voor de centrale vergrendeling werkt wanneer het contact is ingeschakeld én uitgeschakeld.

Als de wagen met de autosleutel werd afgesloten, werkt de drukknop voor de centrale vergrendeling niet meer.

Wanneer uw wagen met de drukknop voor de centrale vergrendeling wordt vergrendeld, geldt het volgende:

- Het "Safe"-veiligheidssysteem wordt **niet** ingeschakeld ⇒ pagina 37.
- Het is niet mogelijk om de portieren en de achterklep van *buitenaf* te openen, bijvoorbeeld bij het wachten voor een stoplicht.
- U kunt de portieren van binnenuit openen en ontgrendelen door aan de portiergreep te trekken. Indien nodig, moet u tweemaal aan de portiergreep aan de binnenkant trekken.
- Als het bestuurdersportier geopend is, kan deze niet vergrendeld worden. Hierdoor wordt voorkomen dat u wordt buitengesloten en de sleutel in de wagen achterblijft.

Mechanische vergrendeling



De portiers worden vergrendeld door de slotgreep aan te drukken zodat de rode markering zichtbaar wordt ⇒ Afbeelding 20 ①.

Trek om een portier te ontgrendelen aan de desbetreffende slotgreep van het portier.

Neem als de wagen wordt vergrendeld het volgende in acht:

- Het "Safe"-veiligheidssysteem wordt **niet** ingeschakeld ⇒ pagina 37.
- Het is niet mogelijk om de portieren van *buitenaf* te openen, bijvoorbeeld al u voor een stoplicht staat te wachten.
- U kunt de portieren van binnenuit openen en ontgrendelen door aan de portiergreep te trekken.
- Het geopende bestuurdersportier kan niet worden vergrendeld. Hierdoor wordt voorkomen dat u wordt buitengesloten en de sleutel in de wagen achterblijft. ■

"Safe"-veiligheidssysteem*

Functie	Nodige handelingen
De wagen vergrendelen en het "Safe"-veiligheidssysteem activeren.	Een keer de knop  van de autosleutel indrukken.
De wagen vergrendelen zonder het "Safe"-veiligheidssysteem te activeren.	Twee keer de knop  van de autosleutel indrukken. De drukknop voor de centrale vergrendeling  in de bestuurdersportier een keer indrukken.

Als de wagen vergrendeld is, deactiveert het "Safe"-veiligheidssysteem de portiergrepen waardoor het moeilijker wordt voor iemand om de wagen te openen. De portieren kunnen niet meer van binnenuit worden geopend ⇒ ⚠.

Na het uitschakelen van het contact wordt op het display van het instrumentenpaneel aangegeven dat het "Safe"-veiligheidssysteem ingeschakeld is. (SAFE-vergrendeling of SAFELOCK). ▶

Wanneer het "Safe"-veiligheidssysteem uitgeschakeld is, gebeurt het volgende:

- De wagen kan worden ontgrendeld en van binnenuit met de portiergreep worden geopend.

Controlelampje in het bestuurdersportier

Na vergrendelen van de wagen:	Betekenis
Het rode LED-lampje knippert met korte intervallen ongeveer twee seconden; daarna langzamer.	Het "Safe"-veiligheidssysteem is ingeschakeld.
Het rode LED-lampje knippert ongeveer twee seconden en dooft. Na ongeveer 30 seconden knippert het rode LED-lampje opnieuw.	Het "Safe"-veiligheidssysteem is uitgeschakeld.
Het rode RED-lampje knippert ongeveer twee seconden. Vervolgens blijft het lampje branden gedurende ong. 30 seconden.	Storing in vergrendelsysteem. Raadpleeg een gespecialiseerde werkplaats.



ATTENTIE

Het op een onoplettende of onbeheerste manier gebruiken van het "Safe"-veiligheidssysteem kan leiden tot ernstig letsel.

- Laat nooit personen achter in de wagen als de wagen met de sleutel vergrendeld is. Als het "Safe"-veiligheidssysteem ingeschakeld is, kunnen de portieren niet van binnenuit geopend worden!
- Als de portieren vergrendeld zijn, wordt het heel moeilijk om in noodgevallen toegang te krijgen tot het interieur van de wagen om de inzittenden te helpen. De inzittenden zouden ingesloten zijn en kunnen in een noodgeval niet de portieren ontgrendelen om de wagen te verlaten.

Portieren

Inleiding tot thema

Aanvullende informatie en waarschuwingen:

- Set autosleutels ⇒ pagina 29
- Centrale vergrendeling en vergrendelsysteem ⇒ pagina 34
- Noodsluiten of noodopenen ⇒ pagina 255

ATTENTIE

Als een portier niet correct gesloten is, kan deze tijdens het rijden onverwacht opengaan en ernstig letsel veroorzaken.

- Zet onmiddellijk de wagen stil en sluit het portier.
- Let er bij het sluiten op dat het portier goed gesloten is. Het gesloten portier moet vlak en afsluitend met de carrosseriedelen eromheen liggen.
- Open of sluit de portieren alleen wanneer er zich niemand in de buurt van de portieren bevindt.

ATTENTIE

Een portier die door de vasthouder open wordt gehouden, kan door een sterke wind of op hellingen gesloten worden waardoor lichamelijk letsel kan ontstaan.

- Houd bij het openen en sluiten van de portieren altijd de portiergrepen vast.



Let op

Op het display van het SEAT Portable System (geleverd door SEAT) ⇒ pagina 233 kan worden aangeduid of een of meer portieren van de wagen nog geopend of niet goed gesloten zijn. ■

Kinderslot

De kindersloten voorkomen dat de achterportieren van binnenuit kunnen worden geopend. Hierdoor wordt voorkomen dat kinderen per ongeluk een portier openen tijdens het rijden.



Afbeelding 21 Kinderslot in het linkerportier

Deze functie is onafhankelijk van het elektronische ontgrendel- en vergrendelsysteem van de wagen. Het is alleen van toepassing op de achterste portieren en kan alleen mechanisch in- of uitgeschakeld worden, zoals hieronder wordt beschreven:

Kinderslot inschakelen

- Wagen ontgrendelen en het portier openen dat beveiligd moet worden.
- Draai, met geopend portier, de gleuf met de wagensleutel links-om bij het linkerportier ⇒ Afbeelding 21 en rechtsom bij het rechterportier. ▶

Kinderslot uitschakelen

- Wagen ontgrendelen en het portier openen waarvan het kinderslot uitgeschakeld moet worden.
- Draai, met geopend portier, de gleuf met de wagensleutel linksom voor de rechterportieren en rechtsom voor de linkerportieren → **Afbeelding 21**.

Als de kindersloten zijn ingeschakeld, kunnen de portieren alleen van buitenaf worden geopend. De kindersloten worden, met open portier, met de sleutel in de gleuf in- of uitgeschakeld (raadpleeg bovenstaande aanwijzingen). ■

Achterklep

Inleiding tot thema

Aanvullende informatie en waarschuwingen:

- Buitenaanzichten ⇒ pagina 6
- Centrale vergrendeling ⇒ pagina 34
- Lading transporteren ⇒ pagina 99
- Noodsluiten of noodopenen ⇒ pagina 255

ATTENTIE

Als de achterklep op de verkeerde of op een onbeheerste manier wordt vergrendeld, geopend of gesloten, kan dit ongelukken of ernstig letsel tot gevolg hebben.

- Open of sluit de achterklep alleen wanneer er zich niemand in de buurt van de achterklep bevindt.
- Druk de achterklep in geen geval met de hand op de achterraut dicht. De achterraut zou kunnen breken en letsel kunnen veroorzaken.
- Nadat u de achterklep dicht heeft gedaan, controleer dan of deze ook correct gesloten en vergrendeld is zodat de achterklep tijdens het rijden niet open kan gaan. De gesloten achterklep moet vlak en afsluitend met de carrosseriedelen eromheen liggen.
- Rijd nooit met geopende achterklep om te voorkomen dat giftige gasen de wagen kunnen binnendringen.
- Open de achterklep nooit wanneer er bijvoorbeeld een lading op het dakdragersysteem ligt. De achterklep kan ook niet geopend worden wanneer hierop een lading, bijvoorbeeld fietsen, is geplaatst. Het is mogelijk dat een geopende achterklep uit zichzelf dichtvalt als er extra gewicht op wordt geplaatst. Ondersteun indien nodig de achterklep of verwijder vooraf de lading.

ATTENTIE (vervolg)

- Sluit en vergrendel de achterklep en alle portieren als u de wagen niet gebruikt. Let erop dat er niemand in de wagen achter is gebleven.
- Laat nooit kinderen zonder toezicht in of rondom de wagen spelen, met name als de achterklep geopend is. Kinderen kunnen in de bagageruimte klimmen, de achterklep sluiten en opgesloten komen te zitten. In een afgesloten wagen kan het, afhankelijk van het jaargetijde, zo extreem warm of koud worden dat dit, vooral bij kleine kinderen, tot ernstig letsel, ziekte of zelfs de dood kan leiden.
- Laat kinderen of hulpbehoevenden nooit alleen achter in de wagen. Zij kunnen met de autosleutel of de drukknop voor de centrale vergrendeling de wagen vergrendelen en in de wagen opgesloten raken.

VOORZICHTIG

Controleer voor het openen van de achterklep of er voldoende vrije ruimte is om de achterklep te openen en te sluiten, bijvoorbeeld als de wagen in een garage staat.

Let op

Op het display van het draagbare navigatiesysteem (geleverd door SEAT) ⇒ pagina 233 kan worden aangeduid of de achterklep van de wagen nog geopend of niet goed gesloten is.



Achterklep openen



Afbeelding 22 Op de autosleutel: Knop om achterklep te ontgrendelen en te openen.

Als er bijvoorbeeld fietsen op een bagagerek op de achterklep zijn bevestigd, kan het onder bepaalde omstandigheden voorkomen dat deze uit zichzelf opengaat ⇒ ⚠. Verwijder de lading van het bagagerek en ondersteun de open achterklep.

Openen met centrale vergrendeling

- Druk de knop  van de autosleutel ⇒ Afbeelding 22 ca. een seconde in om de achterklep te ontgrendelen.
- **OF:** Druk de knop  van de autosleutel in totdat de achterklep zich automatisch enkele centimeters opent.
- De achterklep met de knop openen.

De wagen met de mechanische sleutel ontgrendelen

- Steek de autosleutel in de slotcilinder van het bestuurdersportier en draai hem **linksom** ⇒ pagina 34.
- De achterklep met de knop openen.



ATTENTIE

Als de achterklep op de verkeerde of op een onbeheerste manier wordt ontgrendeld of geopend, kan dit ernstig letsel tot gevolg hebben.

- Als er op de achterklep een dakdragersysteem met lading vastgemaakt is en de achterklep ontgrendeld wordt, wordt dit niet altijd herkend. Een ontgrendelde achterklep kan tijdens het rijden onverwacht geopend worden.



Let op

Bij buitentemperaturen van minder dan 0 °C (+32 °F) kunnen de op gasdruk werkende schokdempers niet altijd de achterklep automatisch omhoogklappen. Open in dit geval de achterklep handmatig. ■

Achterklep sluiten

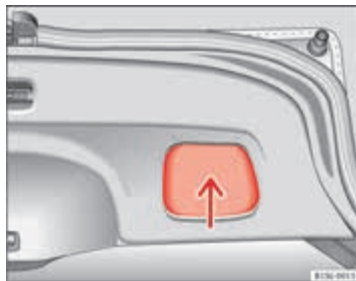

Afbeelding 23 Achterklep geopend: uitsparing voor dichttrekken. ►

Achterklep sluiten

- Pak de uitsparing van de binnenbekleding van de achterklep ⇒ Afbeelding 23 (pijl) vast.
- Duw de achterklep omlaag tot deze in het slot vastklikt.
- Controleer of de achterklep correct is vastgeklikt door aan de achterklep te trekken.

De achterklep met centrale vergrendeling afsluiten*

Als de wagen ontgrendeld wordt, en er geen enkel portier, noch de achterklep geopend wordt na ong. 30 seconden, dan wordt de wagen automatisch opnieuw vergrendeld. Deze functie voorkomt dat de wagen onbedoeld continu is ontgrendeld.

De wagen kan alleen worden vergrendeld als de achterklep correct gesloten en vastgeklikt is.

- De achterklep kan ook met de centrale vergrendeling vergrendeld worden.
- Wanneer de achterklep van een vergrendelde wagen met de knop  van de autosleutel ontgrendeld wordt, wordt de wagen wanneer de achterklep gesloten wordt opnieuw vergrendeld.
- Een gesloten maar niet vergrendelde achterklep wordt bij een snelheid van ongeveer 9 km/h (6 mph) automatisch vergrendeld.

De achterklep met de mechanische sleutel afsluiten

De wagen kan alleen worden vergrendeld als de achterklep correct gesloten en vastgeklikt is.

- Steek de autosleutel in de slotcilinder van het bestuurdersportier en draai hem **rechtsom** ⇒ pagina 34.



ATTENTIE

Als de achterklep op de verkeerde manier of op een onbeheerste manier gesloten wordt, kan dit ernstig letsel tot gevolg hebben.

- Laat de wagen nooit onbeheerd achter en laat nooit kinderen in of rondom de wagen spelen, met name als de achterklep geopend is. Kinderen kunnen in de bagageruimte klimmen, de achterklep sluiten en opgesloten komen te zitten. In een afgesloten wagen kan het, afhankelijk van het jaargetijde, zo extreem warm of koud worden dat dit tot ernstig letsel, ziekte of zelfs de dood kan leiden.



Let op

Zorg, voordat u de achterklep sluit, dat u de sleutel niet in de bagageruimte gelaten hebt. ■

Ruiten

Inleiding tot thema

Aanvullende informatie en waarschuwingen:

- SEAT-informatiesysteem ⇒ pagina 23
- Centrale vergrendeling en vergrendelsysteem ⇒ pagina 34

ATTENTIE

Als de elektrische ruitbediening op een onoplettende of onbeheerste manier gebruikt wordt, kan dit ernstig letsel tot gevolg hebben.

- Open of sluit de elektrische ruiten alleen wanneer zich niemand in de looprichting van de ruiten bevindt.
- Laat nooit kinderen of hulpbehoevenden alleen achter in de wagen wanneer u deze afsluit. In noodgevallen kunnen de ruiten niet geopend worden.
- Neem telkens wanneer u de wagen verlaat alle sleutels mee. Na het inschakelen van het contact kunnen de ruiten gedurende een korte tijd met de knoppen op het portier worden geopend of gesloten, mits het bestuurders- of voorpassagiersportier niet geopend is.

VOORZICHTIG

Als de ruiten open blijven staan kan het inregenen en kunnen de systemen in de wagen nat worden en de wagen beschadigen. ■

Ruiten elektrisch openen of sluiten



Afbeelding 24 In het bestuurdersportier: Knop voor ruitbediening.

Ruiten openen of sluiten

Functie	Nodige handelingen
Ontgrendelen:	Indrukken toets 
Sluiten:	Toets aantrekken 

Achterruijtes die zijdelings geopend kunnen worden

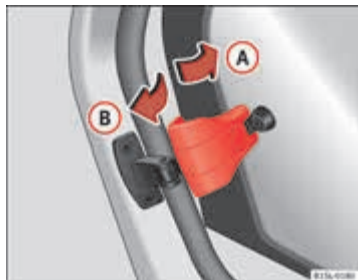

Afbeelding 25 Hendel om achterruijtes te openen en te sluiten

Ontgrendelen

Trek aan de ontgrendelingshendel in de richting van de pijl **A** en druk deze naar buiten totdat de hendel vastklikt.

Dichtschuiven

Trek aan de ontgrendelingshendel in de richting van de pijl **B** en druk hem vervolgens naar achteren totdat hij vastklikt. ■

Elektrisch panoramaschuif- en kanteldak van glas openen en sluiten

Inleiding tot thema

Aanvullende informatie en waarschuwingen:

- Centrale vergrendeling en vergrendelsysteem ⇒ pagina 34
- Dakdragersysteem ⇒ pagina 109



ATTENTIE

Bij nalatig of onachtzaam gebruik van het elektrische panoramaschuif- en kanteldak kan ernstig letsel tot gevolg hebben.

- Het glazen schuif- en kanteldak mag alleen geopend of gesloten worden als niemand zich in de baan ervan bevindt.
- Na het uitschakelen van het contact kunt u het schuif- en kanteldak nog korte tijd met de knoppen openen of sluiten, mits het bestuurders- of voorpassagiersportier niet geopend wordt.



VOORZICHTIG

- Om bij winterse temperaturen schade te voorkomen moet u eventueel aanwezig ijs en sneeuw van het dak verwijderen alvorens het elektrische panoramaschuif- en kanteldak te openen of op te klappen.
- Vóór het uitstappen of in geval van neerslag altijd het schuif- en kanteldak sluiten. Als het schuif- en kanteldak open of opgeklapt is kan er water in de binnenruimte binnendringen en aanzienlijke schade aan het elektrische systeem veroorzaken. Dit kan ook andere schade aan de wagen tot gevolg hebben.
- Als in het geval van neerslag het schuif- en kanteldak open staat, kan de binnenuitrusting van de wagen nat worden en de stoelverwarming en de elektrische installatie van de wagen defect raken. ►

**Let op**

- Bladeren en andere losse voorwerpen die op de geleidingen van het schuif- en kanteldak terecht komen moeten regelmatig met de hand of met een stofzuiger worden verwijderd.
- Als het schuif- en kanteldak niet goed werkt, dan zal de beknellingsbeveiliging ook niet goed werken. Ga in dat geval naar een gespecialiseerde werkplaats.

Elektrisch panoramaschuif- en -kanteldak van glas openen en sluiten

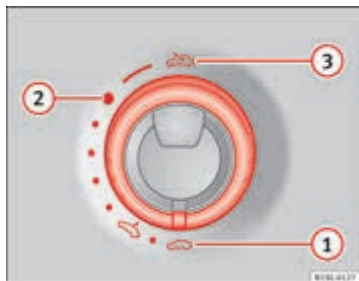

Afbeelding 26 Aan de binnenkant: draai aan de open- en sluitknop.

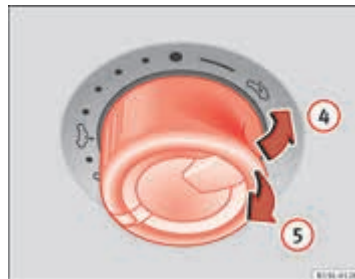

Afbeelding 27 Aan de binnenkant: draai aan de knop om het dak op te klappen of te sluiten.

Om het schuif- en kanteldak op te kunnen klappen, moet de draaiknop in de basisstand ① staan.

Functie	⇒ Afbeelding 26 of ⇒ Afbeelding 27	Handeling
Schuifdak helemaal openschuiven:	③	Draai de knop tot voorbij stand 2 en houd hem in deze stand tot het glazen dak de gewenste stand bereikt.
Schuifdak in comfortstand zetten:	②	Draai de knop naar de gewenste stand.
De tussenstand afstellen:	② en ①	
Schuifdak helemaal sluiten:	①	
Kanteldak helemaal opklappen:	④	Druk kort tegen de achterzijde van de knop. ▶

Functie	⇒ Afbeelding 26 of ⇒ Afbeelding 27	Handeling
Automatische functie stoppen:	④ of ⑤	Druk of trek nogmaals kort op/aan de knop.
Helemaal sluiten:	⑤	Trek kort aan de achterzijde van de knop.

Het schuif- en kanteldak werkt alleen als het contact ingeschakeld is. Na het uitschakelen van het contact kunt u het schuif- en kanteldak nog korte tijd met de knoppen openen of sluiten, mits het bestuurders- of voorpassagiersportier niet geopend wordt.

Alle bewerkingen worden onderbroken zodra de draaiknop wordt bediend.

Als u het schuif- en kanteldak niet elektrisch kunt sluiten, dan kunt u het handmatig doen. Noodsluiting van het schuif- en kanteldak is niet mogelijk zonder wagenonderdelen uit te bouwen. In dat geval, dient u een vakman te hulp roepen.

Schuifluik

Met de handgreep vooraan in de opening van het dak kunt u het schuifluik naar de gewenste stand verplaatsen.



Let op

In de comfortpositie heeft u voldoende ventilatie met een laag geluidsniveau ten gevolge van de wind.

Beknellingsbeveiliging van het elektrische glazen panoramaschuif- en kanteldak

Dankzij de beknellingsbeveiliging wordt het risico van kneuzingen bij het sluiten van het elektrische panoramaschuif- en kanteldak teruggebracht

⇒ ⚠. Wanneer het schuif- en kanteldak wordt gehinderd of geblokkeerd bij het sluiten, stopt het en wordt het meteen weer geopend.

- Controleer waarom het schuif- en kanteldak niet dicht ging.
- Probeer het nogmaals te sluiten.
- Wanneer het dak nog steeds wordt gehinderd of geblokkeerd bij het sluiten, stopt het op de desbetreffende plek. Sluit het dan zonder de beknellingsbeveiliging.

Sluit het elektrische schuif- en kanteldak zonder beknellingsbeveiliging

- Na ong. 5 seconden na de activering van de beknellingsbeveiliging, trek aan knop ⇒ Afbeelding 27 ⑤ tot het schuif- en kanteldak helemaal gesloten is.
- **Het schuif- en kanteldak gaat dan zonder beknellingsbeveiliging dicht!**
- Als het dak nog steeds niet gesloten kan worden, neem dan contact op met een gespecialiseerde werkplaats.

Laat u de knop tijdens het sluiten los, dan opent het glazen schuif- en kanteldak zich automatisch.



ATTENTIE

Het glazen panoramaschuif- en -kanteldak zonder beknellingsbeveiliging sluiten kan ernstig letsel met zich meebrengen.

- Ga altijd voorzichtig te werk bij het sluiten van het schuif- en kanteldak.
- Er mag zich nooit iemand ophouden in de baan van het schuif- en kanteldak, vooral als het zonder beknellingsbeveiliging wordt gesloten.
- De beknellingsbeveiliging voorkomt niet dat vingers of andere lichaamsdelen tussen het dakframe bekneld kunnen raken en verwondingen veroorzaakt.

Een juiste en veilige zithouding aannemen

Stand van de stoel verstellen

Inleiding tot thema

Aantal plaatsen

Uw wagen heeft in totaal vier zitplaatsen: twee voorin en twee achterin. Elke zitplaats is uitgerust met een veiligheidsgordel.

Aanvullende informatie en waarschuwingen:

- Functies van de stoelen ⇒ pagina 55
- Veiligheidsgordels ⇒ pagina 57
- Airbagsysteem ⇒ pagina 67
- Kinderzitjes (accessoires) ⇒ pagina 76

ATTENTIE

Het aannemen van een verkeerde zithouding in de stoelen van de wagen kan het risico op ernstige of zelfs dodelijke letsels verhogen bij het plotseling remmen, bruske manoeuvres, botsingen of ongevallen, of wanneer de airbag afgaat.

- Alle inzittenden moeten vóór vertrek op juiste wijze plaatsnemen en die zithouding gedurende de rit aanhouden. Dit houdt ook het dragen van de veiligheidsgordel in.
- Vervoer nooit meer personen dan het aantal zitplaatsen met veiligheidsgordel in de wagen.

ATTENTIE (vervolg)

- Bescherm kinderen in de wagen steeds met een goedgekeurd bevestigingssysteem dat aangepast is aan hun gewicht en lengte ⇒ pagina 76 ⇒ pagina 67.
- Houd de voeten tijdens het rijden altijd in de voetenruimte. Let de voeten bijvoorbeeld nooit op de stoel of op het dashboard, en steek ze nooit uit het raam. Anders kunnen de airbag en veiligheidsgordel niet de optimale bescherming bieden en bestaat er een verhoogd letselrisico bij een ongeval.

ATTENTIE

Alvorens te vertrekken, dient u de stoel, veiligheidsgordel en hoofdsteun te verstellen en te verzekeren dat alle inzittenden de veiligheidsgordel juist dragen.

- Verschuif de bijrijdersstoel helemaal naar achteren.
- Verstel de bestuurdersstoel zo dat er ten minste 25 cm ruimte is tussen uw borstkas en het midden van het stuurwiel. Verstel de bestuurdersstoel zo dat de pedalen helemaal ingetrapt kunnen worden met de benen licht gebogen en dat de afstand tot het dashboard ter hoogte van de knieën minstens 10 cm bedraagt. Indien het vanwege uw lichaamsbouw niet mogelijk is om hieraan te voldoen, dient u direct contact op te nemen met een gespecialiseerde werkplaats om de nodige wijzigingen te laten uitvoeren.
- Rij nooit met de rugleuning te ver naar achteren gekanteld. Hoe meer de rugleuning naar achteren gekanteld is, hoe groter het gevaar op lichamelijk letsel door een verkeerd gordelverloop of verkeerde zithouding!

⚠ ATTENTIE (vervolg)

- Rij nooit met de rugleuning naar voren gekanteld. Wanneer een voorairbag afgaat, kan de rugleuning heftig naar achteren bewegen en de inzittenden van de achterbank verwonden.
- Zorg steeds voor een zo groot mogelijke ruimte tussen het stuurwiel en het dashboard.
- Zit steeds met de rug recht en goed tegen de rugleuning gedrukt, met goed afgestelde voorstoelen. Houd geen enkel lichaamsdeel tegen of heel dicht bij de airbag.
- Het risico op ernstig letsel neemt toe voor de inzittenden van de voorstoelen als ze niet rechtop zitten, omdat de veiligheidsgordels dan niet correct gedragen worden.

⚠ ATTENTIE

Een verkeerde afstelling van de stoelen kan ongevallen en ernstig letsel veroorzaken.

- Verstel de stoelen alleen wanneer de wagen stilstaat, aangezien de stoelen anders onverwacht kunnen verschieten tijdens het rijden en de bestuurder zo de controle over de wagen kan kwijtraken. Bovendien wordt tijdens het verstellen van de stoel een verkeerde houding aangenomen.
- Pas de hoogte, schuine stand en lengtepositie van de stoel alleen aan wanneer zich niemand binnen het verstelbereik van de stoelen bevindt.
- Geen enkel voorwerp mag in het verstelbereik van de voorstoelen terecht komen.

nemen van een verkeerde zithouding heeft een negatieve invloed op de beschermende werking van de veiligheidsgordel. Dit kan levensgevaarlijke en zelfs dodelijke verwondingen tot gevolg hebben. Het risico van ernstig zwaar lichamelijk letsel met zelfs dodelijke gevolgen wordt vooral vergroot als een airbag die afgaat een inzittende treft die een verkeerde zithouding heeft ingenomen. De bestuurder is verantwoordelijk voor alle inzittenden in de wagen, vooral voor kinderen.

De volgende opsomming omvat voorbeelden van zithoudingen die voor alle inzittenden gevaarlijk kunnen zijn.

Wanneer de wagen in beweging is:

- Nooit in de wagen staan.
- Nooit op de stoelen staan.
- Nooit op de stoelen knielen.
- Nooit de rugleuning sterk naar achteren kantelen.
- Nooit tegen het dashboard leunen.
- Nooit op de achterbank gaan liggen.
- Nooit op het puntje van de stoel gaan zitten.
- Nooit dwars op de stoel gaan zitten.
- Nooit uit de ramen leunen.
- Nooit de voeten uit de ramen steken.
- Nooit de voeten op het dashboard leggen.
- Nooit de voeten op het kussen van de stoel of rugleuning leggen.
- Nooit in de voetenruimte gaan zitten tijdens een rit.
- Nooit zonder omgespte veiligheidsgordel meerijden.
- Nooit in de bagageruimte verblijven. ▶

Verwondingsgevaar door een verkeerde zithouding

Het niet of verkeerd dragen van de veiligheidsgordel verhoogt het risico op ernstige of zelfs dodelijk letsel. Veiligheidsgordels kunnen alleen bij juiste gordelverloop hun optimale beschermende werking waarborgen. Het aan-

⚠ ATTENTIE

Elke verkeerde zithouding die aangenomen wordt in de wagen, verhoogt het risico van ernstige of zelfs dodelijk letsel bij ongevallen, plotseling remmen of onverwachte manoeuvres.

- Alle inzittenden moeten steeds de juiste zithouding aannemen tijdens het rijden en de veiligheidsgordel correct dragen.
- Indien de inzittenden niet juist zitten, de veiligheidsgordel niet omgespeld hebben of niet voldoende afstand houden tot de airbag, lopen ze het risico van ernstige of zelfs dodelijk letsel, met name wanneer een airbag afgaat en iemand in een verkeerde zithouding treft.

Juiste zithouding

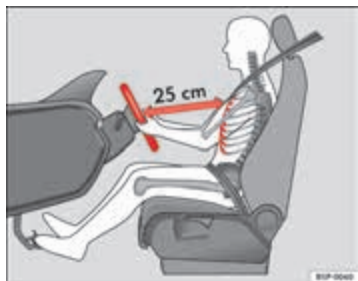

Afbeelding 28 De juiste afstand van de bestuurder tot het stuurwiel.



Afbeelding 29 Juist verloop van de gordelband en juiste stand van de hoofdsteunen.

Hierna worden de juiste zithoudingen getoond voor de bestuurder en de andere inzittenden.

Personen die wegens hun lichaamsbouw de juiste zithouding niet kunnen aannemen, moeten informeren bij een gespecialiseerde werkplaats over mogelijke speciale inrichtingen. Alleen als een juiste zithouding wordt aangenomen, bieden veiligheidsgordel en airbag een optimale bescherming. SEAT raadt u aan de Technische Dienst te raadplegen.

Voor uw eigen veiligheid en om letsel of ongevallen bij plotseling remmen of bruuske manoeuvres te voorkomen, beveelt SEAT u de volgende houdingen aan:

Van toepassing voor de bestuurder:

- Rugleuning rechtop zetten zodat uw rug geheel tegen de rugleuning aan ligt.
- Stel de bestuurdersstoel zo af dat het stuurwiel minstens 25 cm verwijderd is van de borstkas ⇒ Afbeelding 28 en het aan weerszijden met beide handen vastgepakt kan worden en de armen licht gebogen.
- Het verstelde stuurwiel moet steeds naar de borstkas gericht zijn, niet naar het gezicht.

- Pas de bestuurdersstoel in de lengterichting aan zodat de pedalen volledig ingetrapt kunnen worden met de benen licht gebogen en de knieën minstens 10 cm van het dashboard verwijderd blijven ⇒ Afbeelding 28.
- Stel de hoogte van de stoel van de bestuurder zo af dat hij eenvoudig tot bij het hoogste punt van het stuurwiel kan komen.
- Houd beide voeten altijd in de voetenruimte zodat u de wagen altijd onder controle hebt.
- Stel de veiligheidsgordel goed af en maak hem goed vast ⇒ pagina 57.

Van toepassing voor de voorpassagier:

- Rugleuning rechtop zetten zodat uw rug geheel tegen de rugleuning aan ligt.
- Verschuif de bijrijdersstoel helemaal naar achteren voor een optimale bescherming in het geval dat de airbag geactiveerd wordt.
- Houd de voeten tijdens het rijden altijd in de voetenruimte.
- Stel de veiligheidsgordel goed af en maak hem goed vast ⇒ pagina 57.

Van toepassing voor de achterpassagiers:

- Verstel de hoofdsteun zo dat de bovenrand hiervan op dezelfde hoogte komt te staan als de bovenzijde van het hoofd, in geen geval tot onder ooghoogte. Houd de nek zo dicht mogelijk bij de hoofdsteun ⇒ Afbeelding 28 y ⇒ Afbeelding 29.
- Kleine personen moeten de hoofdsteun naar de eerste stand omlaag-schuiven, zelfs als het hoofd onder de bovenrand ervan blijft.
- Grote personen moeten de hoofdsteun helemaal omhoogschuiven.
- Houd de voeten tijdens het rijden altijd in de voetenruimte.
- Stel de veiligheidsgordel goed af en maak hem goed vast ⇒ pagina 57.

Bedieningselementen in de voorstoel



Afbeelding 30 Bedieningselementen van linkervoorstoel.

De bedieningselementen van de rechtvoorstoel zijn gelijk maar in spiegelbeeld gerangschikt.

De hoofdsteunen van de voorstoelen zijn in de rugleuningen ingebouwd en kunnen niet worden versteld.

Afbeelding 30	Functie	Nodige handelingen
①	Naar voren en naar achteren schuiven van de voorstoel.	Trek aan de hendel en verschuif de voorstoel. De voorstoel moet vastklikken wanneer de hendel wordt losgelaten!
②	Stoel omhoog/omlaag.	Beweeg de hendel naar boven of beneden; zo nodig verschillende keren. ▶

Afbeelding 30	Functie	Nodige handelingen
③	<p>3-deurs: Easy Entry + regelfunctie voor schuine stand linkerstoelleuning.</p> <p>5 deurs: alleen regelaar voor schuine stand van rugleuning.</p>	<p><i>Verstellen:</i> Duw tegen de hendel en regel tegelijkertijd de gewenste schuine stand van de rugleuning. De rugleuning moet vastklikken.</p> <p><i>Naar voren klappen:</i> Trek aan de hendel en klap de rugleuning naar voren. Trek tegelijkertijd de stoel naar voren.</p> <p><i>Omhoogklappen:</i> Trek de stoel naar achteren tot deze vastklikt. Trek aan de hendel en trek de rugleuning omhoog. De rugleuning moet rechtop vastklikken.</p>

De achterste hoofdsteunen verstellen

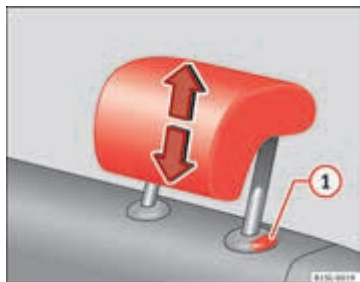

Afbeelding 31 Hoofdsteunen achterin verstellen.

Alle plaatsen zijn uitgerust met hoofdsteunen.

De hoofdsteunen van de voorstoelen zijn in de rugleuningen ingebouwd en kunnen niet worden veresteld.

Omhoog of omlaag verstellen

- Verplaats de hoofdsteun in de richting van de pijl, naar boven of naar onderen terwijl u toets ⇒ Afbeelding 31 ① indrukt ⇒ ⚠.
- De hoofdsteun moet veilig in een stand vastklikken.

Juiste stand van de hoofdsteunen

Verstel de hoofdsteun zo dat de bovenrand hiervan op dezelfde hoogte komt te staan als de bovenzijde van het hoofd, in geen geval tot onder ooghoogte. Houd de nek zo dicht mogelijk bij de hoofdsteun.

Verstellen van de hoofdsteunen voor kleine personen

De hoofdsteun moet in de eerste verankeringsstand worden gezet, zelfs als het hoofd onder de bovenrand ervan blijft. Als de hoofdsteun volledig omlaag geschoven is, is het mogelijk dat er tussen de hoofdsteun en de rugleuning een kleine spleet zit.

Verstellen van de hoofdsteunen voor grote personen

Schuif de hoofdsteun helemaal omhoog.

⚠ ATTENTIE

Het rijden met uitgebouwde of slecht afgestelde hoofdsteunen verhoogt het risico op ernstig of zelfs dodelijk letsel bij ongevallen, plotseling remmen of onverwachte manoeuvres.

- Monteer en verstel de hoofdsteun altijd wanneer iemand daar zal plaatsnemen.
- Alle inzittenden moeten de hoofdsteun correct verstellen volgens hun lichaamslengte, om het risico op nekletsel in geval van ongeval te verminderen. De bovenrand van de hoofdsteun moet voor zover mogelijk op

⚠ ATTENTIE (vervolg)

dezelfde hoogte komen te staan als de bovenzijde van het hoofd, in geen geval tot onder ooghoogte. Houd de nek zo dicht mogelijk bij de hoofdsteun.

- Verstel de hoofdsteun nooit tijdens het rijden.

De achterste hoofdsteunen uit- en inbouwen



Afbeelding 32 Hoofdsteun achterin uitbouwen.

Alle zitplaatsen achterin zijn uitgerust met hoofdsteunen.

Hoofdsteun achterin uitbouwen

- Ontgrendel de rugleuning van de achterbank en klap deze naar voren ⇒ pagina 102.
- Schuif de hoofdsteun helemaal naar boven ⇒ ⚠.
- Trek de hoofdsteun volledig los terwijl u op toets ⇒ Afbeelding 32 ① drukt.

- Zet de rugleuning van de achterbank opnieuw naar achteren en zorg ervoor dat die vastklikt.
- Bewaar de hoofdsteunen op een veilige manier.

Hoofdsteun achterin uitbouwen

- Ontgrendel de rugleuning van de achterbank en klap deze naar voren ⇒ pagina 102.
- Plaats de hoofdsteun correct boven de daarvoor bestemde openingen in de rugleuning en zet de hoofdsteun in.
- Verschuif de hoofdsteun naar onderen terwijl u de toets ① ingedrukt houdt.
- Zet de rugleuning van de achterbank opnieuw naar achteren en zorg ervoor dat die vastklikt.
- Verstel de hoofdsteun voor een correcte houding in de stoel ⇒ pagina 52.

⚠ ATTENTIE

Het rijden met uitgebouwde of slecht afgestelde hoofdsteunen verhoogt het risico op ernstig of zelfs dodelijk letsel bij ongevallen, plotseling remmen of onverwachte manoeuvres.

- Monteer en verstel de hoofdsteun altijd wanneer iemand daar zal plaatsnemen.
- Bouw de uitgebouwde hoofdsteunen onmiddellijk weer in om inzittenden de gepaste bescherming te kunnen bieden.

ⓘ VOORZICHTIG

Controleer bij het uit- en inbouwen van de hoofdsteun, of de hoofdsteun niet tegen de hemelbekleding of de rugleuning van de voorstoel stoot. Anders kunnen deze of andere delen van de wagen beschadigd raken.

Stand van het stuurwiel verstellen



Afbeelding 33 Mechanisch verstellen van het stuurwiel.

Verstel het stuurwiel vóór vertrek en alleen wanneer de wagen stilstaat.

- Druk de hendel ⇒ Afbeelding 33 ① omlaag.
- Verstel het stuurwiel zo dat u het aan weerszijden met beide handen en de armen licht gebogen kunt vastnemen (in de positie van 9 en 3 uur).
- Duw de hendel stevig naar boven tot hij gelijk ligt met de stuurkolom ⇒ .

Stel met behulp van de bedieningselementen in de bestuurderstoel de juiste afstand tussen de bestuurder en het stuurwiel in ⇒ Afbeelding 28 ⇒ pagina 51.

ATTENTIE

Een verkeerd gebruik van de stuurwielverstelling en een verkeerde stand van het stuurwiel kunnen ernstige of zelfs dodelijk letsel veroorzaken.

- Druk na het verstellen van de stuurkolom, de hendel ⇒ Afbeelding 33 ① stevig omhoog zodat de stand van het stuurwiel tijdens het rijden niet onbedoeld kan veranderen.
- Verstel het stuurwiel nooit tijdens het rijden. Indien u tijdens het rijden merkt dat het stuurwiel versteld moet worden, dient u op veilige wijze te stoppen en het stuurwiel in de juiste stand te zetten.
- Het verstellde stuurwiel moet steeds gericht zijn naar de borstkas en niet naar het gezicht, om de bescherming van de voorairbag van de bestuurder niet te beperken bij een ongeval.
- Tijdens het rijden moet u het stuurwiel steeds met beide handen vastnemen aan de buitenzijde ervan (positie 9 en 3 uur), om het risico op letsel bij de activering van de voorairbag van de bestuurder te verminderen.
- Houd het stuurwiel nooit vast in de positie van 12 uur of op andere wijze, bijv. in het midden. In zulke gevallen kunnen bij activering van de bestuurdersairbag ernstig letsel aan uw armen, handen en hoofd toegebracht.

Functies van de stoelen

Inleiding tot thema

Aanvullende informatie en waarschuwingen:

- Stand van de stoel verstellen ⇒ pagina 48
- Veiligheidsgordels ⇒ pagina 57
- Airbagsysteem ⇒ pagina 67
- Kinderzitjes (accessoires) ⇒ pagina 76
- Buitenspiegels ⇒ pagina 97



ATTENTIE

Een verkeerd gebruik van de stoelfuncties kan ernstig letsel veroorzaken.

- **Neem vóór het rijden de juiste zithouding aan en blijf tijdens het rijden zo zitten. Dit geldt ook voor de andere inzittenden.**
- **Houd handen, vingers, voeten en andere lichaamsdelen steeds verwijderd van de werkings- en afstelradius van de stoelen.**

Stoelverwarming*



Afbeelding 34 In de middenconsole: Schakelaars voor stoelverwarming voor de voorstoelen.

De zittingen van de voorstoelen kunnen elektrisch verwarmd worden indien het contact is ingeschakeld.

Schakel de stoelverwarming uit als niemand daar plaats neemt.

Functie	Actie ⇒ Afbeelding 34
Inschakelen:	Indrukken toets . De stoelverwarming staat aan op de maximale stand. Alle controlelampjes gaan branden.
Verwarmingscapaciteit instellen:	Druk nogmaals op de toets om de koeling in te schakelen.
Uitschakelen:	Druk herhaaldelijk op de toets tot alle controlelampjes doven.

**ATTENTIE**

Personen waarvan de gewaarwording van pijn en warmte beïnvloed is door inname van bepaalde medicijnen, paraplegie of chronische ziekte (bijv. diabetes), lopen het risico op brandwonden aan de rug, het zitvlak en de benen door het gebruik van de stoelverwarming. Dit kan een lang herstelproces of onvolledige genezing met zich meebrengen. Raadpleeg een arts indien u twijfels hebt over uw eigen gezondheidstoestand.

- Personen met een beperkte gewaarwording van pijn en warmte mogen de stoelverwarming nooit gebruiken.

**VOORZICHTIG**

- Om de verwarmingselementen van de stoelverwarming niet te beschadigen, mag u nooit op de stoelen knielen noch geconcentreerde druk uitoefenen op een enkel punt van de zitting of rugleuning.
- Vloeistoffen, scherpe voorwerpen en isolerende materialen op de stoel kunnen de stoelverwarming beschadigen.
- Indien u een geur waarneemt, dient u de stoelverwarming onmiddellijk uit te schakelen en te laten controleren in een gespecialiseerde werkplaats.

**Milieu-aanwijzing**

Gebruik de stoelverwarming niet langer dan strikt nodig. Anders wordt onnodig veel brandstof verbruikt. ■

Veiligheidsgordels

Inleiding tot thema

Controleer regelmatig de toestand van alle veiligheidsgordels. Als beschadigingen van het riemweefsel, de gordelverbindingen, de oprolautomaat of het slotgedeelte worden vastgesteld, moet de betreffende veiligheidsgordel onmiddellijk door een gespecialiseerde werkplaats worden vervangen ⇒ ⚠. De gespecialiseerde werkplaats moet de geschikte onderdelen gebruiken voor de wagen, uitvoering en het modeljaar. SEAT raadt u aan de Technische Dienst te raadplegen.

Aanvullende informatie en waarschuwingen:

- Stand van de stoel verstellen ⇒ pagina 48
- Airbagsysteem ⇒ pagina 67
- Kinderzitjes (accessoires) ⇒ pagina 76
- Accessoires, vervanging van onderdelen, reparaties en wijzigingen ⇒ pagina 233

⚠ ATTENTIE

Veiligheidsgordels die niet of slecht omgespnt zijn, verhogen het risico van ernstig of zelfs dodelijk letsel. De optimale beschermende werking van de veiligheidsgordels wordt alleen gewaarborgd als u de veiligheidsgordels juist draagt en gebruikt.

- Veiligheidsgordels zijn de efficiëntste middelen om het risico op ernstige of zelfs dodelijk letsel te verminderen bij een ongeval. Om de voorpassagier en alle andere inzittenden te beschermen, moeten de veiligheidsgordels altijd correct vastgemaakt zijn wanneer de wagen in beweging is.

⚠ ATTENTIE (vervolg)

- Alle inzittenden moeten vóór vertrek een correcte zithouding innemen, de veiligheidsgordel van hun plaats juist omgespen en die onder het rijden blijven dragen. Dit geldt ook voor alle inzittenden op trajecten in de stad.
- Kinderen in de wagen moeten beveiligd worden met een beveiligingssysteem dat aangepast is aan hun gewicht en grootte, en met de veiligheidsgordels correct omgespnt ⇒ pagina 76.
- Begin niet te rijden alvorens alle inzittenden hun veiligheidsgordel correct hebben omgespnt.
- Steek de slotgesp steeds in het overeenkomstige stoelslot en zorg ervoor dat die vastklikt. Het gebruik van een gordelslot dat niet overeenkomt met de stoel vermindert de bescherming en kan ernstig letsel veroorzaken.
- Voorkom dat vloeistoffen of vreemde voorwerpen in het klikelement van de sloten gemorst kunnen worden. Dit kan de werking van de sloten en de veiligheidsgordels schaden.
- Maak de veiligheidsgordel nooit los onder het rijden.
- Gebruik de gordel steeds voor slechts één persoon tegelijk.
- Reis nooit met baby's of kinderen op schoot of omgespnt met dezelfde gordel.
- Rijd nooit met dikke en losse kledingstukken, bijv. een jas over een vest, aangezien die de passing en correcte werking van de veiligheidsgordel bemoeilijken.

⚠ ATTENTIE

Beschadigde veiligheidsgordels vormen een belangrijk gevaar en kunnen ernstig of dodelijk letsel veroorzaken.

- Voorkom beschadiging van de veiligheidsgordel door inklemming tussen het portier of in het stoelmechanisme. ▶

ATTENTIE (vervolg)

- Indien het riemweefsel of andere delen van de veiligheidsgordel beschadigd zijn, kunnen de gordels breken bij bruusk remmen of een ongeval.
- Laat de veiligheidsgordels onmiddellijk vervangen door gordels die goedgekeurd zijn door SEAT voor de betreffende wagen. Veiligheidsgordels die tijdens een ongeval worden belast en daardoor worden opgerekt, moeten door een gespecialiseerde werkplaats worden vervangen. Vervanging kan noodzakelijk zijn, ook al lijken er geen zichtbare beschadiging te zijn. Controleer voorts de verankeringen voor de veiligheidsgordels.
- Probeer nooit om de veiligheidsgordels zelf te repareren, te veranderen of uit te bouwen. Alle reparaties aan veiligheidsgordels, oprolautomaten en gordelsloten moeten plaatsvinden in een gespecialiseerde werkplaats.

Waarschuwinglampje

Afbeelding 35 Waarschuwinglampje in het instrumentenpaneel.



Afbeelding 36 Statusindicatie van veiligheidsgordels achterin op het display van het instrumentenpaneel.

Brandt of knippert	Mogelijke oorzaak	Oplossing
	In het instrumentenpaneel: Veiligheidsgordel van de bestuurder of voorpassagier, indien laatstgenoemde heeft plaatsgenomen, niet omgespeld.	Veiligheidsgordel omgespen!
	In het instrumentenpaneel: voorwerpen op de bijrijdersstoel.	Verwijder de voorwerpen van de bijrijdersstoel en berg ze veilig op.
	Display in het instrumentenpaneel: een passagier van de zitplaatsen achterin, indien bezet, heeft de veiligheidsgordel niet om.*	Veiligheidsgordel omgespen!
	Op het display van het instrumentenpaneel: Een passagier van de zitplaatsen achterin, indien bezet, heeft de veiligheidsgordel niet om.*	

Wanneer het contact enkele seconden wordt ingeschakeld, voeren sommige controle- en waarschuwingslampjes een werkingscontrole uit. Na enkele seconden gaan de lampjes uit.

Wanneer de veiligheidsgordels aan het begin van de rit en bij een snelheid van meer dan 25 km/h (15 mph) niet zijn omgespeld of ze tijdens de rit worden losgemaakt, hoort u enkele seconden lang een geluidssignaal. Daarnaast gaat het waarschuwingslampje van de gordel knipperen.

Het gordellampje gaat pas uit als de bestuurder en voorpassagier de gordel bij ingeschakeld contact vastgespen.

Gordelstatusindicatie voor de zitplaatsen achterin

De gordelstatusindicatie toont de bestuurder op het display van het instrumentenpaneel wanneer hij het contact inschakelt, of eventuele inzittenden van de zitplaatsen achterin de veiligheidsgordels hebben vastgemaakt. Het symbool geeft aan dat de inzittende van die plaats "zijn" veiligheidsgordel draagt → Afbeelding 36.

Wanneer een veiligheidsgordel achterin wordt omgespeld of losgemaakt, wordt de toestand van deze gordel gedurende ca. 30 seconden weergegeven. Deze indicatie kan verborgen worden door de toets **0.0 / SET** in te drukken.

Indien tijdens het rijden achterin een veiligheidsgordel wordt losgemaakt, knippert de gordelstatusindicatie maximaal 30 seconden. Indien de snelheid hoger is dan 25 km/h (15 mph), weerklinkt tevens een geluidssignaal.



ATTENTIE

Veiligheidsgordels die niet of slecht omgespeld zijn, verhogen het risico van ernstig of zelfs dodelijk letsel. De optimale beschermende werking van de veiligheidsgordels wordt alleen gewaarborgd als u de veiligheidsgordels juist draagt.

Frontale botsingen en natuurkundige wetten



Afbeelding 37 Wagen staat op het punt tegen een muur te botsen: de inzittenden hebben de veiligheidsgordel niet om.



Afbeelding 38 Een auto botst tegen een muur terwijl de inzittenden geen gordel dragen.

Het natuurkundige principe van een frontale botsing is gemakkelijk te verklaren: zodra de wagen in beweging is gekomen → Afbeelding 37, ontstaat zowel bij de wagen als bij de inzittenden van de wagen bewegingsenergie, de zogenaamde "kinetische energie". ▶

Hoe hoger de snelheid van de wagen en hoe groter het gewicht ervan, des te meer energie bij een ongeval gedempt moet worden.

De snelheid van de wagen is echter de belangrijkste factor. Als bijv. de snelheid wordt verdubbeld van 25 km/h (15 mph) naar 50 km/h (30 mph), wordt de kinetische energie verviervoudigd!

De kracht van de "kinetische energie" is sterk afhankelijk van de snelheid van de wagen, het gewicht van de wagen en van de inzittenden. Bij stijgende snelheid en toenemend gewicht moet bij een ongeval meer energie worden afgebouwd.

Inzittenden van de wagen die hun veiligheidsgordels niet hebben omgespeld, zijn dus niet met de wagen "verbonden". Bij een frontale botsing zullen deze personen dus met dezelfde snelheid verder bewegen als waarmee de wagen zich voor de botsing heeft bewogen! Omdat de inzittenden van de wagen in ons voorbeeld geen veiligheidsgordels dragen, wordt bij een botsing de totale bewegingsenergie van de inzittenden van de wagen alleen door de botsing tegen de muur afgebouwd ⇒ **Afbeelding 38**.

Zelfs als u niet sneller rijdt dan 30 km/h (18 mph) - 50 km/h (30 mph), komen er bij een botsing krachten vrij op het lichaam die al snel een ton (1.000 kg of 2.205 pond) kunnen overschrijden. De op het lichaam werkende krachten worden bij hogere snelheden zelfs nog sterker.

Dit voorbeeld geldt niet alleen voor frontale botsingen, maar ook bij alle andere soorten botsingen en aanrijdingen. ■

Gevaren wegens het niet gebruiken van de veiligheidsgordel



Afbeelding 39 De niet-vestigegespde bestuurder vliegt naar voren.



Afbeelding 40 De niet-vestigegespde achterpassagier vliegt naar voren op de vestigegespde bestuurder.

Het is een wijdverbreid idee dat men zijn lichaam bij een licht ongeval met de handen kan beschermen. Dit is onterecht! ►

Al bij lage botsnelheden komen op het lichaam krachten vrij die niet meer met de handen kunnen worden afgewerd. Bij een frontale botsing worden niet-vastgegespte inzittenden naar voren geslingerd en stoten zij ongecontroleerd tegen delen in het interieur, zoals bijv. het stuurwiel, het dashboard en de voorruit ⇒ **Afbeelding 39**.

Het airbagsysteem is geen vervanging van de veiligheidsgordel. Bij activeering van de airbag bieden de airbags alleen een extra bescherming. De airbags worden niet bij alle soorten ongevallen geactiveerd. Alle inzittenden (inclusief de bestuurder) moeten de veiligheidsgordel hebben omgespelt en deze tijdens het rijden juist dragen, zelfs als de wagen met een airbagsysteem is uitgerust. Daardoor wordt het gevaar van ernstig of dodelijk letsel bij een aanrijding gereduceerd, los van het feit of een airbag voor die zitplaats aanwezig is.

De airbag gaat slechts één keer af. Om de best mogelijke beschermende werking te bereiken, moeten de veiligheidsgordels altijd juist zijn omgespelt zodat u ook bij aanrijdingen zonder airbagactivering bent beschermd. De inzittenden die geen veiligheidsgordel dragen kunnen uit de wagen geslingerd worden, met zeer ernstig of dodelijk letsel tot gevolg.

Ook voor achterpassagiers is het belangrijk de gordel juist om te gespen omdat zij bij een aanrijding ongecontroleerd door de wagen worden geslingerd. Een niet-vastgegespte passagier op een zitplaats achterin brengt niet alleen zichzelf, maar ook de bestuurder en andere inzittenden in gevaar ⇒ **Afbeelding 40**.

Beschermende werking van de veiligheidsgordels



Afbeelding 41 Bestuurders die de veiligheidsgordel correct dragen, zullen niet weggeslingerd worden bij plotseling remmen.

Het juist dragen van de veiligheidsgordel kan de situatie grondig wijzigen. Juist vastgegespte veiligheidsgordels houden de inzittenden in de juiste zithouding en reduceren in aanzienlijke mate de kinetische energie in geval van een aanrijding. De veiligheidsgordels helpen ook ongecontroleerde bewegingen te voorkomen die zwaar lichamelijk letsel met zich mee kunnen brengen. Tevens reduceren ze het gevaar uit de wagen te worden geslingerd ⇒ **Afbeelding 41**.

De inzittenden die de veiligheidsgordel juist dragen, profiteren van het feit dat deze de kinetische energie absorbeert. Ook garanderen de structuur van de voorzijde en andere passieve veiligheidskenmerken van de wagen, zoals bijvoorbeeld het airbagsysteem, een reductie van de bewegingsenergie. Op die wijze komt minder energie vrij en vermindert het risico van ernstig letsel.

De voorbeelden hebben betrekking op frontale botsingen. Uiteraard reduceren de juist vastgegespte veiligheidsgordels ook in alle andere soorten aanrijdingen aanzienlijk het gevaar van lichamelijk letsel. Om die reden moet de veiligheidsgordel omgespelt worden voor elke verplaatsing, hoe "kort ▶

ook". Let er eveneens op dat ook de andere inzittenden goed zijn vastgesp.

Ongevallenstatistieken hebben uitgewezen dat het juist omgespen van de veiligheidsgordels het risico van lichamelijk letsel aanzienlijk verkleint en de kans een ernstig ongeval te overleven vergroot. Juist vastgegespte veiligheidsgordels verhogen bovendien de beschermende werking van airbags die in geval van een aanrijding afgaan. Om deze reden is in de meeste landen het dragen van de veiligheidsgordels wettelijk verplicht.

Hoewel uw wagen met airbags is uitgerust, moeten de veiligheidsgordels goed worden vastgemaakt. Zo gaan de voorairbags bijv. alleen af bij bepaalde frontale botsingen. In geval van een frontale botsing, lichte botsing van opzij of van achteren, indien de wagen omslaat of bij ongevallen die de activeringswaarde van de airbag, ingesteld in het regelapparaat, niet overschrijden, worden ze niet geactiveerd.

Draag daarom altijd de veiligheidsgordel en let erop dat de inzittenden van de wagen de veiligheidsgordel vóór het wegrijden goed hebben vastgemaakt.

Gebruik van de veiligheidsgordels

Controlelijst

Gebruik van de veiligheidsgordels ⇒ ⚠:

- ✓ Controleer regelmatig de toestand van alle veiligheidsgordels.
- ✓ Houd de veiligheidsgordels schoon.
- ✓ Houd vreemde voorwerpen en vloeistoffen uit de buurt van het gordelverloop, de slotgesp en het klikelement van de sloten.
- ✓ Zorg ervoor dat de gordel en slotgesp niet bekneld of beschadigd raken, bijv. bij het sluiten van het portier.

- ✓ Demonteer, wijzig of repareer nooit de gordel en bevestigingselementen ervan.
- ✓ Gesp de veiligheidsgordel correct om voor elke rit en houd de gordel tijdens het rijden omgesp.

Veiligheidsgordel verdraaid

Indien het moeilijk is om de veiligheidsgordel uit de geleiding te halen, is het mogelijk dat hij verdraaid is aan de binnenzijde van de zijbekleding omdat hij te snel werd omgerold bij het losmaken:

- Trek de veiligheidsgordel helemaal en voorzichtig los door aan de slotgesp te trekken.
- Leg de gordel recht en rol hem opnieuw op met behulp van de hand.

Zelfs als de gordel niet recht gelegd kan worden, moet hij omgesp worden. In dat geval mag de verdraaide zone zich niet in direct contact met het lichaam bevinden. Raadpleeg onmiddellijk een gespecialiseerde werkplaats om de gordel recht te laten leggen.



ATTENTIE

Een verkeerde gebruik van de veiligheidsgordels verhoogt het risico van ernstig of dodelijk letsel.

- Controleer regelmatig of de veiligheidsgordels en hun onderdelen zich in perfecte staat bevinden.
- Houd de veiligheidsgordels steeds schoon.
- Zorg ervoor dat de gordelband niet bekneld of beschadigd raakt en niet in contact komt met scherpe randen.
- Voorkom dat vloeistoffen of vreemde voorwerpen in het slot en in het klikelement van de sloten gemorst kunnen worden.

Een veiligheidsgordel omgespen of losmaken



Afbeelding 42 Schuif de gesp van de veiligheidsgordel in het slot.



Afbeelding 43 Laat de slotgesp los.

Juist gedragen veiligheidsgordels houden de inzittenden in de zithouding die hen de hoogste bescherming biedt bij bruusk remmen of ongeval ⇒ ⚠.

Veiligheidsgordel omgespen

Gesp de veiligheidsgordel vóór elke rit om.

- Voorstoel correct verstellen ⇒ pagina 48.
- Vergrendel de rugleuning van de stoel in verticale stand en zet de hoofdsteunen in de juiste stand ⇒ ⚠.
- Trek aan de gesp van de gordel en plaats de band uniform over de borstkas en het bekken. Zorg er daarbij voor dat de gordel **niet** verdraaid wordt ⇒ ⚠.
- Steek de slotgesp alleen in het bij de betreffende zitplaats behorende slot ⇒ Afbeelding 42.
- Trek aan de gordel om te controleren of de gesp goed vastzit in het slot.

Veiligheidsgordel losmaken

Maak de veiligheidsgordel alleen los wanneer de wagen stilstaat ⇒ ⚠.

- Druk op de rode knop in het slot ⇒ Afbeelding 43. De gesp springt uit het slot.
- Leid de gordel met de hand zodat de band vlotter oprolt, de gordel niet verdraait en de bekleding niet beschadigd raakt.

⚠ ATTENTIE

Een verkeerd gordelverloop kan bij een ongeval ernstig of zelfs dodelijk letsel veroorzaken.

- De veiligheidsgordel garandeert alleen een optimale bescherming wanneer de rugleuning rechtop staat en de gordel correct gedragen wordt in overeenstemming met de lichaamslengte.
- Het losmaken van de veiligheidsgordel tijdens het rijden kan ernstig of dodelijk letsel veroorzaken bij bruusk remmen of een ongeval.

Verloop van de gordels

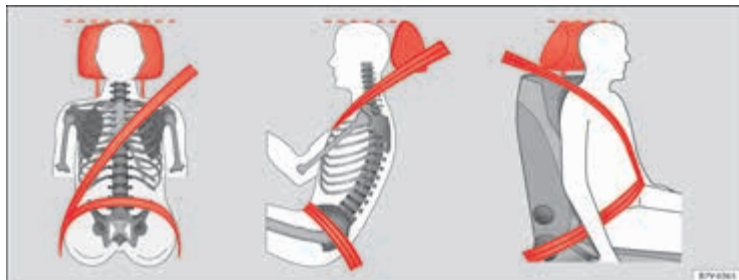

Afbeelding 44 Juiste plaatsing van de gordel.



Afbeelding 45 Juist verloop van gordelband bij zwangere vrouwen.

Alleen wanneer de gordelband goed geplaatst is, bieden de veiligheidsgordels de optimale bescherming bij een ongeval en wordt het risico op ernstig of dodelijk letsel verlaagd. Een juist verloop van de gordels houdt de inzittenden tevens in de optimale positie voor een maximale bescherming door

de airbag. Om die reden moet de veiligheidsgordel altijd en met een juist verloop gedragen worden.

Een verkeerde zithouding kan ernstige of zelfs dodelijke letsels veroorzaken ⇒ pagina 48, Stand van de stoel verstellen.

Juiste plaatsing van de gordel

- Het schoudergedeelte moet steeds over het midden van de schouder lopen; nooit over de nek, boven of onder de arm of achter de rug.
- Het heupgedeelte van de veiligheidsgordel moet vóór het bekken lopen en nooit over de buik.
- Plaats de gordel steeds vlak en strak over het lichaam. Trek zo nodig lichtjes aan de gordelband.

In het geval van **zwangere vrouwen** moet de veiligheidsgordel uniform over de borstkas en zo laag mogelijk over het bekken lopen, met vlakke band zodat de gordel niet drukt op de buik. De veiligheidsgordel moet gedurende de volledige zwangerschapsperiode worden gebruikt ⇒ Afbeelding 45. ►

Gordelverloop aanpassen aan de lichaamslengte

Het verloop van de gordelband kan aangepast worden met de volgende uitvoeringen:

- In hoogte verstelbare voorstoelen.



ATTENTIE

Een verkeerd gordelverloop kan ernstig letsel veroorzaken in geval van bruusk remmen, plotselinge manoeuvres of een ongeval.

- De veiligheidsgordel garandeert alleen een optimale bescherming als hij goed geplaatst is, met de rugleuning lichtjes naar achteren geheld.
- De geplaatste of losliggende veiligheidsgordel kan ernstig letsel veroorzaken indien de gordel verschuift van harde naar zachte lichaamsdelen (bijv. de buik).
- Het schoudergedeelte van de gordel moet over het midden van de schouder lopen en nooit over de hals of onder de arm.
- De veiligheidsgordel moet vlak en vast op het bovenlichaam liggen.
- Het heupgedeelte van de veiligheidsgordel moet vóór het bekken lopen en nooit over de buik. De veiligheidsgordel moet vlak en vast op het bekken liggen. Trek zo nodig lichtjes aan de gordelband.
- In het geval van zwangere vrouwen moet de veiligheidsgordel zo laag mogelijk en vlak over het bekken -"rond" de buik- lopen.
- Verdraai de gordelband niet tijdens het dragen.
- Verwijder de veiligheidsgordel nooit van het lichaam met de hand.
- Laat de gordelband niet over harde of breekbare voorwerpen lopen, zoals brillen, balpennen of sleutels.
- Wijzig het gordelverloop nooit met gordelklemmen, bevestigingsogen en dergelijke.



Let op

Degenen voor wie wegens hun lichaamsbouw, de optimale positie van de gordelband niet verwezenlijkt kan worden, moeten informeren bij een gespecialiseerde werkplaats over mogelijke speciale inrichtingen om de maximale bescherming van de gordel en de airbag mogelijk te maken. SEAT raadt u aan de Technische Dienst te raadplegen. ■

Oprolautomaat, gordelspanner, spanningsbegrenzer

De veiligheidsgordels maken deel uit van het veiligheidsconcept van de wagen ⇒ pagina 67 en bestaan uit de volgende belangrijke functies:

Oprolautomaat

Elke veiligheidsgordel is uitgerust met één oprolautomaat aan het schoudergedeelte. Indien traag aan de gordel getrokken wordt of tijdens het normale rijden, biedt het systeem volledige bewegingsvrijheid in het schoudergedeelte. De oprolautomaat blokkeert echter de veiligheidsgordel als die snel losgetrokken wordt, in geval van bruusk remmen, bergachtige trajecten, bochten en bij het versnellen.

Gordelspanner

De veiligheidsgordels voor de voorste inzittenden zijn voorzien van gordelspanners.

In geval van een frontale botsing, botsing van opzij of van achteren worden de gordelspanners geactiveerd met behulp van sensoren en worden de veiligheidsgordels gespannen in de tegenovergestelde richting van de lostrekrichting. Indien de veiligheidsgordel los is, wordt hij ingetrokken om op die manier de beweging naar voren van de inzittenden of de beweging in de richting van de aanrijding te beperken. De gordelspanner werkt samen met het airbagsysteem. De gordelspanner treedt niet in werking bij het omslaan van de wagen als de zijairbags niet afgaan. ►

Bij de activering kan fijn stof vrijkomen. Dit is normaal en geen teken van vuur in de wagen.

Spanningsbegrenzer

De spanningsbegrenzer van de gordel vermindert de kracht die de veiligheidsgordel uitoefent op het lichaam bij een ongeval.



Let op

Als de wagen of afzonderlijke delen van het systeem worden verschrot, beslist de betreffende veiligheidsvoorschriften opvolgen. Deze voorschriften zijn bekend bij de gespecialiseerde werkplaatsen ⇒ pagina 66.

Onderhoud en verwijdering van de gordelspanners

Bij werkzaamheden aan de gordelspanner en bij het uit- en inbouwen van andere wagenonderdelen in verband met andere reparatietaken, kan de veiligheidsgordel ongemerkt beschadigd raken. Als gevolg hiervan is het mogelijk dat de gordelspanners niet langer correct werken of niet geactiveerd worden bij een ongeval.

Neem alle voorschriften in acht om de beschermende werking van de veiligheidsgordels niet te beïnvloeden en te voorkomen dat uitgebouwde onderdelen lichamelijk letsel en milieuvervuiling veroorzaken. Deze voorschriften zijn bekend bij de gespecialiseerde werkplaatsen.



ATTENTIE

Een verkeerd gebruik of eigen reparaties van de veiligheidsgordels, oprolautomaten en gordelspanners verhogen het risico van ernstig of zelfs dodelijk letsel. De gordelspanner zou niet geactiveerd kunnen worden wanneer dat nodig is of onverwacht in werking kunnen treden.

- Repareer, verstel of demonteer/monteer nooit zelf onderdelen van de gordelspanners of veiligheidsgordels; laat dit uitvoeren door een gespecialiseerde werkplaats ⇒ pagina 233.
- De gordelspanners en oprolautomaten mogen niet gerepareerd worden en moeten dus worden vervangen.



Milieu-aanwijzing

De airbagmodules en gordelspanners kunnen perchloraat bevatten. Leef de wettelijke bepalingen voor hun verwijdering na.

Airbagsysteem

Inleiding tot thema

Het voertuig beschikt over voorairbags voor bestuurder en voorpassagier. De voorairbags kunnen extra bescherming bieden aan de thorax en het hoofd van de bestuurder en voorpassagier als de stoelen, veiligheidsgordels en hoofdsteunen en, in het geval van de bestuurder, het stuurwiel, correct gebruikt en ingesteld worden. Airbags zijn een extra veiligheidsvoorziening. Een airbag is geen vervanging van de veiligheidsgordel, die altijd moet worden gebruikt, zelfs als de voorstoelen voorairbags hebben.

Aanvullende informatie en waarschuwingen:

- Aanwijzingen voor het rijden ⇒ pagina 26
- Juiste zithouding ⇒ pagina 48
- Veiligheidsgordels ⇒ pagina 57
- Kinderzitjes (accessoires) ⇒ pagina 76
- Verzorging en reiniging van het interieur ⇒ pagina 215
- Accessoires, vervanging van onderdelen, reparaties en wijzigingen ⇒ pagina 233
- Gebruikersinformatie ⇒ pagina 244



ATTENTIE

Vertrouw nooit blindelings op het airbagsysteem als beschermingsmaatregel.

- Zelfs wanneer de airbag geactiveerd wordt, gaat het nog slechts om een aanvullende bescherming.

⚠ ATTENTIE (vervolg)

- Het airbagsysteem biedt een optimale bescherming wanneer de veiligheidsgordels correct omgespeld zijn, waardoor het letselrisico vermindert ⇒ pagina 57, Veiligheidsgordels.
- Alle inzittenden moeten vóór vertrek een correcte zithouding aannemen, de veiligheidsgordel van hun plaats goed omgespen en die blijven dragen tijdens het rijden. Dit geldt voor alle inzittenden.

⚠ ATTENTIE

Indien zich voorwerpen bevinden tussen de inzittenden en het ontplooiingsgebied van de airbags, verhoogt het letselrisico bij activering van de airbags. Hierdoor wordt het ontplooiingsgebied van de airbag gewijzigd of worden de voorwerpen tegen het lichaam geslingerd.

- Draag nooit voorwerpen in de hand of op schoot tijdens het rijden.
- Vervoer nooit voorwerpen op de bijrijdersstoel. Bij bruuks remmen of plotselinge manoeuvres kunnen voorwerpen in het ontplooiingsgebied van de airbags terecht komen en door het interieur geslingerd worden bij activering ervan.
- Tussen de inzittenden op de voorstoelen en de achterste zitplaatsen en het ontplooiingsgebied van de airbags mogen zich geen andere personen, dieren of voorwerpen bevinden. Zorg ervoor dat zowel de kinderen als de andere inzittenden deze aanbeveling naleven.

⚠ ATTENTIE

De beschermende werking van het airbagsysteem is slechts voor één ongeval toereikend. Na activering van de airbag moet het systeem vervangen worden.

- Laat de geactiveerde airbags en de hierdoor beïnvloede onderdelen van het systeem vervangen door nieuwe onderdelen die door SEAT goedgekeurd zijn voor de wagen.

 **ATTENTIE** (vervolg)

- Laat reparaties en wijzigingen aan de wagen uitvoeren door een gespecialiseerde werkplaats. De gespecialiseerde werkplaatsen beschikken over de noodzakelijke gereedschappen, diagnose-apparatuur, reparatie-informatie en gekwalificeerd personeel.
- Bouw nooit airbagonderdelen in die gerecycled of afkomstig zijn van gebruikte wagens.
- Voer nooit veranderingen uit aan de onderdelen van het airbagsysteem.

 **ATTENTIE**

Wanneer de airbags afgaan kan fijn stof vrijkomen. Dit is normaal en geen teken van vuur in de wagen.

- Dit fijnstof kan de huid en ogen irriteren en ademhalingsmoeilijkheden veroorzaken, vooral bij personen die lijden aan astma of andere aandoeningen van de luchtwegen. Om de ademhalingsmoeilijkheden te verminderen, verlaat de wagen en open portieren en ruiten voor de ventilatie van het interieur.
- Als u in aanraking komt met het stof, was uw handen en gezicht met een milde zeep en water vóór de volgende maaltijd.
- Voorkom dat het stof in aanraking komt met de ogen of met open wonden.
- Spoel uw ogen met water uit als er stof in gekomen is.



 **ATTENTIE**

Door schoonmaakmiddelen met oplosmiddelen wordt het oppervlak van de airbagmodules poreus. Als de airbag bij een ongeval afgaat, kan het loskomen van plastic onderdelen ernstig letsel veroorzaken.

- Reinig het dashboard en het oppervlak van de airbagmodules nooit met schoonmaakmiddelen met oplosmiddelen.

Systemen van de voorairbag voor de voorpassagier



Er bestaan twee verschillende systemen van voorairbags voor de voorpassagiers in SEAT wagens:

A	B
Kenmerken van de niet buiten werking gestelde voorairbag van de voorpassagier.	Kenmerken van de frontairbag van de bijrijder die handmatig uitgeschakeld kan worden ⇒ pagina 73.
– Controlelampje  in het instrumentenpaneel.*	– Controlelampje  in het instrumentenpaneel.
– Inbouwplaats voorairbag van de voorpassagier in het dashboard.	– Controlelampje in het dashboard PASSENGER AIR BAG OFF  .
	– Schakelaar met sleutel in het dashboardkastje, aan de zijde van de voorpassagier.
	– Inbouwplaats voorairbag van de voorpassagier in het dashboard.
– Benaming: airbagsysteem	– Benaming: airbagsysteem met uitschakeling van de voorairbag van de voorpassagier.
	– Benaming: niet buiten werking gesteld airbagsysteem.*

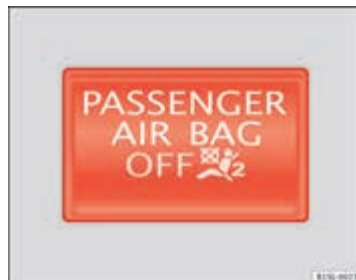
Controlelampjes



Afbeelding 46 Controlelampje in het dashboard voor de uitschakeling van de voorairbag van de voorpassagier.

Gaat branden	Plaats	Mogelijke oorzaak	Oplossing
	Instrumentenpaneel	Storing in het systeem van airbags en gordelspanners.	Laat het systeem onmiddellijk door een specialist controleren.
OFF 	Dashboard.	Storing in het airbagsysteem. Voorairbag van de voorpassagier buiten werking gesteld.	Laat het systeem onmiddellijk door een specialist controleren. Controleer of de airbag uitgeschakeld moet blijven.

Wanneer het contact enkele seconden wordt ingeschakeld, voeren sommige controle- en waarschuwingslampjes een werkingscontrole uit. Na enkele seconden gaan de lampjes uit. ▶

Als de voorairbag van de voorpassier uitgeschakeld is en het controlelampje PASSENGER AIR BAG **OFF**  niet blijft branden of samen met het controlelampje  van het instrumentenpaneel brandt, dan kan het zijn dat er een storing bestaat in het airbagsysteem ⇒ .



ATTENTIE

In geval van storing van het airbagsysteem, is het mogelijk dat de airbag moeilijk, helemaal niet of onverwacht afgaat. Dit kan ernstig of zelfs dodelijk letsel veroorzaken.

- Laat het airbagsysteem onmiddellijk door een gespecialiseerde werkplaats nakijken.
- **Monteer nooit een kinderzitje op de voorstoel, of verwijder het ingebouwde kinderzitje! De voorairbag van de voorpassagier zou ondanks het defect af kunnen gaan bij een aanrijding.**



VOORZICHTIG

Let altijd op de brandende controlelampjes en neem de daarbij behorende beschrijvingen en aanwijzingen in acht om geen schade aan de wagen te veroorzaken.

Beschrijving en werking van de airbag

De airbag kan de inzittenden bij een ongeval beschermen door hun beweging in de richting van de aanrijding, bij frontale en zijdelingse botsingen, op te vangen.

Geactiveerde airbags worden opgeblazen door middel van een gasgenerator. Hierdoor breken de deksels van de airbags en worden de airbags ontvouwen in hun volledige ontplooiingsgebied. Dit gebeurt in duizendsten van een seconde en met hoge intensiteit. Wanneer de inzittende die vastzit met een veiligheids gordel in de opgeblazen airbag terechtkomt, komt gas vrij om de kracht van de botsing te dempen en de beweging af te remmen.

Op die manier wordt het risico van ernstig of dodelijk letsel teruggebracht. Het activeren van de airbag kan ander letsel, zoals opzwellen, kneuzingen en schaafwonden niet voorkomen. Bij de ontplooiing van de geactiveerde airbag kan zich ook warmte ontwikkelen ten gevolge van wrijving.

De airbags beschermen de armen en de onderlichaam niet.

De belangrijkste factoren voor de activering van de airbags zijn het soort aanrijding, de invalshoek van de botsing, de rijsnelheid en de kenmerken van het voorwerp waartegen de wagen botst. Om die reden gaan de airbags niet altijd af wanneer de wagen zichtbare schade lijdt.

Het afgaan van het airbagsysteem hangt af van de mate van vertraging van de wagen ten gevolge van het ongeval. De vertraging wordt met een elektronisch meetsysteem bepaald. Als de waarde voor de vertraging onder de in het meetsysteem ingestelde drempelwaarde ligt, dan gaan de airbags niet af hoewel de wagen bij het ongeval ernstige schade kan oplopen. De aan de wagen veroorzaakte schade, de reparatiekosten of zelfs de aanwezigheid van schade aan de wagen bij een ongeval, zijn niet maatgevend voor het wel of niet moeten afgaan van een airbag. Aangezien de omstandigheden van verschillende ongevallen onderling erg uiteen kunnen lopen, kan er geen snelheidsbereik voor de wagen en drempelwaarden worden vastgelegd. Daarom is het onmogelijk alle mogelijke typen ongevallen en botsingshoeken die het afgaan van de airbag tot gevolg hebben te dekken. De doorslaggevende factoren voor de airbagactivering zijn de kenmerken van het voorwerp (hard of zacht) waarmee de wagen in botsing komt, de invalshoek van de botsing en de rijsnelheid.

Airbags zijn slechts een aanvulling van de 3-puntsveiligheids gordels in een aantal ongevalsituaties, wanneer de wagen zo krachtig vertraagt dat de airbags geactiveerd worden. De airbags kunnen maar één keer afgaan en alleen in bepaalde omstandigheden. De veiligheids gordels moeten altijd gebruikt worden om bescherming te bieden in de situaties waarin de airbags niet geactiveerd worden of al geactiveerd zijn. Dit is bijv. het geval wanneer de wagen na een eerste botsing een tweede maal botst of aangereken wordt. ▶

Het airbagsysteem maakt deel uit van het totaalconcept van passieve veiligheid van de wagen. Het airbagsysteem beschermt alleen op optimale wijze als alle inzittenden de veiligheidsgordel goed dragen en een correcte zithouding aangenomen hebben  ⇒ pagina 48.

Onderdelen van het veiligheidsconcept van de wagen

De volgende veiligheidsinrichtingen vormen het veiligheidsconcept van de wagen om het risico van ernstig of zelfs dodelijk letsel te verminderen. Al naargelang de uitvoering van de wagen, kan het zijn dat een aantal inrichtingen niet ingebouwd of niet beschikbaar is op bepaalde afzetmarkten.

- Geoptimaliseerde veiligheidsgordels voor alle zitplaatsen.
 - gordelspanners van de veiligheidsgordel voor bestuurder en voorpassagier.
 - Gordelspanners van de veiligheidsgordel voor bestuurder en voorpassagier.
 - Gordelwaarschuwingslampje.
 - Voorairbags voor de bestuurder en voorpassagier.
 - Zijairbags voor bestuurder en voorpassagier.
- Airbagcontrolelampje .
 - Regelapparaten en sensoren.
 - Geoptimaliseerde hoofdsteunen bij botsingen van achteren.
 - Verstelbare stuurkolom.
 - Eventueel de verankeringspunten voor kinderzitjes achterin.
 - Indien van toepassing, bevestigingspunten voor de riem die zorgt voor de bovenbevestiging van de kinderzitjes.

Situaties waarin de voor- en zijairbag niet afgaan:

- Als het contact is uitgeschakeld bij een botsing.
- Als, bij een botsing aan de voorzijde van de wagen, de vertraging gemeten door het regelapparaat te laag is.
- Bij lichte botsingen van opzij.
- Bij botsingen van achteren.
- Wanneer de wagen omslaat.
- Wanneer de botsingssnelheid lager is dan de drempelwaarde ingesteld in het regelapparaat. ■

Voorairbags

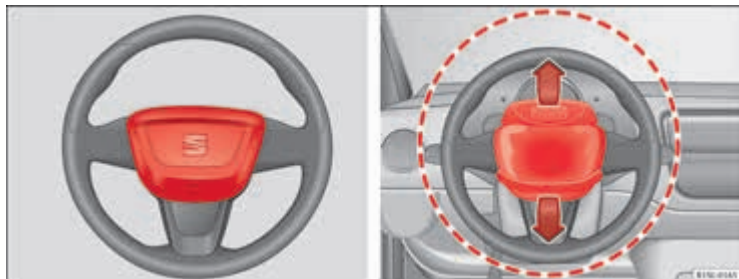

Afbeelding 47 Plaats en ontplooiingsgebied van de voorairbag van de bestuurder.

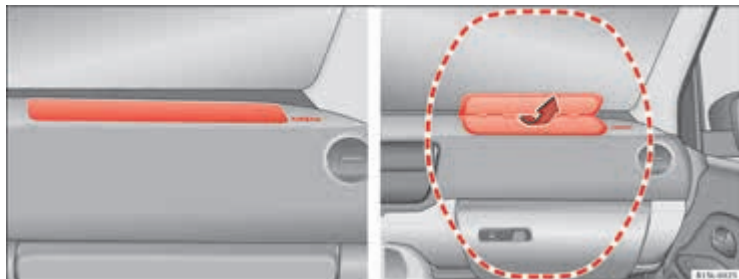

Afbeelding 48 Plaats en ontplooiingsgebied van de voorairbag van de voorpassagier.

Het voorairbagsysteem biedt in combinatie met de veiligheidsgordels extra bescherming op hoofd- en borsthoogte van de bestuurder en voorpassagier in geval van zware frontale botsingen. Houd altijd een zo groot mogelijke afstand tot de voorairbag ⇒ pagina 48. Zo kunnen de voorairbags in geval

van een activering volledig worden ontplooid en zo een maximale beschermende werking bieden. ►

De voorairbag van de bestuurder bevindt zich in het stuurwiel → Afbeelding 47 en die van de voorpassagier in het dashboard → Afbeelding 48. De airbags zijn gemarkeerd met het opschrift "AIRBAG".

De geactiveerde voorairbags omvatten de rood aangeduide zones → Afbeelding 47 en → Afbeelding 48 (ontplooingsgebied). Om die reden mogen er geen voorwerpen in die zones geplaatst of bevestigd worden ⇒ ⚠. De af fabriek gemonteerde accessoires, bijv. de basisplaat voor de ondersteuning van de mobiele telefoon, blijven buiten het bereik van de voorairbag van de bestuurder en de voorpassagier.

Bij het afgaan van de voorairbag van de bestuurder en de voorpassagier, worden de deksels van de airbags in het stuurwiel → Afbeelding 47 resp. in het dashboard geopend → Afbeelding 48. De deksels van de airbags blijven vasthangen aan het stuurwiel resp. het dashboard.

⚠ ATTENTIE

Het ontplooiën van de airbag gebeurt in duizendsten van een seconde en met grote snelheid.

- Houd het ontplooiingsgebied van de voorairbags altijd vrij.
- Maak nooit voorwerpen (bijv. beker- of telefoonhouders) vast aan de deksels noch in het ontplooiingsgebied van de airbagmodules.
- Tussen de personen voorin en het ontplooiingsgebied van de airbag mogen zich verder geen personen, dieren of voorwerpen bevinden.
- Maak geen enkel voorwerp aan de voorruit aan de kant van de voorpassagier vast boven de voorairbag.
- Plak geen stickers op de opgevulde plaat van het stuurwiel noch het oppervlak van de voorairbagmodule in het dashboard aan de zijde van de voorpassagier, noch deze delen anderszins bedekken of veranderen.

⚠ ATTENTIE

De voorairbags worden ontvouwen voor het stuurwiel → Afbeelding 47 en het dashboard → Afbeelding 48.

- Tijdens het rijden moet u het stuurwiel altijd met beide handen aan de buitenste rand vasthouden: positie van 9 en 3 uur.
- Verstel de bestuurdersstoel zo dat er een minimale afstand van 25 cm (10 inch) is tussen de borstkas en het stuurwiel. Als het door uw lichaamsbouw niet mogelijk is om hieraan te voldoen, neem dan onmiddellijk contact op met een gespecialiseerde werkplaats.
- Verstel de bijrijdersstoel zo dat de afstand tussen de voorpassagier en het dashboard zo groot mogelijk is.

De voorairbag van de voorpassagier met de sleutelschakelaar in- en uitschakelen

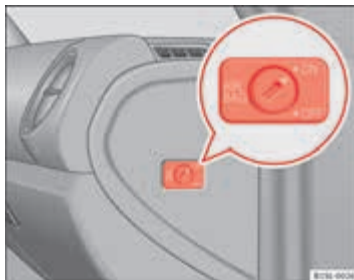

Afbeelding 49 Aan de voorpassagierszijde: sleutelschakelaar om de voorairbag van de voorpassagierszijde in- en uit te schakelen.

De voorairbag van de voorpassagier moet uitgeschakeld worden wanneer op die plaats een kinderzitje geïnstalleerd wordt met de rug naar het dashboard toe gekeerd.



Voorairbag van de voorpassagier buiten werking stellen

- contact uitschakelen.
- Open het portier aan de voorpassagierszijde.
- Klap de sleutelbaard van de autosleutel uit ⇒ pagina 29.
- Draai met behulp van de autosleutel de sleutelschakelaar in de stand **OFF** ⇒ [Afbeelding 49](#).
- Sluit het portier aan de voorpassagierszijde.
- Het controlelampje PASSENGER AIR BAG **OFF**  van het dashboard blijft branden met het contact ingeschakeld ⇒ pagina 69.

Voorairbag van de voorpassagier in paraatheid brengen

- contact uitschakelen.
- Open het portier aan de voorpassagierszijde.
- Klap de sleutelbaard van de autosleutel uit ⇒ pagina 29.
- Draai met behulp van de autosleutel de sleutelschakelaar in de stand **ON** ⇒ [Afbeelding 49](#).
- Sluit het portier aan de voorpassagierszijde.
- Controleer of met het contact ingeschakeld het controlelampje PASSENGER AIR BAG **OFF**  in het dashboard *niet* gaat branden ⇒ pagina 69.

Hoe kunt u zien dat de voorairbag van de voorpassagier uitgeschakeld is

Het uitschakelen van de voorairbag van de voorpassagier wordt **alleen** aangegeven door het vast branden van het controlelampje PASSENGER AIR BAG **OFF**  in het dashboard (**OFF**  brandt continu geel) ⇒ pagina 69.

Als het controlelampje **OFF**  op het instrumentenpaneel **niet vast brandt** of in combinatie met het controlelampje  op het instrumentenpaneel brandt, kan er uit veiligheidsoverwegingen geen bevestigingssysteem voor kinderen voor de voorpassagierstoel worden gemonteerd. De voorairbag van de voorpassagier zou kunnen bij een aanrijding afgaan.



ATTENTIE

De voorairbag van de voorpassagier mag alleen in speciale gevallen uitgeschakeld worden.

- De voorairbag van de voorpassagier mag allen met uitgeschakeld contact worden in- en uitgeschakeld. Anders zou het airbagsysteem beschadigd kunnen raken.
- De verantwoordelijkheid voor de juiste stand van de sleutelschakelaar ligt bij de bestuurder.
- Schakel de voorairbag van de voorpassagier alleen uit wanneer, in uitzonderlijke gevallen, een kinderzitje geplaatst moet worden.
- Schakel de voorairbag van de voorpassagier weer in zodra het kinderzitje in de voorstoel niet langer gebruikt wordt.

Zijairbags



Afbeelding 50 Aan de zijkant van de voorstoel: plaats van de zijairbag.



Afbeelding 51 Aan de linkerkant van de wagen: ontplooiingsgebied van de zijairbag.

De zijairbags zitten in het buitenkussen van de bestuurdersstoel en van de bijrijdersstoel ⇒ Afbeelding 50. De positie ervan is gemarkeerd met het opschrift "AIRBAG". Het rood gemarkeerde gebied ⇒ Afbeelding 51 duidt de ontplooiingszone van de zijairbag aan.

Bij een zijdelingse botsing gaat de zijairbag aan de desbetreffende wagenzijde af ⇒ Afbeelding 51. Op deze manier wordt het risico voor de inzittenden van verwondingen aan de botsingskant van het lichaam en hoofd teruggebracht.

⚠ ATTENTIE

Het ontplooiën van de airbag gebeurt in duizendsten van een seconde en met grote snelheid.

- Houd het ontplooiingsgebied van de zijairbags altijd vrij.
- Tussen de personen voorin en het ontplooiingsgebied van de airbag mogen zich verder geen personen, dieren of voorwerpen bevinden.
- Monteer geen accessoires in de portieren.
- Gebruik alleen stoelhoezen die goedgekeurd zijn voor de wagen. Bij een ongeval zou de zijairbag anders niet ontvouwen kunnen worden.

⚠ ATTENTIE

Een verkeerd gebruik van de bestuurders- en bijrijdersstoel kan de correcte werking van de zijairbag beïnvloeden en ernstig letsel veroorzaken.

- Bouw de voorstoelen nooit uit en wijzig geen enkel onderdeel ervan.
- Door overmatige druk uit te oefenen op de zijkanten van de rugleuningen, is het mogelijk dat de zijairbags niet correct, helemaal niet of onverwacht geactiveerd worden.
- Beschadigingen aan de originele stoelhoezen of de naad in de module van de zijairbag moeten direct door een gespecialiseerde werkplaats worden gerepareerd.

Kinderzitjes (accessoires)

Inleiding tot thema

Alvorens u baby's en kinderen vervoert in een op de voorstoel aangebracht kinderzitje, lees eerst de inlichtingen over het airbagsysteem helemaal door.

Deze informatie is van groot belang voor de veiligheid van de bestuurder en alle andere inzittenden, met name baby's en kinderen.

SEAT adviseert kinderzitjes uit het SEAT-accessoireprogramma te gebruiken. Deze kinderzitjes zijn voor het gebruik in SEAT-wagens ontwikkeld en getest. Bij uw SEAT-dealer kunt u kinderzitjes met verschillende bevestigings-systemen aanschaffen.

Aanvullende informatie en waarschuwingen:

- Veiligheidsgordels ⇒ pagina 57
- Airbagsysteem ⇒ pagina 67

ATTENTIE

Kinderen die niet beveiligd of niet correct vastgemaakt zijn, lopen het risico op ernstig of zelfs dodelijk letsel tijdens de rit.

- Gebruik nooit een kinderzitje op de bijrijdersstoel met de rug naar het dashboard gekeerd als de desbetreffende voorairbag ingeschakeld is.
- Kinderen t/m 12 jaar moeten altijd op de zitplaatsen achterin worden vervoerd.
- Beveilig kinderen in de wagen altijd met een goedgekeurd bevestigingssysteem dat aangepast is aan hun gewicht en lengte.
- Gesp de veiligheidsgordel steeds correct om bij de kinderen en laat hen een juiste zithouding aannemen.

ATTENTIE (vervolg)

- Zet de rugleuning rechtop wanneer op deze plaats een kinderzitje gebruikt wordt.
- Zorg ervoor dat het hoofd van het kind of een ander lichaamsdeel nooit in het ontplooiingsgebied van de zijairbags terecht kan komen.
- Let op een correct gordelverloop.
- Draag baby's of kinderen nooit op schoot of in de armen.
- Op elke zitplaats voor kinderen mag slechts één kind tegelijk vervoerd worden.
- Lees de gebruiksaanwijzingen van de fabrikant van het kinderzitje en volg ze op.

ATTENTIE

Bij bruusk remmen, plotselinge manoeuvres of ongeval, kan een leeg en losstaand kinderzitje door het interieur geslingerd worden en letsel veroorzaken.

- Indien het kinderzitje niet gebruikt wordt tijdens het rijden, moet het stevig vastgemaakt worden of in de bagageruimte opgeborgen worden.

Let op

Na een ongeval moet het kinderzitje vervangen worden, aangezien het onzichtbare schade geleden kan hebben.

Algemene informatie over het vervoeren van kinderen in de wagen

De normen en wettelijke voorschriften hebben altijd voorrang op de informatie uit dit instructieboekje. Er bestaan verschillende normen en voorschriften voor het gebruik van kinderzitjes en de bevestigingsmogelijkheden ervan (⇒ Tab. op pagina 77). Zo is in een aantal landen het gebruik van kinderzitjes op bepaalde plaatsen in de wagen verboden.

De natuurkundige wetten en de effecten ervan op de wagen in geval van een botsing of een ander type van aanrijding zijn ook van toepassing op de kinderen ⇒ pagina 57. In tegenstelling tot bij jongeren en volwassenen, zijn de spieren en beenderen van kinderen nog niet volgroeid. Bij een ongeval lopen kinderen dus een grotere kans op ernstig letsel.

Aangezien het lichaam van kinderen nog niet volledig ontwikkeld is, moet voor hen een speciaal bevestigingssysteem gebruikt worden dat aangepast is aan hun gewicht, lengte en lichaamsbouw. In vele landen zijn wetten van kracht voor het gebruik van goedgekeurde systemen voor het vervoer van baby's en kinderen.

Gebruik alleen kinderzitjes die geschikt, toegestaan en goedgekeurd zijn voor de wagen. In geval van twijfel kunt u altijd terecht bij een SEAT-dealer of een gespecialiseerde werkplaats.

Controlelijst

Voor het vervoeren van kinderen in de wagen ⇒ ⚠:

- ✓ Houd rekening met de specifieke wettelijke voorschriften van elk land.
- ✓ Om veiligheidsredenen, adviseert SEAT u om kinderen onder de 12 jaar altijd op de achterbank te vervoeren.
- ✓ Alleen in uitzonderlijke gevallen mag een kind voorin vervoerd worden ⇒ pagina 79. De veiligste plaats in de wagen is die op de achterbank, achter de bestuurderstoel.

¹⁾ ECE-R: Reglement Economic Commission for Europe.

- ✓ Beveilig het kind steeds met een bevestigingssysteem voor kinderen. Het bevestigingssysteem voor kinderen moet geschikt zijn voor de lengte, het gewicht en de lichaamsbouw van het kind.
- ✓ Vervoer slecht één kind in elk kinderzitje.
- ✓ Volg de gebruiksaanwijzingen van de fabrikant van het kinderzitje op en neem deze altijd mee in de wagen.
- ✓ Als het kinderzitje vastgemaakt wordt met de veiligheidsgordel, dient u de gordel langs of rond het zitje te leiden, al naargelang de aanwijzingen van de fabrikant van het kinderzitje.
- ✓ Zorg voor een correct gordelverloop en let erop dat het kind juist zit.
- ✓ Bevestig het kinderzitje bij voorkeur op de zitplaats achter de bijrijdersstoel, zodat de kinderen aan trottoirzijde kunnen uitstappen.
- ✓ Er mag onder het rijden geen speelgoed of andere losse voorwerpen in het kinderzitje of de stoel achterblijven.

Specifieke regelgeving per land over kinderzitjes (selectie)

Kinderzitjes moeten voldoen aan de richtlijn ECE-R 44¹⁾. U kunt de aanvullende inlichtingen bij uw SEAT-dealer en op de website www.seat.es raadplegen.

Indeling van de kinderzitjes volgens ECE-R 44

Gewichtscategorie	Gewicht van het kind	Leeftijd
Groep 0	tot 10 kg	tot ca. 9 maanden
Groep 0+	tot 13 kg	tot ca. 18 maanden
Groep 1	9 t/m 18 kg	ca. 8 maanden tot 3 ¹ / ₂ jaar
Groep 2	15 t/m 25 kg	ca. 3 tot 7 jaar
Groep 3	22 t/m 36 kg	ca. 6 tot 12 jaar

Niet alle kinderen passen in het zitje van hun gewichtsgroep. Net zoals niet alle zitjes geschikt zijn voor de wagen. Om die reden moet steeds gecontroleerd worden of het kind goed past in het kinderzitje en of het zitje altijd veilige in de wagen aangebracht kan worden.

De kinderzitjes die goedgekeurd zijn volgens de norm ECE-R 44 zijn voorzien van de overeenkomstige goedkeuringscode. Deze code is een omcirkelde E met daaronder het identificatienummer.



ATTENTIE

Als u geen rekening houdt met de controlelijst die voor uw eigen veiligheid is opgesteld, kan dit leiden tot ongelukken en ernstige verwondingen.

- Houd rekening met de controlelijst en voer de vereiste handelingen uit.



ATTENTIE

In het algemeen gesproken is bij een ongeval de achterbank altijd de veiligste plaats voor kinderen met goed omgespte veiligheidsgordels.

- Een geschikt, goed geplaatst en gebruikt kinderzitje op een van de zitplaatsen achterin biedt de hoogst mogelijke bescherming voor kinderen tot 12 jaar in het merendeel van de ongevalsituaties.

Verschillende bevestigingsystemen



Abbildung 52 Op de achterbank: de afbeelding (A) toont de basisbevestiging van het kinderzitje met de bevestigingsringen onderaan en de bevestigingsgordel bovenaan. Afbeelding (B) toont de bevestiging van het kinderzitje met de veiligheidsgordel van de wagen.

Bevestig het kinderzitje steeds op correcte en veilige wijze in de wagen, in overeenstemming met de montageaanwijzingen van de fabrikant van het zitje.

Het ingebouwde kinderzitje moet goed steunen op de stoel en mag niet meer dan 2,5 cm kunnen bewegen of kantelen.

De kinderzitjes voor bevestiging met een gordel Top Tether moeten ook vastgemaakt worden met een bevestigingsgordel Top Tether in de wagen ⇒ pagina 83. Maak de veiligheidsgordel alleen aan de desbetreffende bevestigingsringen vast. Niet alle bevestigingsogen kunnen gebruikt worden met het Top Tether-systeem. Span de Top Tether-bevestigingsriem altijd zo dat het kinderzitje stevig tegen de overeenkomstige stoel van de wagen gedrukt wordt.

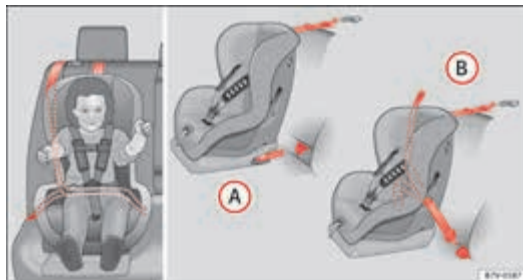
Specifieke bevestigingsystemen voor elk land

Bevestigingsvarianten ⇒ Afbeelding 52:

- A** *Europa*: Isofix-bevestigingsringen en bevestigingsgordel bovenaan ⇒ pagina 82 en ⇒ pagina 83.
- B** 3-puntsveiligheidsgordel en bevestigingsgordel bovenaan ⇒ pagina 80.

De systemen bestaan uit het vastzetten van het bevestigingssysteem voor kinderen met een bevestigingsriem bovenaan (Top Tether) en met verankeringen onderaan in de stoel. ■

Gebruik van het kinderzitje op de voorpassagierstoel

Het vervoeren van kinderen op de voorpassagierstoel is niet in alle landen toegestaan. Ook zijn niet alle kinderzitjes goedgekeurd voor gebruik op de voorpassagierstoel. Uw SEAT-dealer beschikt over een geactualiseerde lijst van alle goedgekeurde kinderzitjes. Gebruik alleen de voor de wagen goedgekeurde kinderzitjes.

De ingeschakelde airbag aan de voorpassagierszijde vormt een groot gevaar voor een kind. De bijrijdersstoel is levensgevaarlijk voor een kind als het met de rug naar het dashboard gekeerd in een kinderzitje wordt vervoerd.

Als een kinderzitje met de rug naar het dashboard op de bijrijdersstoel is gemonteerd, kan het zitje door de geactiveerde voorairbag met zo'n grote kracht worden getroffen dat levensgevaarlijke verwondingen of zelfs de dood het gevolg kunnen zijn ⇒ ⚠. Om die reden mag een kinderzitje **nooit** met de rug naar het dashboard op de voorstoel geplaatst worden wanneer de voorairbag van de voorpassagier ingeschakeld is.

Gebruik op de voorpassagierstoel alleen een kinderzitje met de rug naar het dashboard als u er zeker van bent dat de desbetreffende voorairbag uitgeschakeld is. Dit is het geval als het gele controlelampje van het dashboard PASSENGER AIR BAG **OFF**  ⇒ pagina 67 brandt. **Indien de voorairbag van de**

voorpassagier niet uitgeschakeld kan worden en paraat blijft, is het verboden om kinderen op de voorstoel te vervoeren ⇒ ⚠.

Let op het volgende als een kinderzitje op de voorpassagierstoel gebruikt wordt:

- De voorairbag van de bijrijdersstoel **moet** uitgeschakeld zijn als een kinderzitje wordt gebruikt met de rug naar het dashboard gekeerd ⚠ ⇒ pagina 67.
- De rugleuning van de voorpassagierstoel moet rechtop staan.
- De voorpassagierstoel moet zo ver mogelijk naar achteren geschoven zijn.
- De voorpassagierstoel met verstelbare hoogte moet zo hoog mogelijk ingesteld zijn.

Geschikte kinderzitjes

Het kinderzitje moet specifiek toegestaan zijn door de fabrikant voor het gebruik op de voorpassagierstoel met voor- en zijairbag.

Op de bijrijdersstoel en de achterbank kunnen **universele kinderzitjes** van de groep 0, 0+, 1, 2 of 3 geplaatst worden, volgens de richtlijn ECE-R 44.



ATTENTIE

Als op de voorpassagierstoel een kinderzitje wordt gemonteerd, vergroot dit voor het kind het risico van levensgevaarlijk letsel en zelfs de dood in het geval van een ongeval. Monteer nooit kinderzitjes met de rug naar het dashboard op de voorpassagierstoel als de voorairbag ingeschakeld is. Dit kan bij het afgaan van de voorairbag leiden tot de dood van het kind, omdat de airbag het kinderzitje met grote kracht treft waardoor het tegen de rugleuning geslingerd wordt. ▶

 **ATTENTIE**

Als u in uitzonderlijke gevallen een kind moet vervoeren op de voorpassagierstoel met de rug naar het dashboard gekeerd, houd dan rekening met het volgende:

- Schakel de voorairbag van de voorpassagier altijd uit en houd deze airbag buiten werking.
- Het kinderzitje moet door de fabrikant van het kinderzitje zijn goedgekeurd voor het gebruik op de bijrijdersstoel met voor- en zijairbag.
- Volg de montageaanwijzingen van de fabrikant van het kinderzitje en houd u aan de waarschuwingen.
- Schuif de voorpassagierstoel helemaal naar achteren en zet hem in de hoogste positie voor een zo groot mogelijke afstand tot de voorairbag.
- Zet de rugleuning rechtop.
- Beveilig kinderen in de wagen altijd met een goedgekeurd bevestigingssysteem dat aangepast is aan hun gewicht en lengte.

Gebruik van het kinderzitje op de achterbank

Indien een kinderzitje op de achterbank geplaatst wordt, moet de voorstoel zo versteld worden dat het kind over voldoende ruimte beschikt. Pas daarom de voorstoel aan de grootte van het kinderzitje en de lengte van het kind aan. Let daarbij ook op de juiste houding van de voorpassagier  → pagina 48.

Geschikte kinderzitjes

Het kinderzitje moet door de fabrikant zijn geautoriseerd voor het gebruik op een achterbank met zijairbag.

Op de achterbank kunnen **universele kinderzitjes** van de groep 0, 0+, 1, 2 of 3 geplaatst worden, volgens de richtlijn ECE-R 44.

De zitplaatsen achterin zijn geschikt voor kinderzitjes met het **Isifix-systeem**, dat speciaal ontworpen werd voor dit type wagens in overeenstemming met de norm ECE-R 44.

Isifix-kinderzitjes goedgekeurd voor gebruik op de achterbank

De ISOFIX-kinderzitjes zijn ingedeeld in de categorieën "universeel", "semi-universeel" of "specifiek voor de wagen".

- Als het ISOFIX-kinderzitje een "universele" goedkeuring heeft, moet het aan de onderste verankeringspunten en de Top Tether bevestigingsriem worden vastgemaakt.
- Als het ISOFIX-kinderzitje een "semi-universele" goedkeuring of een goedkeuring "specifiek voor de wagen" heeft, moet u vóór gebruik controleren of het kinderzitje voor gebruik in uw auto is goedgekeurd. Met het oog hierop levert de fabrikant van kinderzitjes bij het ISOFIX kinderzitje een lijst automodellen waarvoor het desbetreffende ISOFIX kinderzitje is goedgekeurd. Neem zo nodig contact op met de fabrikant van het kinderzitje om een geactualiseerde automodellenlijst aan te vragen.

Kinderzitje met veiligheidsgordel bevestigen

Kinderzitjes met het opschrift **universeel** op het oranje label mogen met de veiligheidsgordel worden bevestigd op de zitplaatsen die in onderstaand overzicht met een **u** gemarkeerd zijn.

Klasse	Zitplaats voorpassagier	Zitplaatsen op de achterbank
Klasse 0 tot 10 kg	u	u
Klasse 0+ tot 13 kg	u	u
Klasse 1 9 tot 18 kg	u	u

Klasse	Zitplaats voorpassagier	Zitplaatsen op de achterbank
Klasse 2 15 tot 25 kg	u	u
Klasse 3 22 tot 36 kg	u	u

Kinderzitje vastmaken met veiligheidsgordel

- Lees de gebruiksaanwijzingen van de fabrikant van het kindersitje en volg ze op.
- Verstel de rijdersstoel of de achterbank helemaal naar achteren en zet de rugleuning rechtop als deze verstelbaar is ⇒ pagina 48.
- Bevestig het kindersitje op de stoel aan de hand van de aanwijzingen van de fabrikant.
- Gesp de veiligheidsgordel om of breng hem door de constructie van het kindersitje in overeenstemming met de aanwijzingen van de fabrikant.
- Let erop dat de veiligheidsgordel niet verdraait.
- Steek de gesp in het bij het zitje behorende gordelslot tot deze hoorbaar vastklikt.

- De bovenste gordelband moet strak tegen het kindersitje liggen.
- Trek aan de gordel (het uittrekken van de onderste gordelband mag niet mogelijk zijn).

Kindersitje uitbouwen

Maak de veiligheidsgordel alleen los wanneer de wagen stilstaat ⇒ ⚠.

- Druk op de rode knop in het slot. De gesp springt uit het slot.
- Leid de gordel met de hand zodat de band vlotter oprolt, de gordel niet verdraait en de bekleding niet beschadigd raakt.
- Neem het kindersitje uit de wagen.



ATTENTIE

Het losmaken van de veiligheidsgordel tijdens het rijden kan ernstig of dodelijk letsel veroorzaken bij bruusk remmen of een ongeval.

- **Maak de veiligheidsgordel alleen los wanneer de wagen stilstaat.**

Kinderzitje vastmaken met de onderste verankeringen (ISOFIX, LATCH)



Afbeelding 53 Op de stoel van de wagen: identificatievarianten van de onderste verankeringen voor kindersitjes.

Op elke zitplaats van de achterbank heeft u de beschikking over **twee** bevestigingsringen, de zogeheten onderste verankeringen.

Algemeen aanzicht van montage van ISOFIX.

In overeenstemming met de Europese Richtlijn ECE 16 zijn in onderstaand overzicht de montageopties voor ISOFIX-kindersizjes aan de onderste verankeringen voor alle zitplaatsen aangegeven.

Het toegestane lichaamsgewicht voor kindersizjes of de maat **A** tot **G** vindt u op de sticker op de kindersizjes met de "universele" of "semi-universele" goedkeuring.

	Groep (gewichtscategorie)									
	Groep 0: tot 10 kg		Groep 0: tot 10 kg			Groep 1: 9 t/m 18 kg				
			Groep 0+: tot 13 kg							
Montagerichting	naar achteren (tegen de rijrichting in)		naar achteren (tegen de rijrichting in)			naar achteren (tegen de rijrichting in)		naar voren (in de rijrichting)		
Maat	F	G	C	D	E	C	D	A	B	B1
Montage op de bijrijdersstoel	Stoel zonder verankeringen. Zitje kan niet met ISOFIX/LATCH worden bevestigd.									
Montage op de zitplaatsen van de achterbank	IL-SU		IL-SU			IL-SU		IUF/IL-SU		

IL-SU: geschikte zitplaats voor de montage van ISOFIX kindersitje met "semi-universele" goedkeuring. Raadpleeg de lijst automodellen van fabrikant van het kindersitje.

IUF: geschikte zitplaats voor de montage van ISOFIX-kindersitje met "universele" goedkeuring en bevestiging met Top Tether-riem.

Kindersitjes met vaste bevestiging

Voor de montage van een kindersitje met vaste bevestiging kunnen inbrenghulpstukken worden gebruikt. De gemonteerde inbrenghulpstukken vergemakkelijken de montage en beschermen de bekleding. De inbrenghulpstukken zijn meegeleverd bij het kindersitje of zijn verkrijgbaar bij uw ►

SEAT-dealer. Indien nodig worden de inbrenghulpstukken in beide verankeringen van de wagen vastgezet ⇒ ①.

- Houd rekening met de aanwijzingen van de fabrikant bij het in- en uitbouwen van het kinderzitje ⇒ ⚠.
- Steek het kinderzitje in de bevestigingsringen ⇒ Afbeelding 53, in de richting van de pijl. Het kinderzitje moet goed en hoorbaar vastklikken.
- Voer een controle uit door aan weerszijden aan het kinderzitje te trekken.

Kinderzitje met verstelbare bevestigingsriemen

- Houd rekening met de aanwijzingen van de fabrikant bij het in- en uitbouwen van het kinderzitje ⇒ ⚠.
- Plaats het kinderzitje op de zitting en koppel de haken van de bevestigingsriemen aan de bevestigingsringen ⇒ Afbeelding 53.
- Span de bevestigingsgordels op gelijkmatige wijze met een geschikt werktuig. Het kinderzitje moet strak op de stoel van de wagen zitten.
- Voer een controle uit door aan weerszijden aan het kinderzitje te trekken.

⚠ ATTENTIE

De onderste verankeringen voor kinderzitjes zijn geen bevestigingsogen. Maak kinderzitjes alleen vast in de onderste verankeringen.



VOORZICHTIG

- Om te voorkomen dat zich blijvende markeringen in het vulsel vormen, moet u de inbrenghulpstukken voor de verankeringen verwijderen wanneer het kinderzitje eenmaal aan de verankeringen van de wagen is bevestigd.
- Om beschadiging van de stoffering, het vulsel of de inbrenghulpstukken te voorkomen, moet u altijd de inbrenghulpstukken van de verankeringen verwijderen alvorens de achterbank voorover te klappen. ■

Kinderzitje vastmaken met de Top Tether-bevestigingsriem



Afbeelding 54 Voorbeeld van een aangekoppelde bovenbevestigingsriem.

- Houd rekening met de aanwijzingen van de fabrikant bij het in- en uitbouwen van het kinderzitje ⇒ ⚠.
- Ontgrendel de rugleuning van de stoel en klap deze enigszins naar voren ⇒ pagina 55
- Verwijder de hoofdsteunen achter het kinderzitje en berg deze veilig in de wagen op ⇒ pagina 48.
- Geleid de bovenbevestigingsriem van het kinderzitje naar achteren tot aan de bagageruimte, tussen de rugleuning en de hoedenplank door.
- Trek de rugleuning omhoog en druk deze stevig in de vergrendeling.
- Zet het kinderzitje vast in de onderste verankeringen ⇒ pagina 82.
- Maak de bovenbevestigingsriem vast in de bagageruimte, in de desbetreffende bevestigingsring ⇒ Afbeelding 54.
- Span de gordel zodat het kinderzitje bovenlangs tegen de rugleuning steunt. ▶

**ATTENTIE**

De kinderzitjes met verankeringen onderaan en bevestigingsriem bovenaan in overeenstemming met de aanwijzingen van de fabrikant moeten worden ingebouwd. Anders kan dit tot ernstig letsel leiden.

- Koppel altijd maar *één* bevestigingsriem van het kinderzitje aan een bevestigingsring in de bagageruimte.
- Gebruik altijd de desbetreffende bevestigingsringen voor de bevestigingsriem.
- Maak de bevestigingsriem nooit aan een bevestigingsoog vast.

Lichten en zicht

Lichten

Inleiding tot thema

De bestaande wettelijke verlichtingsvoorschriften voor elk land moeten in acht worden genomen.

De bestuurder is altijd verantwoordelijk voor de juiste afstelling van de koplampen en het voeren van de juiste verlichting.

Aanvullende informatie en waarschuwingen:





- Buitenaanzichten ⇒ pagina 6
- SEAT-informatiesysteem ⇒ pagina 23
- Lampen vervangen ⇒ pagina 277

ATTENTIE

Als de koplampen te hoog zijn afgesteld en het grootlicht verkeerd wordt gebruikt, kunnen overige weggebruikers hierdoor worden afgeleid en verblind. Dit kan ernstige ongevallen tot gevolg hebben.

- Zorg er altijd voor dat de koplampen correct zijn afgesteld.
- Gebruik nooit het grootlicht of grootlichtsignalen omdat andere bestuurders hierdoor kunnen worden verblind.

Controlelampjes

Gaat branden	Mogelijke oorzaak	Oplossing
	Mistachterlicht aan.	⇒ pagina 87.
	Mistlampen aan.	⇒ pagina 87.
	Linker of rechter knipperlicht. Het controlelampje knippert twee keer zo snel wanneer een knipperlicht defect is.	Controleer in dat geval de lichten van de wagen.
	Grootlicht aan of grootlichtsignaal in werking gesteld.	⇒ pagina 86.

Wanneer het contact enkele seconden wordt ingeschakeld, voeren sommige controle- en waarschuwingslampjes een werkingscontrole uit. Na enkele seconden gaan de lampjes uit.

ATTENTIE

Als u de waarschuwingslampjes negeert, kan de wagen midden in het verkeer tot stilstand komen, of kunnen zich ongevallen of ernstig letsel voordoen.

- Negeer de waarschuwingslampjes nooit.
- Breng de wagen tot stilstand zodra dit op een veilige wijze mogelijk is.

⚠ ATTENTIE (vervolg)

- Parkeer de wagen op veilige afstand van het rijdende verkeer zodat er geen brandbare materialen met de onderdelen van het uitlaatsysteem (bijv. droog gras, brandstof, olie, enz.) in aanraking kunnen komen.
- Een defecte auto brengt een verhoogd risico op ongevallen met zich mee, zowel voor de inzittenden als voor de andere weggebruikers. Zet zo nodig de alarmlichten aan en plaats de gevarendriehoek om andere bestuurders te waarschuwen.

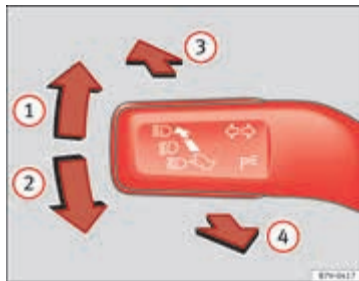

⚠ VOORZICHTIG

Het negeren van brandende controlelampjes kan storingen tot gevolg hebben.

Knipperlicht- en grootlichthendel

Afbeelding 55 Knipperlicht- en grootlichthendel in de basisstand.

Hendel in de gewenste stand zetten:

- 1 Rechter knipperlicht.
- 2 Linker knipperlicht.
- 3 Ontsteek het grootlicht ⇒ ⚠. Als het grootlicht aan is, gaat het controlelampje  op het instrumentenpaneel branden.
- 4 Activeer het grootlichtsignaal of zet het grootlicht uit. Het *grootlichtsignaal* gaat aan wanneer de hendel wordt ingedrukt. Hierbij brandt het controlelampje .

Zet de hendel in de basisstand om de betreffende functie in te schakelen.

Comfortlichten

Beweeg voor de comfortlichten de hendel omhoog of omlaag tot aan het punt waar u enige weerstand voelt en laat de hendel los. Het knipperlicht knippert drie keer.

De comfortlicht kunnen in een gespecialiseerde werkplaats worden uitgeschakeld.

⚠ ATTENTIE

Een verkeerd gebruik van het grootlicht kan ongevallen en ernstig letsel veroorzaken. Het grootlicht kan andere bestuurders afleiden en verblinden.

i Let op

Het knipperlicht werkt alleen bij ingeschakeld contact. De alarmlichten werken ook wanneer het contact is uitgeschakeld ⇒ pagina 252.

i Let op

Als een knipperlicht van de wagen is uitgevallen, knippert het controlelampje twee keer zo snel. ▶

**Let op**

Het *grootlicht* kan alleen bij ingeschakeld dimlicht worden aangezet. ■

De lichten aan- en uitzetten

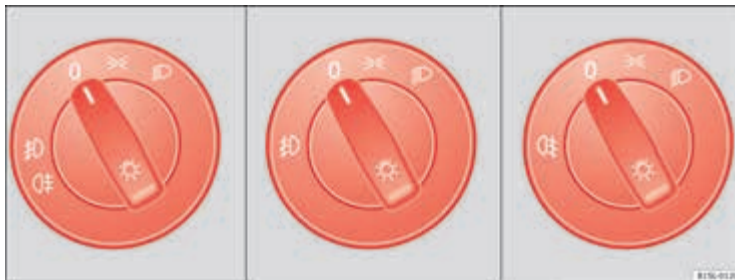

Afbeelding 56 Naast het stuur: verschillende uitvoeringen van de lichtschakelaar.

De bestaande wettelijke verlichtingsvoorschriften voor elk land moeten in acht worden genomen.

De lichtschakelaar in de gewenste stand ⇒ Afbeelding 56 draaien:

	Bij uitgeschakeld contact	Bij ingeschakeld contact
0	Mistlampen, dimlicht en stadslicht uit.	Lichten uit, dagrijlicht aan.
>=<	Stadslichten aan.	Stadslichten aan.
≡>	Dimlicht uit; indien nodig, brandt het stadslicht enige tijd.	Dimlicht aan.

Mistlampen*

Controlelampje >=< geeft op de lichtschakelaar aan dat de mistlamp aan staat.

- Mistkoplampen >=< aanzetten: zet de lichtschakelaar in stand >=< of trek >=< tot de eerste stand.
- Mistachterlicht >=< inschakelen: zet lichtschakelaar in stand >=< of trek >=< geheel naar u toe.
- Om de mistlampen uit te schakelen, druk de lichtschakelaar in of draai hem in stand 0. ▶

Geluidssignalen om te waarschuwen dat de lichten niet uit zijn

Wanneer de autosleutel niet in het contactslot zit en het bestuurdersportier open is, hoort u enkele geluidssignalen in de onderstaande gevallen: hierdoor wordt u eraan herinnerd dat de lichten nog uitgezet moeten worden.

- Als de lichtschaakelaar in stand \Rightarrow staat.
- Als de lichtschaakelaar in stand D staat.

ATTENTIE

Het stads- of dagrijlicht is niet helder genoeg om de weg voor u voldoende te verlichten of door andere verkeersdeelnemers te worden gezien.

- Schakel daarom 's nachts, bij regen of bij slecht zicht altijd het dimlicht in.

Lichten en zicht: functies

Vaste parkeerlichten aan weerszijden

Als bij het uitschakelen van het contact de lichtschaakelaar in de stand \Rightarrow blijft en de wagen van buitenaf wordt afgesloten, dan gaan beide koplampen in de stand stadslichten en de achterlichten branden.

Dagrijlicht

Voor het dagrijlicht zijn er afzonderlijke lampen in de koplampen opgenomen.

Wanneer het dagrijlicht ingeschakeld is, branden alleen deze afzonderlijke lampen \Rightarrow .

Het dagrijlicht gaat steeds aan bij het inschakelen van het contact als de lichtschaakelaar zich in stand **0** bevindt.

Het dagrijlicht aan- en uitzetten

Om het dagrijlicht aan of uit te kunnen zetten, is het nodig de desbetreffende zekering aan te brengen of te verwijderen. Roep hiervoor de hulp in van gespecialiseerde vakmensen.

ATTENTIE

Als de weg niet voldoende verlicht is en de wagen niet duidelijk zichtbaar is voor andere bestuurders, dan kan dit ongevallen veroorzaken.

- Rij nooit met ingeschakeld dagrijlicht als de weg niet voldoende verlicht is vanwege de weersomstandigheden of slecht zicht. Het dagrijlicht is niet helder genoeg om de weg voor u voldoende te verlichten of om door andere verkeersdeelnemers te worden gezien.
- De achterlichten worden bij het dagrijlicht niet ingeschakeld. Een wagen zonder ingeschakelde achterlichten is 's nachts, bij regen of bij slecht zicht voor achteropkomend verkeer niet zichtbaar.

Let op

Bij koud of vochtig weer kunnen de koplampen, achterlichten en richtingaanwijzers aan de binnenzijde tijdelijk beslaan. Dit is een normaal verschijnsel en heeft totaal geen invloed op de levensduur van het verlichtingssysteem van de wagen.

Koplampen afdekken

In die landen waar aan de andere kant van de weg wordt gereden dan in het land van herkomst, kunnen tegenliggers door het asymmetrisch dimlicht verblind worden.

Om deze reden kan het voor het rijden in het buitenland nodig zijn bepaalde delen van het koplampglas met platen af te dekken. Ga voor nadere informatie naar een gespecialiseerde werkplaats. SEAT raadt u aan om de Technische Dienst te raadplegen.

**Let op**

Platen op de koplamp mogen alleen tijdelijk worden gebruikt. Als u de projectie van de koplampen definitief wilt veranderen, wendt u zich dan tot een gespecialiseerde werkplaats. SEAT raadt u aan de Technische Dienst te raadplegen.

Lichtbundelhoogteverstelling, instrumenten- en schakelaarverlichting



Afbeelding 57 Naast het stuur: Lichtbundelhoogteverstelling.

Lichtbundelverstelling koplampen

De lichtbundel-hoogteverstelling ⇒ Afbeelding 57 past zich afhankelijk van de waarde van de lichtbundel van de koplampen aan aan de beladingstoestand van de wagen. Hierdoor heeft de bestuurder een zo goed mogelijk zicht terwijl tegenliggers niet worden verblind ⇒ ⚠.

U kunt de koplampen alleen verstellen als het dimlicht aan staat.

Draai voor verstellen aan de knop ⇒ Afbeelding 57:

Waarde	Beladingstoestand ^{a)} van de wagen
–	Voorstoelen bezet en bagageruimte leeg
1	Alle plaatsen bezet en bagageruimte leeg
2	Alle plaatsen bezet en bagageruimte vol.
3	Alleen de bestuurdersstoel bezet en bagageruimte vol.

a) Indien de beladingstoestand van de wagen niet in het overzicht voorkomt, kunnen ook tussenstanden geselecteerd worden.

Instrumenten- en schakelaarverlichting



Als de stadslichten of dimlichten aan staan, worden de instrumenten en schakelaars met een constante helderheid verlicht.

**ATTENTIE**

Zware voorwerpen in de wagen kunnen er de oorzaak van zijn dat de koplampen andere weggebruikers verblinden en afleiden. Dit kan ernstige ongevallen tot gevolg hebben.

- Pas de lichtbundel aan de beladingstoestand van de wagen aan zodat de overige weggebruikers hierdoor niet verblind worden.

Binnenverlichting

Toets / stand	Functie
0	Binnenverlichting uitzetten.
	Binnenverlichting aanzetten.
	Schakelt het portiercontact (middelste stand) in. De binnenverlichting gaat automatisch aan wanneer de wagen ontgrendeld, een portier geopend of de sleutel uit het contact-slot genomen wordt. De verlichting gaat na een paar seconden uit nadat alle portieren gesloten zijn, de wagen vergrendeld is of het contact in wordt geschakeld.



Let op

De binnenverlichting gaat uit als de wagen wordt vergrendeld of een paar minuten nadat de sleutel uit het contact is genomen. Dat voorkomt het ontladen van de accu. ■

Rolgordijn

Inleiding tot thema



ATTENTIE

De uitgeklapte zonnekleppen kunnen uw zicht op de weg beperken.

- Doe de zonnekleppen altijd terug in de steun wanneer u deze niet meer nodig heeft.

Zonneklep

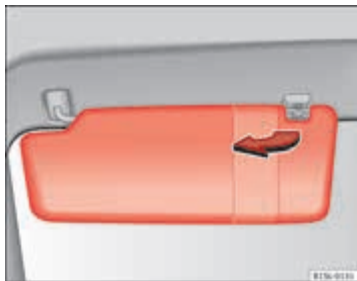

Afbeelding 58 Zonneklep.

Mogelijke standen van de zonnekleppen voor de bestuurder en voorpassagier:

- Naar beneden uitklappen naar de voorruit.
- De zonneklep kan uit de steun worden verwijderd en naar het portier worden toegedraaid.
- Kantel de zonneklep naar het portier, in de lengterichting naar achteren.

Make-upspiegel*

In de neergeklapte zonneklep kan zich aan de zijde van de voorpassagier een make-upspiegeltje en aan de zijde van de bestuurder een visitekaartjeshouder bevinden.

Voorruit van isolatieglas

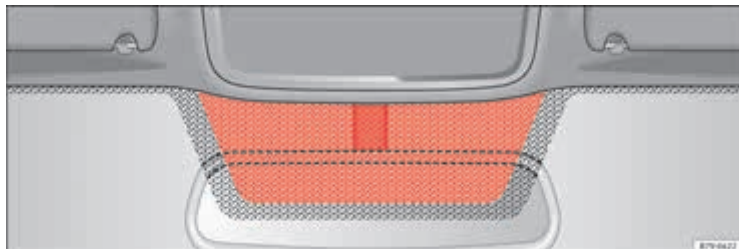

Afbeelding 59 Zonwerende voorruit met metaalfolie en zijruit (rood oppervlak).

Voorruiten van isolatieglas zijn voorzien van een dunne laag met een infraroodwerende behandeling. Voor de werking van elektronische componenten van de accessoirewinkel is aan de bovenkant van de binnenspiegel een deel van het glasvlak zonder bekleding gelaten (communicatiewenster)

⇒ Afbeelding 59.



VOORZICHTIG

Als het glasvlak zonder bekleding bedekt of voorzien is van stickers aan de binnen- of buitenkant, kunnen zich storingen in de werking van de elektronische componenten voordoen. Bedek het glasvlak zonder bekleding nooit aan de binnen- of buitenkant. ■

Ruitenwissersproeiers

Inleiding tot thema

Aanvullende informatie en waarschuwingen:

- Buitenaanzichten → pagina 6
- Luchtcirculatiefunctie → pagina 170
- Voorbereidingen voor werkzaamheden in de motorruimte → pagina 186
- Verzorging en reiniging van de wagen, buitenzijde → pagina 206

⚠ ATTENTIE

Het water van het reservoir kan op de voorruit bevroren als er niet voldoende antivries in zit en het zicht naar voren beletten.

- Gebruik in de winter alleen ruitensproeiers met voldoende antivries.
- Gebruik de ruitensproeierinstallatie niet bij winterse temperaturen zonder eerst de voorruit met het ventilatiesysteem te verwarmen. De antivries kan op de voorruit bevroren en zo het zicht bemoeilijken.

⚠ ATTENTIE

Versleten of vieze ruitenwisserbladen verminderen het zicht en verhogen het risico op ongevallen en ernstig letsel.

- Vervang de ruitenwisserbladen altijd als ze beschadigd of versleten zijn en de voorruit niet goed schoonmaken.

⚠ VOORZICHTIG

Voordat u de ruitenwissers bij vorst voor het eerst aanzet, controleer of de ruitenwisserbladen niet zijn vastgevroren. Bij koud weer kan het helpen de ruitenwissers in de servicestand te zetten wanneer u de wagen parkeert → pagina 95.

Ruitenwisserhendel

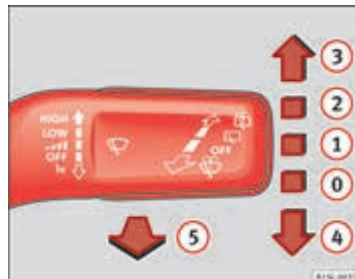





Afbeelding 60 Bediening van de ruitenwissers.



Afbeelding 61 Bediening van de achterruiwisser. ▶

Hendel in de gewenste stand zetten ⇒ ①:

①	OFF	Ruitenwissers uit.
①		Intervalwissen op de achterrait.
②	LOW	Langzaam wissen.
③	HIGH	Snel wissen.
④	1x	Kort wissen, kort sproeien. Houd de hendel langer omlaag gedrukt zodat het wissen sneller gaat.
⑤		Wis/was-automaat om de voorruit schoon te maken met de hendel omhoog.
⑥		Intervalwissen bij de achterrait. De ruitenwisser werkt ongeveer om de 6 seconden.
⑦		Wis/was-automaat om de achterrait schoon te maken met ingedrukte hendel.

⚠ VOORZICHTIG

Als het contact met ingeschakelde ruitenwissers wordt uitgeschakeld, beginnen de ruitenwissers weer op hetzelfde niveau te wissen wanneer u het contact opnieuw inschakelt. Bij vorst, sneeuw en andere voorwerpen kunnen de ruitenwissers en de ruitenwissermotor beschadigd raken.

- Verwijder vóór het wegrijden sneeuw en ijs van de ruitenwisser.
- Maak voorzichtig vastgevroren ruitenwissers van de ruit los. SEAT beveelt daarvoor een ontdooispray aan.

 Let op

De ruitenwissers werken alleen bij ingeschakeld contact.

 Let op

Het intervalwissen van de ruitenwissers is afhankelijk van de snelheid van de wagen. Hoe hoger de snelheid is, des te vaker de ruitenwissers bewegen.

 Let op

De achterraitwisser gaat automatisch aan wanneer de ruitenwissers aan staan en de achteruitversnelling wordt ingeschakeld. ■

Funcities van de ruitenwissers**Reactie van de ruitenwissers op verschillende situaties:**

Als de wagen stilstaat:	De geactiveerde stand gaat tijdelijk naar de voorgaande stand.
Voor interval-wissen:	De intervallen hangen af van de snelheid. Hoe hoger de snelheid, des te korter het interval.

 Let op

Bij een obstakel op de voorruit probeert de ruitenwisser dit obstakel weg te schuiven. Indien het obstakel de ruitenwisser blijft blokkeren, blijft de ruitenwisser stil staan. Verwijder het obstakel en zet de ruitenwisser weer aan. ■

Servicestand van de ruitenwissers



Afbeelding 62 Ruitenwissers in servicestand.

Wanneer de ruitenwissers in de servicestand staan, kunnen de armen van de wisser omhoog worden gezet ⇒ Afbeelding 62. Om de ruitenwissers in de servicestand te zetten gaat u als volgt te werk:

- De motorkap moet gesloten zijn ⇒ pagina 186.
- Schakel het contact in en vervolgens weer uit.
- Druk de ruitenwisserhendel kort omlaag ⇒ Afbeelding 60 ④.

Voordat u gaat rijden, moet u de wisserarmen weer omlaag zetten. Als het contact is ingeschakeld, kunt u de ruitenwisserarmen met de ruitenwisserhendel terugzetten naar de beginpositie.

De wisserarmen van de ruitenwissers omhoog zetten en terugklappen

- Zet de wisserarmen van de ruitenwissers in de servicestand ⇒ ①.
- Pak de wisserarmen van de ruitenwissers alleen vast op de plaats waar het wisserblad bevestigd is.

! VOORZICHTIG

- Om beschadiging van de motorkap en de wisserarmen te voorkomen, mogen ze alleen in de servicestand worden teruggeklapt.
- Breng de wisserarmen vóór vertrek altijd omlaag. ■

Ruitensproeiervloeistofpeil controleren en vloeistof bijvullen



Afbeelding 63 In de motorruimte: dop van het ruitensproeiervloeistofreservoir.

Controleer regelmatig het ruitensproeiervloeistofpeil en vul dit zo nodig bij.

- Open de motorkap Δ ⇒ pagina 186.
- Het ruitensproeiervloeistofreservoir is herkenbaar aan het symbool ☹ op de dop ⇒ Afbeelding 63.
- Controleer of er voldoende ruitensproeiervloeistof in het reservoir zit. ▶

- Voor het vullen water met een door SEAT aanbevolen glasreiniger mengen ⇒ . De mengverhouding op de verpakking moet worden opgevolgd.
- Bij lage temperaturen een speciale antivries toevoegen zodat het water niet kan bevriezen ⇒ .

Vulhoeveelheden

De inhoud van het ruitensproeiervloeistofreservoir is ca. 3 liter.



ATTENTIE

Nooit antivries of andere soortgelijke toevoegingen aan de vloeistof in het ruitensproeiervloeistofreservoir toevoegen. Dit kan een vette laag op het glas achterlaten die het zicht belemmert.

- Schoon water met een door SEAT aanbevolen glasreiniger gebruiken.
- Indien nodig, een geschikte antivries aan de vloeistof in het ruitensproeiervloeistofreservoir toevoegen.



VOORZICHTIG

- Nooit door SEAT aanbevolen reinigingsmiddelen met andere reinigingsmiddelen mengen. De onderdelen kunnen gaan vlokken waardoor de ruitensproeiers verstopt kunnen raken.
- In geen geval de werkzame vloeistoffen tijdens het vullen niet verwisselen. Anders zijn ernstige storingen en motorschade het gevolg! ■

Achteruitkijkspiegel

Inleiding tot thema

Aanvullende informatie en waarschuwingen:

- Buitenaanzichten ⇒ pagina 6
- Remmen, stoppen en parkeren ⇒ pagina 139

Binnenspiegel



Afbeelding 64 Handmatig dimmende binnenspiegel.

De bestuurder moet altijd de binnenspiegel afstellen zodat deze voldoende zicht via de achterruit naar achteren biedt.

Handmatig dimmende binnenspiegel

- Basisstand: nok aan de onderkant van de spiegel naar voren laten wijzen.
- Om te dimmen de hendel naar achteren trekken ⇒ Afbeelding 64.

Buitenspiegels

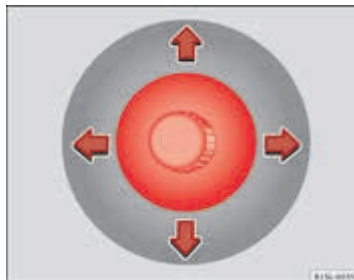

Afbeelding 65 Op de voorportieren: knop voor het verstellen van de mechanische buitenspiegel.

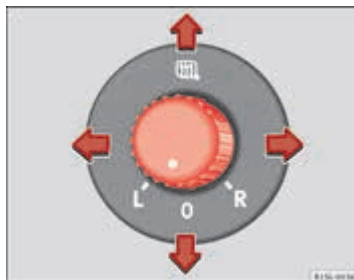

Afbeelding 66 In het bestuurdersportier: draaiknop voor het verstellen van de elektrische buitenspiegels.

De buitenspiegels kunnen worden versteld met de knop ⇒ Afbeelding 65 of met de draaiknop* ⇒ Afbeelding 66.

Draai de knop ⇒ Afbeelding 66 naar de gewenste stand:



Buitenspiegelverwarming inschakelen.

L

De linker buitenspiegel instellen door de knop naar voren, achter, rechts of links te draaien.

O

Nulstand. De verwarming van de buitenspiegels is afgesloten. De buitenspiegels kunnen niet versteld worden.

R

De rechter buitenspiegel instellen door de knop naar voren, achter, rechts of links te draaien.

De buitenspiegels kunnen ingeklapt en in hun oorspronkelijke stand worden teruggezet door middel van een mechanisch systeem. Klap daarvoor voorzichtig de behuizing van de buitenspiegel richting zijruit of verwijder het van de zijruit tot u het in zijn positie hoort vastklikken.



ATTENTIE

Het onachtzaam in- en uitklappen van de buitenspiegel kan verwondingen veroorzaken.

- Klap de buitenspiegel alleen in of uit wanneer er zich niemand in de baan van de spiegel bevindt.
- Let er bij het bewegen van de buitenspiegel op dat uw vingers niet tussen de spiegel en de spiegelsteun ingeklemd kunnen raken.



ATTENTIE

Het niet goed inschatten van de afstand met de achteropkomende wagen kan tot ongevallen met ernstige gevolgen leiden.

- Convexe of asferische spiegels vergroten het blikveld maar de voorwerpen worden kleiner en verderaf weerspiegeld.



ATTENTIE (vervolg)

- Het gebruik van deze spiegels om de afstand tot de volgende wagen in te schatten wanneer u van rijstrook veranderd, is onnauwkeurig en kan ongevallen met ernstige gevolgen veroorzaken.
- Gebruik zo mogelijk de binnenspiegel om de afstand tot het achteropkomend verkeer of in andere omstandigheden te beoordelen.
- Zorg dat u voldoende zicht naar achteren hebt.



Milieu-aanwijzing

De verwarming van de buitenspiegels moet niet langer dan nodig aan blijven staan. Anders wordt onnodig veel brandstof verbruikt.



Let op

Bij een storing kunnen de elektrisch bediende buitenspiegels met de hand worden ingesteld door tegen de rand van het spiegeloppervlak te drukken. ■

Lading transporteren

Rijadviezen

Inleiding tot thema

Transporteer zware ladingen altijd in de bagageruimte en zorg ervoor dat de rugleuningen rechtop zijn vastgeklapt. Zorg ervoor dat u de wagen nooit overbelast. Zowel de nuttige lading als de verdeling van de lading in de wagen hebben invloed op het rijgedrag en de remcapaciteit ⇒ ⚠.

Aanvullende informatie en waarschuwingen:

- Achterklep ⇒ pagina 41
- Rugleuning van de voorpassagierstoel naar voren klappen ⇒ pagina 55
- Lampje ⇒ pagina 85
- Bagageruimte ⇒ pagina 102
- Dakdragersysteem ⇒ pagina 109
- Wielen en banden ⇒ pagina 220



ATTENTIE

Niet (goed) vastgemaakte voorwerpen kunnen bij een plotselinge rij- of remmanoeuvre en bij een ongeval door het interieur worden geslingerd. Dit gebeurt met name wanneer de voorwerpen door een geactiveerde airbag worden geraakt en bijgevolg door het interieur van de wagen schieten. Neem het volgende in acht om het gevaar voor verwondingen te beperken:

- Berg alle voorwerpen in de wagen op een veilige plaats op. Berg bagage en zware voorwerpen altijd in de bagageruimte op.



ATTENTIE (vervolg)

- Maak voorwerpen altijd met geschikte touwen of spanbanden vast zodat ze als er plotseling geremd moet worden of in geval van een ongeval niet in het ontplooiingsgebied van de voor- of zijairbags terecht kunnen komen.
- Berg voorwerpen in het interieur van de wagen zodanig op dat ze onder het rijden niet in het ontplooiingsgebied van de airbags terecht kunnen komen.
- Zorg ervoor dat tijdens het rijden de opbergvakken altijd gesloten blijven.
- Als de zitting van de voorpassagierstoel neergeklapt is, moeten alle voorwerpen van de zitting zijn verwijderd. De neergeklapte rugleuning van de voorpassagierstoel drukt kleine en lichte voorwerpen omlaag. De gewichtsensoren van de zitting registreert deze druk en stuurt daardoor verkeerde informatie naar het regelapparaat van de airbag.
- Wanneer de rugleuning van de voorpassagierstoel omlaag geklapt is, moet de voorairbag uitgeschakeld zijn en het controlelampje PASSENGER AIRBAG OFF  branden.
- Vastgemaakte voorwerpen mogen er nooit aanleiding voor zijn dat inzittenden een verkeerde zithouding gaan aannemen.
- Als vastgemaakte voorwerpen een stoel blokkeren, mag niemand in deze stoel gaan zitten.



ATTENTIE

- Het rijgedrag en de remcapaciteit van de wagen veranderen als in de wagen zware, grote voorwerpen worden getransporteerd.
- Pas de snelheid en de rijstijl aan het zicht, het wegdek, het verkeer en de weersomstandigheden aan.

 ATTENTIE (vervolg)

- Geef voorzichtig gas.
- Voorkom bruusk remmen en bruuske manoeuvres.
- Rem iets eerder.

Lading transporteren

Berg alle voorwerpen in de wagen veilige op

- Verdeel de lading in de wagen en op het dak zo gelijkmatig mogelijk.
- Transporteer zware ladingen zo ver mogelijk naar voren in de bagageruimte en zorg ervoor dat de rugleuningen rechtop zijn vastgeklit.
- Pas de lichtbundel-hoogteverstelling aan ⇒ pagina 85.
- Pas de bandenspanning aan aan de belading. Op de sticker staat de bandenspanning ⇒ pagina 220.

**VOORZICHTIG**

De verwarmingsdraden van de achterraut kunnen door schurende voorwerpen op de hoedenplank beschadigd raken.

**Let op**

Neem de aanwijzingen met betrekking tot het dakdragersysteem in acht ⇒ pagina 109.

Rijden met geopende achterklep

Rijden met geopende achterklep brengt bijzondere gevaren met zich mee. Maak alle voorwerpen en de achterklep correct vast, en neem de juiste voorzorgsmaatregelen om het binnendringen van giftige gassen te verminderen.

**ATTENTIE**

Rijden met ontgrendelde of geopende achterklep kan leiden tot ernstig letsel.

- Rijd altijd met gesloten achterklep.
- Maak alle voorwerpen in de wagen goed vast. Losse voorwerpen kunnen uit de wagen vallen en achteropkomende verkeersdeelnemers verwonden.
- Rij voorzichtig en defensief.
- Voorkom bruuske manoeuvres en bruusk remmen omdat de geopende achterklep hierdoor ongecontroleerd kan gaan bewegen.
- Als u voorwerpen transporteert die uit de bagageruimte steken, maak dit dan op gepaste wijze duidelijk voor de overige verkeersdeelnemers. **Neem de wettelijke bepalingen in acht.**
- Als u voorwerpen transporteert die uit de bagageruimte steken, gebruik de achterklep dan nooit om de voorwerpen "vast te klemmen" of "vast te maken".
- Indien u een bagagedrager op de achterklep ingebouwd heeft, bouw deze dan uit met de lading wanneer u met een geopende achterklep moet rijden.

 **ATTENTIE**

Als de achterklep geopend is, kunnen giftige gassen in het interieur van de wagen terecht komen. De bestuurder of inzittenden kunnen hierdoor het bewustzijn verliezen, een koolmonoxidevergiftiging of ernstig letsel oplopen of een ongeval krijgen.

- Rij altijd met gesloten achterklep om het binnendringen van giftige gassen te voorkomen.
- Als u in een uitzonderingsgeval met geopende achterklep moet rijden, voer dan de volgende handelingen uit om het binnendringen van giftige gassen in het interieur van de wagen te verminderen:
 - Sluit alle ruiten.
 - Schakel de circulatiefunctie uit.
 - Open alle luchtroosters in het instrumentenpaneel.
 - Zet de ventilator op de hoogste stand aan.

 **ATTENTIE**

Een schuivende lading heeft aanzienlijk veel invloed op de stabiliteit en veiligheid van de wagen, en kan tot een ernstig ongeval leiden.

- Maak de lading correct vast zodat deze niet kan gaan schuiven.
- Gebruik bij zware voorwerpen geschikte touwen of spanbanden.
- Zet de rugleuning van de achterbank rechtop.

**VOORZICHTIG**

Met geopende achterklep verandert de lengte en hoogte van de wagen. ■

Rijden met lading

Neem het volgende in acht voor een goede dynamiek van de beladen auto:

- Zet alle voorwerpen stevig vast ⇒ pagina 100.
- Geef voorzichtig gas.
- Voorkom bruske remmen en bruske manoeuvres.
- Rem iets eerder.
- Neem indien nodig de aanwijzingen met betrekking tot het dakdragersysteem in acht ⇒ pagina 109.

Bagageruimte

Inleiding tot thema

Transporteer zware ladingen altijd in de bagageruimte en zorg ervoor dat de rugleuningen rechtop zijn vastgeklit. Zorg ervoor dat u de wagen nooit overbelast. Zowel de nuttige lading als de verdeling van de lading in de wagen hebben invloed op het rijgedrag en de remcapaciteit ⇒ ⚠.

Aanvullende informatie en waarschuwingen:

- Airbagsysteem ⇒ pagina 67
- Lampje ⇒ pagina 85
- Lading transporteren ⇒ pagina 99
- Wielen en banden ⇒ pagina 220



ATTENTIE

Als u de wagen niet gebruikt of controleert, sluit dan altijd de portieren en achterklep om het risico op ernstig of dodelijk letsel te verminderen.

- Laat kinderen nooit zonder toezicht in de wagen achter, vooral niet als de achterklep geopend is. Kinderen zouden in de bagageruimte kunnen komen en de klep van binnenuit dichtmaken waarna ze er zonder hulp niet uit kunnen komen. Dit kan tot levensgevaarlijke verwondingen leiden.
- Laat nooit kinderen in en bij de wagen spelen.
- Vervoer nooit personen in de bagageruimte.



ATTENTIE

Niet (goed) vastgemaakte voorwerpen kunnen bij een plotselinge rij- of remmanoeuvre en bij een ongeval door het interieur worden geslingerd. Dit gebeurt met name wanneer de voorwerpen door een geactiveerde airbag worden geraakt en bijgevolg door het interieur van de wagen schieten. Neem het volgende in acht om het gevaar voor verwondingen te beperken:

- Berg alle voorwerpen in de wagen op een veilige plaats op. Berg bagage en zware voorwerpen altijd in de bagageruimte op.
- Maak voorwerpen altijd met geschikte touwen of spanbanden vast zodat ze, als er plotseling geremd moet worden of in geval van een ongeval, niet door het interieur gelanceerd worden en niet in het ontplooiingsgebied van de voor- of zijairbags terecht kunnen komen.
- Zorg ervoor dat tijdens het rijden de opbergvakken altijd gesloten blijven.
- Leg geen harde, zware of puntige voorwerpen in open opbergvakken in het interieur van de wagen, op de hoedenplank of op het instrumentenpaneel.
- Verwijder harde, zware of puntige voorwerpen van kleding en tassen uit het interieur van de wagen en bewaar ze op een veilige plaats.



ATTENTIE

Als u zware voorwerpen transporteert, veranderen de rijeigenschappen van de wagen en neemt de remweg toe. Zware lading die niet correct opgeslagen of vastgemaakt is, kan ervoor zorgen dat de bestuurder de controle over de wagen verliest en kan ernstig letsel veroorzaken.

- Het rijgedrag van de wagen verandert wanneer in de wagen zware voorwerpen getransporteerd worden. Dit komt omdat het zwaartepunt van de wagen verplaatst wordt.

⚠ ATTENTIE (vervolg)

- Verdeel de lading gelijkmatiger en plaats de lading zo ver mogelijk naar achteren in de wagen.
- Berg zware voorwerpen in de bagageruimte op, zo ver mogelijk van de achteras.

**VOORZICHTIG**

De verwarmingsdraden van de achterraut kunnen door schurende voorwerpen op de hoedenplank worden vernield.

**Let op**

Om lucht uit de wagen te kunnen laten ontsnappen, mag de ontluchtingsgleuf tussen de achterraut en de hoedenplank niet worden afgedekt.

Naar voren en omhoog klappen van rugleuning van de achterbank



Afbeelding 67 Achterstoel: ontgrendelingsknop (A); rode markering (B).

De achterbankleuning kan naar voren worden geklapt om de bagageruimte te vergroten.

Achterstoelleuning naar voren klappen

- Schuif de hoofdsteun helemaal naar beneden of bouw hem zo nodig ⇒ pagina 48 uit en bewaar hem op een veilige plek.
- Trek de ontgrendelingsknop ⇒ Afbeelding 67 (A) naar voren en trek tegelijkertijd de rugleuning van de achterbank omhoog.
- De rugleuning van de achterbank zit vast wanneer u het rode symbool ziet van de knop (B).
- Als de rugleuning van de achterbank naar voren is geklapt, mogen er kinderen noch volwassenen op voorovergeklapte zittingen worden vervoerd.

Rugleuning van achterbank omhoogklappen

- Trek de rugleuning van de achterbank naar achteren en druk deze vast in de vergrendeling tot deze onfeilbaar vastklikt ⇒ ⚠.
- De rode markering op de ontgrendelingsknop (B) mag niet zichtbaar zijn.
- De rugleuning van de achterbank moet goed zijn vastgeklapt, opdat de beschermende werking van de veiligheidsgordels op de achterbank is gegarandeerd.
- Monteer de hoofdsteunen zo nodig opnieuw en verstel deze ⇒ pagina 48.

**ATTENTIE**

Als u de rugleuning van de achterbank ongecontroleerd neer- en omhoogklapt of als u dit doet u uw aandacht er niet bij hebt, kan dit ernstig letsel tot gevolg hebben.

- Klap tijdens het rijden de rugleuningen nooit neer of omhoog. ▶

⚠ ATTENTIE (vervolg)

- Bij het naar achteren klappen van de leuning erop letten dat de veiligheidsgordels niet klem komen te zitten of beschadigd raken.
- Houd handen, vingers, voeten en andere lichaamsdelen altijd ver van de uitklap- en afstelradius van de stoelen wanneer u deze neer- of omhoogklapt.
- Alle rugleuningen moeten correct vastklikken om de goede werking van de veiligheidsgordels van de achterbank te garanderen. Wanneer een stoel bezet is en de desbetreffende rugleuning niet correct is vastgeklikt, beweegt de inzittende bij bruusk remmen, plotselinge manoeuvres of ongeval met de rugleuning van de achterbank naar voren.
- Een rood merkteken op de knop **B** geeft aan dat de rugleuning niet goed is vastgeklikt. Controleer altijd of het rode merkteken nooit zichtbaar is als de rugleuning van de achterbank rechtop staat.
- Indien de rugleuning van de achterbank omlaag geklapt is of niet correct is vastgeklikt, mag niemand daar plaatsnemen.

⚠ VOORZICHTIG

Alvorens de rugleuning van de stoel achterin omlaag te klappen, moeten de voorstoelen zo versteld worden dat de hoofdsteen of rugleuning er niet tegenaan botst bij het omlaagklappen. Bouw in dat geval de hoofdsteenen uit ⇒ pagina 48 en bewaar ze op een veilige plek.

Bagageruimte*

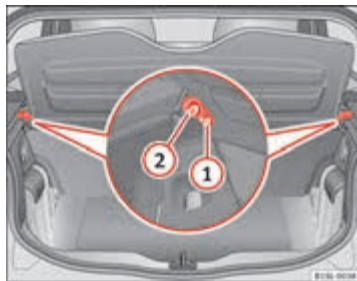

Afbeelding 68 In de bagageruimte: hoedenplank uit- en inbouwen.

Lichte kledingstukken kunnen op de hoedenplank worden gelegd. Controleer wel of het zicht naar achteren hierdoor niet wordt belemmerd.

Hoedenplank omhoog klappen

Trek de hoedenplank omhoog en druk deze in de zijblokken ⇒ **Afbeelding 68 1**. Controleer of deze goed is vergrendeld. Om de hoedenplank omlaag te doen, druk ertegenaan tot deze uit de zijblokken gaat.

Hoedenplank uitbouwen

Trek de hoedenplank omhoog uit de zijsteunen **2**.

Hoedenplank inbouwen

Druk de hoedenplank omlaag in de zijsteunen **2**.

 **ATTENTIE**

Voorwerpen die niet of slecht vastgemaakt zijn, of dieren op de hoedenplank in de bagageruimte kunnen ernstig letsel veroorzaken als gevolg van een bruske manoeuvre, hard remmen of een ongeval.

- Plaats geen harde, zware of puntige voorwerpen (los of in tassen) op de hoedenplank in de bagageruimte.

 **ATTENTIE (vervolg)**

- Vervoer nooit dieren op de hoedenplank.
- Rij nooit met een omhoog staande hoedenplank. Doe hem altijd voor u gaat rijden omlaag of bouw hem uit.

 **VOORZICHTIG**

Om te voorkomen dat de hoedenplank beschadigd raakt:

- Om beschadigingen aan de hoedenplank te voorkomen, controleer altijd of hij stevig in de zijsteunen is vergrendeld.
- De lading van de bagageruimte mag niet zo hoog zijn dat de hoedenplank druk op de lading uitoefent als de achterklep wordt gesloten. ■

Verstelbare bodem van de bagageruimte

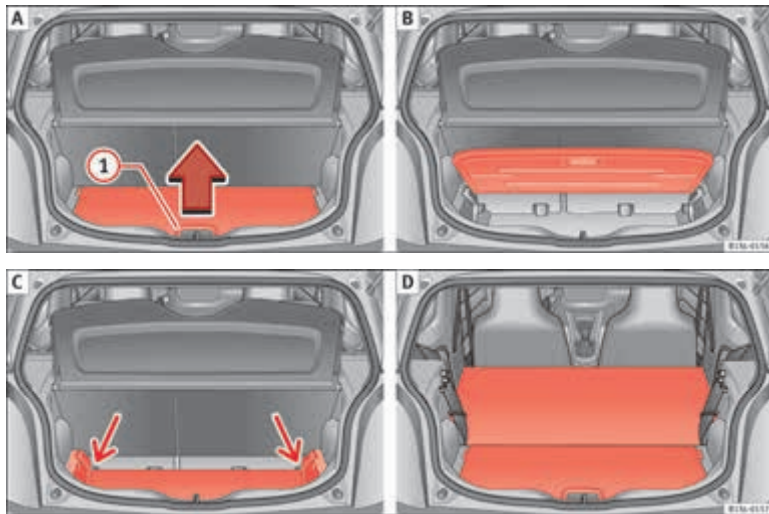

Afbeelding 69 A: de verstelbare bodem van de bagageruimte openen. B: geopende verstelbare bodem van de bagageruimte.

Afbeelding 70 C: de bagageruimte van onderen vergroten D: de bagageruimte aan de voorkant vergroten.

De bagageruimtevloer optillen en terugklappen

- Trek voor het *optillen* van de bodem de hendel ⇒ Afbeelding 69 ① in de richting van de pijl en trek de bodem helemaal omhoog ⇒ Afbeelding 69 ②.
- Volg de geleidingen om de bodem te laten *zakken*.

De bagageruimte van onderen vergroten

- Til de bagageruimtevloer op en duw deze naar beneden langs de geleidingen ⇒ Afbeelding 70 ③ (pijlen)
- Plaats de vloer op de afdekking van de vloer.
- Zo nodig, de rugleuning van de achterbank naar voren klappen ⇒ pagina 103.

De bagageruimte aan de voorkant vergroten

- Verwijder de hoedenplank ⇒ pagina 104.
- Verwijder de hoofdsteunen achterin ⇒ pagina 48.
- Klap de rugleuningen van de achterbank naar voren ⇒ pagina 103.
- Vergroot zo nodig de bagageruimte van onderen.



VOORZICHTIG

Zorg dat de bagageruimtevloer niet naar beneden valt bij het sluiten en volg precies de geleidingen. De zijbekleding en de bagageruimtevloer zouden anders kunnen worden beschadigd.

Bevestigingsogen*

Aan de voorkant in de bagageruimte kunnen enkele bevestigingsogen zitten om bagage aan te verankeren.

Klap deze verankeringsogen eerst omhoog om ze te kunnen gebruiken.



ATTENTIE

Als u niet geschikte of beschadigde bevestigingsbanden of -riemen gebruikt, kunnen deze bij plotseling remmen of een ongeval breken. De voorwerpen kunnen door het interieur worden geslingerd en ernstige of zelfs dodelijke verwondingen veroorzaken.

- Gebruik altijd geschikte riemen en banden die in een goede staat verkeren.
- De riemen en banden moeten goed stevig aan de verankeringsogen worden bevestigd.
- Niet verankerde voorwerpen in de bagageruimte zouden zich zomaar kunnen verplaatsen en het rijgedrag van de wagen kunnen beïnvloeden.



ATTENTIE (vervolg)

- Kleine en lichte voorwerpen moeten ook worden vastgezet.
- Overschrijd nooit de maximale trekbelasting van het bevestigingsoog wanneer u voorwerpen vastzet.
- Maak nooit een kinderzitje vast aan de bevestigingsogen.



Let op

- De maximale trekbelasting van de bevestigingsogen is 3,5 kN.
- In speciaalzaken kunt u riemen en bevestigingsystemen voor ladingen aanschaffen. SEAT raadt u aan om daarvoor een SEAT-dealer te raadplegen.

Haken voor tassen

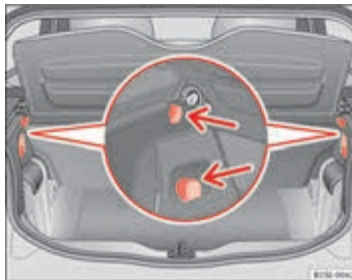

Afbeelding 71 In de bagageruimte: haken voor tassen.

In de bagageruimte kunnen links- en rechtsboven haken zitten.

**ATTENTIE**

Gebruik de haken nooit voor het vastmaken van voorwerpen. Als u brusk remt of een ongeval krijgt, kunnen de haken onverwacht losschieten.

**VOORZICHTIG**

De haken kunnen elk maximaal 2,5 kg dragen. ■

Dakdragersysteem

Inleiding tot thema

Het dak van de wagen is ontwikkeld voor een optimale aerodynamica. Gangbare dakdragersystemen kunnen daarom niet meer in de watergoten op het dak worden vastgemaakt.

Aangezien de watergoot om aerodynamische redenen in het dak zijn geïntegreerd, kunnen alleen de basisdragers of door SEAT goedgekeurde dakdragersystemen gebruikt worden.

Wanneer moet het dakdragersysteem uitgebouwd worden:

- Wanneer het niet meer gebruikt wordt.
- Wanneer u de wagen in een wasstraat wilt gaan wassen.
- Wanneer de hoogte van de wagen de toelaatbare doorgangshoogte overschrijdt (bijvoorbeeld in een garage).

Aanvullende informatie en waarschuwingen:

- Lampje ⇒ pagina 85
- Lading transporteren ⇒ pagina 99
- Milieubewust rijden ⇒ pagina 149
- Wielen en banden ⇒ pagina 220
- Accessoires, vervanging van onderdelen, reparaties en wijzigingen ⇒ pagina 233



ATTENTIE

Bij het vervoeren van zware voorwerpen of voorwerpen met een groot oppervlak op het dakdragersysteem veranderen de rijeigenschappen door de verandering van het zwaartepunt resp. doordat een groter oppervlak wind vangt.

- Maak de lading altijd op de juiste wijze met onbeschadigde geschikte touwen of bevestigingsbanden vast.
- Grote, zware, lange of platte ladingen hebben een negatieve invloed op de aerodynamica en het zwaartepunt van de wagen, en het rijgedrag.
- Voorkom bruske manoeuvres en plotseling remmen.
- Pas de snelheid en de rijstijl aan het zicht, het wegdek, het verkeer en de weersomstandigheden aan.



VOORZICHTIG

- Bouw het dakdragersysteem altijd uit voordat u de wagen een wasstraat inrijdt.
- De hoogte van uw wagen verandert door de montage van de dakdragers en de daarop bevestigde lading. Vergelijk de hoogte van de wagen met de beschikbare doorrijhoogtes, bijvoorbeeld ondergrondse doorgangen of garagedeuren.
- De antenne op het dak en de looprichting van de achterklep mogen niet beïnvloed worden door het dakdragersysteem en de lading die getransporteerd wordt.
- Let erop dat de achterklep tijdens het openen niet tegen de lading op het dak stoot.



Milieu-aanwijzing

Als het dakdragersysteem ingebouwd is, verbruikt de wagen meer brandstof als gevolg van meer luchtweerstand. ■

Basisdragers en dakdragersysteem vastmaken

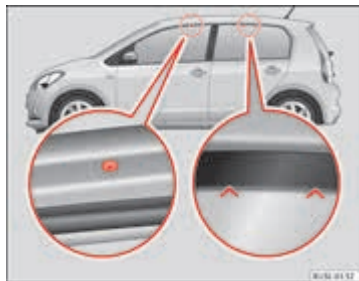

Afbeelding 72 Bevestigingspunten van basisdragers en dakdragersysteem.

De basisdragers zijn de basis voor een compleet dakdragersysteem. Voor het vervoer van bagage, fietsen, surfplanken, ski's en boten zijn om veiligheidsredenen speciale extra steunen nodig. De juiste accessoires zijn bij SEAT-dealers verkrijgbaar.

Basisdragers en dakdragersysteem vastmaken

Neem de instructies in de bijgeleverde montagehandleiding van het dakdragersysteem in acht.

De voorste bevestigingsgaten zitten onder de dakspanten en zijn met kunststof schroeven afgesloten ⇒ Afbeelding 72 (uitvergroete afbeelding links). Deze gaten zijn alleen zichtbaar als het portier open staat. De markeringen voor de bevestiging achteraan zitten boven de achterste zijruiten ⇒ Afbeelding 72 (uitvergroete afbeelding rechts).

De basisdrager mag **alleen** op de in de illustratie aangeduide punten worden vastgemaakt.



ATTENTIE

Als de basisdragers en het dakdragersysteem niet correct vastgemaakt en verkeerd gebruikt worden, kan het hele systeem losschieten en letsel en ongevallen veroorzaken.

- Neem altijd de montage-instructies van de fabrikant in acht.
- Gebruik **alleen** basisdragers en een dakdragersysteem dat niet beschadigd is en die correct ingebouwd zijn.
- De basisdragers mogen **alleen** op de in de illustratie aangeduide punten worden vastgemaakt ⇒ Afbeelding 72.
- Bouw de basisdragers en het dakdragersysteem correct in.
- Controleer de vastgeschroefde onderdelen en bevestigingen voordat u gaat rijden en nadat u een kort stuk gereden hebt. Controleer tijdens lange reizen de bevestigingen op elke tussenstop.
- Bouw dakdragersystemen voor wielen, ski's, surfplanken e.d. altijd correct in.
- **Pas de basisdragers of het dakdragersysteem nooit aan of repareer ze nooit.**



Let op

Lees de bij het ingebouwde dakdragersysteem de meegeleverde instructies aandachtig door en neem ze in acht. Neem ze altijd mee in de wagen. ■

Dakdragersysteem met lading

De lading kan alleen op een veilige manier worden vastgemaakt als het dakdragersysteem correct ingebouwd is ⇒ △.

Maximum toelaatbare lading op dak

De maximum toelaatbare dakbelading is **50 kg**. De dakbelading bestaat uit het gewicht van de basisdrager, het dakdragersysteem en de getransporteerde lading ⇒ △. ▶

Zorg altijd dat u weet wat het gewicht van de basisdrager, het dakdragersysteem en de te transporteren lading is. Weeg, zo nodig, de lading. Overschrijd de maximum toelaatbare lading op het dak nooit.

Bij het gebruik van dakdragersystemen met een gering draagvermogen kan de toelaatbare dakbelasting niet worden benut. In dit geval mag het dakdragersysteem alleen tot de gewichtsgrens worden belast die in de montage-instructie is aangegeven.

Last verdelen

Verdeel de lading gelijkmatig en maak de last op de juiste wijze vast ⇒ ⚠.

Bevestigingspunten controleren

U moet nadat u de basisdragers en het dakdragersysteem heeft ingebouwd, na een korte afstand en daarna met regelmatige intervallen, de bevestigingspunten controleren.

ATTENTIE

Als de maximum toelaatbare lading op het dak overschreden wordt, kan dit leiden tot ongevallen en schade aan de wagen.

- U mag de toelaatbare dakbelasting, de toelaatbare aslasten en het toelaatbare totaalgewicht van uw wagen nooit overschrijden.
- Overschrijd de capaciteit van het dakdragersysteem niet, ook al bereikt u de maximum toelaatbare lading niet.
- Maak zware voorwerpen op de voorzijde vast en verdeel de lading zo gelijkmatig mogelijk.

ATTENTIE

Losse lading en niet correct vastgemaakte lading kan van het dakdragersysteem vallen en ongevallen en letsel veroorzaken.

- Gebruik altijd geschikte of onbeschadigde touwen of spanbanden.
- Maak de lading op de juiste wijze vast.

Rijden met aanhangwagen

Informatie over het rijden met aanhangwagen

De wagen is **niet** goedgekeurd voor het rijden met aanhangwagen. De wagen is niet vanuit de fabriek uitgerust met een trekhaak en naderhand kan er evenmin een worden gemonteerd.



ATTENTIE

De montage van een trekhaak aan de wagen kan tijdens het rijden met aanhangwagen ernstige ongevallen en verwondingen veroorzaken.

- **Monteer nooit een trekhaak aan de wagen.**
- **De aanhangwagen kan tijdens het rijden losschieten.**



VOORZICHTIG

De montage van ongeacht welke trekhaken kunnen ernstige en kostbare schade aan de wagen veroorzaken die niet door de SEAT-garantie worden gedekt. ■

Praktische toerusting

Opbergvakken

Inleiding tot thema

De opbergvakken mogen alleen gebruikt worden om lichte of kleine voorwerpen op te bergen.

Aanvullende informatie en waarschuwingen:

- Verzorging en reiniging van het interieur ⇒ pagina 215
- ⇒ brochure Radio



ATTENTIE

Bij bruusk remmen of plotselinge manoeuvres, kunnen losse voorwerpen door het interieur geslingerd worden. Dit kan ernstig letsel veroorzaken bij de inzittenden en leiden tot het verlies van de controle over de wagen.

- Geen dieren vervoeren noch harde, zware of scherpe voorwerpen in het interieur van de wagen plaatsen in: open opbergvakken, dashboard, hoedenplank, kleding of tassen.
- Zorg ervoor dat tijdens het rijden de opbergvakken altijd gesloten blijven.



ATTENTIE

Het plaatsen van voorwerpen in de voetenruimte van de bestuurder kan het bedienen van de pedalen belemmeren. Dit kan leiden tot het verlies van de controle over de wagen en zo het risico op een ernstig ongeval verhogen.

- Zorg ervoor dat de pedalen op elk moment bediend kunnen worden en dat er geen voorwerpen onder kunnen rollen.
- De vloermat moet altijd vast liggen.
- Plaats nooit andere vloermatten of vloerbedekkingen op de af fabriek gemonteerde vloermat.
- Zorg ervoor dat geen enkel voorwerp in de voetenruimte van de bestuurder kan vallen onder het rijden.



VOORZICHTIG

- De verwarmingsdraden van de achterraut kunnen door schurende voorwerpen op de hoedenplank beschadigd raken.
- Bewaar geen temperatuurgevoelige voorwerpen, voedsel of medicijnen in de wagen. Hoge of lage temperaturen kunnen deze beschadigen of onbruikbaar maken.
- Doorzichtige voorwerpen die in de wagen gelegd worden, zoals brillen, vergrootglazen of doorzichtige zuignappen op de ruiten kunnen de zonnestralen bundelen en schade veroorzaken aan de wagen.



Let op

Om lucht uit de wagen te kunnen laten ontsnappen, mag de ontluichtingsgleuf tussen de achterraut en de hoedenplank niet worden afgedekt. ■

Opbergvak aan bestuurderszijde



Afbeelding 73 Aan de bestuurderszijde: opbergvak.

Aan de bestuurderszijde kan zich een opbergvak bevinden.

ATTENTIE

Bij bruusk remmen of plotselinge manoeuvres, kunnen losse voorwerpen door het interieur geslingerd worden. Dit kan ernstig letsel veroorzaken bij de inzittenden en leiden tot het verlies van de controle over de wagen.

- Stop geen dieren of harde, zware of scherpe voorwerpen in het open opbergvak.

Vak in de middenconsole voorin



Afbeelding 74 Voor in de middenconsole: opbergvak.

Het opbergvak ⇒ Afbeelding 74 kan als steunoppervlak voor dranken ⇒ pagina 118 of voor de asbak* ⇒ pagina 120 of voor het bewaren van kleine voorwerpen worden gebruikt.

Let op

In het opbergvak kan zich ook een 12 V stopcontact bevinden ⇒ pagina 123.

Opbergvak met afdekking aan de voorpassagierszijde*

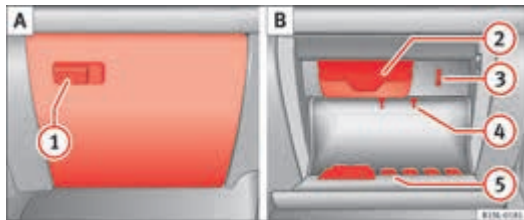

Afbeelding 75 Opbergvak met deksel aan de voorpassagierszijde.

Aan de voorpassagierszijde kan zich een opbergvak met afdekking bevinden.

Opbergvak met afdekking openen of sluiten

Trek aan knop om het te *openen* ⇒ Afbeelding 75 ①.

Om te *sluiten*, duwt u de klep naar boven tot hij vastklikt.

Brillenvak

In het opbergvak aan de voorpassagierszijde is er een vak waar u uw bril kunt opbergen.

Het brillenvak bevindt zich boven in het opbergvak ②.

Steunen

Bij het brillenvak vindt u een houder voor een notitieboekjes ③ en in de binnenkant van het deksel van het opbergvak een houder voor pennen ④, een kaartvak, alsook een portemonneevak ⑤.

⚠ ATTENTIE

Wanneer het opbergvak open staat, bestaat er een verhoogd risico van ernstig letsel bij een ongeval, brusk remmen of plotselinge manoeuvres.

- Het opbergvak moet onder het rijden steeds gesloten blijven.

⚠ VOORZICHTIG

Om constructieredenen zijn in een aantal versies van het model openingen voorzien in het dashboardkastje waardoor kleine voorwerpen achter de bekleding kunnen vallen. Dit kan vreemde geluiden en schade aan de wagen veroorzaken. Bewaar daarom naast de in hun speciale vakjes ondergebrachte voorwerpen geen kleine voorwerpen los in het opbergvak. ■

Tassteun*



Afbeelding 76 Opbergvak aan bijrijderszijde: uitklapbare haak.

Op de hendel voor opening van het opbergvak aan bijrijderszijde bevindt zich een uitklapbare haak ⇒ Afbeelding 76 die dient om kleine voorwerpen bv. handtassen op te hangen. ►

⚠ VOORZICHTIG

- De maximaal toelaatbare belasting van de haak bedraagt 1,5 kg.
- Met naar voren gevouwen haak wordt deze automatisch ingeschoven bij het openen van het opbergvak.
- Aanbevolen wordt de bevestigde voorwerpen van de haak te verwijderen voordat het opbergvak geopend wordt.

Open opbergvak aan de voorpassagierszijde*

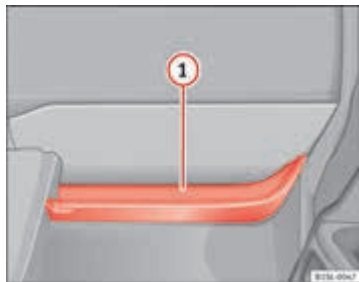

Afbeelding 77 Open opbergvak aan de voorpassagierszijde.

Aan de voorpassagierszijde kan zich een open opbergvak bevinden.

Bevestigingshaak

In het open opbergvak zit een tassenhaak ⇒ Afbeelding 77 ①.

⚠ ATTENTIE

Bij bruusk remmen of plotselinge manoeuvres, kunnen losse voorwerpen door het interieur geslingerd worden. Dit kan ernstig letsel veroorzaken bij de inzittenden en leiden tot het verlies van de controle over de wagen.

- Stop geen dieren of harde, zware of scherpe voorwerpen in het open opbergvak.

Opbergvak achterin de middenconsole

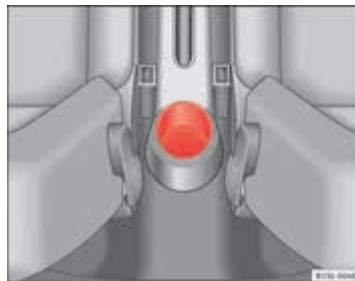

Afbeelding 78 Achter in de middenconsole: opbergvak.

De bekerhouder achterin de middenconsole ⇒ pagina 118 kan als opbergvakje worden gebruikt.

Extra opbergmogelijkheden



Afbeelding 79 Vóór de achterstoelen: opbergvak.

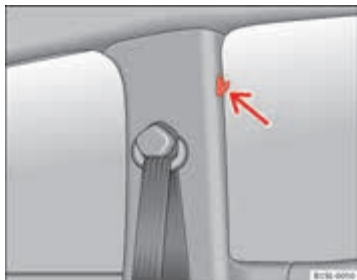

Afbeelding 80 Aan de middenstijlen: kledinghaken.

Kledinghaken

Aan de middenstijlen zitten kledinghaken ⇒ Afbeelding 80 (pijl).

Extra opbergmogelijkheden:

- In de voorportierbekleding ⇒ pagina 9.
- Vóór de achterstoelen ⇒ Afbeelding 79.
- Hoedenplank voor lichte kledingsstukken*.
- Tashaak in de bagageruimte ⇒ pagina 102.
- Bovenzijde van de middenconsole, in plaats van de radio ⇒ Afbeelding 6 ⑤.

⚠ ATTENTIE

Opgehangen kledingstukken kunnen het zicht van de bestuurder beperken en ernstige ongevallen veroorzaken.

- Hang de kleding zo aan de haken op dat het zicht van de bestuurder er niet door wordt beperkt.
- Gebruik de kledinghaken alleen voor het ophangen van lichte kleding. Plaats nooit zware, harde of scherpe voorwerpen in de tassen.

Bekerhouder

Inleiding tot thema

Bekerhouder

De bekerhouders in de open opbergvakken in de portieren van de bestuurder en van de voorpassagier.

Aanvullende informatie en waarschuwingen:

- Verzorging en reiniging van het interieur → pagina 215



ATTENTIE

Verkeerd gebruik van de bekerhouders kan leiden tot letsel.

- Zet geen hete dranken in de bekerhouder. Tijdens het rijden kunnen door remmen of brusk manoeuvreren hete dranken omslaan en brandwonden veroorzaken.
- Zorg ervoor dat tijdens het rijden geen flessen of andere voorwerpen in de voetenruimte van de bestuurder kunnen vallen. Die zouden de pedalen kunnen blokkeren.
- Plaats nooit grote verpakkingen, voedsel of andere zware voorwerpen in de bekerhouder. Bij een ongeval kunnen deze zware voorwerpen door het interieur geslingerd worden en ernstig letsel veroorzaken.



ATTENTIE

Gesloten flessen in het interieur van de wagen kunnen bij hoge of lage temperaturen barsten of ontploffen.

- Laat nooit een gesloten fles in de wagen achter als het er te heet of te koud is.



VOORZICHTIG

Laat onder het rijden geen open bekers in de bekerhouders. Die kunnen tijdens het remmen bijv. uitlopen en schade veroorzaken in de wagen en aan het elektrische systeem. ■

Bekerhouders in de middenconsole



Afbeelding 81 Voor in de middenconsole: bekerhouder.

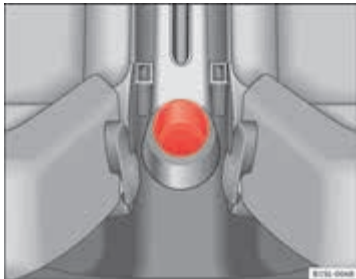

Afbeelding 82 Achter in de middenconsole: bekerhouder.

In het voorste en achterste deel van de middenconsole bevinden zich bekerhouders.

De beker of het blikje in de voorste bekerhouder vastzetten

Klap de bekerhouder ⇒ Afbeelding 81 naar voren.

Plaats de beker of het blikje zodanig in de bekerhouder dat deze rondom goed gesteund wordt. ■

Asbak en sigarettenaanstecker

Inleiding tot thema

Aanvullende informatie en waarschuwingen:

- Stopcontact → pagina 122
- Accessoires, vervanging van onderdelen, reparaties en wijzigingen → pagina 233



ATTENTIE

Verkeerd gebruik van de asbak en sigarettenaanstecker kan brand of brandwonden, en andere ernstige letsels veroorzaken.

- Leg nooit papier of andere brandbare voorwerpen in de asbak.

Asbak*



Afbeelding 83 Voor in de middenconsole: Asbak openen.

Asbak openen of sluiten

Om de asbak te *openen*, trek het deksel in de richting van de pijl ⇒ Afbeelding 83.

Om hem te *sluiten*, duw het deksel van de asbak naar onderen.

Asbak legen

- Haal de asbak uit de bekerhouder door hem omhoog te trekken.
- Na het legen van de asbak, zet u hem van bovenaf in de bekerhouder. ■

Sigarettenaanstecker*



Afbeelding 84 Voor in de middenconsole: sigarettenaanstecker.

- Druk de knop van de sigarettenaanstecker in met het contact ingeschakeld ⇒ Afbeelding 84.
- Wachten tot de knop terugspringt.
- Trek de sigarettenaanstecker uit en houd de gloeiende kop tegen de sigaret ⇒ △.
- Plaats de aanstecker terug in de houder. ►

**ATTENTIE**

Verkeerd gebruik van de sigarettenaansteker kan brand of brandwonden, en ander ernstig letsel veroorzaken.

- De sigarettenaansteker mag alleen gebruikt worden om sigaretten en andere rookwaar aan te steken.
- Laat kinderen nooit zonder toezicht in de wagen achter. Wanneer het contact is ingeschakeld, zouden zij de sigarettenaansteker kunnen gebruiken.

**Let op**

De opening van de aansteker kan ook gebruikt worden als 12 V stopcontact. ■

Stopcontact *

Inleiding tot thema

Het stopcontact van de wagen kan gebruikt worden voor elektrische apparaten.

Aangesloten apparaten moeten zich in perfecte staat bevinden zonder storingen.

Aanvullende informatie en waarschuwingen:

- Sigarettenaansteker ⇒ pagina 120
- Accessoires, vervanging van onderdelen, reparaties en wijzigingen ⇒ pagina 233

ATTENTIE

Verkeerd gebruik van het stopcontact en van elektrische apparaten kan tot ernstig lichamelijk letsel leiden en brand veroorzaken.

- **Laat kinderen nooit zonder toezicht in de wagen achter. Wanneer het contact is ingeschakeld, zouden zij het stopcontact en de aangesloten apparaten kunnen gebruiken.**
- **Indien een aangesloten elektrisch apparaat te warm wordt, dient u het onmiddellijk uit te zetten en los te koppelen.**

VOORZICHTIG

- Om beschadiging van het elektrische systeem van de wagen te voorkomen, mogen nooit accessoires voor extra stroomvoorziening, zoals zonnepanelen of acculaders, aangesloten worden op het 12 V stopcontact.
- Gebruik uitsluitend accessoires waarvan de elektromagnetische compatibiliteit goedgekeurd is volgens de geldende voorschriften.

- Om schade door spanningsvariaties te voorkomen, moeten alle op het 12 Volt stopcontact aangesloten stroomverbruikers uitgezet worden alvorens het contact in- en uitgeschakeld wordt, en alvorens de motor in werking gesteld wordt.
- Sluit nooit een apparaat aan op het 12 V stopcontact waarvan het verbruik hoger is dan het aangegeven vermogen in Watt. Indien de maximale vermogensopname overschreden wordt, kan het elektrische systeem van de wagen beschadigd raken.



Milieu-aanwijzing

Laat de motor niet draaien terwijl de wagen stilstaat.



Let op

Wanneer het contact is ingeschakeld en de accessoires aan staan terwijl de motor niet draait, zal de accu van de wagen ontladen worden.



Let op

De toestellen zonder afscherming kunnen interferenties veroorzaken met de radio en elektronica van de wagen.



Let op

Als elektrische apparaten in de buurt van de antenne worden gebruikt, kunnen er interferenties in de ontvangst van AM-zenders optreden. ■

Stopcontact van de wagen



Afbeelding 85 Middenconsole voorin: 12 Volt-stopcontact in het opbergvak.

Maximaal stroomverbruik

Stopcontact	Maximaal stroomverbruik
12 volt	120 watt

De maximale capaciteit van het stopcontact mag niet overschreden worden. Op het homologatieplaatje van elk apparaat staat het stroomverbruik ervan vermeld.

Indien twee of meer apparaten tegelijk aangesloten worden, mag het totale verbruik van alle aangesloten toestellen nooit meer dan 190 watt zijn ⇒ ⚠.

12 V stopcontact

Het 12 Volt stopcontact zit in het opbergvak, voor in de middenconsole ⇒ **Afbeelding 85** en werkt alleen als het contact is ingeschakeld.

Wanneer het contact is ingeschakeld en de elektrische apparaten aan staan terwijl de motor niet draait, zal de accu van de wagen ontladen worden. Daarom mogen alleen op het stopcontact aangesloten stroomverbruikers gebruikt worden wanneer de motor draait.

Om schade door spanningsfluctuaties te voorkomen, moet de stroomverbruiker aangesloten op het 12 V stopcontact uitgezet worden alvorens het contact wordt in- en uitgeschakeld, en alvorens de motor in werking wordt gesteld.

⚠ VOORZICHTIG

- Neem de gebruiksaanwijzing van de aan te sluiten apparaten in acht!
- Overschrijd nooit het maximale stroomverbruik. Dit kan het algemene elektrische systeem van de wagen beschadigen.
- **12 V stopcontact:**
 - Gebruik uitsluitend accessoires waarvan de elektromagnetische compatibiliteit goedgekeurd is volgens de geldende voorschriften.
 - Extra voeding voor het stopcontact is niet toegestaan. ■

Onder het rijden

Starten, schakelen, parkeren

Motor starten en stoppen

Inleiding tot thema

Indicatie wegrijblokkering

Als u een niet-passende sleutel gebruikt of als er een systeemstoring optreedt, wordt mogelijk **SAFE** op het instrumentenpaneel weergegeven. De motor kan niet worden gestart.

Duwen of slepen

De wagen kan om technische redenen door aanslepen **niet** worden geduwd of gestart. Probeer in plaats hiervan de wagen met behulp van startkabels te starten.

Aanvullende informatie en waarschuwingen:

- Set autosleutels ⇒ pagina 29
- Schakelen ⇒ pagina 129
- Remmen, stoppen en parkeren ⇒ pagina 139
- Stuurbevoegdheid ⇒ pagina 152
- Tanken ⇒ pagina 177
- Brandstof ⇒ pagina 183
- Noodsluiten of noodopenen ⇒ pagina 255
- Starthulp ⇒ pagina 286
- Aanslepen/slepen ⇒ pagina 289



ATTENTIE

Het uitzetten van de motor tijdens het rijden bemoeilijkt het stoppen van de wagen. U kunt als gevolg hiervan de controle over de wagen verliezen en een ernstig ongeval veroorzaken.

- De remhulpsystemen, de stuurbevoegdheid, het airbagsysteem, de veiligheidsgordels en bepaalde veiligheidsvoorzieningen zijn alleen actief als de motor draait.
- Zet de motor alleen uit wanneer de wagen stilstaat.



ATTENTIE

Als de motor draait of als de motor wordt aangezet, neemt het risico op ernstige verwondingen af.

- Start de motor nooit of laat de motor nooit draaien in een ongeventileerde of gesloten ruimte. De uitlaatgassen van de motor bevatten onder andere koolmonoxide, een giftige, kleurloze en geurloze substantie. Koolmonoxide kan tot bewusteloosheid leiden en dodelijk zijn.
- Laat uw wagen nooit met draaiende motor onbeheerd achter. De wagen kan plotseling gaan rijden of er kan onverwachts iets gebeuren waardoor schade of ernstig letsel kan ontstaan.
- Gebruik nooit sprays voor het koud starten. Sprays voor koud starten kunnen ontploffen of een plotselinge toerentalverhoging van de motor veroorzaken.

⚠ ATTENTIE

De onderdelen van het uitlaatsysteem kunnen enorm heet worden. Dit kan brand of aanzienlijke schade veroorzaken.

- Parkeer de wagen zo dat geen enkel onderdeel van het uitlaatsysteem in contact kan komen met brandbare materialen (zoals hout, bladeren, droog gras, gemorste brandstof, enz.).
- Breng nooit een bodembeschermingslaag of corrosiewerend middel op uitlaten, katalysatoren of hiteschilden aan.

Contactslot



Afbeelding 86 Standen van de autosleutel.

Autosleutels ⇒ Afbeelding 86

Zonder autosleutel in contactslot: de stuurkolomvergrendeling kan geactiveerd zijn.

- 0 Contact uitgeschakeld. U kunt de autosleutel uit het contactslot trekken.

Autosleutels ⇒ Afbeelding 86

- 1 Contact is ingeschakeld. U kunt de stuurkolomvergrendeling ontgrendelen.
- 2 De motor van de wagen starten. Laat de autosleutel los wanneer de motor gestart is. De sleutel keert na het loslaten terug naar de stand 1.

Sleutel die niet voor wagen geautoriseerd is

Wordt een sleutel in het contactslot gestoken die niet voor deze wagen geautoriseerd is, trek de sleutel dan op de volgende wijze uit het contactslot:

- *Automatische transmissie*: op deze manier kan de sleutel niet uit het contact worden getrokken. Druk de vergrendelingsknop van de keuzehendel in en laat de knop los. U kunt de autosleutel uit het contactslot trekken.
- *Handgeschakelde versnellingsbak*: Trek de sleutel uit het contact.



ATTENTIE

Als u de autosleutel onbeheerst of ongecontroleerd uit het contactslot trekt, kan dit tot ernstig letsel leiden.

- **Neem telkens wanneer u de wagen verlaat alle sleutels mee. Iemand zou de motor kunnen aanzetten en elektrische uitrustingen, zoals bijv. de ruiten, kunnen bedienen. Dit kan tot ernstig letsel leiden.**
- **Laat kinderen of hulpbehoevenden nooit alleen in de wagen achter. Zij zijn in een noodgeval niet in staat de wagen zelfstandig te verlaten of zichzelf te redden. In een afgesloten wagen kan het bijvoorbeeld, afhankelijk van het jaargetijde, zo extreem warm of koud worden dat dit, vooral bij kleine kinderen, tot ernstig letsel, ziekte of zelfs de dood kan leiden.**
- **Trek de sleutel nooit uit het contactslot zolang de wagen nog in beweging is. De stuurinrichting kan vergrendeld raken en het stuurwiel kan niet meer worden gdraaid.**



Let op

- Als de sleutel zich in het contactslot bevindt en de motor langere tijd uitstaat, ontlaaft de accu zich.
- In **wagens met automatische versnellingsbak** kan de sleutel alleen uit het contactslot getrokken worden als de keuzehendel in de stand **P** staat. Druk in dit geval de vergrendelingsknop van de keuzehendel in en laat de knop los.

Motor starten

Voer de handelingen uitsluitend in de aangegeven volgorde uit.

1.	Trap het rempedaal in en houd het ingedrukt tot stap 5 uitgevoerd is.
1a.	Bij wagens met handgeschakelde versnellingsbak : trap het koppelingspedaal helemaal in en houd het ingedrukt tot de motor start.
2.	Zet de versnellingshendel in neutrale stand of zet de keuzehendel in stand P of N .
3.	Zet de sleutel in het contactslot in de stand ⇒ Afbeelding 86 (2); trap het gaspedaal niet in.
4.	Laat na het aanslaan van de motor de sleutel in het contactslot los.
5.	Als de motor niet aanslaat, het proces onderbreken en na een minuut opnieuw proberen.
6.	Maak de handrem los wanneer u wilt wegrijden ⇒ pagina 139.



ATTENTIE

Laat uw wagen nooit met draaiende motor onbeheerd achter. De wagen kan plotseling gaan rijden, met name als een versnelling ingeschakeld is. Dit kan schade of ernstig letsel tot gevolg hebben.



ATTENTIE

Sprays voor koud starten kunnen ontploffen of een plotselinge toerentalverhoging van de motor veroorzaken.

- **Gebruik nooit sprays voor het koud starten.**

**VOORZICHTIG**

- Als u tijdens het rijden de motor probeert te starten of de motor direct nadat u deze hebt uitgezet start, kan de motor of startmotor beschadigd raken.
- Vermijd hoge motortoerentallen als de motor nog koud is, geef niet vol gas en belast de motor niet sterk.
- Duw of sleep de wagen niet aan om de motor te starten. Niet verbrande brandstof kan de katalysator beschadigen.

**Milieu-aanwijzing**

Verwarm de motor niet door deze stationair te laten draaien. Ga direct rijden als het zicht goed is. Hierdoor bereikt de motor sneller zijn bedrijfstemperatuur en is de uitstoot van schadelijke gassen lager.

**Let op**

Bij het starten van de motor worden de belangrijkste stroomverbruikers tijdelijk uitgeschakeld.

**Let op**

Na het starten van een koude motor kunnen er om technische redenen even sterke trillingen voelbaar zijn. Dit is normaal en geen reden om u zorgen te maken.

**Let op**

Motoren op aardgas starten altijd op benzine, aangezien voor de werking op gas een bepaalde bedrijfstemperatuur nodig is. Eenmaal de gewenste bedrijfstemperatuur is bereikt, schakelt de motor over op aardgas.

Motor afzetten**Voer de handelingen uitsluitend in de aangegeven volgorde uit.**

1.	De wagen volledig stilzetten ⇒
2.	Trap het rempedaal in en houd het ingedrukt tot stap 4 uitgevoerd is.
3.	Zet bij automatische versnellingsbakken de keuzehendel in de stand P
4.	Trek de handrem aan ⇒ pagina 139.
5.	Zet de sleutel in het contactslot in de stand ⇒ Afbeelding 86
6.	Schakel in geval van een handgeschakelde versnellingsbak de eerste versnelling of de achteruitversnelling in.

**ATTENTIE**

Zet de motor nooit uit als de wagen in beweging is. U zou de controle over de wagen kunnen verliezen en een ernstig ongeval veroorzaken.

- De airbags en gordelspanners zijn buiten werking als het contact is uitgeschakeld.
- De rembekrachtiger werkt niet bij uitgeschakelde motor. Om de wagen stil te zetten moet het rempedaal krachtig worden ingetrapt.
- Omdat de stuurbekrachtiging bij niet-draaiende motor niet werkt, moet u meer kracht voor het sturen gebruiken.
- Als u de autosleutel uit het contactslot trekt, wordt de stuurkolom vergrendeld en kan de wagen niet meer bestuurd worden.

**VOORZICHTIG**

Als u de wagen gedurende lange tijd met een hoog motortoerental gereden hebt, kan de motor na het uitzetten oververhit raken. Laat de motor ongeveer twee minuten stationair draaien voordat u de motor uitzet om te voorkomen dat de motor beschadigd raakt. ▶

**Let op**

- Bij wagens met automatische versnellingsbak kan de sleutel alleen uit het contactslot getrokken worden als de keuzehendel in de stand **P** staat.
- Na het stoppen van de motor is het mogelijk dat de ventilator in de motorruimte nog enkele minuten blijft draaien, ook als het contact uitgeschakeld is of de sleutel uit het contactslot gehaald is. De ventilator van de radiator gaat automatisch uit. ■

Elektronische wegrijblokkering

De wegrijblokkering voorkomt dat de motor met een niet-geautoriseerde sleutel kan worden aangezet en de wagen in beweging kan worden gebracht.

De autosleutel bevat een chip. Met behulp hiervan wordt de elektronische wegrijblokkering automatisch uitgeschakeld wanneer de sleutel in het contactslot wordt gestoken.

Zodra u de sleutel uit het contactslot haalt, wordt de elektronische wegrijblokkering automatisch weer geactiveerd.

Daarom kan de motor alleen met een passende, gecodeerde en originele SEAT-sleutel worden gestart. Gecodeerde sleutels zijn verkrijgbaar bij SEAT-dealers → pagina 29.

Bij gebruik van een niet-passende sleutel, verschijnt op het display van het instrumentenpaneel de melding **SAFE**. De wagen kan dan niet worden gestart.

**Let op**

Een goede werking van de wagen kan alleen gewaarborgd worden met originele SEAT-sleutels. ■

Schakelen

Inleiding tot thema

Wanneer de achteruitversnelling en het contact ingeschakeld zijn, gebeurt het volgende:

- Achteruitrijverlichting gaat branden.
- Het achterruitwisserblad wordt ingeschakeld wanneer de ruitwisser is geactiveerd.
- In dat geval wordt de parkeerhulp ingeschakeld.

Aanvullende informatie en waarschuwingen:

- Aanzicht middenconsole ⇒ pagina 12
- Instrumenten ⇒ pagina 17
- Remmen, stoppen en parkeren ⇒ pagina 139
- Parkeerhulp ⇒ pagina 154
- Motormanagement en uitlaatgasreinigingssysteem ⇒ pagina 248
- Noodsluiten of noodopenen ⇒ pagina 255



ATTENTIE

Snel accelereren kan leiden tot aandrijvingsverlies en slippen van wagen, met name op een glad wegdek. U kunt hierdoor de controle over de wagen verliezen wat kan leiden tot een ongeval of tot aanzienlijke schade.

- Gebruik de kickdown uitsluitend wanneer het zicht, de weersomstandigheden, het wegdek en het verkeer het toelaten.



ATTENTIE



Laat de rem nooit te lang "schuren" en trap het rempedaal niet vaak en langdurig in. Regelmatig remmen verhit de remmen. Hierdoor kan het remvermogen aanzienlijk verminderen, de remweg toenemen of het remsysteem helemaal beschadigd raken.







VOORZICHTIG

- Laat de remmen nooit "aanlopen" door het rempedaal langdurig licht in te trappen als u niet echt hoeft te remmen. Hierdoor slijten de remmen sneller.
- Verlaag de snelheid of schakel terug voor lange en steile hellingen. Op deze wijze maakt u gebruik van de remmende werking van de motor en belast u het remsysteem minder. Als u dit niet doet, kunnen de remmen te heet worden en niet meer goed werken. Gebruik de remmen alleen wanneer u snelheid wilt minderen of om de wagen stil te zetten. ■

Controle- en waarschuwingslampjes

Brandt:	Mogelijke oorzaak	Oplossing
 (rood)	Storing in de automatische transmissie.	 Niet verder rijden! Roep de hulp van specialisten in. Anders kan dit leiden tot aanzienlijke schade aan de transmissie ⇒ pagina 137.
 (geel)	De versnellingen zijn waarschijnlijk verkeerd ingeschakeld in de automatische transmissie.	Schakel het contact in en vervolgens weer uit. Als het controlelampje niet meer brandt, ga dan naar de dichtstbijzijnde gespecialiseerde werkplaats en laat de automatische transmissie nakijken.
	De automatische transmissie is tijdelijk oververhit.	Laat de transmissie afkoelen met de keuzehendel in stand N . Als het controlelampje niet meer brandt, ga dan naar de dichtstbijzijnde gespecialiseerde werkplaats en laat de automatische transmissie nakijken.

Brandt:	Mogelijke oorzaak	Oplossing
	Zet de keuzehendel van de automatische transmissie in stand N en trap het rempedaal niet in.	Trap het rempedaal in om een rijstand te selecteren.
	Samen met het gele lampje van de transmissietemperatuur  : de automatische transmissie is oververhit.	Trap het rempedaal in en laat de transmissie afkoelen. Probeer niet om de motor opnieuw te starten. Als het controlelampje niet meer brandt, ga dan naar de dichtstbijzijnde gespecialiseerde werkplaats en laat de automatische transmissie nakijken.
	Samen met de knipperende melding op het scherm van het instrumentenpaneel: de keuzehendel van de automatische transmissie staat niet in stand N , instructies om de motor te starten.	Zet de keuzehendel van de transmissie in stand N en start de motor. ▶

Knippert:	Mogelijke oorzaak	Oplossing
	Ook een auto met een automatische transmissie kan weggrollen.	Handrem aantrekken.
N	Op het scherm van het instrumentenpaneel, samen met het controlelampje dat aangeeft dat het rempedaal ingedruwd moet worden  : Instructies om de motor te starten.	Zet de keuzehendel van de transmissie in stand N en start de motor.
	Op het display van het instrumentenpaneel: Probeer tijdens het vooruitrijden de keuzehendel van de automatische transmissie in stand R te zetten.	Zet de auto stil en zet de keuzehendel in stand N om vervolgens naar stand R te schakelen.
	Op het display van het instrumentenpaneel: De keuzehendel van de automatische transmissie wordt in stand R of D gezet, maar het rempedaal wordt niet ingetrapt.	Trap het rempedaal in, zet de keuzehendel in stand N en vervolgens in stand R of D .

Als het contact wordt aangezet, branden enkele waarschuwings- en controlelampjes om snel een functiecontrole uit te voeren. Na enkele seconden gaan de lampjes uit. ■

Pedalen

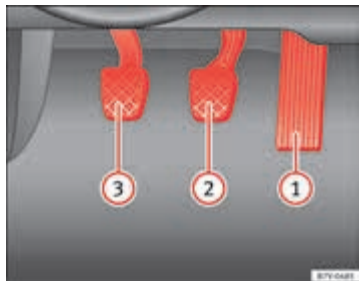

Afbeelding 87 Pedalen in wagens met schakelbak: ① gaspedaal; ② rempedaal; ③ koppelingspedaal.

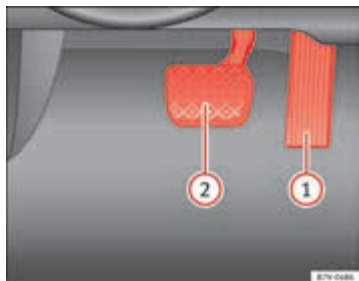

Afbeelding 88 Pedalen in wagens met automatische versnellingsbak: ① gaspedaal; ② rempedaal.

Vorkom dat de vloermatten of andere voorwerpen onder de pedalen terecht komen.

Gebruik alleen vloermatten die de pedaalruimte vrijlaten en correct in de voetenruimte bevestigd kunnen worden.

Bij uitval van een remcircuit moet het rempedaal verder dan gebruikelijk worden ingetrapd om de wagen tot stilstand te brengen.



ATTENTIE

Het plaatsen van voorwerpen in de voetenruimte van de bestuurder kan het bedienen van de pedalen belemmeren. Dit kan leiden tot het verlies van de controle over de wagen en zo het risico op een ernstig ongeval verhogen.

- Zorg ervoor dat de pedalen op elk moment bediend kunnen worden en dat er geen voorwerpen onder kunnen rollen.
- Maak de vloermat altijd in de voetenruimte vast.
- Plaats nooit andere vloermatten of vloerbedekkingen op de af fabriek gemonteerde vloermat.
- Zorg ervoor dat geen enkel voorwerp in de voetenruimte van de bestuurder kan vallen onder het rijden.



VOORZICHTIG

De pedalen moeten altijd onbelemmerd kunnen worden bediend. Als bijvoorbeeld het remcircuit defect raakt, moet het rempedaal een langere weg afleggen om de wagen stil te zetten. Hiertoe moet het rempedaal dieper en krachtiger dan normaal worden ingetrapd.

Handgeschakelde versnellingsbak: Versnelling inschakelen



Afbeelding 89 Schakel-schema van handgeschakelde 5-versnellingsbak.

In de versnellingshendel zijn de standen van alle versnellingen aangeduid → Afbeelding 89.

- Trap het koppelingspedaal helemaal in.
- Zet de versnellingshendel in de gewenste stand ⇒ ⚠.
- Laat het koppelingspedaal opkomen.

In sommige landen moet het koppelingspedaal helemaal worden ingetrapt om de motor te kunnen starten.

Achteruitversnelling inschakelen

- Schakel de achteruitversnelling alleen in als de wagen stilstaat.
- Houd het koppelingspedaal helemaal ingetrapt ⇒ ⚠.
- Zet de versnellingshendel in de neutrale stand.
- Verplaats de versnellingshendel naar rechts en vervolgens naar voren, in de achteruitrijstand Ⓜ.
- Laat het koppelingspedaal opkomen.

Terugschakelen

Schakel telkens maar een versnelling tegelijk terug, d.w.z. ga naar de direct onderliggende versnelling, en bij een passend motortoerental ⇒ ⚠. Als u bij hoge snelheden of hoge motortoerentalen bij het terugschakelen een of meerdere versnellingen overslaat, kan dit schade aan de koppeling of de versnellingsbak veroorzaken, zelfs als u de koppeling hierbij niet laat opkomen ⇒ Ⓜ.

⚠ ATTENTIE

De wagen wordt bij draaiende motor direct in beweging gezet zodra u een versnelling inschakelt en het koppelingspedaal loslaat.

- Schakel de achteruitversnelling nooit in als de wagen doorrolt.

⚠ ATTENTIE

U kunt door het onjuist terugschakelen de controle over de wagen verliezen en een ernstig ongeval veroorzaken.

⚠ VOORZICHTIG

Als u bij hoge snelheden of hoge motortoerentalen te ver terugschakelt, kan dit ernstige schade aan de koppeling en de versnellingsbak veroorzaken. Hetzelfde geldt als u het koppelingspedaal helemaal ingetrapt houdt en niet laat opkomen.

⚠ VOORZICHTIG

Houd rekening met het volgende om schade en voortijdige slijtage te voorkomen:

- Laat onder het rijden uw hand niet op de versnellingshendel rusten. De druk van de hand wordt nl. naar de schakelgaffels overgebracht.
- Zorg ervoor dat de wagen volledig stilstaat voordat u de achteruitversnelling inschakelt. ▶

- Om te schakelen moet u het koppelingspedaal helemaal intrappen.
- Houd uw wagen niet met draaiende motor en "slippende" koppeling in stilstand op hellingen.

Automatische versnellingsbak: een versnelling inschakelen



Afbeelding 90 Keuzehendel van de automatische transmissie.

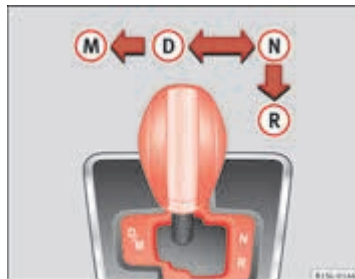

Afbeelding 91 Schakelschema van de automatische transmissie.

Om de keuzehendel van stand **N** in stand **D** of **R** te zetten, trapt u eerst het rempedaal in en houdt u het rempedaal ingedrukt.

Als het contact aan staat, wordt op het scherm van het instrumentenpaneel de ingeschakelde rijstand of de ingeschakelde versnelling getoond.

Keuzehendel-standen	Benaming	Betekenis ⇒ ⚠
R	Achteruitversnelling	De achteruitversnelling is ingeschakeld. Schakel deze versnelling alleen in als de auto <i>stilstaat</i> .
N	Neutrale stand	De transmissie bevindt zich in de neutrale stand. Er wordt geen enkele beweging overgebracht op de wielen en de motor werkt niet als rem.

Keuzehendel-standen	Benaming	Betekenis ⇒ ⚠
D	Stand voor vooruitrijden	De versnelling wordt automatisch geschakeld (zowel op- als terugschakelen). Dit is afhankelijk van de motorbelasting, uw eigen rijstijl en de snelheid.
M	Tiptronic-stand (programma voor handmatig schakelen)	Alle versnellingen kunnen handmatig ingeschakeld worden (op- en terugschakelen) ⇒ pagina 135. Dit is mogelijk als het systeem niet automatisch van rijstand verandert vanwege de verkeerssituatie van dat moment.

⚠ ATTENTIE

Als u de keuzehendel in een onjuiste stand zet, kunt u de controle over de auto verliezen en een ernstig ongeval veroorzaken.

- Trap het gaspedaal nooit in als u een rijstand schakelt.
- Bij draaiende motor en ingeschakelde rijstand wordt de wagen in beweging gezet zodra het gaspedaal wordt ingetrupt.
- Schakel tijdens het rijden nooit de achteruitrijversnelling in.
- Onbedoelde bewegingen van de wagen kunnen ernstig letsel veroorzaken.
- Laat als bestuurder uw auto nooit achter met draaiende motor en ingeschakelde rijstand. Als u uw auto met draaiende motor moet verlaten, schakel dan de handrem in en zet de keuzehendel in de stand N.
- Schakel nooit de rijstand R in als de auto in beweging is.
- Verlaat de auto nooit zonder de handrem in te schakelen. Als de motor draait en de auto op een helling staat, zal de auto vooruitrollen, ongeacht de ingeschakelde rijstand.

i Let op

Als tijdens het rijden de keuzehendel per ongeluk in de stand N wordt gezet, haal dan uw voet van het gaspedaal. Wacht tot de motor stationair draait voordat u een rijstand selecteert.





Schakelen met de Tiptronic





Afbeelding 92 Keuzehendel in de Tiptronic-stand.

Met de Tiptronic kan handmatig op- of terugschakeld worden met de automatische transmissie. Als u het Tiptronic-programma selecteert, wordt de momenteel gekozen rijstand aangehouden. Dit is mogelijk als het systeem niet automatisch van rijstand verandert vanwege de verkeerssituatie van dat moment.

De Tiptronic gebruiken

- Duw de keuzehendel van stand **D** naar links in de schakelsleuf van de Tiptronic **M** ⇒  in Automatische versnellingsbak: een versnelling inschakelen op pagina 135.
- Druk de keuzehendel naar voren  of naar achteren  om op of terug te schakelen ⇒ [Afbeelding 92](#).
- Duw de keuzehendel opnieuw van stand **M** naar links in de schakelsleuf van de Tiptronic om de Tiptronic-stand te verlaten ⇒  in Automatische versnellingsbak: een versnelling inschakelen op pagina 135.

Als de keuzehendel in stand **D** staat, kunt u op  of  drukken om over te schakelen naar het Tiptronic-programma **M**.

VOORZICHTIG

- Bij het accelereren schakelt de versnellingsbak automatisch naar de volgende rijstand kort vóór het bereiken van het maximaal toegestane motor-toerental.
- Als u handmatig terugschakelt, wordt de rijstand alleen gewijzigd wanneer de motor het maximum motortoerental niet meer kan overschrijden. ■

Rijden met automatische transmissie

De vooruitversnellingen worden automatisch op- en teruggeschakeld.

Hellingen afrijden

Hoe steiler de helling, des te lager de versnelling. De lagere versnellingen vergroten de remwerking van de motor. Rijd nooit hellingen af met de keuzehendel in de neutrale stand **N**.

- Ga langzamer rijden.
- Duw de keuzehendel van stand **D** naar links in de schakelsleuf van de Tiptronic **M** ⇒ pagina 135.
- Trek de keuzehendel een beetje naar achteren  om terug te schakelen.

Stoppen en starten op een helling

Hoe steiler de helling is, des te lager moet u de versnelling kiezen.

Als op een helling wordt gestopt met een bepaalde rijstand ingeschakeld, moet voorkomen worden dat de auto naar achteren rolt door het rempedaal ingetrap te houden of de handrem in te schakelen. Laat bij het starten het rempedaal los of schakel de handrem uit ⇒ .

Kickdown

Met de kickdown kan met de keuzehendel in stand **D** of in de Tiptronic-stand **M** maximaal geaccelereerd worden.

Als het gaspedaal helemaal wordt ingetrap, schakelt de automatische transmissie afhankelijk van rijnsnelheid en motortoerental naar een lagere versnelling terug. Op deze wijze profiteert u maximaal van de acceleratie van de wagen ⇒ .

Bij ingetrap gaspedaal schakelt de automatische transmissie pas op naar de volgende versnelling zodra het voorgeschreven maximale motortoerental wordt bereikt.

ATTENTIE

Snel accelereren kan leiden tot aandrijvingsverlies en het slippen van de auto, met name op een glad wegdek. Dit kan leiden tot het verlies van de controle over de auto wat kan leiden tot een ongeval of ernstig letsel.

- Pas altijd uw rijstijl aan de verkeerssituatie aan. ▶

⚠ ATTENTIE (vervolg)

- Gebruik alleen de kickdown of accelereer alleen snel als het zicht optimaal is en het weer, het wegdek en het verkeer het toelaten.
- Breng andere bestuurders nooit in gevaar tijdens het accelereren of met uw rijstijl.

**VOORZICHTIG**

Als u op een helling stopt met een ingeschakelde rijstand, probeer dan niet te voorkomen dat de auto naar achteren rijdt door het gaspedaal in te trappen. Anders kan de automatische transmissie oververhit en beschadigd raken.

Funciestoring van de automatische transmissie

Noodprogramma

Als waarschuwings- of controlelampjes van de automatische transmissie op het instrumentenpaneel branden, kan er sprake zijn van een systeemstoring ⇒ pagina 129. Bij bepaalde storingen draait de automatische transmissie op een noodprogramma. Met het noodprogramma kan nog steeds met de auto gereden worden, maar dan wel met een lagere snelheid en niet meer in alle rijstanden.

In geval van een automatische transmissie kan soms **niet in alle versnellingen gereden worden**.

In alle gevallen moet de automatische transmissie nagekeken worden in een gespecialiseerde werkplaats.

Oververhitting van de automatische transmissie

De automatische transmissie kan oververhit raken na langdurig starten of als de motor continu afgezet en gestart wordt. In geval van oververhitting gaat een waarschuwinglampje  op het instrumentenpaneel branden. Bo-

vendien klinkt een geluidssignaal. Zet de auto stil en laat de transmissie afkoelen ⇒ .

De auto rijdt naar voren of naar achteren, in tegenstelling tot de geselecteerde rijstand



Als de wagen niet in de gewenste richting rijdt, heeft het systeem de rijstand waarschijnlijk niet correct ingeschakeld. Trap het rempedaal in en schakel de rijstand opnieuw in. Als de wagen nog steeds niet in de gewenste richting rijdt, is er sprake van een systeemstoring. Roep hulp van specialisten in en laat het systeem nakijken.

**VOORZICHTIG**

- Als voor het eerst wordt aangegeven dat de transmissie oververhit is, moet de auto op een veilige manier geparkeerd worden of moet u met een rijnsnelheid lager dan 20 km/u (12 mph) gaan rijden.
- Als het waarschuwinglampje gaat branden en een geluidssignaal klinkt, moet de auto op een veilige manier geparkeerd worden en moet de motor afgezet worden. Laat de transmissie afkoelen.
- U mag pas weer gaan rijden als de waarschuwinglampjes uit zijn om schade aan de transmissie te voorkomen. Als de transmissie oververhit is, mag u de motor niet opnieuw starten en mag u niet verder rijden, ook niet met een zeer lage snelheid.

Indicatie van aanbevolen versnelling

Op het display van het instrumentenpaneel van sommige wagens wordt onder het rijden de aanbevolen versnelling aangeduid om het brandstofverbruik te verminderen: ▶

Tekst/symbool	Betekenis
	Optimaal rijden.
	Aanbeveling tot opschakelen.
	Aanbeveling tot terugschakelen.

ATTENTIE

De aanbevolen versnelling is slechts een indicatie en mag nooit de aandacht van de bestuurder afleiden.

- De bestuurder blijft te allen tijde verantwoordelijk voor het in elke situatie selecteren van de correcte versnelling, bijvoorbeeld als hij inhaalt of een helling oprijdt.

Milieu-aanwijzing

Door de geschiktste versnelling te selecteren kan de bestuurder brandstof besparen.

Let op

Wanneer het koppelingspedaal wordt ingetrapt, verdwijnt de indicatie van de aanbevolen versnelling.

Let op

Op het display van het draagbare navigatiesysteem (geleverd door SEAT) ⇒ pagina 233 kunt u ook de aanbevolen versnelling laten weergeven. ■

Remmen, stoppen en parkeren

Inleiding tot thema

Remhulpssystemen zijn elektronische remkrachtverdeling (EBD), het antiblokkeersysteem (ABS), de remkrachtassistent (BAS), elektronisch spersysteem (EDS), Traction Control (TC), aandrijfslipregeling (ASR) en elektronisch stabiliseringsprogramma (ESC*).

Aanvullende informatie en waarschuwingen:

- Wielen en banden ⇒ pagina 220
- Accessoires, vervanging van onderdelen, reparaties en wijzigingen ⇒ pagina 233



ATTENTIE

Als u met versleten remblokken of met storingen in het remsysteem rijdt, kunt u een ernstig ongeval veroorzaken.

- Als u vermoedt dat de remblokken zijn versleten of het remsysteem defect is, wend u onmiddellijk tot een gespecialiseerde werkplaats om de remblokken te laten nakijken en de versleten remblokken te laten vervangen.



ATTENTIE

Als u de wagen op de verkeerde manier parkeert, kan dit tot ernstig letsel leiden.

- Trek de sleutel nooit uit het contactslot zolang de wagen nog in beweging is. De stuurkolom kan worden vergrendeld waarna het stuurwiel niet meer gedraaid en de wagen niet meer bestuurd kan worden.

⚠ ATTENTIE (vervolg)

- Parkeer de wagen zo dat geen enkel onderdeel van het uitlaatsysteem in contact kan komen met brandbare materialen (zoals hout, blade- ren, droog gras, gemorste brandstof, enz.).
- Zet de wagen goed op de handrem, telkens als u hem stilzet of parkeert.
- Laat kinderen of hulpbehoevenden nooit alleen achter in de wagen. Zij kunnen de handrem uitschakelen, de keuzehendel of de versnellingshendel bedienen en de wagen in beweging zetten. Dit kan ernstige ongevallen tot gevolg hebben.
- Neem telkens wanneer u de wagen verlaat alle sleutels mee. Iemand zou de motor kunnen aanzetten en elektrische uitrustingen, zoals bijv. de ruiten, kunnen bedienen. Dit kan tot ernstig letsel leiden.
- Laat kinderen of hulpbehoevenden nooit alleen in de wagen achter. Zij zijn in een noodgeval niet in staat de wagen zelfstandig te verlaten of zichzelf te redden. In een afgesloten wagen kan het bijvoorbeeld, afhankelijk van het jaargetijde, zo extreem warm of koud worden dat dit, vooral bij kleine kinderen, tot ernstig letsel, ziekte of zelfs de dood kan leiden.



VOORZICHTIG

- Wees extra voorzichtig op plaatsen met een verhoogde stoeprand of vaste afsluitingen. Voorwerpen die uitsteken uit de grond kunnen de bumper en andere delen van de wagen tijdens het manoeuvreren beschadigen. Stop voordat de wielen de stoeprand of afsluiting raken om schade te voorkomen.
- Let in het bijzonder op voor inritten, hellingen, stoepranden, enz. De onderste delen van de wagen zoals bumpers, spoilers en elementen van het onderstel, alsook de motor en het uitlaatsysteem, kunnen beschadigd raken wanneer eroverheen wordt gereden. ■

Waarschuwings- en controlelampjes

Gaat branden	Mogelijke oorzaak ⇒ ⚠	Oplossing
(P)	Handrem aangetrokken.	⇒ pagina 141.
(⚠)	Storing in remsysteem.	🛑 Niet verder rijden! Roep onmiddellijk de hulp van specialisten in ⇒ pagina 143.
	Remvloeistofpeil onvoldoende.	🛑 Niet meer verder rijden! Controleer het remvloeistofpeil ⇒ pagina 147.
🛑	Samen met het ABS-controlelampje 🛑: ABS en EBD werken niet.	🛑 Niet verder rijden! Roep onmiddellijk de hulp van specialisten in ⇒ pagina 143.
	ESC* uitgeschakeld door het systeem.	Contact in- en uitschakelen. Rij zo nodig een kort traject.
🛑	Storing in ESC*.	Raadpleeg een gespecialiseerde werkplaats.
	Samen met het ABS-controlelampje 🛑: Storing in ABS.	Raadpleeg een gespecialiseerde werkplaats. De wagen kan zonder ABS remmen.
(TC)	De accu is opnieuw ingeschakeld.	⇒ pagina 201.
	Traction Control defect of uitgeschakeld door het systeem.	Raadpleeg een gespecialiseerde werkplaats.
(ABS)	Samen met ESC*-controlelampje 🛑: Storing in ABS.	Raadpleeg een gespecialiseerde werkplaats. De wagen kan zonder ABS remmen.
	Samen met waarschuwingslampje 🛑: ABS en EBD werken niet.	🛑 Niet verder rijden! Roep onmiddellijk de hulp van specialisten in ⇒ pagina 143.

Knip-pert	Mogelijke oorzaak	Oplossing
🛑	Regeling door ESC* of ASR.	Haal de voet van het gaspedaal. Pas uw rijstijl aan aan de toestand van het wegdek.
(TC)	Traction Control regelsysteem actief.	Haal de voet van het gaspedaal. Pas uw rijstijl aan aan de toestand van het wegdek.

Wanneer het contact enkele seconden wordt ingeschakeld, voeren sommige controle- en waarschuwingslampjes een werkingscontrole uit. Na enkele seconden gaan de lampjes uit.

⚠ ATTENTIE

Als u de waarschuwingslampjes negeert, kan de wagen midden in het verkeer tot stilstand komen, of kunnen zich ongevallen of ernstig letsel voordoen.

- Negeer de waarschuwingslampjes nooit.
- Breng de wagen tot stilstand zodra dit op een veilige wijze mogelijk is.

⚠ ATTENTIE

Rijden met slechte remmen kan dit tot ernstige ongevallen leiden.

- Als het waarschuwingsymbool voor het remsysteem 🛑 niet dooft of onder het rijden gaat branden, is het remvloeistofpeil in het reservoir te laag of er is sprake van een storing in het remsysteem. Zet de wagen onmiddellijk stil en roep de hulp in van gespecialiseerd personeel ⇒ pagina 147, Remvloeistof.
- Als het waarschuwingslampje voor het remsysteem 🛑 samen met het ABS-controlelampje 🛑 brandt, kan de regelfunctie van het ABS zijn uitgevallen. Hierdoor kunnen de achterwielen relatief snel blokkeren als

ATTENTIE (vervolg)

wordt geremd. Als de achterwielen blokkeren, kunt u de controle over de wagen verliezen! Verminder indien mogelijk de snelheid en rij voorzichtig naar de dichtstbijzijnde gespecialiseerde werkplaats om de motor te laten nakijken. Voorkom tijdens de rit naar de werkplaats bruusk remmen en bruske manoeuvres.

- Als het waarschuwingslampje van het ABS  niet uitgaat of tijdens de rit naar de werkplaats gaat branden, dan werkt het ABS niet correct. De wagen kan alleen worden stilgezet met normale remmen (zonder ABS). De bescherming die het ABS biedt, is niet meer beschikbaar. Ga zo snel mogelijk naar een gespecialiseerde werkplaats.

**VOORZICHTIG**

Het negeren van brandende controlelampjes kan storingen tot gevolg hebben.

Handrem

Afbeelding 93 Tussen de voorstoelen: de handrem.

Handrem aantrekken

- Trek de handrem krachtig omhoog terwijl u de vergrendelingsknop ingedrukt houdt.
- De handrem is ingeschakeld wanneer het controlelampje  op het instrumentenpaneel \Rightarrow pagina 140 brandt en de wagen op contact staat.

Handrem losmaken

- Trek de handrem lichtjes omhoog en druk op de vergrendelingsknop \Rightarrow Afbeelding 93 (pijl).
- Duw de handrem naar onderen terwijl u de vergrendelingsknop ingedrukt houdt.

**ATTENTIE**

Verkeerd gebruik van de handrem kan een ernstig ongeval tot gevolg hebben.

- Gebruik de handrem nooit om de wagen te remmen - alleen in noodgevallen. De remweg is veel langer omdat alleen de achterwielen worden afgeremd. Gebruik altijd het rempedaal.
- Rij nooit met een licht aangetrokken handrem. De handrem kan hierdoor verhit raken en het remsysteem schaden. Bovendien leidt dit tot voortijdige slijtage van de remblokken van de achterremmen.
- Geef nooit gas vanuit de motorruimte als de motor draait en een versnelling ingeschakeld is. De wagen zou zich zelfs met aangetrokken handrem nog kunnen verplaatsen.

**Let op**

Indien de snelheid hoger is dan 6 km/h (4 mph) terwijl de wagen nog op de handrem staat, hoort u een geluidssignaal.

Parkeren

Houd rekening met de wettelijke bepalingen wanneer u de wagen parkeert.

Inparkeren

Voer de handelingen uitsluitend in de aangegeven volgorde uit.

- Parkeer de wagen op een geschikte, stevige ondergrond ⇒ ⚠.
- Trap het rempedaal in en houd het ingetrapt tot de motor is afgezet.
- Trek de handrem aan ⇒ pagina 141.
- Zet in geval van een automatische versnellingsbak de keuzehendel in stand **P**.
- Zet de motor uit en haal uw voet van het rempedaal.
- Trek de sleutel uit het contact.
- Draai zo nodig het stuurwiel een klein beetje om de stuurkolom te vergrendelen.
- Schakel op vlak terrein en opwaartse hellingen de eerste versnelling van de handgeschakelde versnellingsbak, of op neerwaartse hellingen de achteruitversnelling in, en laat het koppelingspedaal los.
- Let er op dat de andere inzittenden de wagen verlaten, en let speciaal op kinderen.
- Neem bij het uitstappen alle autosleutels mee.
- Sluit de wagen af.

Ook op steile hellingen

Draai voordat u de motor uitzet het stuurwiel zodanig dat, als de geparkeerde wagen in beweging zou komen, de wagen tegen de stoeprand rolt.

- Draai de voorwielen op hellingen zodanig dat ze tegen de stoeprand drukken.
- Draai de voorwielen op hellingen zodanig dat ze naar het midden van de weg wijzen.



ATTENTIE

De onderdelen van het uitlaatsysteem kunnen enorm heet worden. Dit kan brand of aanzienlijke schade veroorzaken.

- Parkeer de wagen zodanig dat geen enkel onderdeel van het uitlaatsysteem in contact kan komen met brandbare materialen (zoals hout, bladeren, droog gras of gemorste brandstof).



VOORZICHTIG

- Wees extra voorzichtig op plaatsen met een verhoogde stoeprand of vaste afsluitingen. Voorwerpen die uitsteken uit de grond kunnen de bumper en andere delen van de wagen tijdens het manoeuvreren beschadigen. Stop voordat de wielen de stoeprand of afsluiting raken om schade te voorkomen.
- Let in het bijzonder op voor inritten, hellingen, stoepranden, enz. De onderste delen van de wagen zoals bumpers, spoilers en elementen van het onderstel, alsook de motor en het uitlaatsysteem, kunnen beschadigd raken wanneer eroverheen wordt gereden. ■

Informatie over remmen

Nieuwe remblokken beschikken tijdens de eerste 200 tot 300 km nog niet over hun maximale remcapaciteit. Ze moeten eerst "ingereden worden" ⇒ ⚠. De iets lagere remkracht kunt u compenseren door het rempedaal steviger in te drukken. **Als er tijdens het inrijden volledig geremd of noodgeremd moet worden** is de remweg langer dan wanneer de remblokken al zijn ingereden. Trap tijdens het inrijden de remmen niet volledig in en vermijd situaties die veel van de remmen eisen. Bijvoorbeeld als er sprake is van druk verkeer.

De **slijtage van de remblokken** is sterk afhankelijk van de gebruiksomstandigheden en de rijstijl. Wanneer u vaak in de stad, op korte afstanden of zeer sportief rijdt, ga dan vaker dan er in het Onderhoudsprogramma ►

vermeld staat naar een gespecialiseerde werkplaats om de dikte van de remblokken te laten controleren.

Bij het rijden met **natte remmen**, zoals bijv. na het rijden door water, bij heftige regenval of na het wassen van de wagen, vermindert de werking van de remmen vanwege vochtige of (in de winter) bevroren remschijven. Bij hoge snelheden moeten de remmen zo snel mogelijk "drogen". U kunt dit bereiken door herhaaldelijk zachtjes te remmen. Let er hierbij op dat u achterop rijdende wagens en andere verkeersdeelnemers niet in gevaar brengt ⇒ ⚠.

Als er zich op de **remschijven en remblokken een zoutlaag** bevindt, neemt de remwerking af en is de remweg langer. Als u lange tijd zonder te remmen op wegen waarop zout gestrooid is, hebt gereden, moet u voorzichtig enkele keren remmen om de zoutlaag van de remmen te verwijderen ⇒ ⚠.

Als u de wagen lange tijd parkeert of weinig gebruikt, of de remmen weinig gebruikt, kan er op de remschijven **roest** ontstaan en kan zich op de remblokken **vuil** ophopen. Bij een gering of geen gebruik van het remsysteem én bij roestaanslag adviseert SEAT om bij een hogere snelheid verschillende keren stevig te remmen, zodat de remschijven en remblokken worden gereinigd. Let er hierbij op dat u achterop rijdende wagens en andere verkeersdeelnemers niet in gevaar brengt ⇒ ⚠.

Storingen in remsysteem

Als u moet remmen en opmerkt dat de wagen niet normaal reageert (de remweg neemt plotseling toe), is het mogelijk dat er een storing in het remcircuit is opgetreden. Dit kunt u zien aan het waarschuwingsslampje (D): Neem contact op met een gespecialiseerde werkplaats om de storing te verhelpen. Rijd op weg daarnaartoe met lage snelheid en houd rekening met langere remwegen en hogere pedaalkrachten.

Rembekrachtiger

De rembekrachtiger werkt alleen als de motor draait en versterkt de druk die de bestuurder met het rempedaal bewerkstelligt.

Als de rembekrachtiger niet werkt of de wagen gesleept moet worden, moet u het rempedaal krachtiger intrappen omdat de remweg groter wordt als de rembekrachtiger niet werkt ⇒ ⚠.



ATTENTIE

Nieuwe remblokken beschikken in het begin niet optimaal.

- Nieuwe remblokken beschikken tijdens de eerste 320 km nog niet over hun maximale remcapaciteit. Ze moeten eerst "ingereden" worden. U kunt de mindere remcapaciteit vergroten door het rempedaal krachtiger in te trappen.
- Om te voorkomen dat u de controle over uw wagen verliest en daardoor ernstige ongevallen kunt veroorzaken, moet u de voorzorgsmaatregelen met betrekking tot het gebruik van nieuwe remblokken in acht nemen.
- Neem tijdens het inrijden van de nieuwe remblokken een veilige afstand tot andere wagens in acht en vermijd situaties waarin u veel van de remmen moet eisen.



ATTENTIE

Als de remmen heet worden, remmen ze minder goed en neemt de remweg toe.

- Tijdens het rijden op hellingen worden de remmen met name overbelast en worden ze snel heet.
- Verlaag de snelheid of schakel terug voor lange en steile hellingen. Op deze wijze maakt u gebruik van de remmende werking van de motor en belast u het remsysteem minder.
- Voorspoilers die niet af fabriek gemonteerd zijn of die beschadigd zijn, kunnen ertoe leiden dat er minder lucht bij de remmen komt en dat de remmen oververhit raken.

 **ATTENTIE**

Als de remmen nat of koud zijn of als er een zoutlaag op de remblokken zit, dan remt de wagen later en neemt de remweg toe.

- Probeer de remmen voorzichtig uit.
- Droog de remmen altijd en verwijder ijs en zout door zacht enkele keren te remmen als het zicht, het weer, het wegdek en het verkeer dat toelaten.

 **ATTENTIE**

Als u zonder rembekrachtiger rijdt, neem de remweg aanzienlijk toe, wat ernstige ongevallen tot gevolg kan hebben.

- Laat de wagen nooit vooruit rijden terwijl de motor uitstaat.
- Als de rembekrachtiger niet werkt of de wagen gesleept moet worden, moet u het rempedaal krachtiger intrappen omdat de remweg groter wordt als de rembekrachtiger niet werkt.

 **VOORZICHTIG**

- Laat de remmen nooit "aanlopen" door het rempedaal langdurig licht in te trappen als u niet echt hoeft te remmen. Als u het rempedaal constant intrapt, worden de remmen heet. Hierdoor kan het remvermogen aanzienlijk verminderen, de remweg toenemen of het remsysteem helemaal beschadigd raken.
- Verlaag de snelheid of schakel terug voor lange en steile hellingen. Op deze wijze maakt u gebruik van de remmende werking van de motor en belast u het remsysteem minder. Als u dit niet doet, kunnen de remmen te heet worden en niet meer goed werken. Gebruik de remmen alleen wanneer u snelheid wilt minderen of om de wagen stil te zetten.

 **Let op**

Wanneer u de voorste remblokken laat nakijken, laat dan ook direct de achterste remblokken nakijken. U kunt de dikte van de remblokken regelmatig visueel controleren via de openingen in de wielen of via de onderkant van de wagen. Bouw indien nodig de wielen uit om de remblokken goed te kunnen controleren. SEAT raadt u aan de Technische Dienst te raadplegen. ■

Remhulpsystemen

De remhulpsystemen ESC*, ABS, EBD, BAS, ASR, TC en EDS werken alleen bij draaiende motor en dragen aanzienlijk bij aan het verbeteren van de actieve veiligheid.

Elektronisch stabiliseringsprogramma (ESC)*

Het ESC* vermindert het gevaar van slippen en verbetert de stabiliteit van de wagen door de wielen in bepaalde rijsituaties afzonderlijk af te remmen. Rijdynamische grensgevallen, zoals bijv. oversturen en ondersturen van de wagen of doordraaien van de aangedreven wielen, worden door het ESC* herkend. Door gerichte remingrepen en een reductie van het motorkoppel helpt het systeem de wagen te stabiliseren.

Het ESC* heeft zijn beperkingen. Het is belangrijk om te weten dat het ESC* ook onderhevig is aan de natuurkundig bepaalde grenzen. Het ESC* kan niet in alle situaties waarbij de bestuurder betrokken is, helpen. Bijvoorbeeld als de ondergrond van het wegdek plotseling verandert, is het ESC* niet in alle gevallen nuttig. Als plotseling een stuk wegdek met water, modder of sneeuw bedekt is, helpt het ESC* niet op dezelfde manier als het zou doen op een droge ondergrond. Als de wagen de grip op de ondergrond verliest en over een laag water rijdt ("aquaplaning"), dan kan het ESC* de bestuurder niet helpen met remmen en het sturen van de wagen omdat het geen grip op het wegdek heeft. Als u met de wagen over kronkelige wegen rijdt en de bochten met grote snelheid doorrijdt, dan reageert het ESC* niet altijd met dezelfde effectiviteit: een agressieve rijstijl is niet hetzelfde als minder hard rijden. ►

Pas de snelheid en de rijstijl aan het zicht, het weer, het wegdek, het verkeer aan. Het ESC* kan de natuurkundig bepaalde grenzen niet overschrijden, de beschikbare transmissie verbeteren of de wagen op de weg houden als een onachtzaamheid van de bestuurder tot een onvermijdelijke situatie. Aan de andere kant zorgt het ESC* ervoor dat u de wagen gemakkelijker onder controle kunt houden. Het ESC helpt u in extreme situaties en profiteert maximaal van de stuurbewegingen van de bestuurder om de wagen in de gewenste richting te houden. Als u met een snelheid rijdt die ervoor zorgt dat de wagen van de weg kan raken nog voordat het ESC* kan ingrijpen, dan kan het ESC geen enkele hulp meer bieden.

In het ESC* zijn de ABS-, BAS-, ASR- en EDS-systemen geïntegreerd. Het ESC* is altijd ingeschakeld¹⁾.

Antiblokkeersysteem (ABS)

Het ABS voorkomt tot net voordat de wagen helemaal stilstaat dat de wielen tijdens het remmen blokkeren. Het helpt de bestuurder de wagen te besturen en de controle over de wagen te behouden. Dit betekent dat de kans dat de wagen slipt vermindert, inclusief als er hard geremd wordt:

- Trap het rempedaal in en houd het ingetrapt. Haal uw voet niet van het rempedaal en verminder de remkracht niet!
- Trap het rempedaal niet "pompnd" in en houd het rempedaal even hard ingetrapt!
- Laat de wagen in dezelfde richting rijden wanneer u het rempedaal krachtig intrapt.
- Het ABS wordt uitgeschakeld wanneer u het rempedaal loslaat of de druk op het rempedaal vermindert.

De ABS-regeling is merkbaar aan het **pulseren van het rempedaal** en de geluiden. U mag er niet vanuit gaan dat het ABS onder elke *willekeurige* omstandigheid de remweg verkort. De remweg kan zelfs langer worden als de wagen over grind, verse sneeuw of over een bevroren of gladde ondergrond rijdt.

¹⁾ Al naargelang de uitvoering

Remassistent (BAS)

De remkrachtassistent kan de remweg verkorten. De remkrachtassistent versterkt de kracht die de bestuurder in noodremsituaties op het rempedaal uitoefent. Als gevolg hiervan neemt de totale remdruk snel toe, vermenigvuldigt de remkracht en daalt de remweg. Hierdoor wordt het ABS sneller en efficiënter geactiveerd.

! Verminder **niet** de druk op het rempedaal! Als het rempedaal wordt losgelaten of als de druk op het rempedaal vermindert wordt, schakelt de remkrachtassistent automatisch de rembekrachtiger uit.

Aandrijfslipregeling (ASR) of Traction Control (TC)

De ASR of de TC vermindert de aandrijfkraft van de motor bij doordraaiende wielen en past de kracht aan de rijbaanomstandigheden aan. Met de ASR of TC kunt u eenvoudiger starten, gas geven of hellingen oprijden, ook in situaties waarin het wegdek niet in goede staat verkeert.

Differentieel elektronisch vergendelen (EDS)

Het EDS is beschikbaar wanneer de wagen onder normale omstandigheden rechtuit rijdt. Het EDS remt een doorslippend wiel af en brengt de aandrijfkraft over op het andere aangedreven wiel. Opdat de schijfrem van het afgeremde wiel niet te warm wordt, wordt het EDS bij buitengewoon sterke belasting automatisch uitgeschakeld. Zodra de rem is afgekoeld, wordt het EDS automatisch weer ingeschakeld. ▶

 **ATTENTIE**

Als u snel over bevroren, gladde of natte ondergrond rijdt, dan kunt u de controle over de wagen verliezen, en kunnen u en de overige inzittenden ernstig gewond raken.

- Pas de snelheid en de rijstijl aan het zicht, het wegdek, het verkeer en de weersomstandigheden aan. Hoewel de remhulpsystemen ABS, BAS, EDS, ASR, TC en ESC* meer veiligheid bieden, moet u onder het rijden geen onnodige risico's nemen.
- De remhulpsystemen mogen de natuurkundig bepaalde grenzen niet overschrijden. Zelfs met ESC* en de andere systemen blijven gladde en natte wegen gevaarlijk om op te rijden.
- Als u te snel op een natte ondergrond rijdt, is het mogelijk dat de wielen het contact met het wegdek verliezen waardoor "aquaplaning" ontstaat. Als de wagen eenmaal de grip verloren heeft, kunt u de wagen niet meer afremmen, besturen of onder controle houden.
- De remhulpsystemen kunnen geen ongevallen voorkomen als u bijvoorbeeld geen veilige afstand bewaart of te snel rijdt voor de bestaande omstandigheden.
- Hoewel de remhulpsystemen zeer effectief zijn en in moeilijke situaties helpen de wagen onder controle te houden, onthoud altijd dat de stabiliteit van de wagen afhankelijk is van de grip van de banden.
- Geef bij het accelereren op een gladde weg (bijvoorbeeld bij ijs en sneeuw) voorzichtig gas. Ondanks de remhulpsystemen kunnen de wielen nog steeds slippen, waardoor de bestuurder de controle over de wagen zou kunnen verliezen.

 **ATTENTIE**

De effectiviteit van het ESC* neemt aanzienlijk af als andere onderdelen en systemen die van invloed zijn op de rijdynamiek niet adequaat onderhouden worden, of niet correct werken. Het gaat hierbij met name, maar niet alleen, om de remmen, de banden en andere al vermelde systemen.

- Houd er altijd rekening mee dat het aanpassen en inbouwen van andere onderdelen in de wagen invloed kan hebben op de werking van de systemen ABS, BAS, ASR, TC, EDS en ESC*.
- Als u de ophanging van de wagen aanpast, of combinaties van niet-goedgekeurde velgen/banden gebruikt, dan kan dit de werking en de effectiviteit van de systemen ABS, BAS, ASR, TC, EDS en ESC* schaden.
- De effectiviteit van het ESC* wordt ook bepaald door het gebruik van de juiste banden ⇒ pagina 220.

 **Let op**

Alleen als alle vier de wielen dezelfde banden hebben, kunnen de ESC*, ASR of de TC goed werken. Een verschillende afrolomtrek van de banden kan tot een niet-gewenste vermindering van het motorvermogen leiden.

 **Let op**

Bij een storing in het ABS vallen ook het ESC*, de ASR, de TC en het EDS uit.

 **Let op**

Het is mogelijk dat u geluiden hoort op het moment dat deze systemen in werking zijn.

Remvloeistof



Afbeelding 94 In de motorruimte: dop van het remvloeistofreservoir

De remvloeistof neemt in de loop der tijd water uit de omringende lucht op. Als de remvloeistof teveel water bevat, kan het remsysteem beschadigd raken. Water vermindert het kookpunt van de remvloeistof aanzienlijk. Als de remvloeistof teveel water bevat en de remmen een grote belasting ondergaan, dan kan dit luchtbelvorming in het remsysteem tot gevolg hebben. De luchtballen verminderen de remkracht, waardoor de remweg aanzienlijk toeneemt en het remsysteem helemaal kapot kan gaan. Voor uw eigen veiligheid en die van de andere weggebruikers is het van belang dat het remsysteem altijd correct werkt ⇒ ⚠.

Specificatie van remvloeistof

SEAT heeft een speciale remvloeistof ontwikkeld die geoptimaliseerd is voor het remsysteem van uw wagen. Voor de beste werking van het remsysteem raadt SEAT aan remvloeistoffen te gebruiken die voldoen aan de **norm VW 501 14**. Als u niet de beschikking hebt over deze remvloeistoffen of om andere redenen een andere remvloeistof gebruikt, dan kunt u een remvloeistof gebruiken die voldoet aan de Amerikaanse norm FMVSS 116 DOT 4 of de Duitse norm DIN ISO 4925 CLASS 4 ⇒ ⚠.

De remvloeistof volgens de norm VW 501 14 voldoet aan de eisen van de Amerikaanse norm FMVSS 116 DOT 4 en de Duitse norm DIN ISO 4925 CLASS 4. Dit betekent echter niet dat andere remvloeistoffen die aan de Amerikaanse norm FMVSS 116 DOT 4 of de Duitse norm DIN ISO 4925 CLASS 4 automatisch voldoen aan de norm VW 501 14. Vergelijk de informatie die vermeld staat op de fles met remvloeistof en zorg ervoor dat u altijd een geschikte remvloeistof gebruikt.

Een geschikte remvloeistof is verkrijgbaar bij SEAT-dealers.

Remvloeistofpeil

Het remvloeistofpeil moet altijd tussen de markeringen MIN en MAX van het remvloeistofreservoir liggen, of ruim boven de markering MIN ⇒ ⚠.

Het remvloeistofpeil kan niet altijd worden gecontroleerd omdat in sommige modellen de motoronderdelen de remvloeistoftank blokkeren. Als u het remvloeistofpeil niet precies kunt aflezen, laat dit dan door een gespecialiseerde werkplaats doen.

Het remvloeistofpeil zakt licht tijdens het rijden omdat de remblokken slijten en de rem automatisch afgesteld wordt.

Remvloeistof verversen

U moet de remvloeistof volgens de aanwijzingen van het Onderhoudsprogramma vervangen. Ga naar een gespecialiseerde werkplaats om de remvloeistof te laten vervangen. SEAT raadt u aan de Technische Dienst te raadplegen. Let erop dat hier uitsluitend remvloeistoffen bijgevoerd worden die voldoen aan de vereiste specificaties.



ATTENTIE

Als het remvloeistofpeil laag is, of de remvloeistof niet de juiste of verouderd is, dan is het mogelijk dat het remsysteem niet meer goed werkt of dat de remkracht afneemt.

- Controleer periodiek het remsysteem en het remvloeistofpeil! ➔

 **ATTENTIE (vervolg)**

- U moet de remvloeistof periodiek vervangen overeenkomstig de aanwijzingen van het Onderhoudsprogramma.
- Als de remmen aan grote krachten blootstaan en de remvloeistof verouderd is, kunnen er zich luchtbellenvormen. De luchtbellenvorming vermindert de remkracht, waardoor de remweg aanzienlijk toeneemt en het remsysteem helemaal kapot kan gaan.
- Controleer of u de juiste remvloeistof gebruikt. Gebruik alleen remvloeistoffen die voldoen aan de normen VW 501 14, FMVSS 116 DOT 4 of DIN ISO 4925 CLASS 4. Andere soorten remvloeistoffen kunnen invloed hebben op de remwerking en de remkracht verminderen. Gebruik een remvloeistof niet als op het reservoir niet vermeld staat dat deze aan de specificaties van de normen VW 501 14, FMVSS 116 DOT 4 of DIN ISO 4925 CLASS 4 voldoet.
- De bij te vullen remvloeistof moet nieuw zijn.

 **ATTENTIE**

Remvloeistof is giftig.

- Bewaar remvloeistoffen niet in drinkflessen of andere soortgelijke flessen om het risico op vergiftiging te verminderen. Andere personen zouden uit deze flessen kunnen drinken, zelfs als u exact aangeeft welke vloeistof de fles bevat.
- Bewaar de remvloeistof altijd in de originele goed afgesloten fles en buiten het bereik van kinderen.

 **VOORZICHTIG**

Remvloeistof tast de lak aan. Veeg onmiddellijk alle restanten remvloeistof van de lak weg die met de lak in contact komen.

 **Milieu-aanwijzing**

Remvloeistoffen vervuilen het milieu. Vang uitgelopen vloeistoffen op en lever deze bij de desbetreffende inzamelingspunten in. ■

Ecologisch rijden

Inleiding tot thema

Het brandstofverbruik, de belasting van het milieu en de slijtage van motor, remmen en banden hangen voornamelijk van drie factoren af:

- Persoonlijke rijstijl.
- Gebruiksomstandigheden van wagen (weer, toestand van de rijweg).
- Technische voorwaarden.

Afhankelijk van uw rijstijl en enkele eenvoudige trucjes kunt u tot 25% op uw brandstof besparen.



ATTENTIE

Pas de snelheid aan en houd een veilige afstand aan tot uw voorliggers afhankelijk van het zicht, het klimaat, het wegdek en het verkeer.

Zuinige rijstijl

Anticiperend schakelen

Algemene aanwijzingen: De hogere versnellingen zijn altijd de zuinigste. In het algemeen kan voor de meeste wagens gesteld worden dat: Rijd bij een snelheid van 30 km/h (19 mph) in de derde, bij 40 km/h (25 mph) in de vierde en bij 50 km/h (31 mph) in de vijfde versnelling.

Daarnaast kunt u brandstof besparen door een versnelling "over te slaan", als het verkeer en het rijden dat toelaten.

Belast de versnellingen niet tot het uiterste. Gebruik de eerste versnelling alleen om te beginnen met rijden en schakel snel op naar de tweede. Voor-

kom het gebruik van de kickdown in wagens met automatische versnellingsbak.

Wagens waarin op het instrumentenpaneel de versnellingen worden weergegeven, helpen u zuiniger te rijden omdat op het instrumentenpaneel aangegeven wordt wanneer u het beste kunt op- of terugschakelen.

Laten uitrijden

Als u uw voet van het gaspedaal haalt, wordt de brandstoftoevoer onderbroken en daalt het brandstofverbruik.

Laat de wagen uitrijden als u ziet dat u bijvoorbeeld een rood stoplicht nadert. Alleen als de wagen te langzaam uitrijdt of als de af te leggen afstand te lang is, wordt aangeraden het koppelpedaal in te trappen om te ont koppelen. De motor draait vervolgens stationair.

Als u denkt dat u langere tijd stil zult staan, dan kunt u de motor afzetten; bijvoorbeeld bij een spoorwegovergang.

Anticiperend rijden en met het verkeer "meestromen"

Als u vaak remt en gas geeft, neemt het brandstofverbruik toe. Als u anticiperend rijdt en een veilige afstand tot uw voorliggers aanhoudt, kunt u de verschillende snelheden waarmee u rijdt compenseren door slechts uw voet van het gaspedaal te halen. Het is dan niet meer nodig om actief te remmen en gas te geven.

Rustig en gelijkmatig rijden

Constantheid is belangrijker dan snelheid: Hoe gelijkmatiger er gereden wordt, des te minder het brandstofverbruik.

Als u op de snelweg rijdt, blijkt het effectiever te zijn om met een constante en matige snelheid te rijden dan wanneer u constant gas geeft en remt. In het algemeen geldt dat u even snel op uw eindbestemming aankomt wanneer u constant rijdt.

Het snelheidsregelsysteem helpt u een constantere rijstijl aan te nemen. ▶

Extra verbruikers matig gebruiken

Het is belangrijk dat u comfortabel reist, maar u moet de comfortsystemen dan wel ecologisch gebruiken.

Dit is omdat sommige aangesloten apparaten een hoger brandstofverbruik veroorzaken; voorbeelden:

- Koelsysteem van airconditioning: als de airconditioning een aanzienlijk temperatuurverschil moet creëren, is daarvoor veel door de motor geproduceerde energie voor nodig. Daarom wordt aangeraden het verschil tussen de temperatuur in de wagen en de buitentemperatuur niet te veel laten verschillen. Het is soms nuttig de wagen voor het rijden te ventileren en eerste een korte afstand met de ruiten open te rijden. Vervolgens kunt u de airconditioning met de ruiten gesloten aanzetten. Houd de ruiten bij hoge snelheden gesloten. Bij geopende ruiten neemt het brandstofverbruik toe.
- Schakel de stoelverwarming uit wanneer u uw doel bereikt heeft.
- Zet de achterrautverwarming uit wanneer de achterraut niet beslagen of met ijs bedekt is.

Andere factoren waardoor het brandstofverbruik toeneemt (voorbeelden):

- Storing in motormanagement.
- Rijden in de bergen.

Zuinig rijden

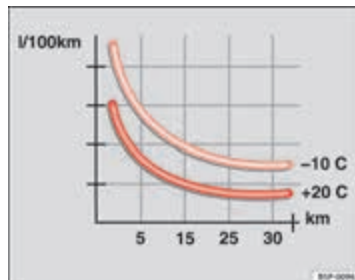

Afbeelding 95 Brandstofverbruik in liters/100 km bij twee verschillende omgevingstemperaturen.

Als u een anticiperende en zuinige rijstijl hebt, kan het brandstofverbruik gemakkelijk met 10-15 procent worden gereduceerd.

Bij het accelereren verbruikt een wagen de meeste brandstof. Als u tijdens het remmen anticipeert op het verkeer dan geeft u bijgevolg minder gas. Laat uw wagen uitrollen, wanneer dit mogelijk is, bijv. wanneer u ziet dat het volgende verkeerslicht op rood staat.

Korte ritten rijden

Als de motor koud is, verbruikt de motor direct na het starten veel meer brandstof. U moet kilometers maken om de motor op te laten warmen en het brandstofverbruik te normaliseren.

Motor en katalysator moeten hun optimale **bedrijfstemperatuur** hebben bereikt om verbruik en brandstofemissie doeltreffend te reduceren. Van doorslaggevende betekenis is in dit verband ook de **omgevingstemperatuur**.

Afbeelding 95 toont de verschillende brandstofverbruiken bij eenzelfde rit en bij temperaturen van +20°C (+68°F) en -10°C (+14°F).

Vermijd daarom onnodige korte trajecten en combineer ritten.

De wagen verbruikt in de winter meer brandstof dan in de zomer, zelfs onder gelijke omstandigheden.

"Warmdraaien" van de motor is in sommige landen verboden. Daarnaast is het een overbodige handeling omdat het tot brandstofverspilling leidt.

Bandenspanning aanpassen.

Als de banden de juiste bandenspanning hebben, vermindert dat de weerstand met het wegdek waardoor het brandstofverbruik afneemt. Als u de bandenspanning een beetje (+ 0,2 bar/ + 3 psi / + 200 kPa) verhoogt, kunt u brandstof besparen.

Let er bij het kopen van nieuwe banden op dat ze geoptimaliseerd zijn voor het rollen met de minst mogelijke weerstand.

Motorolie met lage wrijving gebruiken

Volledig synthetische olie met lage viscositeit, ook wel motorolie met lage wrijving genoemd, vermindert het brandstofverbruik. Motorolie met lage wrijving vermindert de weerstand die door de wrijving in de motor ontstaat en wordt beter en sneller gedistribueerd, met name bij het koud starten. Dit effect is met name waarneembaar in wagens waarmee vaak korte ritten worden gemaakt.

Controleer altijd of het motoroliepeil voldoende is, en houd u aan de service-intervallen (intervallen voor het vervangen van de motorolie).

Wanneer u motorolie koopt, let dan altijd op de norm en kijk of SEAT de motorolie heeft goedgekeurd.

Onnodige ballast vermijden

Hoe lichter de wagen, des te zuiniger en ecologischer u zult rijden. Met een extra gewicht van 100 kg neemt bijvoorbeeld het brandstofverbruik toe met maximaal 0,3 liter/100 km.

Verwijder alle voorwerpen en onnodige ballast uit de wagen.

Verwijder optionele uitrustingen en onnodige accessoires

Hoe aerodynamischer de wagen, des te minder het brandstofverbruik. Accessoires en optionele uitrustingen (zoals dakdragersystemen of fietsenrekken) verminderen het aerodynamische voordeel.

Daarom wordt aangeraden deze onnodige optionele uitrustingen en dakdragersystemen te verwijderen, en vooral als u met hoge snelheden wilt rijden. ■

Stuurbekrachtiging

Inleiding tot thema

De stuurbekrachtiging* is niet hydraulisch maar elektromechanisch. Het voordeel van deze stuurbekrachtiging is dat er geen hydraulische busen, hydraulische olie, filters en andere onderdelen nodig zijn. Het elektromechanische systeem bespaart brandstof. Terwijl in een hydraulisch systeem de oliedruk in het systeem constant moet blijven, is bij elektromechanische stuurbekrachtiging alleen energie voor het draaien van het stuurwiel nodig.

In wagens met een elektromechanische stuurinrichting wordt de stuurbekrachtiging automatisch aan de rijsnelheid en de draaihoek van het stuur en de wielen aangepast. De elektromechanische stuurinrichting werkt alleen bij draaiende motor.

Aanvullende informatie en waarschuwingen:

- Ga rijden en zet de motor af ⇒ pagina 124
- Accu ⇒ pagina 201
- Aanslepen/slepen ⇒ pagina 289



ATTENTIE

Als de stuurbekrachtiging niet werkt, moet bij het sturen veel meer kracht worden uitgeoefend en is de wagen moeilijker te besturen.

- De stuurbekrachtiging werkt alleen bij draaiende motor.
- Laat de wagen nooit met uitgeschakelde motor uitrollen.
- Trek de sleutel nooit uit het contactslot zolang de wagen nog in beweging is. De stuurinrichting kan vergrendeld raken en het stuurwiel kan niet meer worden gedraaid.

Waarschuwings- en controlelampjes

Gaat branden	Mogelijke oorzaak	Oplossing
 (rood)	Elektromechanische stuurbekrachtiging defect.	De stuurinrichting moet onmiddellijk door een gespecialiseerde werkplaats worden nagekeken.
 (geel)	Verminderde werking van elektromechanische stuurinrichting.	De stuurinrichting moet onmiddellijk door een gespecialiseerde werkplaats worden nagekeken. Als na het opnieuw starten van de motor en het rijden van een korte afstand het gele waarschuwingslampje niet gaat branden, hoeft u geen contact op te nemen met een gespecialiseerde werkplaats. ▶

Knippert	Mogelijke oorzaak	Oplossing
 (rood)	Storing in elektronische vergrendeling van stuurkolom.	 Niet verder rijden! Roep de hulp van specialisten in.
 (geel)	Vastgeklemd stuurkolom. Stuurkolom niet ontgrendeld of vergrendeld.	Draai het stuurwiel zacht heen en weer. Trek de contactsleutel uit het contactslot en schakel het contact opnieuw in. Volg eventueel de aanwijzingen op het display in het instrumentenpaneel op. Rijd niet verder als de stuurkolom geblokkeerd blijft nadat het contact is ingeschakeld. Roep de hulp van vakmensen in.

Wanneer het contact enkele seconden wordt ingeschakeld, voeren sommige controle- en waarschuwingslampjes een werkingscontrole uit. Na enkele seconden gaan de lampjes uit.

ATTENTIE

Als u de waarschuwingslampjes negeert, kan de wagen midden in het verkeer tot stilstand komen, of kunnen zich ongevallen of ernstig letsel voordoen.

- Negeer de waarschuwingslampjes nooit.
- Breng de wagen tot stilstand zodra dit op een veilige wijze mogelijk is.

VOORZICHTIG

Het negeren van brandende controlelampjes kan storingen tot gevolg hebben.

Informatie over de stuurkolom

Om pogingen tot diefstal van de wagen te voorkomen, wordt aangeraden de stuurkolom vóór het uitstappen, te vergrendelen.

Stuurkolom mechanisch vergrendelen

U kunt de stuurkolom vergrendelen door de sleutel uit het contact te halen wanneer de wagen stil staat.

Stuurkolom vergrendelen	Stuurkolom ontgrendelen
Inparkeren → pagina 139.	Sleutel in contactslot steken.
De contactsleutel uit het contactslot trekken.	Draai het stuurwiel licht om de stuurkolomvergrendeling op te heffen.
Draai het stuurwiel licht tot u hoort dat de stuurkolom vergrendeld wordt.	Houd het stuurwiel in deze stand en schakel het contact in.

Elektromechanische besturing

In wagens met een elektromechanische stuurinrichting wordt de stuurbevoegdheid automatisch aan de rijsnelheid en de draaihoek van het stuur en de wielen aangepast. De elektromechanische stuurinrichting werkt alleen bij draaiende motor.

Bij geheel of gedeeltelijk uitgevallen stuurbevoegdheid moet u er rekening mee houden dat u voor het sturen aanzienlijk meer kracht nodig heeft dan gewoonlijk.

Systemen ter ondersteuning van de bestuurder

Parkeerhulp*

Inleiding tot thema

De parkeerhulp helpt de bestuurder bij het inparkeren. Indien een obstakel dichtbij de achterzijde van de wagen komt, weerklinkt met tussenpozen een geluidssignaal. Hoe korter de afstand, des te korter het geluidsinterval. Indien u te dicht bij het obstakel komt, weerklinkt een continu geluidssignaal.

Als u nog dicht bij het obstakel komt en het signaal ononderbroken hoorbaar is, kan het systeem de afstand niet meer meten.

De sensoren in de achterbumper verzenden en ontvangen ultrafrequentie signalen. Zolang de ultrafrequentie signalen duren (zenden, weerkaatsen tegen obstakels en ontvangen), berekent het systeem constant de afstand tussen de bumper en het desbetreffende obstakel.

Aanvullende informatie en waarschuwingen:

- Buitenaanzichten ⇒ pagina 6
- Accessoires, vervanging van onderdelen, reparaties en wijzigingen ⇒ pagina 233



ATTENTIE

De parkeerhulp kan de opmerkzaamheid van de bestuurder niet vervangen.

- De sensoren hebben dode hoeken waarin personen en objecten niet kunnen worden waargenomen.
- Houd de omgeving van de wagen altijd in de gaten omdat de sensoren niet altijd kleine kinderen, dieren of voorwerpen detecteren.



ATTENTIE (vervolg)

- Het oppervlak van bepaalde voorwerpen en kleding weerkaatsen de signalen van de parkeerhulpsensoren niet. Het systeem kan deze voorwerpen en personen met de genoemde kleding niet of niet goed detecteren.
- Externe geluidsbronnen beïnvloeden de signalen van de parkeerhulpsensoren. In dit geval worden in bepaalde omstandigheden geen personen of voorwerpen gedetecteerd.



VOORZICHTIG

- Voorwerpen als aanhangerdissels, dunne stangen, hekwerken, palen, bomen en geopende schuurdeuren worden in bepaalde omstandigheden niet door de sensoren waargenomen en kunnen tot beschadiging van de wagen leiden.
- Hoewel de parkeerhulp een aanwezig obstakel detecteert en ervoor waarschuwt, is het mogelijk dat het obstakel te hoog of te laag is, waardoor het obstakel bij het naderen ervan uit de meethoek van de sensoren kan verdwijnen en niet wordt aangeduid. De parkeerhulp zal u daarom ook niet waarschuwen voor deze voorwerpen. Als u de waarschuwing van de parkeerhulp negeert, kan de wagen aanzienlijk beschadigd raken.
- De sensoren in de bumper kunnen bijvoorbeeld bij het parkeren beschadigd of verkeerd afgesteld raken.
- Houd de sensoren in de bumper schoon, ijs- en sneeuwvrij en plak er niets op. Zo zorgt u ervoor dat het systeem correct blijft werken.
- Spuit tijdens het met een hogedrukspuit schoonmaken van de sensoren heel even water of stoom op de sensoren en houd meer dan 10 cm afstand tot de sensoren. ▶

- Geluidsbronnen kunnen fouten in de berekende parkeerafstand teweegbrengen, bijv. de parkeerafstand tot andere wagens, inductiekabels of bouwmachines.
- Elementen die later op de wagen werden gemonteerd zoals bijv. een fietsenrek, kunnen de werking van de parkeerhulp ook nadelig beïnvloeden.

Parkeerhulp



Afbeelding 96 Parkeerhulpsensoren in de achterbumper.

De drie controlesensoren van de parkeerhulp in de achterbumper ⇒ Afbeelding 96.

Parkeerhulp in- en uitschakelen

- *Inschakelen*: Schakel de achteruitversnelling in bij ingeschakeld contact. U hoort een kort geluidssignaal ten teken dat de parkeerhulp actief is en goed werkt.
- *Uitzetten*: achteruitversnelling uitschakelen.

Bijzonderheden van de parkeerhulp

- Soms detecteert de parkeerhulp water dat zich op de sensoren bevindt als een obstakel.
- Als de afstand niet varieert, weerklinkt het waarschuwingssignaal na enkele seconden minder intens. Als het signaal continu klinkt, blijft het volume constant.
- Als de wagen zich van het obstakel verwijdert, wordt het intermitterende geluid automatisch uitgeschakeld. Als de wagen het obstakel opnieuw nadert, wordt het intermitterende geluid automatisch ingeschakeld.
- Bij uw SEAT-dealer kunt u het volume van de waarschuwingssignalen bij laten stellen.



Let op

Als de parkeerhulp niet goed werkt, hoort u ca. 3 seconden een kort en constant geluidssignaal wanneer u ze voor het eerst inschakelt. Laat het parkeerhulpsysteem zo snel mogelijk in een gespecialiseerde werkplaats nakijken.

Optisch parkeersysteem* (OPS)

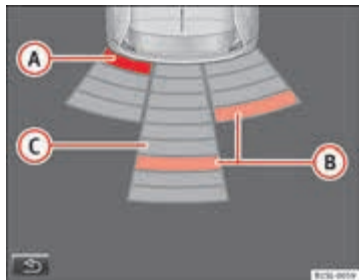

Afbeelding 97 Aanduiding van OPS op het display: (A) er is een obstakel in de botszone waargenomen. (B) er is een obstakel in het segment waargenomen. (C) geregistreerde zone achter de wagen.

Het optisch parkeersysteem is een aanvulling op het parkeerhulpsysteem → pagina 155.

Op het display van het SEAT Portable System (geleverd door SEAT) wordt het door de sensoren waargenomen gebied achter de wagen weergegeven. De mogelijke obstakels worden ten opzichte van de wagen ⇒ ⚠ weergegeven.

Funcctie	Nodige handelingen
Schakel de displayweergave in:	Parkeerhulp inschakelen ⇒ pagina 155. Het OPS wordt automatisch ingeschakeld.
Schakel de displayweergave handmatig uit:	Druk op functietoets in het display van de draagbare navigatiesysteem.
Schakel de displayweergave handmatig uit:	achteruitversnelling uitschakelen.

Gecontroleerde zones

Achter de wagen ⇒ Afbeelding 97 (C) wordt een zone van ongeveer 150 cm en aan de zijkanten van ongeveer 60 cm geanalyseerd.

Aanduiding op het scherm

De getoonde grafiek geeft de gecontroleerde zones in verscheidene segmenten weer. Naarmate de wagen een obstakel nadert, komt het segment steeds dichterbij de weergegeven wagen (A) en (B). Ten slotte bij het aanduiden van het voorlaatste segment, betekent dit dat de botszone bereikt is. **Zet de wagen stil!**

Afstand van wagen tot obstakel	Geluidssignaal	In kleurendisplay: kleur van segment wanneer een obstakel wordt waargenomen
achter: ca. 31-150 cm	intermitterend geluid	Geel
achter: ca. 0-30 cm	constant gefluit	Rood

ATTENTIE

Laat u niet afleiden door naar het display te kijken.

Let op

SEAT raadt aan met het gebruik van de parkeerhulp te oefenen op een plek waar geen verkeer is of op een parkeerplaats om met het systeem en de werking ervan vertrouwd te raken.

Let op

Het door de sensoren waargenomen gebied op het display van het draagbare navigatiesysteem wordt met een vertraging van hooguit 5 seconden weergegeven.

Let op

Raadpleeg in de gebruikshandleiding van dit apparaat de aanvullende informatie over het draagbare navigatiesysteem (geleverd door SEAT) ⇒ pagina 233.

Rijsnelheid* (Snelheidsregelsysteem - SRS)

Inleiding tot thema

Het snelheidsregelsysteem (SRS) zorgt ervoor dat tijdens het vooruit rijden met snelheden vanaf ongeveer 20 km/u (15 mph) de persoonlijk geprogrammeerde snelheid constant wordt aangehouden.

Het SRS vermindert alleen de snelheid wanneer het gaspedaal wordt bediend en er niet geremd wordt ⇒ ⚠.

Aanvullende informatie en waarschuwingen:

- Schakelen ⇒ pagina 129
- Accessoires, vervanging van onderdelen, reparaties en wijzigingen ⇒ pagina 233



ATTENTIE

Als u met een constante snelheid niet op een veilige afstand van andere weggebruikers kunt rijden, kan het gebruik van het snelheidsregelsysteem tot ongevallen en ernstig letsel leiden.

- Gebruik het snelheidsregelsysteem nooit in drukverkeer, als de veiligheidsafstand onvoldoende is, op steile wegen, op bochtige of gladde wegen (sneeuw, ijs, regen of sten), en op overstromde wegen.
- Gebruik het SRS ook nooit buiten de verharde wegen of op onverharde wegen.
- Pas de snelheid aan en houd een veilige afstand aan tot uw voorliggers afhankelijk van het zicht, het klimaat, het wegdek en het verkeer.
- Schakel het snelheidsregelsysteem altijd na gebruik uit om te voorkomen dat de snelheid onverwacht geregeld wordt.

⚠ ATTENTIE (vervolg)

- Het is gevaarlijk weer terug te gaan naar de opgeslagen snelheid wanneer die snelheid te hoog is voor de omstandigheden van dat moment (wegdek, verkeer, weersgesteldheid)!
- Bij het bergafwaarts rijden kan het snelheidsregelsysteem de snelheid niet constant houden. Door het eigen gewicht van de wagen kan de snelheid toenemen. Schakel terug of rem de wagen met de voetrem af.

Controlelampje

Gaat branden	Mogelijke oorzaak
	Het snelheidsregelsysteem regelt de snelheid van de wagen.

Wanneer het contact enkele seconden wordt ingeschakeld, voeren sommige controle- en waarschuwingslampjes een werkingscontrole uit. Na enkele seconden gaan de lampjes uit.



ATTENTIE

Als u de waarschuwingslampjes negeert, kan de wagen midden in het verkeer tot stilstand komen, of kunnen zich ongevallen of ernstig letsel voordoen.

- Negeer de waarschuwingslampjes nooit.



VOORZICHTIG

Het negeren van brandende controlelampjes kan storingen tot gevolg hebben.

Snelheidsregelsysteem gebruiken

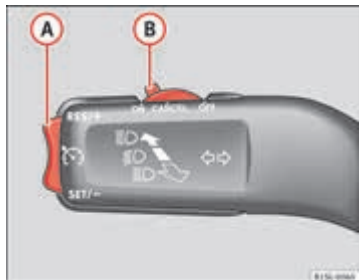

Afbeelding 98 Knipperlicht- en grootlichthendel rechts van de stuurkolom: SRS-knoppen en bedieningselementen

Functie	Positie van knop, bediening van knop ⇒ Afbeelding 98	Actie
Snelheidsregelsysteem inschakelen	Knop B in de stand ON .	Het systeem wordt ingeschakeld. Na inschakeling vindt het geen opgeslagen snelheid en vindt nog geen snelheidsregeling plaats.
Snelheidsregelsysteem inschakelen.	Druk op knop A in de zone SET/- .	De huidige snelheid wordt in het geheugen opgeslagen en geregeld.
Snelheidsregelsysteem tijdelijk uitschakelen.	Zet knop B in de stand CANCEL . OFWEL: trap het rem- of koppelingspedaal in.	Het snelheidsregelsysteem wordt tijdelijk uitgeschakeld. De snelheid blijft opgeslagen.

Functie	Positie van knop, bediening van knop ⇒ Afbeelding 98	Actie
Het snelheidsregelsysteem opnieuw inschakelen.	Druk op knop A in de zone RES/+ .	De geprogrammeerde snelheid wordt aangenomen en geregeld.
De geprogrammeerde snelheid verhogen (tijdens regeling van SRS-systeem).	Druk <i>kort</i> op knop A in de zone RES/+ om de snelheid in kleine stappen van ca. 1 km/u (1 mpu) en op te slaan. Houd knop A in de zone RES/+ <i>geruime tijd</i> ingedrukt om de snelheid doorlopend te verhogen tot u hem loslaat. Dan wordt deze opgeslagen.	De wagen versnelt actief tot aan de nieuwe ingestelde snelheid.
De geprogrammeerde snelheid verlagen (tijdens regeling van SRS-systeem).	Druk <i>kort</i> op knop A in de zone SET/- om de snelheid in kleine stappen van ca. 1 km/u (1 mpu) en op te slaan. Houd knop A in de zone SET/- <i>geruime tijd</i> ingedrukt om de snelheid doorlopend te blijven verlagen tot u hem loslaat. De bereikte snelheid wordt dan opgeslagen.	De snelheid daalt <i>zonder</i> te remmen door het gaspedaal los te laten tot de nieuwe ingestelde snelheid wordt bereikt.
Het snelheidsregelsysteem uitschakelen.	Knop B in de stand OFF .	Het systeem wordt uitgeschakeld. De geprogrammeerde snelheid wordt gewist.

Hellingen afdalen met de SRS

Als het SRS de snelheid van de wagen bij het omlaag rijden van een helling niet constant kan houden, rem de wagen dan met het rempedaal af en schakel indien nodig terug.

Automatisch uitschakelen

Het snelheidsregelsysteem SRS wordt automatisch uitgeschakeld of tijdelijk onderbroken:

- Als het systeem een storing detecteert die de werking van het SRS beïnvloeden kan.
- Als gedurende een bepaalde tijd met een snelheid gereden wordt die hoger is dan de geprogrammeerde snelheid vanwege het intrappen van het gaspedaal.
- Als het rem- of koppelingspedaal wordt ingetrapt.
- Als u schakelt bij een handgeschakelde versnellingsbak.
- Als de airbag geactiveerd wordt. ■

Safety Assist* (functie remassistent in stadsverkeer)

Inleiding tot thema

De functie Remassistent in stadsverkeer is functioneel voor verkeerssituaties tot een afstand van ca. 10 meter voor de wagen bij een snelheid van ca. 5-30 km/u (3-19 mijl per uur).

Wanneer het systeem een mogelijke botsing met een voertuig voor de wagen detecteert, maakt de wagen zich klaar om plotseling te kunnen remmen ⇒ .

Als de bestuurder niet op de dreigende botsing reageert, kan het systeem automatisch afremmen om de impactsnelheid van de eventuele botsing te verlagen. Op deze manier kan het systeem helpen de gevolgen van een ongeval te beperken.

Als de functie Remassistent in stadsverkeer vaststelt dat de bestuurder niet voldoende afremt voor de dreigende botsing, kan het systeem automatisch afremmen om de impactsnelheid van de eventuele botsing te verlagen. Op deze manier kan het systeem helpen de gevolgen van een ongeval te beperken.

Aanvullende informatie en waarschuwingen:

- Buitenaanzichten ⇒ pagina 6
- Onder aan de middenconsole ⇒ pagina 12
- Instrumentenpaneel ⇒ pagina 15
- Accessoires, vervanging van onderdelen, reparaties en wijzigingen ⇒ pagina 233



ATTENTIE

De intelligente techniek in de functie Remassistent in stadsverkeer kan de natuurkundig en door het systeem zelf bepaalde grenzen niet overwinnen. U moet zich er door de voordelen van de functie Remassistent in stadsverkeer nooit toe laten brengen hogere risico's te nemen. Het is de verantwoordelijkheid van de bestuurder op tijd te remmen.

- De functie Remassistent in stadsverkeer kan zelf niet alleen ernstige ongevallen of letsel voorkomen.
- De functie Remassistent in stadsverkeer kan in ingewikkelde verkeerssituaties ongewenste remhandelingen uitvoeren, bijv. als twee wagens zich op zeer korte afstand kruisen.



ATTENTIE

In het rijgedrag al uitgaan van de functie Remassistent in stadsverkeer kan tot ernstige ongevallen of letsel leiden. Ondanks het systeem moet de bestuurder te allen tijde opmerkzaam blijven.

- Pas de snelheid aan en houd een veilige afstand aan tot uw voorliggers afhankelijk van het zicht, het klimaat, het wegdek en het verkeer.
- De functie Remassistent in stadsverkeer reageert niet op overstekende mensen of dieren, noch op tegenliggers die op dezelfde rijbaan rijden.
- Als na het afgaan van de functie Remassistent in stadsverkeer de auto weer start, rem dan met het rempedaal.



VOORZICHTIG

Als de lasersensor vermoedt dat de functie Remassistent in stadsverkeer beschadigd is, sluit hij de functie Remassistent in stadsverkeer af. Hierdoor wordt bijkomende schade voorkomen.

- Voor reparatiewerkzaamheden aan de lasersensor is bijzondere vakkenis vereist. SEAT raadt u aan de Technische Dienst te raadplegen. ►

i Let op

Als de functie Remassistent in stadsverkeer een remhandeling activeert, dan verkleint het traject van het rempedaal. Hierdoor lijkt het dat het rempedaal "zwaarder" gaat.

i Let op

De automatische remingreep door de functie Remassistent in stadsverkeer kan met behulp van het koppelingspedaal, de versnellingspedaal of met een correctieve ingreep worden geannuleerd.



i Let op





Tijdens het automatisch remmen door de functie Remassistent in stadsverkeer kunnen er ongewone geluiden hoorbaar zijn. Dit is normaal. Ze worden veroorzaakt door het remsysteem.

Waarschuwings- en controlelampjes

De functie Remassistent in stadsverkeer gaat steeds aan als het contact wordt ingeschakeld. Dit wordt niet speciaal aangeduid.

Als de functie Remassistent in stadsverkeer uitstaat, werkt of last heeft van een systeemfout, wordt dit door middel van een controlelampje op het instrumentenpaneel aangeduid.

Gaat branden	Mogelijke oorzaak ⇒ ⚠	Oplossing
 On	De functie Remassistent in stadsverkeer werd aangezet met de knop  ⇒ Afbeelding 101.	Het controlelampje gaat na 5 seconden automatisch uit.

Knippert	Mogelijke oorzaak ⇒ ⚠	Oplossing
	<i>snel</i> : De functie Remassistent in stadsverkeer remt automatisch of heeft automatisch gered.	Het controlelampje gaat automatisch uit.
	<i>langzaam</i> : de functie Remassistent in stadsverkeer is momenteel niet beschikbaar.	Als de wagen stopt, zet de motor af en start opnieuw. Voer in dat geval een visuele controle van de lasersensor uit (verontreiniging, bevroering) ⇒ ⚠ in Lasersensor op pagina 162. Indien deze nog steeds niet werkt, laat het systeem in een gespecialiseerde werkplaats nakijken.
 OFF	<i>binnen het werkingbereik van 5-30 km/h (3-19 mph)</i> : De functie Remassistent in stadsverkeer werd uitgezet met de knop  ⇒ Afbeelding 101.	Zet de functie Remassistent in stadsverkeer aan met de knop  ⇒ Afbeelding 101.

Wanneer het contact enkele seconden wordt ingeschakeld, voeren sommige controle- en waarschuwinglampjes een werkingcontrole uit. Na enkele seconden gaan de lampjes uit.

⚠ ATTENTIE
<p>Als u de waarschuwinglampjes negeert, kan de wagen midden in het verkeer tot stilstand komen, of kunnen zich ongevallen of ernstig letsel voordoen.</p> <ul style="list-style-type: none"> • Negeer de waarschuwinglampjes nooit. • Breng de wagen tot stilstand zodra dit op een veilige wijze mogelijk is.

! VOORZICHTIG

Het negeren van brandende controlelampjes kan storingen tot gevolg hebben.

Lasersensor



Afbeelding 99 Op de voorruit: Lasersensor voor de functie Remassistent in stadsverkeer

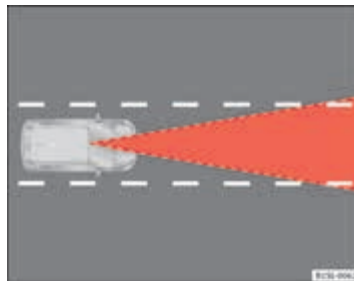

Afbeelding 100 Gezichtsveld van lasersensor.

Dankzij een lasersensor op de voorruit => Afbeelding 99 kan het systeem verkeerssituaties vóór de wagen waarnemen.

Voorliggers kunnen hierdoor tot op een afstand van ca. 10 m worden herkend.

! ATTENTIE

De laserstraal van de lasersensor kan ernstig oogletsel veroorzaken.

- Richt er nooit met optische instrumenten op, bijv. een detectiecamera, microscoop of vergrootglas, op een afstand korter dan 100 mm van de lasersensor.
- Vergeet niet dat de laserstraal ook actief kan blijven wanneer de functie Remassistent in stadsverkeer uitstaat of niet beschikbaar is. De laserstraal is niet zichtbaar voor het menselijk oog.

**VOORZICHTIG**

Als de voorruit vuil, bevroren of beslagen is in het gebied van de lasersensor, bijv. door de regen, nevel of sneeuw, kan dit tot gevolg hebben dat de functie Remassistent in stadsverkeer niet werkt.

- Houd altijd het lasersensorgebied altijd vrij van vuil- en vorstaanslag.
- Verwijder sneeuw met een handveger en ijs bij voorkeur met een ontdooispray.

**VOORZICHTIG**

Een bij de lasersensor beschadigde voorruit kan tot gevolg hebben dat de functie Remassistent in stadsverkeer niet werkt.

- Vervang de voorruit als deze krassen, barsten of impacten van stenen in het gebied bij de lasersensor vertoont. Gebruik alleen door SEAT goedgekeurde voorruiten. Repareren is niet toegestaan (bijv. in geval van steenimpact).
- Maak bij het vervangen van ruitenwisserbladen alleen gebruik van door SEAT goedgekeurde ruitenwisserbladen.
- Het lasersensorgebied op de voorruit niet schilderen of met stickers bedekken.

Funcie

Afbeelding 101 Onder in de middenconsole: knop voor de functie Remassistent in stadsverkeer.

De functie Remassistent in stadsverkeer aan- en uitzetten

- Druk op knop ⇒ **Afbeelding 101** op de middenconsole.

Als de functie Remassistent in stadsverkeer aan staat, brandt op het instrumentenpaneel  **OFF** binnen het werkingsbereik van deze functie, d.w.z. voor snelheden van 5-30 km/u (3-19 mph).

Funcie Remassistent in stadsverkeer uitzetten in de volgende situaties

In de volgende situaties wordt aanbevolen de functie Remassistent in stadsverkeer uit te zetten ⇒ :

- Als de wagen wordt aangesleept.
- Wanneer u de wagen in een wasstraat gaat wassen.
- Als de wagen op een rollentestbank staat.
- Als de lasersensor defect is.
- Na een botsing met de lasersensor.
- Bij het rijden buiten de verharde wegen (laaghangende taken). ▶

- Als voorwerpen in het gedeelte boven de motorkap uitsteken, bijv. bij lading op het dak die aan de voorkant veel uitsteekt.
- Als de voorruit bij de lasersensor beschadigd is.

**ATTENTIE**

Als de functie Remassistent in stadsverkeer in deze situaties niet wordt uitgeschakeld, kan dat tot ongevallen of ernstige letsels leiden.

- Schakel de functie Remassistent in stadsverkeer uit in de volgende kritische situaties.

Bijzondere rijomstandigheden

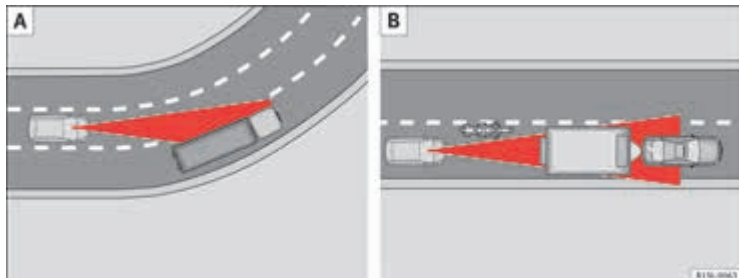

Afbeelding 102 A: Wagen in een bocht. B: motorrijder die voor u rijdt, buiten de actieradius van de lasersensor.

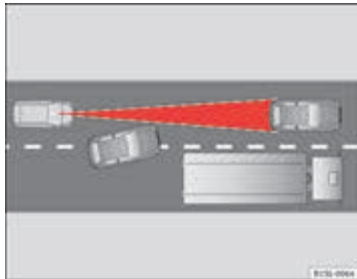

Afbeelding 103 Wisseling van rijstrook door andere wagens

De functie Remassistent in stadsverkeer kan de natuurkundig en door het systeem zelf bepaalde grenzen niet overwinnen. Daarom kunnen zich onder bepaalde omstandigheden onverwachte of late reacties van de functie Remassistent in stadsverkeer voordoen. Blijf daarom steeds oplettend en grijp zo nodig zelf in.

Bijvoorbeeld, in de volgende rijomstandigheden is bijzondere aandacht geboden:

In de bochten

Bij het ingaan of verlaten van een "lange" bocht kan het voorkomen dat de wagen vertraagt omdat de lasersensor een wagen in de andere rijbaan waarneemt ⇒ **Afbeelding 102 A**. Om dit afremmen af te breken, trap het gaspedaal in, draai aan het stuur of trap op het koppelingspedaal.

Smalle voorliggers

De lasersensor detecteert smalle voorliggers alleen als ze zich in het gezichtsveld van sensor bevinden ⇒ **Afbeelding 102 B**. Dat is met name het geval met smalle voertuigen, zoals bijv. motorfietsen.

Andere wagens die van rijstrook veranderen

Als een wagen vlakbij uw wagen van rijstrook verandert, kan dit tot onverwacht afremmen door de functie Remassistent in stadsverkeer leiden ⇒ **Afbeelding 103**. Om dit afremmen af te breken, trap het gaspedaal in, draai aan het stuur of trap op het koppelingspedaal.

Mogelijke storing van lasersensor.

Als de lasersensor slecht werkt door harde neerslag, nevel, sneeuw of modder, wordt de functie Remassistent in stadsverkeer tijdelijk afgesloten. Op het display van het instrumentenpaneel knippert het controlelampje .

Wanneer de storing van de lasersensor is opgelost, is de functie Remassistent in stadsverkeer automatisch weer beschikbaar. Het controlelampje  dooft.

In de volgende situaties zou de functie Remassistent in stadsverkeer niet kunnen werken:

- Scherpe bochten.
- Gaspedaal helemaal ingetrapt.
- De functie Remassistent in stadsverkeer is uitgeschakeld of heeft een storing ⇒ pagina 161.
- Als de lasersensor vuil, bedekt of oververhit is ⇒ pagina 162.
- Tijdens een sneeuwbuï, zware regenval of bij dichte mist.
- Als er smalle voorliggers zijn.
- Voor voertuigen die elkaar tegenkomen.
- Voor tegenliggers op dezelfde rijstrook.
- Voor erg vuile wagens, met een lage reflectiegraad.
- Als er veel stof is. ■

Starhulpsystemen

Inleiding tot thema

Aanvullende informatie en waarschuwingen:

- SEAT-informatiesysteem ⇒ pagina 23
- Remmen, stoppen en parkeren ⇒ pagina 139
- Accu ⇒ pagina 201
- Wielen en banden ⇒ pagina 220
- Accessoires, vervanging van onderdelen, reparaties en wijzigingen ⇒ pagina 233
- Starhulp ⇒ pagina 286



ATTENTIE

De intelligente technologie van de starhulpsystemen kan de door de natuurkundige wetten gestelde grenzen niet overwinnen. U moet zich vanwege het vergrote gemak dat de starhulpsystemen bieden nooit laten verleiden risico's te lopen.

- Iedere onbedoelde beweging van de wagen kan ernstig letsel tot gevolg hebben.
- De starhulpsystemen kunnen de oplettendheid van de bestuurder niet vervangen.
- Pas de snelheid en de rijstijl aan het zicht, het weer, het wegdek, het verkeer aan.
- De starhulpsystemen kunnen de wagen niet altijd stil houden of voldoende afremmen op een helling (bijv. op gladde en bevroren oppervlakken).

Waarschuwingslampjes

Gaat branden	Mogelijke oorzaak	Oplossing
	Het Start-Stopsysteem is geactiveerd.	
	Het Start-Stopsysteem is geactiveerd, maar de motor kan niet automatisch worden afgezet.	Raadpleeg een gespecialiseerde werkplaats.
	Het Start-Stopsysteem kan de motor niet starten.	Start de motor handmatig met de autosleutel ⇒ pagina 125.
	Er is een storing in de dynamo.	⇒ pagina 201

Knippert	Mogelijke oorzaak	Oplossing
	Het Start-Stopsysteem is niet beschikbaar.	Raadpleeg een gespecialiseerde werkplaats.

Na het inschakelen van het contact gaan ter controle kort enkele waarschuwings- en controlelampjes branden. Na enkele seconden doven de lampjes.



ATTENTIE

Als u de brandende waarschuwingslampjes negeert, kan de wagen midden in het verkeer tot stilstand komen en kunnen zich ongevallen of ernstig letsel voordoen.

- Negeer de waarschuwingslampjes nooit.
- Breng de wagen tot stilstand zodra dat kan.



VOORZICHTIG

Het negeren van brandende controlelampjes kan schade aan de wagen tot gevolg hebben.

Start-Stop systeem



Afbeelding 104 Boven in de middenconsole: knop van het Start-Stopsysteem.

Het Start-Stopsysteem is geactiveerd, de motor wordt automatisch afgezet als de wagen tot stilstand komt. Indien nodig, wordt de wagen automatisch weer gestart.

Deze functie is altijd geactiveerd als het contact wordt ingeschakeld. Op het display van het instrumentenpaneel wordt informatie over de huidige status weergegeven ⇒ pagina 166.

Zet het Start-Stopsysteem altijd handmatig uit wanneer u door water rijdt.

Wagens met versnellingsbak

- Wanneer de wagen stilstaat, zet u de versnelling in de vrijstand en laat u het koppelingspedaal los. De motor wordt uitgeschakeld.
- Om hem weer te starten is het voldoende om de koppeling in te trappen.

Wagens met automatische versnellingsbak

- Trap wanneer de wagen is stilgezet het rempedaal in en houd het rempedaal ingetrapd. De motor gaat uit.
- Haal uw voet van het rempedaal om de motor opnieuw te starten.
- Als de keuzehendel in de stand **P** staat, start de motor pas als er geen rijstand ingeschakeld is of het gaspedaal ingetrapd wordt.

Belangrijke voorwaarden opdat de motor automatisch stopt

- De bestuurder draagt de veiligheidsgordel.
- Het bestuurdersportier is gesloten.
- De motorkap is gesloten.
- De motor heeft een minimale motortemperatuur bereikt.
- De wagen heeft gereden sinds de laatste keer dat motor werd afgezet.
- De accu van de wagen is voldoende geladen.
- De accu is te warm of te koud.
- De wagen staat niet op een steile helling.

Vereiste voorwaarden opdat de wagen weer automatisch wordt gestart

De motor kan zich in de volgende gevallen weer automatisch starten:

- Als de wagen in beweging komt.
- Als de spanning van de accu afneemt.

Voorwaarden die het starten met de autosleutel nodig maken

De motor moet in de volgende gevallen handmatig met de autosleutel worden gestart.

- Als de bestuurder de veiligheidsgordel afdoet.
- Als het bestuurdersportier geopend wordt.
- Als de motorkap geopend wordt. ▶

Start-Stop-systeem in- en uitschakelen

- Druk de knop  op de middenconsole ⇒ [Afbeelding 104](#) in.
- Als het Start-Stopsysteem uitgeschakeld is, brandt het controlelampje in de knop.

Als bij het inschakelen, het wagensysteem in de Stop-modus staat start de motor onmiddellijk.

**ATTENTIE**

De rembevoegdheid en de elektromechanische stuurinrichting werken niet bij uitgeschakelde motor.

- **Laat de wagen nooit met uitgeschakelde motor doorrollen.**
- **Als u de werkzaamheden in de motorruimte verricht moet u het Start-Stopsysteem uitzetten.**

**VOORZICHTIG**

Als u de wagen langdurig aan heel hoge temperaturen blootstelt, kan de accu beschadigd raken.

**Let op**

In sommige gevallen kan het nodig zijn de motor handmatig met de sleutel te starten. Houd het desbetreffende controlelampje op het instrumentenpaneel in de gaten.

Starthulp op hellingen*

Deze functie is alleen beschikbaar bij wagens die met ESC zijn uitgerust.

De starthulp op hellingen helpt de bestuurder bij het bergop starten, door de wagen in stilstand te houden.

Het systeem behoudt de remdruk tijdens ca. twee seconden nadat de bestuurder de voet van het rempedaal haalt, om te vermijden dat de wagen naar achteren rolt tijdens het startmanoeuvre. Tijdens deze twee seconden heeft de bestuurder voldoende tijd om het koppelingspedaal los te laten en te versnellen zonder dat de wagen zich verplaatst en zonder de handrem te moeten gebruiken. Dit maakt het starten gemakkelijker, comfortabeler en veiliger.

De voorwaarden voor de werking ervan zijn:

- op een helling staan,
- gesloten portieren,
- wagen in volledige stilstand,
- draaiende motor en ingetrapte rem,
- bovendien moet de versnelling ingeschakeld zijn of in vrijloop staan voor de schakelbak en de keuzehendel zich bevinden in de stand **S, D of R** in het geval van de automatische versnelling.

Het systeem is ook actief voor bergop met achteruit.

**ATTENTIE**

- Indien u de wagen niet onmiddellijk start nadat u de voet van het rempedaal gehaald hebt, kan de wagen in bepaalde omstandigheden terugrollen. Trap het rempedaal in of trek de handrem onmiddellijk aan.
- Indien de motor afslaat, trap het rempedaal in of trek de handrem onmiddellijk aan.
- Indien u in file bergopwaarts rijdt en wilt voorkomen dat de wagen per ongeluk terugrolt bij het starten, houd het rempedaal dan gedurende enkele seconden ingetrap, voordat u de wagen in beweging brengt.

**Let op**

In uw Erkende servicecentrum of in een gespecialiseerde werkplaats kan men u zeggen of uw wagen met dit systeem is uitgerust. ■

Airconditioning

Verwarmen, ventileren, afkoelen

Inleiding tot thema

Stof- en pollenfilter

Het stof- en pollenfilter met actief koolpatroon verlaagt de verontreiniging van de lucht die het interieur binnenstroomt.

Dit filter moet vervangen worden binnen de intervallen aangegeven in het Onderhoudsprogramma om het rendement van de airconditioning niet te beïnvloeden.

Indien het rendement van het filter reeds eerder vermindert omdat de wagen in een sterk verontreinigde omgeving gebruikt wordt, moet het filter vervangen worden zonder het verstrijken van het voorziene interval af te wachten.

Aanvullende informatie en waarschuwingen:

- SEAT-informatiesysteem ⇒ pagina 23
- Ruitenwisser-/ruitensproeiersysteem ⇒ pagina 93
- Verzorging en reiniging van de wagen, buitenzijde ⇒ pagina 206

ATTENTIE

Als het zicht door alle ruiten van de wagen niet goed is, neemt het risico op ongevallen met ernstige gevolgen toe.

- **Zorg ervoor dat alle ruiten ijs- en sneeuwvrij zijn, en dat ze niet beslagen zijn om goed te kunnen zien wat er buiten de wagen allemaal gebeurt.**

ATTENTIE (vervolg)

- Het maximale verwarmingsvermogen en de zo snel mogelijke ontwaaseming van de ruiten worden verkregen wanneer de motor zijn normale werkingstemperatuur bereikt. Ga alleen rijden als het zicht goed is.
- Zorg er altijd voor dat u het verwarmings- en ventilatiesysteem, de airconditioning en de achtruitverwarming gebruikt om goed te kunnen zien wat er buiten de wagen allemaal gebeurt.
- Laat de luchtcirculatie nooit gedurende een lange periode aan. Wanneer het koelsysteem niet werkt en de circulatiefunctie aanstaat, kunnen de ruiten snel aandampen en kan het zicht zo aanzienlijk beperkt worden.
- Schakel de circulatiefunctie uit wanneer u deze niet nodig heeft.

ATTENTIE

Gebruikte lucht verhoogt de vermoeidheid en leidt tot concentratieverlies van de bestuurder. Dit kan een ernstig ongeval tot gevolg hebben.

- Schakel de ventilator nooit gedurende langere tijd uit en gebruik de luchtcirculatiefunctie niet gedurende een lange tijd omdat de lucht in de wagen niet ververst wordt.

VOORZICHTIG

- Als u vermoedt dat de airconditioning defect is, moet u deze onmiddellijk uitzetten. Hierdoor wordt bijkomende schade voorkomen. Laat de wagen door een gespecialiseerde werkplaats nakijken.
- Reparatiewerkzaamheden aan de airconditioning vereisen bijzondere vakkennis en speciaal gereedschap. SEAT raadt u aan de Technische Dienst te raadplegen. ▶

**Let op**

Als het koelsysteem uitgeschakeld is, wordt de lucht die van buiten wordt aangezogen, niet ontvochtigd. Om te voorkomen dat de ruiten beslaan raadt SEAT aan de koeling (compressor) ingeschakeld te laten. Druk hiervoor op de toets . Het controlelampje in de toets moet gaan branden.

**Let op**

Het maximale verwarmingsvermogen en de zo snel mogelijke ontwaseming van de ruiten worden verkregen wanneer de motor zijn normale werkingstemperatuur bereikt.

**Let op**

De luchtinlaat voor de voorruit moet vrij van ijs, sneeuw of bladeren zijn, opdat verwarming en airconditioning optimaal kunnen functioneren en het beslaan van de ruiten wordt voorkomen. ■



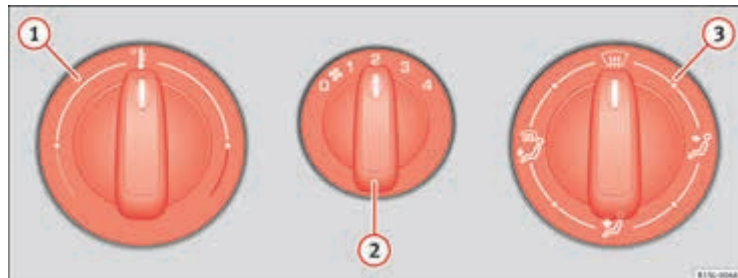



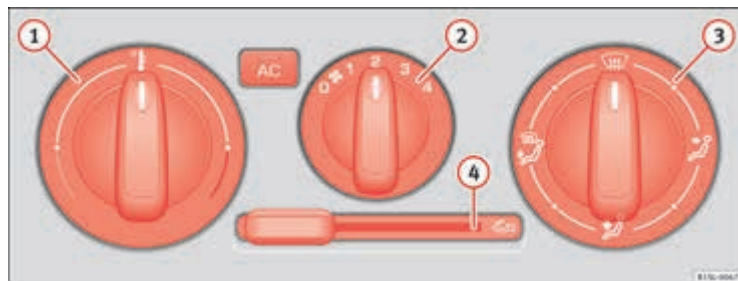





Bedieningselementen



Afbeelding 105 In de middenconsole: Draaiknop voor het verwarmings- en ventilatiesysteem.



Afbeelding 106 In de middenconsole: knoppen voor de airconditioning. ►

Toets, regeling	Aanvullende informatie. Verwarmings- en ventilatiesysteem ⇒ Afbeelding 105 en airconditioning ⇒ Afbeelding 106 .
 ■ ... ■	Temperatuur. Draai de regelknop om de temperatuur overeenkomstig in te stellen.
 0 ... 	Ventilator. Stand 0: Uitgeschakelde ventilatie en airconditioning, stand 4: Maximum ventilatorsnelheid.
	Luchtverdeling. Draai aan de ongetrapte regelknop om de luchtstroom naar de gewenste plek te leiden.
	Verwarmings- en ventilatiesysteem: ontwasemingsfunctie. Luchtverdeling over de voorruit en de zijruiten in het blikveld van de buitenspiegel. Airconditioning: ontwasemingsfunctie. Luchtverdeling over de voorruit en de zijruiten in het blikveld van de buitenspiegel. Druk op de knop  , verhoog de ventilatorsnelheid en zet lucht-circulatiefunctie aan ⇒ pagina 175 om de voorruit zo snel mogelijk te ontwasemen.
	Luchtverdeling richting borstkas.
	Luchtverdeling naar de voetenruimte.
	Luchtverdeling naar de voorruit en de voetenruimte.
AC	Airconditioning: indrukken om het koelsysteem aan of uit te zetten ⇒ pagina 174.
 	Airconditioning: schuifknop voor de circulatiefunctie ⇒ pagina 175.
	Uitzetten. Draai de ventilatorknop  naar stand 0.

Achterrautverwarming

De knop voor de achterrautverwarming  bevindt zich op de middenconsole. De achterrautverwarming werkt alleen wanneer de motor draait en wordt pas na 10 minuten automatisch uitgeschakeld.

ATTENTIE

Laat de ventilator nooit gedurende lange tijd uit staan omdat de lucht in de wagen dan niet ververscht wordt.



- Gebruikte lucht verhoogt de vermoeidheid en leidt tot concentratieverlies van de bestuurder en de inzittenden. Dit zou tot een ernstig ongeval kunnen leiden.

Gebruiksaanwijzingen voor verwarmings- en ventilatiesysteem.

Temperatuur

De gewenste temperatuur voor het interieur mag niet lager zijn dan voor buiten omdat het verwarmings- en ventilatiesysteem de lucht niet kan koelen of ontvochtigen.

Instelling voor een optimaal zicht

- Zet de ventilator ⇒ **Afbeelding 105**  in stand 1 of 2.
- Zet de temperatuurregelaar ⇒ **Afbeelding 105**  in de middelste stand.
- Open en richt de luchtroosters in het dashboard ⇒ pagina 175.
- Draai de luchtverdeelregelaar ⇒ **Afbeelding 105**  in de ontwasemingsstand.

Gebruiksaanwijzingen voor de airconditioning*

Het koelsysteem van het interieur werkt alleen wanneer de motor draait en de ventilator aan staat.

De airconditioning werkt het beste als de ruiten zijn gesloten. Maar als het interieur door binnenvallende zonnestrallen sterk is verwarmd, kan het afkoelen worden versneld door de ruiten even te openen.

Instelling voor een optimaal zicht

Wanneer de airconditioning in werking is, wordt niet alleen de temperatuur van het interieur verlaagd, maar ook het vochtgehalte. Wanneer de luchtvochtigheid buiten hoog is, zullen de ruiten op die manier niet beslaan en wordt het comfort van de inzittenden verhoogd:

- Schakel de circulatiefunctie uit ⇒ pagina 175.
- Zet de ventilator in de gewenste stand.
- Zet de temperatuurregelaar in de middelste stand.
- Open en richt de luchtroosters in het dashboard ⇒ pagina 175.
- Draai de luchtverdeelregelaar op de ontwasemingsstand.
- Druk op de toets  om de koeling in te schakelen. Het controlelampje in de knop brandt.

Het koelsysteem kan niet ingeschakeld worden

Als het koelsysteem niet kan worden ingeschakeld, kan dit de volgende oorzaken hebben:

- De motor staat uit.
- De ventilator is uitgeschakeld.
- De zekering van de airconditioning is doorgeslagen.
- De buitentemperatuur is lager dan ca. +2 °C (+36 °F).
- De compressor van de airconditioning is tijdelijk uitgeschakeld omdat de motorkoelvloeistof te veel is opgewarmd.
- Er is sprake van een andere storing aan de wagen. Laat de wagen door een gespecialiseerde werkplaats nakijken.

Bijzonderheden

Wanneer de luchtvochtigheid en de buitentemperatuur hoog zijn, kan **condenswater** door de verdamer van het koelsysteem druppelen en een plas vormen onder de wagen. Dit is normaal en geen teken van lekkage!



Let op

Na het starten van de motor, kan het resterende vocht dat zich in de airconditioning opgehoopt heeft de voorruit bewasemen. Zet de ontwasemingsfunctie aan om de voorruit zo snel mogelijk schoon te maken. ■

Luchtroosters



Afbeelding 107 Dashboard: Luchtroosters.

Luchtroosters

Om de verwarming, afkoeling en ventilatie in het interieur te garanderen, mogen de luchtroosters ⇒ Afbeelding 107 (A) nooit volledig gesloten worden.

- Om de luchtrooster te openen, druk op de gleuf van een lamel.
- Stuur de luchtrichting bij door de lamellen te verdraaien.
- Om de luchtroosters te openen, klap de lamellen dicht.

Er zijn nog andere luchtroosters midden in het instrumentenpaneel en in de voetenruimte.



VOORZICHTIG

Zet nooit voedingsmiddelen, medicijnen of andere voorwerpen die warmtegevoelig zijn vóór de luchtroosters. De voedingsmiddelen, medicijnen of andere voorwerpen die warmtegevoelig zijn kunnen beschadigd of onbruikbaar raken als gevolg van de lucht die uit de luchtroosters stroomt.

Luchtcirculatiefunctie

Belangrijk

De luchtcirculatiefunctie voorkomt dat het interieur gevuld wordt met buitenlucht.

Bij zeer hoge of zeer lage buitentemperaturen, moet de handmatige instelling van de circulatiefunctie kort geselecteerd worden om het interieur sneller af te koelen resp. op te warmen.

- Zet de circulatiefunctie uit door de luchtverdeelregelaar op de stand (W) ⇒ (A) te draaien.

Automatische circulatiefunctie (S) aan- en uitzetten

Inschakelen: verplaats de schuifknop ⇒ Afbeelding 106 (4) helemaal naar rechts.

Uitzetten: verplaats de schuifknop ⇒ Afbeelding 106 (4) helemaal naar links. ▶

**ATTENTIE**

Gebruikte lucht verhoogt de vermoeidheid en leidt tot concentratieverlies van de bestuurder. Dit kan een ernstig ongeval tot gevolg hebben.

- Gebruik de circulatiefunctie nooit heel lang, omdat op die manier de lucht in het interieur niet ververst wordt.
- Wanneer het koelsysteem niet werkt en de circulatiefunctie aanstaat, kunnen de ruiten snel aandampen en kan het zicht zo aanzienlijk beperkt worden.
- Schakel de circulatiefunctie uit wanneer u deze niet nodig heeft.

**VOORZICHTIG**

Rook niet wanneer de circulatiefunctie actief is. De aangezogen rook kan neerslaan op de verdamer van het koelsysteem en op het stof- en pollenfilter, wat leidt tot een permanente onaangename geur. ■

Bij benzinstation

Tanken

Inleiding tot thema

De tankklep zit rechtsachter op de wagen.

Aanvullende informatie en waarschuwingen:

- Buitenaanzichten ⇒ pagina 6
- Brandstof ⇒ pagina 183
- Voorbereidingen voor werkzaamheden in de motorruimte ⇒ pagina 186



ATTENTIE

Het onvoorzichtig tanken of werken met brandstof kan een brand of ontploffing veroorzaken met ernstige brandwonden en letsel tot gevolg.

- Zorg ervoor dat de vuldop steeds correct gesloten is om het verdampen en morsen van brandstof te voorkomen.
- Brandstoffen zijn hoogst ontvlambare en explosieve stoffen die brandwonden en ander ernstig letsel kunnen veroorzaken.
- Als tijdens het tanken de motor niet is uitgezet of het vulpistool niet volledig in de vulopening van de brandstoftank is gestoken, kan deze eruit vallen of kan er brandstof gemorst worden. En dit kan leiden tot brand, explosies en ernstig lichamenlijk letsel.
- Tijdens het tanken moeten de motor en het contact om veiligheidsredenen uitgeschakeld worden.
- Schakel steeds uw mobiele telefoon en radio-installatie of andere elektronische apparaten uit voordat u begint te tanken. Elektromagnetische golven kunnen vonken produceren en brand veroorzaken.



ATTENTIE (vervolg)

- Stap nooit in de wagen terwijl u tankt. Als het absoluut nodig zou zijn om in te stappen, sluit dan het portier en raak een metalen oppervlak aan voordat u het vulpistool opnieuw aanraakt. Op deze manier voorkomt u dat er vonken ontstaan door elektrostatische ontlading. Tijdens het tanken kunnen vonken brand veroorzaken.
- Het tanken of vullen van jerrycans in de buurt van open vuur, vonken of voorwerpen die langzaam branden (bijvoorbeeld, sigaretten) is ten strengste verboden.
- Voorkom elektrostatische ladingen en elektromagnetische straling tijdens het tanken.
- Neem de veiligheidsvoorschriften van het tankstation in acht.
- Mors nooit brandstof in de wagen of de bagageruimte.



ATTENTIE

SEAT u raadt in verband met de veiligheid aan geen jerrycan in de wagen mee te nemen. Vooral bij een ongeval kan brandstof of resten van brandstof uit de jerrycan lopen en ontsteken, ook wanneer de jerrycan leeg is. Dit kan leiden tot explosies, brand en lichamenlijk letsel.

- Indien het absoluut nodig zou zijn brandstof in een jerrycan te moeten vervoeren, houd dan rekening met het volgende:
 - Plaats de jerrycan voor het vullen nooit in of op de wagen (bijv. in de bagageruimte). Tijdens het vullen kunnen de gassen van de brandstof ontsteken door de elektrostatische lading.
 - Zet de jerrycan altijd op de grond wanneer u deze vult.
 - Steek het vulpistool zo ver mogelijk in de vulopening van de jerrycan.

⚠ ATTENTIE (vervolg)

- Als u een metalen jerrycan gebruikt, dan moet het vulpistool de jerrycan aanraken wanneer deze gevuld wordt, om elektrostatische ladingen te voorkomen.
- Neem de wettelijke voorschriften over het gebruik, de opslag en het vervoer van jerrycans in acht.
- Let erop dat de jerrycan voldoet aan de fabricagenormen, bijv. ANSI of ASTM F852-86.

! VOORZICHTIG

- Verwijder onmiddellijk de op de wagen gemorste brandstof om te voorkomen dat het binnenscherm van het wiel, de band en wagenlak beschadigd raken.
- Dieselbenzine tanken in een gewone benzinemotor kan ernstige schade en storingen aan de motor en aan het brandstofsysteem tot gevolg hebben. Dergelijke storingen vallen niet onder de SEAT-garantie. Indien u bij vergissing een verkeerd brandstoftype tankt, mag u in geen geval de motor starten. Zelfs als u maar een kleine hoeveelheid van de verkeerde brandstof getankt hebt. Roep de hulp van vakmensen in. Als de motor draait, kan de samenstelling van de verkeerde brandstof ervoor zorgen dat het brandstofsysteem en de motor ernstig beschadigd raken.

🌿 Milieu-aanwijzing

Brandstoffen kunnen het milieu verontreinigen. Vang uitgelopen vloeistof op en lever deze bij de desbetreffende inzamelingspunten in. ■



Controlelampjes en brandstofmeter

Afbeelding 108 In het instrumentenpaneel: brandstofmeter voor benzine.





Afbeelding 109 In het instrumentenpaneel: brandstofmeter voor benzine en aardgas.

De brandstofmeter kan verschillen al naargelang de wagenuitvoering ⇒ Afbeelding 108 of ⇒ Afbeelding 109. ►

Gaat branden	Stand van indicatie ⇒ Afbeelding 108	Mogelijke oorzaak ⇒ ⚠	Oplossing
	Rood merkteken (pijl)	De brandstoftank is bijna leeg. De reservebenzine wordt verbruikt ⇒ pagina 299.	Tanken zodra dit mogelijk is ⇒ ⚠.
	–	De wagen staat in de werkwijze met aardgas.	–

a) Is alleen van toepassing voor wagens met de brandstofmeter in het instrumentenpaneel
⇒ Afbeelding 108.

Knippert ca. 10 seconden	Toestand balkjes	Mogelijke oorzaak ⇒ ⚠	Oplossing
 en resterende segmenten ^{a)}	Reservebereik (vier kleine segmenten)	De brandstoftank is bijna leeg. De reservebenzine wordt verbruikt ⇒ pagina 299.	Tanken zodra dit mogelijk is ⇒ ⚠.
	–	De wagen staat in de werkwijze met aardgas.	–

a) Is alleen van toepassing voor wagens met brandstofmeter in display van instrumentenpaneel.

Wanneer het contact enkele seconden wordt ingeschakeld, voeren sommige controle- en waarschuwingslampjes een werkingscontrole uit. Na enkele seconden gaan de lampjes uit.

Bij motoren op aardgas

Het lampje  gaat branden wanneer beide brandstoftypes (benzine en aardgas) het reservepeil hebben bereikt.

Het lampje  gaat branden wanneer wagen in de werkwijze met aardgas staat.

Het lampje  gaat uit wanneer het aardgas op is. De motor werkt vanaf dan op benzine.

Bijzonderheden: als u de wagen, onmiddellijk nadat er is getankt, lange tijd geparkeerd laat staan, kan het gebeuren dat de LPG-meter niet exact hetzelfde peil aangeeft dan dat er in de auto is na het tanken, wanneer men verder gaat rijden. Dit komt niet doordat er een lek is in het systeem, maar doordat er een drukdaling is in het gasreservoir, na een koelingsfase onmiddellijk na het tanken.

⚠ ATTENTIE

Als u met een te lage brandstofreserve rijdt, kan de wagen midden in het verkeer tot stilstand komen. Dit kan ernstige ongevallen tot gevolg hebben.

- Als het brandstofpeil te laag is, kan de brandstoftoevoer van de motor verstoord raken, vooral bij het op- en afrijden van hellingen.
- Als de motor "smoort" of afslaat door het gebrek aan of de onregelmatige toevoer van brandstof, vallen de stuurinrichting, alle hulpsystemen voor de bestuurder en het remhulpsysteem uit.
- Ga tanken zodra de tank nog maar voor een kwart gevuld is, om het stilvallen van de wagen door brandstofgebrek te voorkomen.

⚠ VOORZICHTIG

- Let altijd op de brandende controlelampjes en neem de daarbij behorende beschrijvingen en aanwijzingen in acht om geen schade aan de wagen te veroorzaken.
- Vul de brandstoftank nooit helemaal. Als de brandstoftoevoer onregelmatig is, kan dit tot overslaan van de ontsteking leiden, en de niet verbrande brandstof kan in het uitlaatgassysteem terecht komen. Hierdoor kan de katalysator beschadigd raken. ▶

**Let op**

Het pijltje naast het vulpistool in het instrumentenpaneel ⇒ **Afbeelding 108** geeft aan aan welke kant van de wagen zich de tankklep bevindt. ■

Benzine tanken



Afbeelding 110 Geopende tankklep met vastgehaakte tankdop.

Vóór het tanken moet u de motor, het contact en uw mobiele telefoon uitzetten. Niets inschakelen zolang u tankt.

Tankdop openen

- De tankklep zit rechtsachter in het zijpaneel van de wagen.
- Pak de tankdop aan de achterkant vast en draai hem open.
- Klap zo nodig de sleutelbaard van de autosleutel uit ⇒ pagina 29.
- Steek de autosleutel in de slotcilinder van de tankdop en draai deze linksom.
- Draai de tankdop linksom los en houd hem aan de bovenkant van de tankklep vast ⇒ **Afbeelding 110**.

Tanken

Aan de binnenzijde van de tankklep bevindt zich een label waarop de voor de wagen te gebruiken brandstof weergegeven is ⇒ pagina 183.

- Zodra het volgens de voorschriften bediende vulpistool voor de eerste keer wordt uitgeschakeld, is de brandstoftank **vol** ⇒ .
- Niet blijven tanken na het uitschakelen! Als u dat toch doet, wordt de ruimte van de tank die voor de evt. uitzetting bedoeld is gevuld. Brandstof zou uit de tank kunnen morsen, ook vanwege de opwarming ervan.

Tankdop sluiten

- Draai de dop rechtsom op de vulopening van de tank tot hij vastklikt.
- Steek de autosleutel in de slotcilinder van de tankdop, draai hem linksom en verwijder hem.
- Klep al drukkend sluiten tot deze goed vastklikt. De tankklep moet gelijk liggen met het oppervlak van de carrosserie.

**ATTENTIE**

Als het vulpistool de brandstoftoevoer stopt, ga dan niet door met tanken. U tank kan anders te vol raken. Hierdoor kan de brandstof met kracht eruit lopen en weglekken. En dit kan leiden tot brand, explosies en ernstig lichamelijk letsel.

**VOORZICHTIG**

- Verwijder onmiddellijk de op de wagen gemorste brandstof om te voorkomen dat het binnenscherm van het wiel, de band en wagenlak beschadigd raken.

**Milieu-aanwijzing**

Brandstoffen kunnen het milieu verontreinigen. Vang uitgelopen vloeistoffen op en lever deze bij de desbetreffende inzamelingspunten in. ■

Aardgas bijtanken

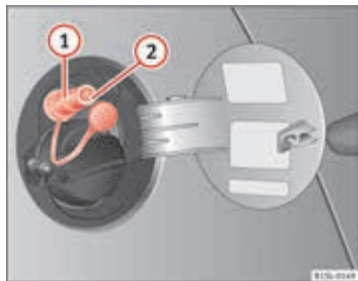

Afbeelding 111 Tankklep open: gasvulmond ①, plug van vulmond ②.

Stop **voor** het tanken de motor, schakel het contact uit en zet de mobiele telefoon en de interieurvoorverwarming uit ⇒ ⚠.

Ook moeten aandachtig de bedieningsinstructies van de leverancier van het aardgas gelezen worden.

De wagen is niet klaar om liquefied aardgas te tanken ⇒ ⚠. Voordat er aardgas getankt wordt, moet u ervoor zorgen dat u het juiste type zult tanken.

Tankdop openen

De vulmond van de aardgas bevindt zich achter de tankklep, naast de vulmond van de benzine.

- Ontgrendel de wagen met de sleutel of met de toets voor centrale ver-grendeling , die zich in het voorportier bevindt ⇒ pagina 36.
- Druk op de achterkant van het deksel en open het.

Tanken

Bijzonderheden: als de omgevingstemperatuur zeer hoog is, is het mogelijk dat de bescherming tegen oververhitting van de gasleverancier het onmiddellijk uitschakelt.

- Doe de dop van de vulmond ⇒ Afbeelding 111 ①.
- Sluit de vulopening van de gastoevoer aan op de vulmond.
- De brandstoftank zal vol wanneer de compressor van de toevoer die toevoer automatisch stopt.
- als u het bijtanken eerder wilt stopzetten, druk dan op de stop-toets van de toevoer.

Tankdop sluiten

- Ga na of de plug ② van de gasvulmond niet vastzit in de vulmond. Plaats hem in dat geval opnieuw in de vulmond.
- Bevestig de dop in de vulmond.
- De klep sluiten tot deze goed vastklikt.

⚠ ATTENTIE

Aardgas is zeer explosief en licht ontvlambaar. het onjuist gebruik van aardgas kan ongevallen, ernstige brandwonden en andere letsels veroorzaken,

- **Vooraleer er aardgas getankt wordt, moet de vulmond correct vastklikken. Als u een gasgeur ruikt, moet u onmiddellijk stoppen met tanken.**

⚠ ATTENTIE

De wagen is niet klaar om aardgas te gebruiken, deze brandstof mag in geen geval gebruikt worden. Het gebruik van liquefied aardgas kan ervoor zorgen dat de brandstoftank ontploft, en kan ernstige verwondingen veroorzaken.

**Let op**

- De vulmonden van de toevoer van aardgas kunnen op verschillende manieren gebruikt worden. Indien u niet weet hoe u moet bijtanken, is het beter dit over te laten aan een gekwalificeerd persoon in een tankstation.
- De geluiden die u tijdens het tanken hoort, zijn normaal en wijzen niet op een averij in het systeem.
- Het aardgassysteem van de wagen is zowel voorbereid op het bijtanken met een kleine compressor (traag tanken) als een grote compressor (snel tanken) in tankstations met aardgas. ■

- Remlichten
- Mistachterlicht ⇒ pagina 85

Informatie over het vervangen van lampjes ⇒ pagina 277. ■

Controles bij het tanken

Controlelijst

Werk nooit aan de motor of in de motorruimte als u niet precies weet welke handelingen nodig zijn, de algemene veiligheidsvoorschriften niet kent of niet beschikt over de juiste middelen, vloeistoffen en gereedschap ⇒ pagina 186, Voorbereidingen voor werkzaamheden in de motorruimte! Wend u in dat geval voor alle werkzaamheden tot een gespecialiseerde werkplaats. Controleer regelmatig, bij voorkeur bij het tanken:

- ✓ Vloeistofpeil van de ruitensproeier ⇒ pagina 93
- ✓ Motoroliepeil ⇒ pagina 192
- ✓ Motorkoelvloeistofpeil ⇒ pagina 196
- ✓ Remvloeistofpeil ⇒ pagina 139
- ✓ Bandenspanning ⇒ pagina 220
- ✓ Benodigde verlichting voor wagen om verkeersveiligheid te waarborgen:
 - Knipperlichten
 - Stadslicht, dimlicht en grootlicht
 - Achterlichten

Brandstof

Inleiding tot thema

Aan de binnenzijde van de tankklep bevindt zich een origineel fabriekslabel met informatie over de te gebruiken brandstof.

Aanvullende informatie en waarschuwingen:

- ⇒ brochure Onderhoudsprogramma
- Tanken ⇒ pagina 177
- Motormanagement en uitlaatgasreinigingssysteem ⇒ pagina 248



ATTENTIE

Het verkeerd gebruik van brandstof kan brand of explosie veroorzaken met brandwonden en ernstig letsel tot gevolg.

- Brandstof is zeer explosief en licht ontvlambaar.
- Lees de geldende veiligheidsinstructies en de plaatselijke bepalingen met betrekking tot het gebruik van brandstoffen goed door.

Brandstoftypen

Het type te tanken brandstof is afhankelijk van de motor van de wagen. Aan de binnenzijde van de tankklep bevindt zich een origineel fabriekslabel met informatie over de te gebruiken brandstof.

SEAT raadt aan altijd brandstof met weinig of geen zwavel te tanken om het brandstofverbruik te verminderen en schade aan de motor te voorkomen.

Mogelijke brandstoftypen	Alternatieve benamingen	Extra informatie
91 ^{a)} RON	Normale benzine, normaal zonder lood	⇒ pagina 183
95 ^{a)} RON	Super-benzine, Premium, loodvrij 95	
98 ^{a)} RON	Super Plus-benzine, loodvrij 98	

a) ROZ = RON (octaangehalte)

Benzine

Benzinesoorten

In wagens met benzinemotor moet ongelode benzine getankt worden, volgens de Europese norm EN 228 ⇒ .

De typen benzine verschillen vanwege hun octaangehalte (bijvoorbeeld, 91, 95, 98 of 99 ROZ (ROZ = "eenheid voor bepalen van klopvastheid van benzine"). U kunt benzine tanken met een hoger octaangehalte dan de motor van uw wagen nodig heeft. Maar het brandstofverbruik en het motorvermogen worden er niet beter door.

In het geval van benzinemotoren raadt SEAT aan brandstof met weinig of geen zwavel te tanken om het brandstofverbruik te verminderen.

Benzinetoevoegingen

De brandstofkwaliteit beïnvloedt het soepel draaien van de motor, het vermogen en de levensduur van de motor. Daarom moet metaalvrije kwaliteitsbenzine getankt worden met geschikte additieven, reeds toegevoegd door de aardolie-industrie. Deze toevoegingen beschermen tegen corrosie, reinigen het brandstofsysteem en voorkomen aanslag in de motor. ▶

Wanneer er geen kwaliteitsbenzine met metaalvrije additieven beschikbaar is of er motorstoringen voorkomen, moet u de noodzakelijke additieven bij het tanken toevoegen ⇒ ①.

Het is gebleken dat niet alle benzine-additieven goed werken. Het gebruik van ongeschikte additieven voor de benzine kan aanzienlijke schade veroorzaken aan de motor en de katalysator beschadigen. Gebruik nooit metaalhoudende additieven voor de benzine! De metaalhoudende additieven kunnen ook in de benzine-additieven zitten om de klopvastheid te verbeteren en het octaangehalte te verhogen ⇒ ①.

SEAT raadt de "Originele additieven van de groep Volkswagen voor benzine-motoren" aan. Bij de SEAT-specialisten kan u deze additieven kopen en informatie inwinnen betreffende het gebruik.



VOORZICHTIG

- Tank niet als op de pomp aangegeven staat dat de brandstof metaal bevat. LVB-brandstoffen (loodvervangende benzine) bevatten metaalhoudende additieven in hoge concentraties. Het gebruik hiervan kan de motor beschadigen!
- Tank alleen brandstof met een voldoende octaangehalte die voldoet aan de norm EN 228. Als u dat niet doet, kunnen de motor en het brandstofsysteem aanzienlijk beschadigd raken. Daarnaast kan motorvermogen verliezen waardoor deze beschadigd kan raken.
- Het gebruik van ongeschikte benzinetoevoegingen kan de motor en de katalysator ernstig beschadigen.
- Als u in een noodgeval benzine met een lager octaangehalte dan gewenst moet tanken, dan kan de motor slechts met half motortoerental draaien en mag de motor niet te zwaar belast worden. Laat de motor niet met een te hoog motortoerental draaien en overbelast de motor niet. Doet u dit niet, dan kan dit tot schade aan de motor leiden. Zorg ervoor dat u zo snel mogelijk brandstof met het geschikte octaangehalte tankt.
- Één keer tanken van loodhoudende brandstof of ander metaaltoevoegingen leidt al tot een slechtere werking en beschadiging van de katalysator.

Aardgas

Het aardgas kan vloeibaar zijn, onder verschillende vormen.

Liquefied aardgas komt voort uit een hevige koeling van aardgas. Op die manier wordt de omvang aanzienlijk verminderd in vergelijking met gecompriemd aardgas. In wagens met aardgas kan niet rechtstreeks liquefied aardgas worden bijgetankt, omdat het gas zich te veel zou verspreiden in de brandstoftank.

Daarom mag er in wagens met aardgas enkel gecompriemd gas getankt en gebruikt worden ⇒ ⚠.

Kwaliteit en verbruik van aardgas

Naargelang de kwaliteit is aardgas onderverdeeld in de groepen H en L.

Het type H heeft een grotere verwarmingscapaciteit en minder stikstof/koolstofdioxide dan het type L. Hoe groter de verwarmingscapaciteit van aardgas, hoe lager het verbruik.

De verwarmingscapaciteit en de hoeveelheid stikstof en koolstofdioxide kunnen echter schommelen binnen deze groepen. Daardoor kan het verbruik van de wagen variëren, ook al wordt er maar een type gebruikt.

De motorregeling wordt automatisch aangepast aan het gebruikte aardgas in overeenstemming met de kwaliteit. Daarom kunnen in de tank gassen van een verschillende kwaliteit worden gemengd en moet de tank niet volledig geleidigd worden alvorens bij te tanken met gas van een andere kwaliteit.

Aardgas en veiligheid

U ruikt gasgeur of vermoedt dat er een lek is ⇒ ⚠:

- Breng de wagen onmiddellijk tot stilstand.
- contact uitschakelen.
- Open alle portieren om de wagen te verluchten.
- Doof onmiddellijk de sigaretten.

- Verwijder u van de wagen, of schakel onmiddellijk alle objecten uit die vonken of brand kunnen veroorzaken.
- Als de gasgeur blijft, rijd dan niet verder!
- Roep de hulp van vakmensen in. Laat de storing verhelpen.

**ATTENTIE**

Als u de gasgeur in de wagen of tijdens het bijtanken negeert, kunnen er ernstige verwondingen optreden.

- De noodzakelijke handelingen uitvoeren.
- verlaat het gevarengedebied.
- Indien nodig, verwittig dan de noodhulpdiensten.

**ATTENTIE**

De wagen is niet klaar om aardgas te gebruiken, deze brandstof mag in geen geval gebruikt worden. Het gebruik van liquefied aardgas kan ervoor zorgen dat de brandstoftank ontploft, en kan ernstige verwondingen veroorzaken.

**Let op**

Het aardgassysteem moet regelmatig worden nagekeken in een gespecialiseerde werkplaats volgens het Serviceplan. ■

Verzorging, reiniging en onderhoud

In de motorruimte

Vorbereidingen voor werkzaamheden in de motorruimte

Inleiding tot thema

Alvorens werkzaamheden uit te voeren in de motorruimte, moet u controleren of de wagen op een horizontale en stevige ondergrond staat.

De motorruimte van de wagen is een gevaarlijk gebied. Werk nooit aan de motor of in de motorruimte indien u niet precies weet welke handelingen nodig zijn, de algemene veiligheidsvoorschriften niet kent of niet beschikt over de geschikte middelen, vloeistoffen en gereedschap ⇒ ⚠! Wend u in dat geval voor alle werkzaamheden tot een gespecialiseerde werkplaats. Nalatigheid bij de werkzaamheden kan ernstige verwondingen veroorzaken.

Aanvullende informatie en waarschuwingen:

- Buitenaanzichten ⇒ pagina 6
- Ruitenwisser-/ruitensproeiersysteem ⇒ pagina 93
- Ga rijden en zet de motor af ⇒ pagina 124
- Rempvloeistof ⇒ pagina 139
- Controles bij het tanken ⇒ pagina 177
- Motorolie ⇒ pagina 192
- Motorkoelvloeistof ⇒ pagina 196
- Accu ⇒ pagina 201
- Accessoires, vervanging van onderdelen, reparaties en wijzigingen ⇒ pagina 233

⚠ ATTENTIE

Indien de wagen onverwacht in beweging komt, kan dit ernstige verwondingen veroorzaken.

- Werk nooit onder de wagen als hij niet beveiligd is tegen weggrollen. Als u onder de wagen gaat werken terwijl de wielen op de grond staan, moet u de wagen op een vlak terrein neerzetten, de wielen blokkeren en de sleutel uit het contactslot trekken.
- Als u zich genoodzaakt ziet om onder de wagen werkzaamheden uit te voeren, zet hem dan met stroppen en bokken vast zodat hij niet kan bewegen. De krik is hier niet geschikt voor en kan loskomen, wat tot ernstige verwondingen zou kunnen leiden.
- Zet het Start-Stopsysteem uit.

⚠ ATTENTIE

Het werken in de motorruimte houdt allerlei risico's in en kan ernstige verwondingen veroorzaken.

- Bij alle werkzaamheden dient u uiterst voorzichtig te zijn en de algemene veiligheidsvoorschriften na te leven. Neem nooit persoonlijke risico's.
- Werk nooit aan de motor en in de motorruimte als u niet vertrouwd bent met de vereiste werkzaamheden. Als u niet zeker bent van de werkwijze, dient u de vereiste werkzaamheden te laten uitvoeren in een gespecialiseerde werkplaats. Het op ongeschikte wijze uitvoeren van werkzaamheden kan ernstige verwondingen tot gevolg hebben.

 **ATTENTIE** (vervolg)

- **Nooit de motorkap openen of sluiten als u ziet dat er stoom of koelvloeistof uitkomt. Hete stoom of koelvloeistof kan ernstige brandwonden veroorzaken. Wacht steeds tot u niet langer stoom of koelvloeistof uit de motorruimte ziet of hoort komen.**
- **Laat de motor steeds afkoelen alvorens u de motorkap opent.**
- **Het contact met de warme onderdelen van de motor of het uitlaatsysteem kan brandwonden aan de huid veroorzaken.**
- **Neem na het afkoelen van de motor het volgende in acht alvorens de motorkap te openen:**
 - Schakel de handrem in en plaats de keuzehendel in de stand P, of plaats de versnellingshendel in neutrale stand.
 - Trek de sleutel uit het contact.
 - Houd kinderen altijd uit de buurt van de motorruimte en laat ze nooit zonder toezicht achter.
- **Bij warme of hete motor staat het koelsysteem onder druk. De vuldop van het koelvloeistofexpansiereservoir niet openen zolang de motor warm is. Anders kan de koelvloeistof met hoge druk vrijkomen en brandwonden en ernstig letsel veroorzaken.**
 - Draai na het afkoelen de dop langzaam en zeer voorzichtig linksom los, terwijl u deze lichtjes naar onderen drukt.
 - Bescherm daarbij steeds uw gezicht, handen en armen tegen hete koelvloeistof of stoom met een grote en dikke doek.
- **Wanneer u vloeistoffen bijvult, zorg ervoor dat ze niet gemorst kunnen worden op onderdelen van de motor of het uitlaatsysteem. Gemorst vloeistoffen kunnen brand veroorzaken.**

 **ATTENTIE**

De hoogspanning van de elektrische installatie kan schokken, brandwonden en levensbedreigend letsel veroorzaken!

- **Veroorzaak nooit een kortsluiting in de elektrische installatie. De accu kan exploderen.**
- **Neem om het risico op elektrische schokken met ernstige gevolgen tot een minimum te beperken terwijl de motor draait of gestart wordt, het volgende in acht:**
 - Raak nooit de elektrische kabels van het ontstekingsstelsel aan.

 **ATTENTIE**

In de motorruimte bevinden zich draaiende delen die ernstige verwondingen kunnen veroorzaken.

- **Breng uw hand nooit direct in of in de buurt van de koelluchtventilator. Als u de rotorbladen aanraakt, kunt u ernstig gewond raken. De ventilator start op grond van de temperatuur en kan plotseling in werking treden, zelfs wanneer het contact is uitgeschakeld en de sleutel uit het contactslot is getrokken.**

 **ATTENTIE (vervolg)**

- Als er werkzaamheden aan de motor moeten worden uitgevoerd terwijl er wordt gestart of terwijl de motor draait, bestaat er levensbedreigend gevaar door draaiende delen (bijv. de geribde riem, de dynamo, de koelluchtventilator) en door de hoogspanningsontsteking. Werk steeds met de grootst mogelijke voorzorg.
 - Zorg er steeds voor dat geen enkel lichaamsdeel, sieraden, stropdassen, ruime kledingstukken of lang haar in de draaiende delen van de motor gekneld kunnen raken. Alvorens de werkzaamheden uit te voeren, dient u de stropdas en sieraden (halskettingen enz.) af te doen, het haar bijeen te binden en kledingstukken strak aan het lichaam te brengen om te voorkomen dat deze tussen motoronderdelen bekneld kunnen raken.
 - Trap het rempedaal steeds uiterst voorzichtig in en laat u nooit afleiden. De wagen zou zich zelfs met aangetrokken handrem nog kunnen verplaatsen.
- Geen voorwerpen, zoals poetslappen of gereedschap, in de motorruimte achterlaten. Indien u een voorwerp achterlaat, kan dit storingen in de werking, een motordefect of brand veroorzaken.

 **ATTENTIE**

Vloeistoffen in de wagen en andere materialen kunnen snel vlam vatten in de motorruimte, wat kan leiden tot brand en ernstige verwondingen!

- Niet roken.
- Werk nooit in de buurt van plaatsen met vlammen of vonken.
- Giet nooit vloeistoffen op de motor. Dit kan leiden tot het ontsteken van de warme motordelen en verwondingen veroorzaken.

 **ATTENTIE (vervolg)**

- Bij het werken aan het brandstof- of elektrische systeem, moeten de volgende instructies nageleefd worden:
 - Koppel de accu steeds los.
 - Werk nooit in de buurt van verwarmingstoestellen, warmtebronnen of vlammen.
- Houd steeds een brandblusser binnen handbereik die onlangs nagekeken is en zich in perfecte staat bevindt.

 **VOORZICHTIG**

Bij het vervangen of bijvullen van vloeistoffen, moet de betreffende vloeistof in de juiste tank gegoten worden. Een vergissing bij het toevoegen van vloeistoffen kan de werking van de wagen ernstig verstoren en leiden tot storingen in de motor!

 **Milieu-aanwijzing**

Vloeistoffen die uit de wagen komen, zijn schadelijk voor het milieu. Controleer daarom regelmatig de grond onder de wagen. Laat de wagen in een gespecialiseerde werkplaats nakijken als u vlekken, olie of andere vloeistoffen op de grond ontdekt. Vang uitgelopen vloeistoffen op en lever deze bij de desbetreffende inzamelingspunten in. ■

De wagen voorbereiden op werkzaamheden in de motorruimte

Controlelijst

Alvorens werkzaamheden uit te voeren in de motorruimte, voer altijd de volgende stappen in de aangegeven volgorde uit ⇒ :

- ✓ Parkeer de wagen op een vlak en stevig terrein.
- ✓ Trap het rempedaal in en houd het ingetrapt tot de motor is afgezet. ►

Controlelijst (vervolg)

- ✓ Trek de handrem aan ⇒ pagina 139.
- ✓ Zet de versnellingshendel in de neutrale stand ⇒ pagina 129.
- ✓ Zet de motor af en trek de sleutel uit het contactslot ⇒ pagina 124.
- ✓ Laat de motor afkoelen.
- ✓ Houd kinderen en andere personen altijd ver van de motorruimte.
- ✓ Zorg ervoor dat de wagen niet onverwacht in beweging kan komen.

**ATTENTIE**

Voer altijd de handelingen in de controlelijst uit en volg de algemene veiligheidsvoorschriften op.

- Het niet naleven van de controlelijst, die voor uw eigen veiligheid is opgesteld, kan ernstige verwondingen veroorzaken.

De motorkap openen en sluiten

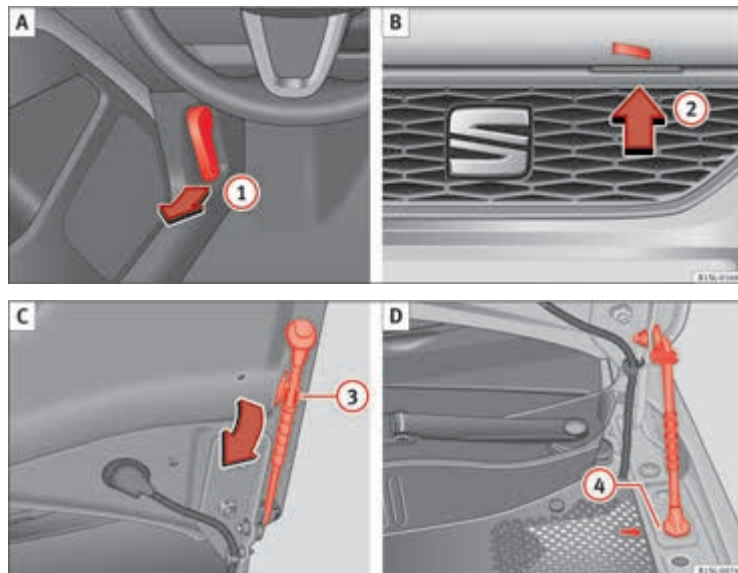

Afbeelding 112 A: Ontgrendelingshendel in de voetenruimte, aan bestuurderszijde. B: Ontgrendelingshendel van de motorkap.

Afbeelding 113 C: Bevestigingssteun op de motorkap. D: Motorkap vastgezet met de bevestigingssteun. ►

De motorkap openen

- Alvorens de motorkap te openen, controleer of de ruitenwissers op de voorruit liggen ⇒ ①.
- Trek aan de ontgrendelingshendel ① in de richting van de pijl ⇒ **Afbeelding 112 A**. Door de veerwerking springt de motorkap uit de vergrendeling van de slotplaat ⇒ **A**.
- Til de motorkap enigszins omhoog en druk tegelijkertijd de ontgrendelingshendel ② **B** in de richting van de pijl om de motorkap helemaal te openen.
- Verwijder de bevestigingssteun voor de motorkap in de richting van de pijl ③ **C** en plaats deze steun in de desbetreffende opening ④ **D** (pijl).

Motorkap sluiten

- Open de motorkap enigszins ⇒ **A**.
- Verwijder de steun voor de motorkap uit de opening ④ **D** en steek deze in zijn houder ③ **C** op de motorkap.
- Laat de motorkap vanaf een hoogte van 30 cm in de vergrendeling van de slotplaat vallen; *niet* aandrukken!

Als de motorkap nog niet gesloten is, deze opnieuw openen en correct sluiten.

De motorkap is correct gesloten als hij aansluit bij het niveau van het omringende oppervlak van de carrosserie.



ATTENTIE

Als de motorkap niet goed gesloten is, zou hij onder het rijden plots open kunnen gaan en de bestuurder het zicht kunnen ontnemen. Dit kan ernstige ongevallen tot gevolg hebben.

- Controleer na het sluiten van de motorkap of de vergrendeling goed in de slotplaat vastgeklikt is. De gesloten motorkap moet vlak met de carrosseriedelen eromheen liggen.



ATTENTIE (vervolg)

- **Als u onder het rijden vaststelt dat de motorkap niet goed gesloten is, moet u onmiddellijk stoppen en de motorkap goed sluiten.**
- **Open en sluit de motorkap alleen als niemand zich binnen de actieradius ervan bevindt.**



VOORZICHTIG

- Om schade aan de motorkap en ruitenwissers te voorkomen, mag de motorkap alleen geopend worden als de wisserarmen op de voorruit liggen.
- Breng de wisserarmen vóór vertrek altijd omlaag. ■

Motorolie

Inleiding tot thema

Aanvullende informatie en waarschuwingen:

- ⇒ brochure Onderhoudsprogramma
- Voorbereidingen voor werkzaamheden in de motorruimte ⇒ pagina 186
- Accessoires, vervanging van onderdelen, reparaties en wijzigingen ⇒ pagina 233



ATTENTIE

Verkeerd gebruik van motorolie kan ernstig letsel en brandwonden veroorzaken.

- Bescherm steeds uw ogen wanneer u werkt met motorolie.
- Olie is een giftig product en moet buiten het bereik van kinderen gehouden worden.
- De motorolie mag alleen in de goed afgesloten originele verpakking bewaard worden. Hetzelfde geldt voor gebruikte olie tot die verwijderd wordt.
- Bewaar olie nooit in lege blikken, flessen of andere verpakkingen. Anderen zouden ervan kunnen gaan drinken.
- Veelvuldige aanraking met motorolie kan de huid aantasten. Bij aanraking met motorolie moet de huid met water en zeep gewassen worden.
- Wanneer de motor draait wordt de olie erg heet. Dit kan brandwonden veroorzaken. Wacht steeds tot de motor afgekoeld is.



Milieu-aanwijzing

Net zoals bij de andere vloeistoffen kan gemorste motorolie schadelijk zijn voor het milieu. Vang wegstromende vloeistoffen op in geschikte houders en verwijder deze producten op milieuvriendelijke wijze.

Waarschuwing- en controlelampjes

Knippert	Mogelijke oorzaak	Oplossing
	Motoroliedruk te laag.	<p>⚠ Onmiddellijk stoppen! Zet de motor uit. Controleer het motoroliepeil en vul, indien nodig, motorolie bij ⇒ pagina 193. – Als het waarschuwingslampje knippert, mag u <i>niet</i> verder rijden noch de motor laten draaien, zelfs als het oliepeil correct is. Doet u dit toch dan kan de motor beschadigd raken. Roep de hulp van vakmensen in.</p>



ATTENTIE

Als u de waarschuwingslampjes negeert, kan de wagen midden in het verkeer tot stilstand komen, of kunnen zich ongevallen of ernstig letsel voordoen.

- Negeer de waarschuwingslampjes nooit.
- Breng de wagen tot stilstand zodra dit op een veilige wijze mogelijk is.



VOORZICHTIG

Het negeren van brandende controlelampjes kan storingen tot gevolg hebben.

Motoroliespecificaties

De gebruikte motorolie moet strikt voldoen aan alle specificaties.

Voor een perfecte werking en lange levensduur van de motor, moet de juiste olie gebruikt worden. In de fabriek is de motor met een hoogwaardige multigrade olie gevuld die in het algemeen geschikt is voor alle jaargetijden.

Gebruik voor zover mogelijk uitsluitend motorolie die geautoriseerde is door SEAT ⇒ . Alleen met goedgekeurde motorolie conform de desbetreffende VW richtlijn bijvullen (⇒ Tab. op pagina 193). Alle aangegeven oliën zijn **multigrade synthetische oliën**.

Motoroliesoorten worden continu verder ontwikkeld. De Technische Diensten worden continu van elke wijziging op de hoogte gebracht. SEAT adviseert u daarom om de motorolie bij een SEAT-garage te laten ververset.

Motoren	Motoroliespecificatie met tijds- of afstandsafhankelijke service
Benzinemotoren 44 kW – 55 kW	VW 504 00, VW 502 00

VOORZICHTIG

- Vul alleen motorolie bij waarvan de specificaties uitdrukkelijk goedgekeurd zijn door SEAT. Elk ander type motorolie kan de motor beschadigen!
- Geen extra smeermiddel aan de motorolie toevoegen. Schade die door zulke middelen ontstaat, valt niet onder de garantie. ■

Motoroliepeil controleren en bijvullen

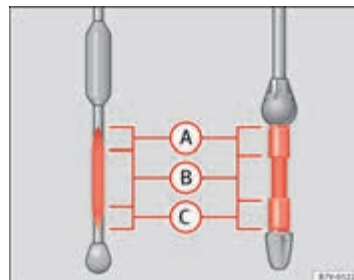



Afbeelding 114 Peilstok met markeringen voor het oliepeil.



Afbeelding 115 In de motorruimte: dop van de motorolievulopening. ►

Vorbereidingen

- Parkeer de wagen op een vlak terrein om een verkeerde aanduiding van het oliepeil te voorkomen.
- De motor moet heet zijn om het motoroliepeil te kunnen controleren. Wacht na het uitzetten van de motor een paar minuten zodat de olie in de carterpan kan terugstromen.
- Open de motorkap  ⇒ pagina 186.
- De vulopening voor de motorolie is te herkennen aan het symbool  op de dop ⇒ **Afbeelding 115** en de peilstok aan de geverfde greep.

Motoroliepeil controleren

- Trek de peilstok uit de buis en droog hem met een schone lap.
- Schuif de peilstok opnieuw zo ver mogelijk in de buis. Als de peilstok een markering heeft, moet deze markering bij het inschuiven in de overeenkomstige gleuf aan de bovenzijde van de buis passen.
- Haal de peilstok er weer uit en controleer het motoroliepeil ⇒ Tab. op pagina 194.
- Schuif na het aflezen van het oliepeil, de peilstok opnieuw tot onderaan in de buis.

Marges van het vulpeil van de motorolie

Afbeelding 114	Vereiste handeling al naargelang het vulpeil van de motorolie:
Gebied A	Geen olie bijvullen ⇒ D .
Gebied B	Er kan olie worden bijgevoeld, maar het peil moet in deze zone blijven.
Gebied C	Er moet olie worden bijgevoeld. Het oliepeil moet daarna bij B staan.

Motorolie bijvullen na de controle van het peil

Vul alleen motorolie bij in kleine hoeveelheden en in meerdere stappen.

- Schroef de dop van de motorolie-vulopening in de cilinderkop los ⇒ **Afbeelding 115**. Roep de hulp van vakmensen in als u niet zeker weet waar de dop zich bevindt.
- Vul de door SEAT geautoriseerde motorolie in kleine hoeveelheden bij (niet groter dan 0,5 liter) ⇒ pagina 192.
- Om te voorkomen dat u te veel olie toevoegt, dient u wanneer u een hoeveelheid bijvult te wachten tot de olie in de carterpan is gestroomd zodat de stijging van het peil merkbaar is aan de peilstok.
- Controleer opnieuw het oliepeil voordat u nog een kleine hoeveelheid toevoegt. Vul nooit te veel motorolie bij ⇒ **D**.
- Wanneer het peil zich minstens in het gebied ⇒ **Afbeelding 114 B** bevindt, schuift u de peilstok zo ver mogelijk in de buis om te voorkomen dat olie weglekt wanneer de motor draait.
- Na het bijvullen van olie, draai de dop van de vulopening goed dicht.



ATTENTIE

De olie kan ontsteken als ze in aanraking komt met warme motoronderdelen. Dit kan leiden tot brand, brandwonden en ander ernstig letsel.

- **Zorg er steeds voor dat na het bijvullen de dop van de vulopening goed dichtgedraaid wordt. Hierdoor voorkomt u dat motorolie op de warme motoronderdelen kan weglekken wanneer de motor draait.**



VOORZICHTIG

- Start de motor niet als het oliepeil boven het gebied **A** ligt. Roep de hulp van vakmensen in. Anders kunnen de katalysator en de motor beschadigd raken.
- Bij het vervangen of bijvullen van vloeistoffen, moet de betreffende vloeistof in de juiste tank gegoten worden. Een vergissing bij het toevoegen van vloeistoffen kan de werking van de wagen ernstig verstoren en leiden tot storingen in de motor.



Milieu-aanwijzing

Het oliepeil mag in geen geval boven gebied **A** liggen. Anders kan olie via de carterontluchting worden aangezogen en door de uitlaat in de atmosfeer komen.

Motorolieverbruik

Het olieverbruik hangt af van het type motor en kan variëren tijdens de levensduur ervan.

Afhankelijk van de rijstijl en het gebruik van de wagen kan het olieverbruik tot 1 liter/2000 km oplopen. Bij nieuwe wagen bij de eerste 5000 kilometer kan dit getal zelfs nog worden overtroffen. Om die reden moet u het motoroliepeil regelmatig controleren, bij voorkeur elke keer bij het tanken en vóór langere ritten.

Indien de motor aan zware gebruiksomstandigheden wordt blootgesteld, moet het oliepeil binnen het gebied \Rightarrow **Afbeelding 114 A** blijven, bijv. bij lange trajecten op de autosnelweg in de zomer of het rijden met in het hooggebte.

Motorolie verversen

De motorolie moet op regelmatige tijdstippen vervangen worden, in overeenkomst met de specificaties van het Onderhoudsprogramma.

Door de moeilijkheden bij de verwijdering van de gebruikte olie en de behoefte aan geschikt gereedschap en vakkennis, dient u de motorolie en het filter altijd in een gespecialiseerde werkplaats te laten vervangen. SEAT raadt u aan de Technische Dienst te raadplegen.

In het Onderhoudsprogramma vindt u gedetailleerde informatie over de service-intervallen.

Olietoevoegingen maken de nieuwe motorolie donkerder nadat de motor korte tijd gedraaid heeft. Dit is normaal en betekent niet dat de olie vaker vervast moet worden.



ATTENTIE

Als u in uitzonderlijke gevallen de motorolie zelf gaat vervangen, dient u het volgende in acht te nemen:

- Draag altijd oogbescherming.
- Wacht altijd tot de motor volledig afgekoeld is om brandwonden te voorkomen.
- Houd uw arm altijd horizontaal als u de olie-aftapplug met de hand losdraait, zodat de eruit lopende olie niet langs uw arm naar beneden kan lopen.
- Gebruik een geschikte houder met voldoende capaciteit om de gebruikte olie op te vangen, minimaal met de inhoud van de hoeveelheid die in de motor past.
- Vang de motorolie nooit op in lege blikken, flessen of andere houders. Niet iedereen kan zien dat het om olie gaat.
- Olie is een giftig product en moet buiten het bereik van kinderen gehouden worden.



Milieu-aanwijzing

Alvorens de motorolie te verversen, zoek altijd eerst een goede plaats om het volgens de milieuvoorschriften te verwijderen.



Milieu-aanwijzing

Verwijder de olie steeds op milieuvriendelijke wijze. Giet gebruikte olie nooit weg in de afvoer, de riolering, de tuin, het bos, de openbare weg, ri-vieren, etc.

Motorkoelvloeistof

Inleiding tot thema

Werk nooit aan het koelsysteem van de motor als niet precies weet welke handelingen nodig zijn en niet beschikt over de geschikte middelen, vloeistoffen en gereedschap ⇒ ⚠! Wend u in dat geval voor alle werkzaamheden tot een gespecialiseerde werkplaats. SEAT raadt u aan de Technische Dienst te raadplegen.

Nalatigheid bij de werkzaamheden kan ernstige verwondingen veroorzaken.

Aanvullende informatie en waarschuwingen:

- Voorbereidingen voor werkzaamheden in de motorruimte ⇒ pagina 186
- Accessoires, vervanging van onderdelen, reparaties en wijzigingen ⇒ pagina 233

ATTENTIE

De motorkoelvloeistof is een giftig product!

- Bewaar de koelvloeistof uitsluitend in de originele verpakking die goed afgesloten op een veilige plaats bewaard moet worden.
- Bewaar de koelvloeistof nooit in lege blikken, flessen of andere verpakkingen. Anderen zouden ervan kunnen gaan drinken.
- Bewaar de motorkoelvloeistof altijd buiten het bereik van kinderen.
- Zorg ervoor dat de verhouding van de juiste toevoeging voor de koelvloeistof overeenstemt met de laagste omgevingstemperatuur waarin de wagen gebruikt zal worden.
- Bij zeer lage buitentemperaturen kan de koelvloeistof bevroren en de wagen tot stilstand komen. Aangezien in dit geval de verwarming ook niet werkt, kunnen de inzittenden zonder voldoende warme kleding onderkoeld raken.







Milieu-aanwijzing

De koelvloeistoffen en toevoegingen kunnen het milieu vervuilen. Vang wegstromende vloeistoffen op in geschikte houders en verwijder deze producten op milieuvriendelijke wijze. ■

Waarschuwinglampje voor koelvloeistof

Wanneer het contact enkele seconden wordt ingeschakeld, voeren sommige controle- en waarschuwinglampjes een werkingscontrole uit. Na enkele seconden gaan de lampjes uit.

Gaat branden	Mogelijke oorzaak	Oplossing
	Motorolietemperatuurmeter te hoog.	 Zet de wagen onmiddellijk stil! Zodra dit op een veilige wijze kan, moet u de wagen tot stilstand brengen. Stop de motor en laat hem afkoelen.
	Motorkoelvloeistofpeil te laag.	 Zet de wagen stil! Controleer het koelvloeistofpeil met koude motor en vul zo nodig koelvloeistof bij ⇒ pagina 198.
	Motorkoelvloeistofsysteem defect.	 Niet verder rijden. Roep de hulp van vakmensen in.
Knip-pert	Mogelijke oorzaak	Oplossing
	Motorkoelvloeistofsysteem defect.	Roep de hulp van vakmensen in. ▶

⚠ ATTENTIE

Als u de waarschuwingslampjes negeert, kan de wagen midden in het verkeer tot stilstand komen, of kunnen zich ongevallen of ernstig letsel voordoen.

- Let altijd op de brandende waarschuwingslampjes.
- Negeer de waarschuwingslampjes nooit.
- Breng de wagen tot stilstand zodra dit op een veilige wijze mogelijk is.

**VOORZICHTIG**

Het negeren van brandende controlelampjes kan storingen tot gevolg hebben.

**Let op**

Op het display van het draagbare navigatiesysteem (geleverd door SEAT) ⇒ pagina 233 kunt u ook een temperatuurmeter van koelvloeistof laten weergeven.

Specificatie van de koelvloeistof

Het koelsysteem van de motor bevat van in de fabriek een mengsel van speciaal behandeld water en ten minste 40% G 13-additief (TLVW 774 J). Het additief van de koelvloeistof is te herkennen aan zijn lilakleur. Dit mengsel van water en additief biedt niet enkel bescherming tegen vriestemperaturen tot -25 °C (-13 °F), maar beschermt ook de lichtmetalen onderdelen van het koelsysteem van de motor tegen corrosie. Bovendien voorkomt dit mengsel kalkaanslag en wordt het kookpunt van de koelvloeistof beduidend hoger.

Om het koelsysteem van de motor te beschermen, moet het percentage additief *altijd* minstens 40 % zijn, zelfs bij hoge temperaturen en een warm klimaat, en er geen antivriesbescherming nodig is.

Als vanwege het klimaat bescherming tegen strenge vorst wordt vereist, kan het aandeel antivries toenemen. Het aandeel antivries mag echter niet hoger dan 60% zijn, omdat anders de bescherming tegen bevriezing en het koelrendement weer lager wordt.

Wanneer u koelvloeistof bijvult, moet er een mengsel van **gedestilleerd water** en minstens 40 % van het additief G 13 of G 12 plus-plus worden gebruikt (TL-VW 774 G) (beiden lila) om een optimale bescherming tegen corrosie te hebben ⇒ ①. Het mengsel G 13, met de koelvloeistoffen van de motor G 12 plus (TL-VW 774 F), G 12 (rood) of G 11 (groenblauwe kleur), zal ervoor zorgen dat er een aanzienlijk kleinere bescherming tegen corrosie is, waardoor ⇒ ② vermeden dient te worden.

**ATTENTIE**

Als er zich onvoldoende koelvloeistof in het koelsysteem bevindt, dan kunnen er zich fouten in de motor voordoen en kunnen er bijgevolg ernstige verwondingen worden opgelopen.

- Er moet worden nagegaan of het additiefpercentage het juiste is, rekening houdend met de laagst voorziene omgevingstemperatuur op de plaats waar de wagen gebruikt zal worden.
- Als er een extreem lage buitentemperatuur is, kan de koelvloeistof bevriezen en kan de wagen niet meer bewegen. Omdat in dat geval ook de verwarming niet werkt, kunnen inzittenden die niet warm genoeg zijn gekleed doodvriezen.

**VOORZICHTIG**

De originele additieven mogen niet worden gemengd met koelvloeistoffen die niet zijn goedgekeurd door SEAT. Deze mengsels kunnen ernstige schade veroorzaken aan de motor en het koelsysteem.

- Als de vloeistof in het expansiereservoir niet lila is, maar bijvoorbeeld bruin, dan is het additief G 13 waarschijnlijk gemengd met een niet-geschte koelvloeistof. In dat geval moet de koelvloeistof direct worden vervast. Anders kan de werking van de wagen ernstig verstoord worden en kan de motor defect raken! ▶



Milieu-aanwijzing

De koelvloeistof en de toevoegingen kunnen het milieu vervuilen. Indien een bedrijfsvloeistof vrijkomt, moet die op een daartoe geschikte wijze worden opgevangen en op milieuvriendelijke wijze worden afgevoerd. ■

Koelvloeistofpeil controleren en bijvullen





Afbeelding 116 In de motorruimte: markering aan het koelvloeistofexpansiereservoir.



Afbeelding 117 In de motorruimte: vuldop van het koelvloeistofexpansiereservoir.

Indien het koelvloeistofpeil zeer laag is, gaat het overeenkomstige waarschuwingsslampje branden.

Vorbereidingen

- Parkeer de wagen op een vlak en stevig terrein.
- Laat de motor afkoelen ⇒ .
- Open de motorkap  ⇒ pagina 186.
- Het koelvloeistofexpansiereservoir is te herkennen aan het symbool  op de dop ⇒ **Afbeelding 117**.

Het motorkoelvloeistofpeil controleren

- Controleer het koelvloeistofpeil wanneer de motor koud is door middel van de zijmarkering van het expansiereservoir ⇒ **Afbeelding 116**.
- Vul koelvloeistof bij wanneer het koelvloeistofpeil in het reservoir onder de "MIN"-markering staat. Bij warme motor kan het peil ook iets boven het gemarkeerde gebied liggen. ►

Motorkoelvloeistof bijvullen

- Bescherm steeds uw gezicht, handen en armen tegen hete koelvloeistof of stoom door een geschikte doek op de dop van het expansiereservoir te plaatsen.
- Schroef de dop voorzichtig los ⇒ ⚠.
- Vul uitsluitend **nieuwe** koelvloeistof bij die voldoet aan de SEAT-specificaties (⇒ pagina 197) ⇒ Ⓞ.
- Het koelvloeistofpeil moet binnen de ingeslagen markeringen in het expansiereservoir liggen ⇒ **Afbeelding 116**. **Overschrijd nooit de bovenste rand van het gemarkeerde gebied** ⇒ Ⓞ.
- Schroef de dop goed vast.
- Als u in een noodgeval niet beschikt over een koelvloeistof die voldoet aan de vereiste specificaties (⇒ pagina 197), mag in geen geval een andere toevoeging gebruikt worden. Voeg in plaats daarvan uitsluitend **gedistilleerd water** ⇒ Ⓞ toe. Laat daarna zo snel mogelijk de juiste mengverhouding herstellen met de voorgeschreven toevoeging ⇒ pagina 197.

ATTENTIE

Hete stoom of koelvloeistof kan ernstige brandwonden veroorzaken.

- **Open nooit de motorkap als u stoom of koelvloeistof uit de motorruimte ziet of hoort komen. Wacht tot er niet langer stoom of koelvloeistof zichtbaar of hoorbaar is.**
- **Wacht steeds tot de motor volledig afgekoeld is alvorens u de motorkap voorzichtig opent. Het contact met warme onderdelen kan brandwonden veroorzaken.**

ATTENTIE (vervolg)

- **Neem na het afkoelen van de motor het volgende in acht alvorens de motorkap te openen:**
 - Schakel de handrem in en plaats de keuzehendel in de stand P, of plaats de versnellingshendel in neutrale stand.
 - Trek de sleutel uit het contact.
 - Houd kinderen altijd uit de buurt van de motorruimte en laat ze nooit zonder toezicht achter.
- **Bij warme of hete motor staat het koelsysteem onder druk. De vuldop van het koelvloeistofexpansiereservoir niet openen zolang de motor warm is. Anders kan de koelvloeistof met hoge druk vrijkomen en brandwonden en ernstig letsel veroorzaken.**
 - Draai de dop langzaam en zeer voorzichtig linksom los, terwijl u hem lichtjes naar onderen drukt.
 - Bescherm daarbij steeds uw gezicht, handen en armen tegen hete koelvloeistof of stoom met een grote en dikke doek.
- **Wanneer u vloeistoffen bijvult, zorg ervoor dat ze niet gemorst kunnen worden op onderdelen van de motor of het uitlaatsysteem. Gemorste vloeistoffen kunnen brand veroorzaken. In bepaalde omstandigheden kan de ethyleenglycol van de koelvloeistof ontsteken.**

VOORZICHTIG

- Vul alleen gedistilleerd water bij. Elk ander type water kan aanzienlijke corrosie veroorzaken in de motor wegens zijn chemische bestanddelen. Dit kan leiden tot storingen van de motor. Indien geen gedistilleerd water toegevoegd is maar een ander type water, moet een gespecialiseerde werkplaats onmiddellijk de vloeistof van het motorkoelsysteem vervangen.
- Vul alleen koelvloeistof bij tot aan de bovenste rand van het gemarkeerde gebied ⇒ **Afbeelding 116**. Een teveel aan koelvloeistof wordt anders bij warm worden van de motor uit het koelsysteem geperst, met schade tot gevolg. ▶

- Bij een groot koelvloeistofverlies alleen koelvloeistof bijvullen nadat de motor *volledig afgekoeld* is. Een aanzienlijk koelvloeistofverlies kan erop wijzen dat er lekken bestaan in het motorkoelsysteem. Laat het systeem direct in een gespecialiseerde werkplaats nakijken. Doet u dit niet, dan kan dit tot schade aan de motor leiden.
- Let er bij het toevoegen van vloeistoffen op dat de vloeistof in het juiste reservoir gegoten wordt. Een vergissing bij het toevoegen van vloeistoffen kan de werking van de wagen ernstig verstoren en leiden tot motordefect! ■

Accu

Inleiding tot thema





De accu is een onderdeel van de elektrische installatie.

Werk nooit aan de elektrische installatie als u niet precies weet welke handelingen nodig zijn, de algemene veiligheidsvoorschriften niet kent of niet beschikt over het geschikte gereedschap ⇒ ⚠! Wend u in dat geval voor alle werkzaamheden tot een gespecialiseerde werkplaats. SEAT raadt u aan de Technische Dienst te raadplegen. Nalatigheid bij de werkzaamheden kan ernstige verwondingen veroorzaken.

Plaats van accu

De accu zit in de motorruimte.

Verklaring van de waarschuwingsindicaties op de accu

Symbol	Betekenis
	Draag steeds oogbescherming!
	Accuzuur is een zeer agressieve stof. Draag handschoenen en oogbescherming!
	Vuur, vonken, open vlam en roken verboden.
	Als een accu wordt geladen, ontstaat een licht ontvlambaar knalgas.
	Houd kinderen altijd buiten het bereik van accuzuur en accu!

Aanvullende informatie en waarschuwingen:

- ⇒ brochure Onderhoudsprogramma
- Vorbereidingen voor werkzaamheden in de motorruimte ⇒ pagina 186
- Accessoires, vervanging van onderdelen, reparaties en wijzigingen ⇒ pagina 233



ATTENTIE

Het werken aan de accu en de elektrische installatie kan corrosie, brand en elektrische schokken veroorzaken. Lees de volgende waarschuwingen en veiligheidsvoorschriften altijd vóór de werkzaamheden en volg ze op:

- Alvorens u begint te werken aan de accu, moet u het contact en alle stroomverbruikers uitschakelen en de minpool van de accu loskoppelen.
- Houd kinderen steeds buiten het bereik van het accuzuur en de accu.
- Draag altijd oogbescherming.
- Accuzuur is een zeer agressieve stof. Het kan de huid aantasten en blindheid veroorzaken. Bij het werken met de accu moet u zich beschermen tegen zuurspatjes, vooral op de handen, de armen en het gezicht.
- Rook niet en werk nooit in de buurt van plaatsen met vlammen of vonken.
- Wanneer u werkt met kabels en elektrische apparatuur, dient u het ontstaan van vonken en elektrostatische ladingen te voorkomen.
- Accupolen nooit kortsluiten.
- Gebruik nooit een beschadigde accu. Die kan tot ontploffing komen. Beschadigde accu's direct vervangen.
- Vervang de beschadigde of bevroren accu zo snel mogelijk. Een lege accu kan al bij temperaturen rond 0°C (+32°F) bevriezen.



VOORZICHTIG

- Accu's nooit bij ingeschakeld contact of bij draaiende motor losmaken, omdat anders de elektrische installatie resp. elektronische onderdelen worden beschadigd.
- De accu nooit langdurig aan direct daglicht blootstellen, zodat de accu-behuizing tegen UV-stralen wordt beschermd.
- Bij lang stilstaan van de wagen de accu beschermen tegen vorst zodat deze niet kan "bevroren" en daardoor kan worden beschadigd. ■

Waarschuingslampje

Gaat branden	Mogelijke oorzaak	Oplossing
	Generator defect.	Raadpleeg een gespecialiseerde werkplaats. Laat de elektrische installatie nakijken. Zet overbodige stroomverbruikers uit. De generator laadt de accu niet tijdens het rijden.

Wanneer het contact enkele seconden wordt ingeschakeld, voeren sommige controle- en waarschuwingslampjes een werkingscontrole uit. Na enkele seconden gaan de lampjes uit.



ATTENTIE

Als u de waarschuwingslampjes negeert, kan de wagen midden in het verkeer tot stilstand komen, of kunnen zich ongevallen of ernstig letsel voordoen.

- Negeer de waarschuwingslampjes nooit.
- Breng de wagen tot stilstand zodra dit op een veilige wijze mogelijk is.



VOORZICHTIG

Het negeren van brandende controlelampjes kan storingen tot gevolg hebben.

Accuvloeistofpeil controleren

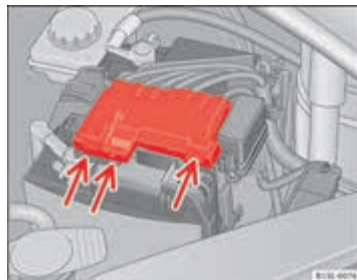

Afbeelding 118 In de motorruimte: verwijder de afdekking van de accu.

Het vloeistofpeil van de accu moet bij veel gereden kilometers, in landen met een warm klimaat en bij oudere accu's regelmatig worden gecontroleerd. Voor het overige is voor de accu's geen onderhoud vereist.

Wagens met het Start-Stopsysteem zijn uitgerust met speciale accu's. Bij deze accu's kan om technische redenen het accuzuurpeil niet worden gecontroleerd.

Voorbereidingen

- Bereid de wagen voor op werkzaamheden in de motorruimte ⇒ pagina 186.
- Open de motorkap  ⇒ pagina 186.
- Druk de clips ⇒ [Afbeelding 118](#) (pijlen) in de richting van pijlen en verwijder de accu-afdekking naar boven toe. ►

Accuzuurpeil controleren

- Zorg ervoor dat voldoende verlichting aanwezig is om de kleuren duidelijk te herkennen. Gebruik nooit vlammen of blinkende voorwerpen als lichtbron.
- De kleurweergave in het ronde kijkglas aan de bovenzijde van de accu hangt af van het zuurtepeil.

Kleurweergave	Nodige handelingen
<i>lichtgeel of transparant</i>	Het accuvloeistofpeil is te laag. Laat de accu in een gespecialiseerde werkplaats nakijken en zo nodig vervangen.
<i>Zwart</i>	Het accuvloeistofpeil is juist.



ATTENTIE

Het werken aan de accu kan leiden tot corrosie, explosies en elektrische schokken.

- Draag altijd handschoenen en oogbescherming.
- **Accuzuur is een zeer agressieve stof. Het kan de huid aantasten en blindheid veroorzaken. Bij het werken met de accu moet u zich beschermen tegen zuurspatjes, vooral op de handen, de armen en het gezicht.**
- Houd de accu nooit schuin. Door de openingen voor de gassen kan het zuur vrijkomen, met corrosie tot gevolg.
- Open een accu nooit.
- Raakt u bespat met het zuur, spoel dan onmiddellijk en gedurende verscheidene minuten uw ogen en huid met ruim water. Ga vervolgens onmiddellijk naar een arts.
- Ga na inwendig gebruik van accuzuur direct naar een arts.

Laden, vervangen, aansluiten en loskoppelen van de accu

Accu laden

De dient moet in een gespecialiseerde werkplaats worden opgeladen omdat voor het laden van deze accu's een technologie wordt toegepast waarvoor laden met spanningsbegrenzing vereist is ⇒ ⚠. SEAT raadt u aan de Technische Dienst te raadplegen.

Accu vervangen

De accu is overeenkomstig de inbouwplaats ontwikkeld en met veiligheidssystemen uitgerust. Als de accu vervangen moet worden, dient u zich vóór aankoop van de nieuwe accu bij een SEAT-garage te informeren over de elektromagnetische compatibiliteit, grootte en vereisten voor onderhoud, rendement en veiligheid. SEAT adviseert de vervanging van de accu uit te laten voeren in een SEAT-garage.

Gebruik alleen een accu die geen onderhoud vereist volgens de normen TL 825 06 en VW 7 50 73. De versie van deze normen moet die van april 2008 of later zijn.

Wagens met het Start-Stopsysteem zijn uitgerust met een speciale accu. Daarom mag de accu alleen worden vervangen door een accu van dezelfde kenmerken.

Accu loskoppelen

Als de accu losgekoppeld moet worden van de elektrische installatie, dient u het volgende in acht te nemen:

- Schakel het contact en alle stroomverbruikers uit.
- Vergrendel de wagen alvorens u de accu loskoppelt, anders gaat het alarm af.
- Koppel eerst de minkabel en daarna de pluskabel los ⇒ ⚠.

Accu aansluiten

- Alvorens de nieuwe accu aangesloten wordt, moeten alle stroomverbruikers en het contact uitgeschakeld worden.
- Verbind eerst de pluskabel en dan de minkabel ⇒ ⚠.

Na het aansluiten van de accu en het inschakelen van het contact, kunnen verschillende controlelampjes gaan branden. De lampjes gaan opnieuw uit na een kort traject met een snelheid van ong. 15 - 20 km/u (10-12 mpu). Als de controlelampjes blijven branden, dient u de wagen te laten nakijken in een gespecialiseerde werkplaats.

Als de accu lange tijd losgekoppeld is gebleven, is het mogelijk dat de datum van de volgende controlebeurt niet correct aangegeven of berekend wordt ⇒ pagina 17. Volg de maximaal toegestane onderhoudsintervallen op ⇒ brochure Onderhoudsprogramma.

Stroomverbruikers automatisch uitschakelen

Door een intelligente elektrische installatie worden bij sterke belasting van de accu automatisch verschillende maatregelen getroffen om het ontladen van de accu's te voorkomen:

- het stationair toerental wordt verhoogd, zodat de dynamo meer stroom levert.
- zo nodig wordt het vermogen van de krachtigste stroomverbruikers verlaagd of zelfs volledig afgesloten.
- Bij het starten van de motor is het mogelijk dat de stroomtoevoer van het 12-volt stopcontact en van de sigarettenaansteker korte tijd onderbroken wordt.

De elektrische installatie kan het ontladen van de accu niet altijd voorkomen. Dit kan bijv. het geval zijn wanneer het contact gedurende langere tijd ingeschakeld blijft met uitgezette motor of de stads- of parkeerlichten blijven branden terwijl de wagen geparkeerd staat.

Waarom raakt de accu leeg:

- Het gedurende lange tijd parkeren van de wagen zonder dat de motor draait, vooral met ingeschakeld contact.
- Gebruik van stroomverbruikers met uitgeschakelde motor.



ATTENTIE

Het verkeerd vastmaken of gebruiken van de accu kan leiden tot kortsluiting, brand en ernstige verwondingen.

- Gebruik uitsluitend accu's die geen onderhoud vereisen en beschermd zijn tegen weglekken, en waarvan de eigenschappen, specificaties en afmetingen overeenstemmen met de af fabriek geïnstalleerde accu.



ATTENTIE

Als een accu wordt geladen, ontstaat een licht ontvlambaar knalgas.

- Laad de accu alleen op in goed geventileerde ruimten.
- Laad nooit een bevroren of recent ontdoode accu op. Een lege accu kan al bij temperaturen rond 0°C (+32°F) bevriezen.
- Als een accu befrist, moet hij vervangen worden.
- Verbindingskabels die niet correct aangesloten zijn kunnen kortsluiting veroorzaken. Eerst de pluskabel en daarna de minkabel aansluiten.



VOORZICHTIG

- Accu's nooit bij ingeschakeld contact of bij draaiende motor losmaken, omdat anders de elektrische installatie resp. elektronische onderdelen worden beschadigd.
- Sluit nooit stroomleverende accessoires, zoals zonnepanelen of een acculader, aan op het 12-volt stopcontact of de sigarettenaansteker. Dit kan de elektrische installatie van de wagen beschadigen. ▶

**Milieu-aanwijzing**

Lever de accu met het oog op milieubescherming in bij geschikte inzamel-punten. Accu's bevatten giftige stoffen zoals zwavelzuur en lood.

**Milieu-aanwijzing**

Accuzuur kan het milieu vervuilen. Vang wegstromende vloeistoffen op en verwijder ze op correcte wijze. ■

Wagenverzorging en -onderhoud

Buitenzijde van wagen verzorgen en schoonhouden

Inleiding tot thema

Door de wagen regelmatig te wassen en goed te verzorgen blijft de **waarde van de wagen behouden**. Dit kan één van de voorwaarden zijn voor het behoud van garantie-aanspraken bij eventuele corrosie en lakschade aan de carrosserie.

Bij elke Technische Dienst zijn geschikte verzorgingsproducten verkrijgbaar.

Aanvullende informatie en waarschuwingen:

- Voorbereidingen voor werkzaamheden in de motorruimte ⇒ pagina 186
- Verzorging en reiniging van het interieur ⇒ pagina 215
- Accessoires, vervanging van onderdelen, reparaties en wijzigingen ⇒ pagina 233

ATTENTIE

Verzorgingsproducten van de wagen kunnen giftig en gevaarlijk zijn. Als de verzorgingsproducten niet geschikt zijn of verkeerd gebruikt worden, kunnen ze ongevallen, ernstig letsel, brandwonden en vergiftigingen veroorzaken.

- Daarom mogen de verzorgingsproducten alleen goed afgesloten in de originele verpakking bewaard worden.
- Neem de aanwijzingen van de fabrikant in acht.

ATTENTIE (vervolg)

- Bewaar verzorgingsproducten nooit in lege blikken waarin voedingsmiddelen hebben gezeten, lege flessen of andere verpakkingen om verarring te voorkomen.
- Houd alle verzorgingsproducten uit de buurt van kinderen.
- Tijdens het gebruik kunnen er schadelijke dampen ontstaan. Gebruik de verzorgingsproducten daarom alleen in de buitenlucht of in goed geventileerde ruimtes.
- Gebruik nooit brandstof, terpentijn, motorolie, aceton of andere heel vluchtige vloeistoffen voor het wassen, verzorgen of schoonhouden van de wagen. Deze zijn giftig en snel ontvlambaar.

ATTENTIE

Als u onderdelen van de wagen op de verkeerde manier verzorgt en schoonhoudt, kan dit de veiligheid van de wagen benadelen. Hierdoor neemt het risico op ernstig letsel toe.

- De onderdelen van de wagen mogen alleen volgens de richtlijnen van de fabrikant worden schoongemaakt en verzorgd.
- Gebruik goedgekeurde of aanbevolen verzorgingsproducten.

VOORZICHTIG

Schoonmaakmiddelen met oplosmiddel tasten het materiaal aan en kunnen het beschadigen. ►



Milieu-aanwijzing

Was de auto alleen op speciaal daarvoor bedoelde wasplaatsen opdat het eventueel door olie, vet of brandstof verontreinigde water niet in het riool terechtkomt. In bepaalde gebieden is autowassen buiten zulke wasplaatsen verboden.



Milieu-aanwijzing

Geef de voorkeur aan milieuvriendelijke producten.



Milieu-aanwijzing

De resten van verzorgingsproducten horen niet bij het huisvuil. Neem de aanwijzingen van de fabrikant in acht.

Wagen wassen

Hoe langer insectenresten, uitwerpselen van vogels, boomhars, straat- en industriestof, teer, strooizout en andere agressieve stoffen op de lak blijven zitten, hoe groter de schadelijke werking ervan is. Hoge temperaturen, bijvoorbeeld door intensieve zonnestralen, versterken de bijtende werking ervan. De **bodemplaat** van de wagen moet ook regelmatig grondig worden gewassen.

Wasstraat

Let op de aanwijzingen op de poster bij de wasstraat. Neem de gebruikelijke voorzorgsmaatregelen voor het automatisch wassen (alle ruiten sluiten, buitenspiegels inklappen) om schade te voorkomen. Als er speciale onderdelen op de wagen gemonteerd zijn (spoilers, bagagerek, antenne,...), praat dan eerst met de leidinggevende van de wasstraat ⇒

De wagenlak is zo sterk dat de wagen normaal gesproken in automatische wasinstallaties kan worden gewassen. De werkelijke slijtage waaraan de lak echter blootstaat is afhankelijk van het type wasstraat. SEAT raadt wasstraten zonder borstels aan.

Neem de volgende aanwijzingen in acht om mogelijke bestaande wasrestanten van de ruiten te verwijderen en te voorkomen dat de ruitenswisserbladen gaan krassen ⇒ pagina 209, Ruiten en buitenspiegels schoonmaken.

Met de hand wassen

Als de wagen met de hand wordt gewassen, eerst het vuil met ruim water laten weken en vervolgens zo goed mogelijk afspoelen.

Daarna de wagen met een zachte **spons**, een **washand** of een **autoborstel** met lichte druk schoonmaken. Begin hiertoe bij het dak en werk van boven naar beneden. Alleen bij hardnekkig vuil **shampoo** gebruiken.

De spons of de washand vaak uitspoelen.

■ Wielen, dorpels en dergelijke als laatste schoonmaken. Hiervoor een twee-spons gebruiken.



ATTENTIE

Scherpe onderdelen van de wagen kunnen verwondingen veroorzaken.

- Bescherm uw handen en armen tegen scherpe delen, bijvoorbeeld bij het schoonmaken van de bodemplaat of de binnenzijde van de wielkasten.



ATTENTIE

Vanwege de vochtigheid (en sneeuw in de winter) remt de wagen na het wassen minder goed, waardoor de remweg toeneemt.

- "Droog ze en verwijder het ijs" door voorzichtig te remmen. Doe dit zonder andere weggebruikers in gevaar te brengen en zonder verkeersregels te overtreden.



VOORZICHTIG

- De watertemperatuur mag niet hoger dan +60°C (+140°F) zijn.
- Was de wagen niet direct in de zon om schade aan de lak te voorkomen. ▶

- Gebruik geen ruwe sponzen of iets soortgelijks voor het verwijderen van de restanten van insecten omdat u anders het oppervlak zou kunnen beschadigen.
- Maak de koplampen nooit met een droge spons of doek schoon, maar gebruik een natte doek of spons. Bij voorkeur zeepsop gebruiken.
- Autowassen bij koud weer: Wanneer u de wagen met een slang afspuist, moet u erop letten de waterstraal niet direct op de sloten of de naden van de portieren of van het dak te richten. De sloten en naden kunnen namelijk bevriezen!

VOORZICHTIG

Om schade aan de wagen te voorkomen, vragen wij u de volgende punten in acht te nemen voordat u de wagen een **wasstraat** inrijdt:

- Vergelijk de afstand tussen de wielen van de wagen met de afstand tussen de geleiderails van de wasstraat om de wielen en banden niet te beschadigen!
- Sluit de regensensor af voordat u de wagen in een wasstraat gaat wassen.
- Vergelijk de hoogte en de breedte van uw wagen met de doorrijhoogte en -breedte van de wasinstallatie!
- Buitenspiegels inklappen: Buitenspiegels die elektrisch ingeklapt kunnen worden mogen niet met de hand, maar alleen elektrisch in en uit worden geklapt!
- Om de lak van de motorkap niet te beschadigen, laat de ruitenwisserbladen tegen de voorruit rusten nadat deze gedroogd zijn. Laat ze niet vallen!
- Vergrendel de achterklep om te voorkomen dat de achterklep in de wasstraat onverwacht geopend wordt. ■

Wagen met hogedrukreinigers wassen

Let bij het autowassen met een hogedrukreiniger beslist op de gebruiksaanwijzingen voor de hogedrukreiniger. Let speciaal op de **druk** en de **afstand** die de waterstraal ten opzichte van de carrosserie moet hebben ⇒ .

Houd voldoende afstand tot zacht materiaal, zoals flexibele rubberen leidingen of isolatiemateriaal, en tot de sensoren van de parkeerhulp. De controlesensoren van de parkeerhulp in de achterbumper ⇒ .

Gebruik in geen geval **rondstraalsproeikoppen** of **vuilfreesen** ⇒ .

ATTENTIE

Als u hogedrukreinigers verkeerd gebruikt, kan dit leiden tot permanente schade, zichtbaar of niet, aan de banden en ander materiaal. Dit kan ernstige ongevallen tot gevolg hebben.

- Zorg voor voldoende afstand tussen de ruitensproeier en de banden.
- Maak de banden nooit met een rondstraalsproeikop ("vuilfrees") schoon. Zelfs wanneer de spuitafstand betrekkelijk groot is en er kort gespoten wordt, kunnen de banden -zichtbaar of niet- hierdoor beschadigd worden.

ATTENTIE

Vanwege de vochtigheid (en sneeuw in de winter) remt de wagen na het wassen minder goed, waardoor de remweg toeneemt.

- "Droog ze en verwijder het ijs" door voorzichtig te remmen. Doe dit zonder andere weggebruikers in gevaar te brengen en zonder verkeersregels te overtreden.

VOORZICHTIG

- De watertemperatuur mag niet hoger zijn dan +60°C (+140°F).
- Was de wagen niet direct in de zon om schade aan de lak te voorkomen. ▶

- Voor een goede werking van het systeem de sensoren in de bumper schoon en ijsvrij houden. Bij het schoonmaken met hogedrukreinigers of dampstralers alleen kort direct sproeien en altijd een afstand van meer dan 10 cm aanhouden.
- Maak bevroren of met sneeuw bedekte ruiten niet met een hogedrukreiniger schoon.
- Autowassen bij koud weer: Wanneer u de wagen met een slang afspuit, moet u erop letten de waterstraal niet direct op de sloten of de naden van de portieren of van het dak te richten. De sloten en naden kunnen namelijk bevriezen!

Ruiten en buitenspiegels schoonmaken

Ruiten en buitenspiegels schoonmaken

Maak de ruiten en buitenspiegels met een universele glasreiniger op alcoholbasis schoon.

Droog de glazen oppervlakken met een schone zeem of met een lap zonder pluïsjes. Op een zeem waarmee de lak is afgenomen blijven smerige resten verzorgingsmiddel achter. Daarmee zouden de ruiten vuil gemaakt kunnen worden.

Verwijder rubber-, olie-, vet- of kitresten met een ruitenreiniger of siliconen-verwijderaar ⇒ .

Wasresten verwijderen

Wasstraten en andere verzorgingsproducten kunnen op alle glazen oppervlakken **wasresten** achterlaten. Deze resten kunnen alleen met een speciaal product of schoonmaakdoekje verwijderd worden. Als er wasresten op de voorruit en achterruit achterblijven, kunnen de ruitenwasserbladen krassen veroorzaken op het glas. SEAT raadt aan na elke wasbeurt de wasresten op de voor- en achterruit met een doek te verwijderen.

Om te voorkomen dat de ruitenwasserbladen gaan krassen, kunt u het waterreservoir van de ruitenwissers vullen met een ruitenreinigingsmiddel

waarin wordt opgelost. Let bij het bijvullen van het ruitenreinigingsmiddel op de aanwijzingen wat het mengen betreft. Vetverwijderingsmiddelen verwijderen geen wasrestanten ⇒ .

Bij elke Technische Dienst zijn speciale reinigingsmiddelen of zemen ruitendoekjes verkrijgbaar. Om de wasresten te verwijderen raadt SEAT de volgende reinigingsmiddelen aan:

- Voor de heetste tijd van het jaar: het ruitenreinigingsmiddel voor de zomer G 052 184 A1. Mengverhouding 1:100 (1 deel reinigingsmiddel, 100 delen water) in ruitensproeiervloestofreservoir.
- Voor het hele jaar: het ruitenreinigingsmiddel G 052 164 A2; Mengselverhouding 1:2 in ruitensproeiervloestofreservoir (1 deel geconcentreerd reinigingsmiddel, 2 delen water) in de winter, tot -18°C (-0,4°F), of, 1:4, voor de rest van het jaar.
- Zemen ruitendoekjes G 052 522 A1 voor alle ruiten en buitenspiegels.

Sneeuw verwijderen

Gebruik een handveger om de sneeuw van ruiten en buitenspiegels te verwijderen.

Ijs verwijderen

Gebruik bij voorkeur een ontdooispray voor het verwijderen van ijs. Wanneer u een ijskrabber gebruikt, moet u deze **niet** heen en weer bewegen, maar slechts in één richting schuiven. Als u de ijskrabber naar achteren beweegt, kan het vuil de ruit bekrassen.



ATTENTIE

Vieze en beslagen ruiten verminderen het zicht in alle richtingen en verhogen het risico op ongevallen en ernstig letsel.

- **Rijd alleen wanneer u goed zicht hebt door alle ruiten!**
- **Verwijder ijs en sneeuw van de ruiten en verwijder het vocht aan de binnen- en buitenzijde.**

! VOORZICHTIG

- Meng onze aanbevolen reinigingsmiddelen in het ruitensproeiervloei-stofreservoir nooit met andere. De onderdelen kunnen gaan vlokken waardoor de ruitenwissersproeiers verstopt kunnen raken.
- Gebruik nooit lauw of warm water voor het verwijderen van sneeuw of ijs van de ruiten en buitenspiegels. Anders kan de ruit beschadigd raken!
- De verwarmingsdraden zitten aan de binnenzijde van de achterraut. Plak geen stickers op de verwarmingsdraden en maak de binnenzijde van de ruiten nooit met agressieve of zuur bevattende reinigingsmiddelen, of een ander soortgelijk chemisch reinigingsproduct, schoon. ■

Ruitenwischerbladen schoonmaken en vervangen

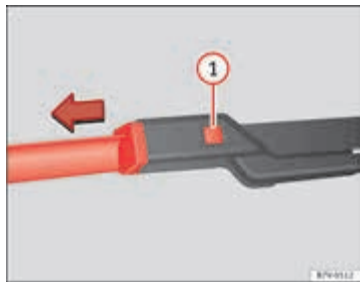

Afbeelding 119 Ruitenwischerbladen voorruit vervangen.

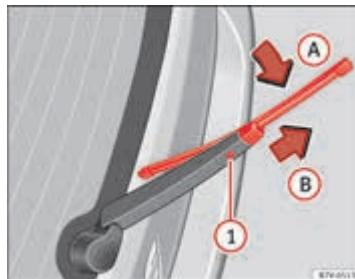

Afbeelding 120 Ruitenwischerblad van achterraut vervangen.

De ruitenwischerbladen zijn standaard voorzien van een laagje grafiet. Deze laag zorgt ervoor dat de ruit stil wordt geveegd. Als het grafietlaagje beschadigd is, wordt de ruit met meer lawaai schoongeveegd.

Controleer de toestand van de wischerbladen regelmatig. **Als de ruitenwischerbladen het glas krassen**, dan moet u deze bij beschadiging vervangen en bij verontreiniging schoonmaken ⇒ ①.

Beschadigde ruitenwischerbladen direct vervangen. Ruitenwischerbladen zijn verkrijgbaar in gespecialiseerde werkplaatsen.

Borstelhouders optillen en wegklappen

U mag de ruitenwischerarm **alleen** bij de zone waar het ruitenwischerblad bevestigd is, omhoogklappen.

Neem in het geval van ruitensproeiers/-sproeiers het volgend in acht: voor het omhoogklappen, eerst de ruitenwischer in de servicestand zetten ⇒ pagina 93. ▶

Ruitenwischerbladen schoonmaken

- Borstelhouders optillen en wegklappen.
- Verwijder met een zachte doek stof en vuil van de ruitenwischerbladen.
- Gebruik bij sterke vervuiling een spons of een doek ⇒ ⑩.

Ruitenwischerbladen van voorruit vervangen

- Borstelhouders optillen en wegklappen.
- Houd de ontgrendelknop ⇒ Afbeelding 119 ① ingedrukt en trek het ruitenwischerblad voorzichtig in de richting van de pijl.
- Zet een nieuw wischerblad van **dezelfde lengte en uitvoering** op de wisselarm en haak het wischerblad in.
- Zet de ruitenwischerarm opnieuw op de voorruit.

Ruitenwischerblad van achterrauit vervangen

- Til de ruitenwischerarm op en klap deze met een hoek van 60° omhoog ⇒ Afbeelding 120.
- Houd de ontgrendelingsstoets ① ingedrukt.
- Klap het ruitenwischerblad in de richting van de wisselarm ⇒ Afbeelding 120 (pijl A) en trek er tegelijkertijd aan in de richting van pijl B. U moet waarschijnlijk veel kracht gebruiken.
- Steek een nieuw wischerblad **van dezelfde lengte en uitvoering** in de ruitenwischerarm, in tegenovergestelde richting van de pijl B tot het wischerblad vastklikt. Hiervoor moet het wischerblad in de teruggetrokken stand staan (pijl A).
- Draai de arm van de ruitenwischer tot aan de achterrauit. Laat hem er niet op vallen.



ATTENTIE

Versleten of vieze ruitenwischerbladen verminderen het zicht en verhogen het risico op ongevallen en ernstig letsel.

- Vervang de ruitenwischerbladen altijd wanneer ze beschadigd of versleten zijn, of wanneer ze de voorruit niet meer goed schoonvegen.

! VOORZICHTIG

- Defecte of vervuilde ruitenwischerbladen kunnen krassen op de voorruit veroorzaken.
- Gebruik geen producten met oplosmiddel, ruwe sponzen of puntige voorwerpen voor het schoonmaken van de wischerbladen. Anders beschadigt u de grafietlaag.
- Ruiten nooit met brandstof, nagellakremover, lakverdunner e.d. schoonmaken.

i Let op

Als er na een wasbeurt in een wasstraat resten van was en andere schoonmaakmiddelen en verzorgingsmiddelen op de voor- en achterrauit achterblijven, kunnen de ruitenwischerbladen krassen veroorzaken op het glas. Verwijder de wasresten met een speciaal product of schoonmaakdoekjes. ■

Wagenlak verzorgen en polijsten

Conserveren

Het gebruik van geschikte producten beschermt de lak van de wagen. Uiterlijk wanneer op de *schone* lak het water niet meer duidelijk als **ronde druppels** is te zien, de wagen door het aanbrengen van een **vaste was** opnieuw beschermen.

Ook als in de automatische wasinstallatie regelmatig een **vloeibare was** wordt gebruikt, beveelt SEAT aan de lak ten minste tweemaal per jaar met vaste was te beschermen.

Polijsten

Alleen als de lak van uw wagen dof is geworden en als u met conserveringsmiddelen geen glans meer kunt verkrijgen, is polijsten nodig.

Als het toegepaste polijstmiddel geen bewaarmiddelen bevat, moet vervolgens een conserveringsmiddel worden aangebracht. ►

! VOORZICHTIG

- Om schade te voorkomen, moet u mat gelakte delen of kunststof delen niet met polijstmiddelen of vaste was behandelen.
- De wagenlak niet in een zanderige, stoffige of vuile omgeving polijsten. ■

Verchromde en aluminium wioldoppen verzorgen en schoonmaken

- Gebruik een schone, niet-pluizende, zachte met water bevochtigde doek om de geanodiseerde oppervlakken schoon te maken.
- Gebruik bij sterke vervuiling een speciaal verzorgingsproduct **zonder oplosmiddelen**.
- Polijst vervolgens de verchromde en aluminium wioldoppen met een zachte en droge doek.

! VOORZICHTIG

Om de verchromde en aluminium wioldoppen niet te beschadigen:

- Niet in direct zonlicht schoonmaken of polijsten.
- Niet in zanderige of stoffige omgevingen schoonmaken en polijsten.
- Gebruik geen verzorgingsproducten met sterk schurende effecten, zoals bijv. huisschoonmaakcrème.
- Gebruik geen ruwe sponzen en dergelijke voor het verwijderen van de restanten van insecten.
- Vieze oppervlakken niet polijsten.
- Geen producten die oplosmiddelen bevatten, gebruiken.
- Gebruik geen vaste was.

! VOORZICHTIG

De wioldoppen of integrale verchromde sierelementen kunnen ook nog gelakt zijn. Deze moeten daarom niet met verzorgings- en polijstmiddelen voor chroom en aluminium worden behandeld. Gebruik in plaats daarvan een gewoon lakverzorgings- of lakpolijstmiddel. ■

Banden schoonmaken

Stalen velgen schoonmaken

Hardnekkig remslijpsel kan met een industriereiniger worden verwijderd. Maak daarom de banden regelmatig met een aparte spons schoon.

Beschadigingen aan de lak van de velgen moeten worden verholpen voordat er roest kan ontstaan.

Lichtmetalen velgen onderhouden en schoonmaken

Strooizout en remslijpsel ongeveer **elke twee weken** van de lichtmetalen velgen afspoelen. Wielen vervolgens met een zuurvrij reinigingsmiddel schoonmaken. SEAT raadt aan de wielen **elke drie maanden** met vaste was grondig in te wrijven.

Als strooizout en remslijpsel niet regelmatig worden afgespoeld, wordt het lichtmetaal aangetast.

Als reinigingsmiddel een zuurvrij reinigingsmiddel voor lichtmetalen velgen gebruiken. Een lakpolijstmiddel of andere schurende middelen mogen bij het onderhoud van de wielen niet worden gebruikt.

Als de beschermende laklaag (bijv. door steenslag) is beschadigd, moet de laklaag zo spoedig mogelijk worden hersteld. ■

Afdichtrubbers onderhouden

De afdichtrubbers van portieren, ruiten, enz. blijven soepeler, sluiten beter af en gaan langer mee, als deze regelmatig met een conserveringsmiddel voor rubber (bijv. siliconenspray) worden behandeld.

Verwijder voor de behandeling met een zachte doek stof en vuil van de afdichtrubbers. ■

Slotcilinder van portier ontdooien

Om portierslotcilinders te ontdooien adviseert SEAT u de originele SEAT-spray te gebruiken, die voor een vette en corrosiewerende laag zorgt.



VOORZICHTIG

Als u voor het ontdooien van de portierslotcilinders producten gebruikt met ontvetter, dan kan de portierslotcilinder gaan roesten. ■

Onderstel van wagen beschermen

De onderzijde van de wagen is tegen chemische en mechanische invloeden beschermd. De beschermende laag van het onderstel kan tijdens het rijden beschadigd raken. Daarom adviseert SEAT u om de beschermende laag aan de onderzijde van de wagen en van het onderstel vóór en na het koude jaargetijde regelmatig te controleren en zo nodig te laten bijwerken.



ATTENTIE

De extra bescherming voor het onderstel van de wagen, of de antiroest-producten kunnen vlam vatten door het hete uitlaatsysteem of door andere hete motordelen.

- Breng nooit een bodembeschermingslaag of corrosiewerend middel op uitlaten, katalysatoren, hitteschildren of andere wagenonderdelen die heel heet kunnen worden aan. ■

Motorruimte schoonmaken

De motorruimte van elke wagen is een gevaarlijk gebied ⇒ pagina 186.

Het schoonmaken van de motorruimte mag alleen door deskundig personeel worden uitgevoerd. Als het schoonmaken niet goed uitgevoerd wordt, kan de anticorrosierende bescherming aangetast worden en kunnen sommige elektrische onderdelen beschadigd raken. Daarnaast kan er via de waterkast direct water in het interieur terecht komen ⇒ ①.

Als de motorruimte erg vies is, laat dan een gespecialiseerde werkplaats de motorruimte op een professionele manier schoonmaken. SEAT raadt u aan de Technische Dienst te raadplegen.

Waterkast

De waterkast bevindt zich in de motorruimte, tussen de voorruit en de motor, onder een afdekking met gaten. Via de waterkast wordt de buitenlucht met de verwarming en de airconditioning naar het interieur geleid.

Regelmatig moeten bladresten en andere losse voorwerpen met een stofzuiger of met de hand van het deksel van de waterkast worden verwijderd. ►

**ATTENTIE**

Bij werkzaamheden aan de motor of in de motorruimte kunt u letsel of brandwonden oplopen, of ongevallen of brand veroorzaken.

- Bestudeer voordat u de werkzaamheden start eerst wat u moet doen en welke algemene veiligheidsmaatregelen u moet nemen ⇒ pagina 186.
- SEAT adviseert u deze werkzaamheden door een gespecialiseerde werkplaats te laten uitvoeren.

**VOORZICHTIG**

Als er handmatig water in de waterkast terecht komt (bijvoorbeeld via een hogedrukreiniger), kan de wagen aanzienlijke schade oplopen.

**Milieu-aanwijzing**

Was de motorruimte alleen op speciaal daarvoor bedoelde wasplaatsen zodat het eventueel door olie, vet of brandstof verontreinigde water niet in het afvalwater terecht komt. In bepaalde landen is het wassen van de motorruimte buiten zulke wasplaatsen verboden. ■

Verzorging en reiniging van interieur

Inleiding tot thema

De verf van veel moderne kleding (bijvoorbeeld donkere spijkerbroeken) is niet altijd even bestendig. De bekleding van de stoelen (van stof of leer), vooral als die licht is, zou zichtbaar kunnen verkleuren als die kleding zou gaan afgeven (ook al zou de kleding correct gebruikt worden). In dit geval gaat het niet om een probleem met de bekleding, maar is de verf van de kleding niet bestendig genoeg.

Aanvullende informatie en waarschuwingen:

- Verzorging en reiniging van de wagen, buitenzijde ⇒ pagina 206
- Accessoires, vervanging van onderdelen, reparaties en wijzigingen ⇒ pagina 233

ATTENTIE

Verzorgingsproducten van de wagen kunnen giftig en gevaarlijk zijn. Als de verzorgingsproducten niet geschikt zijn of verkeerd gebruikt worden, kunnen ze ongevallen, ernstig letsel, brandwonden en vergiftigingen veroorzaken.

- Daaronder mogen de verzorgingsproducten alleen goed afgesloten in de originele verpakking bewaard worden.
- Neem de aanwijzingen van de fabrikant in acht.
- Bewaar verzorgingsproducten nooit in lege blikken waarin voedingsmiddelen hebben gezeten, lege flessen of andere verpakkingen om verandering te voorkomen.
- Houd alle verzorgingsproducten uit de buurt van kinderen.

ATTENTIE (vervolg)

- Tijdens het gebruik kunnen er schadelijke dampen ontstaan. Gebruik de verzorgingsproducten daarom alleen in de buitenlucht of in goed geventileerde ruimtes.
- Gebruik nooit brandstof, terpentijn, motorolie, aceton of andere heel vluchtige vloeistoffen voor het wassen, verzorgen of schoonhouden van de wagen. Deze zijn giftig en snel ontvlambaar.

ATTENTIE

Als u onderdelen van de wagen op de verkeerde manier verzorgt en schoonhoudt, kan dit de veiligheid van de wagen benadelen. Hierdoor neemt het risico op ernstig letsel toe.

- De onderdelen van de wagen mogen alleen volgens de richtlijnen van de fabrikant worden schoongemaakt en verzorgd.
- Gebruik goedgekeurde of aanbevolen verzorgingsproducten.

VOORZICHTIG

- Schoonmaakmiddelen met oplosmiddel tasten het materiaal aan en kunnen het beschadigen.
- Laat hardnekkige vlekken in een gespecialiseerde werkplaats verwijderen om beschadigingen te voorkomen.

Let op

De geschikte verzorgingsproducten zijn bij de Technische Diensten verkrijgbaar. ■

Stoffering behandelen

Controlelijst

Neem het volgende in acht voor informatie over het behandelen en verzorgen van bekleding ⇒ ④:

- ✓ Maak voordat u instapt alle klittenbandsluitingen die in contact zouden kunnen komen met de bekleding en zijbekleding vast. Als de klittenbandsluitingen van stoffen bekleding en zijbekleding niet goed vast is gemaakt, kunnen er oneffenheden ontstaan in de textuur hiervan.
- ✓ Vermijd om elk type schade te voorkomen directe aanraking van puntige voorwerpen en versiersels met de bekleding en zijbekleding. Denk bij versiersels bijvoorbeeld aan ritsen, klinknagels en kralen in kleding en riemen.
- ✓ Verwijder regelmatig stof en vuildeeltjes in poriën, plooiën en naden omdat deze het oppervlak met hun schurende werking kunnen beschadigen.
- ✓ Controleer in elk geval of de kleuren van de kleding voldoende bestendig zijn om te voorkomen dat ze vlekken op de bekleding achterlaten. Dit geldt met name voor lichte bekleding.



VOORZICHTIG

Als de aanwijzingen uit de controlelijst voor het goed blijven van de bekleding niet worden opgevolgd, kan de bekleding en zijbekleding beschadigd raken en verkleuren.

- Houd rekening met de controlelijst en voer de vereiste handelingen uit.



Let op

SEAT raadt u aan naar een gespecialiseerde werkplaats te gaan om alle vlekken in de bekleding die door het afgeven van kleding ontstaan zijn, aldaar te laten behandelen. ■

Vulsel en textielbekledingen reinigen

Normaal schoonmaken

- Lees voordat u schoonmaakmiddelen gaat gebruiken eerst de gebruiksinstructies en waarschuwingen op de verpakking ervan.
- Het is zaak om zo nu en dan met de stofzuiger (borstel van stofzuiger) de stoffering, stoffen zijbekleding en de vloerbekleding schoon te maken.
- In het algemeen raden wij aan voor het schoonmaken een zachte spons of een universele niet-pluizende microvezeldoek ⇒ ④ te gebruiken.

Als de bekleding en stoffen zijbekleding oppervlakkig vuil is, dan kunt u deze vlekken met een standaard schuimproduct schoonmaken.

Als de bekleding en de stoffen zijbekleding heel vies zijn, dan raden wij aan het schoonmaken aan een gespecialiseerde onderneming over te laten.

Vlekken verwijderen

In het geval van vlekken kan het nodig zijn het hele oppervlak en niet alleen de vlek in kwestie schoon te maken. Vooral als het oppervlak door dagelijks gebruik vies is geworden. Als u het hele oppervlak niet schoonmaakt, kan het te behandelen oppervlak een lichtere kleur dan de rest van het oppervlak krijgen. ▶

Type vlek	Schoonmaken
<i>Vlekken op waterbasis</i> , bijvoorbeeld koffie of vruchtensap.	<ul style="list-style-type: none"> – Gebruik hiervoor een fijnwasmiddeloplossing en een spons. – Droog het af met een absorberende droge doek.
<i>Hardnekkige vlekken</i> , bijvoorbeeld chocolade of make-up.	<ul style="list-style-type: none"> – Breng schoonmaakcrème^{a)} direct op de vlek aan en laat dit inwerken. – Gebruik vervolgens schoon water met een vochtige doek of een spons om de resten schoonmaakmiddel te verwijderen. – Droog het af met een absorberende en droge doek.
<i>Vettige vlekken</i> , bijvoorbeeld olie of lippenstift.	<ul style="list-style-type: none"> – Breng een neutrale zeep op schoonmaakcrème aan^{a)} en laat deze inwerken. – Verwijder losse vet- en kleurstofdeeltjes met een absorberend materiaal. – Spoel het vervolgens met schoon water af. Let op dat u niet op de bekleding lekt.

a) Als schoonmaakcrème kunt u bijvoorbeeld galzeep gebruiken.

! VOORZICHTIG

Gebruik borstels alleen voor het schoonmaken van de vloerbedekking en de vloermatten! De overige oppervlakken kunnen door het gebruik van borstels beschadigd raken.

! VOORZICHTIG

Gebruik geen dampstralers omdat de damp zich vastzet waardoor het vuil nog hardnekkiger in het weefsel vast komt te zitten.

! VOORZICHTIG

Gebruik nooit borstels voor nat schoonmaken omdat het oppervlak van het materiaal beschadigd kan raken. ■

Opbergvakken, bekerhouder en asbak schoonmaken



Afbeelding 121 Voor in de middenconsole: Opbergvak met bekerhouder.



Afbeelding 122 Verwijderde en geopende asbak, met sigarettendoer. ▶

Opbergvakken en bekerhouder schoonmaken

- Gebruik een schone, niet-pluizende doek met water bevochtigde doek om de onderdelen schoon te maken.
- Wanneer dat niet voldoende is, neem uw toevlucht tot een speciaal **oplossingsvrij** kunststofreinigings- en onderhoudsmiddel.

Asbak schoonmaken

- Verwijder de asbak en leeg hem.
- Maak de asbak met een huishouddoekje schoon.

Gebruik voor het schoonmaken van de sigarettendoos ⇒ **Afbeelding 122** bijvoorbeeld een tandenstoker of een soortgelijk voorwerp om de asresten weg te krabben. ■

Kunststof onderdelen, houten sieralementen en dashboard verzorgen en schoonmaken

- Gebruik een schone, niet-pluizende doek met water bevochtigde doek om de onderdelen schoon te maken.
- *Maak de kunststof onderdelen (binnen- en buitenzijde van wagen) en het dashboard met een speciaal door SEAT goedgekeurd product **zonder oplosmiddel** voor het schoonmaken en onderhouden van het kunststof schoon ⇒ .*
- Behandel de *houten sieralementen* met een mild zeepsopje.
- *Reinig de houder voor het draagbare navigatiesysteem (geleverd door SEAT) alleen met een droge doek.*



ATTENTIE

Door schoonmaakmiddelen met oplosmiddelen wordt het oppervlak van de airbagmodules poreus. Als de airbag bij een ongeval afgaat, kan het loskomen van plastic onderdelen ernstig letsel veroorzaken.

- **Reinig het dashboard en het oppervlak van de airbagmodules nooit met schoonmaakmiddelen met oplosmiddelen.**



VOORZICHTIG

Let er bij het schoonmaken op dat de contacten van het draagbare navigatiesysteem niet vochtig worden. Dit kan de elektrische installatie beschadigen. ■

Veiligheidsgordels schoonmaken

Als de veiligheidsgordel erg vies is, kan dit het automatisch oprollen ervan bemoeilijken waardoor de veiligheidsgordel niet correct werkt.

Veiligheidsgordels mogen voor het schoonmaken nooit worden uitgebouwd.

- Verwijder het zwaarste vuil met een zachte borstel ⇒ .
- Trek de vervuilde veiligheidsgordel volledig uit en laat de gordelband uitgerold.
- Maak de vervuilde veiligheidsgordels met *mild* zeepsop schoon.
- Wacht totdat de veiligheidsgordel helemaal droog is.
- Rol de veiligheidsgordel alleen op als deze helemaal droog is. ▶

 **ATTENTIE**

Controleer regelmatig de toestand van alle veiligheidsgordels. Als het riemweefsel of andere onderdelen van de veiligheidsgordel beschadigd zijn, moet u de veiligheidsgordel onmiddellijk door een gespecialiseerde werkplaats laten uitbouwen en vervangen. Beschadigde veiligheidsgordels vormen een belangrijk gevaar en kunnen ernstig of dodelijk letsel veroorzaken.

- Maak veiligheidsgordels en onderdelen van de veiligheidsgordels nooit schoon met chemische producten. Ze mogen ook niet in contact komen met bijtende vloeistoffen, oplosmiddelen of puntige voorwerpen. Gebeurt dat toch, dan vermindert de weerstand van het riemweefsel van de veiligheidsgordel.
- Schoongemaakte veiligheidsgordels moeten vóór het oprollen helemaal droog zijn. Vocht kan de gordeloproloper automatisch beschadigen en de werking ervan schaden.
- Voorkom dat vloeistoffen of vreemde voorwerpen in het klikelement van de sloten gemorst kunnen worden. Dit kan de werking van de sloten en de veiligheidsgordels schaden.
- Probeer nooit om de veiligheidsgordels zelf te repareren, te veranderen of uit te bouwen.
- Laat de veiligheidsgordels onmiddellijk vervangen door gordels die goedgekeurd zijn door SEAT voor de betreffende wagen. Veiligheidsgordels die tijdens een ongeval worden belast en daardoor worden opgerekt, moeten door een gespecialiseerde werkplaats worden vervangen. Vervanging kan noodzakelijk zijn, ook al lijken er geen zichtbare beschadiging te zijn. Controleer voorts de verankeringen voor de veiligheidsgordels.

Wielen en banden

Inleiding tot thema

SEAT adviseert alle werkzaamheden aan banden of velgen door een gespecialiseerde werkplaats te laten uitvoeren. Deze is met de noodzakelijke speciale gereedschappen en onderdelen uitgerust, heeft de nodige vakkennis en kan de oude banden milieuvriendelijk opslaan en afvoeren. SEAT raadt u aan de Technische Dienst te raadplegen.

Aanvullende informatie en waarschuwingen:

- Lading transporteren ⇒ pagina 99
- Remmen, stoppen en parkeren ⇒ pagina 139
- Verzorging en reiniging van de wagen, buitenzijde ⇒ pagina 206
- Gebruikersinformatie ⇒ pagina 244
- Wagengereedschap ⇒ pagina 258
- Wieldoppen ⇒ pagina 261
- Wiel verwisselen ⇒ pagina 263
- Bandenafdichtset ⇒ pagina 269



ATTENTIE

Met sterk gesleten of beschadigde (oude of nieuwe) banden is het niet mogelijk de wagen helemaal onder controle te hebben of goed te remmen.

- Een verkeerd gebruik van banden en velgen kan de veiligheid tijdens het rijden nadelig beïnvloeden en ongevallen, alsook ernstig letsel veroorzaken.
- Op alle vier de wielen radiaalbanden van hetzelfde type, dezelfde grootte (afrolomtrek) en met hetzelfde profiel gebruiken.



ATTENTIE (vervolg)

- Nieuwe banden moet u inrijden. In het begin hebben ze nog niet de optimale grip en het optimale remvermogen. Om ongevallen en ernstige schade en letsel te voorkomen dient u de eerste 600 km extra voorzichtig te rijden.
- Controleer de bandenspanning regelmatig en zorg dat de banden altijd tot de aangegeven bandenspanning gevuld zijn. Als de bandenspanning te laag is, kunnen de banden te heet worden en kunnen de loopvlakken loslaten en zelfs exploderen.
- Nooit met beschadigde (steken, sneden, scheuren en bulten) of te sterk gesleten banden rijden. Als u met dergelijke banden rijdt, kan dit tot klapbanden, ongevallen en ernstige schade en/of letsel leiden. Onmiddellijk sterk gesleten of beschadigde banden vervangen.
- Overschrijd nooit de snelheid en maximum toelaatbare belasting voor het type band van uw wagen.
- De werkzaamheid van de bestuurderhulp- en de remhulpsystemen hangen ook af van de grip van de banden op het wegdek.
- Wanneer u tijdens het rijden ongewone trillingen voelt of merkt dat de wagen naar één kant neigt te trekken, direct stoppen en de banden of velgen op beschadigingen controleren.
- Om het risico te beperken de controle over de wagen te verliezen of een ongeval met ernstige gevolgen te veroorzaken mogen de schroefverbindingen van velgen met vastgeschroefde velgtring nooit worden losgedraaid.
- Geen gebruikte velgen of banden gebruiken waarvan u de voorgeschiedenis niet kent. De wielen en banden kunnen beschadigd zijn ook al is dat op het eerste gezicht niet te zien.
- Oude banden, ook al zijn ze nog niet gebruikt, kunnen met name bij het rijden op hoge snelheden lucht verliezen of onverwachts klappen en hierdoor ongevallen en ernstige schade en/of letsel veroorzaken. Als de banden ouder zijn dan 6 jaar, gebruik ze dan uitsluitend in noodgevallen en wees extra voorzichtig bij het rijden.

**Let op**

Om technische redenen kunt u normaal gesproken de velgen van andere wagens niet gebruiken. In bepaalde gevallen geldt dit zelfs voor velgen van hetzelfde model. Neem de wagensdocumentatie in acht en raadpleeg eventueel een Technische Dienst.

Behandeling van banden en velgen

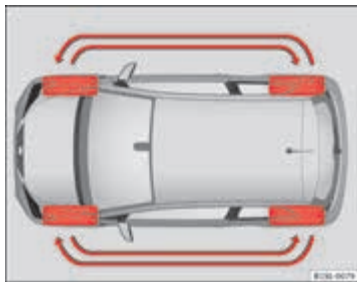

Afbeelding 123 Schema voor het verwisselen van de banden.

De banden zijn de onderdelen van de wagen die de grootste krachten ondergaan en het meest onderschat zijn. Banden zijn erg belangrijk, want hun smalle loopvlakken vormen het enige contact tussen de wagen en het wegdek.

De levensduur is afhankelijk van de bandenspanning, de rijstijl, de wijze waarop ze behandeld worden en de correcte montage.

Banden en velgen zijn belangrijke constructie-elementen. De door SEAT vrijgegeven banden en velgen zijn exact op het bijbehorende wagenmodel af-

gestemd en leveren daarmee een belangrijke bijdrage tot een stabiele wegligging en goede rijeigenschappen.

Beschadigingen aan de banden en velgen voorkomen

- Als u over stoepranden en dergelijke gaat, rij langzaam en indien mogelijk in een rechte hoek erover.
- De banden regelmatig op beschadigingen (steken, sneden, scheuren en bulten) controleren.
- Vreemde voorwerpen verwijderen die zich aan de buitenkant van het profiel van de band bevinden en die **niet tot in de band zijn doorgedrongen** ⇒ pagina 227.
- De waarschuwingen van het bandenspanningscontrolesysteem in acht nemen.
- Een beschadigde of sterk gesleten band zo snel mogelijk vervangen ⇒ pagina 227.
- Regelmatig de banden op niet-zichtbare beschadigingen controleren ⇒ pagina 227.
- Overschrijd nooit de snelheid en het toegestane maximale draagvermogen voor het gemonteerde type band ⇒ pagina 229.
- Voorkom dat de banden, ook die van het reservewiel, in aanraking komen met agressieve stoffen, vet, olie, brandstof en remvloeistof ⇒ **△**.
- Vervang onmiddellijk de ventieldoppen als u deze verloren hebt.

Draairichtinggebonden banden

Draairichtinggebonden banden zijn ontworpen om in één richting te draaien. Bij draairichtinggebonden banden is de wang van de band met pijlen gemarkeerd ⇒ pagina 229. Houd de zo aangegeven draairichting altijd aan. Alleen op deze manier worden de optimale rijeigenschappen met betrekking tot aquaplaning, grip, geluid en wrijving gegarandeerd.

Wanneer deze band in tegengestelde draairichting wordt gemonteerd, dient u voorzichtiger te rijden want de band wordt niet op de correcte wijze gebruikt. Dit geldt met name wanneer het wegdek nat is. De band moet zo snel mogelijk worden vervangen of met de juiste draairichting worden gemonteerd. ▶

Wielen onderling verwisselen

Geadviseerd wordt de wielen regelmatig onderling te verwisselen volgens het schema → [Afbeelding 123](#) zodat de banden gelijkmatig slijten. Daardoor krijgen de banden ongeveer dezelfde levensduur.

SEAT raadt aan om de wielen door een gespecialiseerde werkplaats te laten vervangen.

Banden die ouder zijn dan 6 jaar

Banden verouderen door fysische en chemische processen, wat hun werking kan beïnvloeden. Banden die gedurende langere tijd worden opgeslagen en niet gebruikt, worden sneller hard en kwetsbaar dan banden waar constant mee wordt gereden.

SEAT adviseert de banden door nieuwe te vervangen wanneer ze ouder zijn dan zes jaar. Dit geldt ook voor banden (ook die van het reservewiel) die er aan de buitenkant perfect lijken uit te zien en waarvan het profiel de door wet vastgestelde minimumwaarde nog niet bereikt heeft → [⚠](#).

De leeftijd van de band kan worden gecontroleerd aan de hand van de productiedatum die deel uitmaakt van de identificatiecode van de band (TIN) → pagina 229.

Banden opslaan

Banden markeren voordat u ze verwijderd. Ze moeten namelijk dezelfde looprichting hebben als ze weer worden gemonteerd (links, rechts, voor, achter). Verwijderde banden resp. wielen koel, droog en zo donker mogelijk bewaren. Banden die op de velg zijn gemonteerd **niet** rechtop zetten.

Banden zonder velgen tegen vuil beschermen door ze in geschikte zakken op te slaan en ze met het loopvlak op de grond te laten rusten.



ATTENTIE

Agressieve stoffen en vloeistoffen kunnen zichtbare en onzichtbare beschadigingen aan de banden veroorzaken met het daaraan verbonden risico van klapbanden.

- **Voorkom in alle gevallen dat de banden in contact komen met chemische producten, olie, vet, brandstof, remvloeistof en andere agressieve stoffen.**



ATTENTIE

Oude banden kunnen, hoewel ze nog niet gebruikt zijn, tijdens het rijden lucht verliezen of onverwachts klappen en derhalve ongevallen en ernstige schade en/of letsel veroorzaken.

- **Als de banden ouder zijn dan 6 jaar, gebruik ze dan uitsluitend in noodgevallen en wees extra voorzichtig bij het rijden.**



Milieu-aanwijzing

Oude banden moeten altijd op professionele wijze en overeenkomstig de milieuvorschriften worden opgeslagen en afgevoerd. ■

Velgen

Velgen en wielbouten zijn constructief op elkaar afgestemd. Bij elke aanpassing aan andere velgen de erbij behorende wielbouten met de juiste lengte en vorm gebruiken. De bevestiging van de wielen en de werking van het remsysteem hangen daarvan af → pagina 263.

Om technische redenen kunt u normaal gesproken de velgen van andere wagens niet gebruiken. In bepaalde gevallen geldt dit zelfs voor velgen van hetzelfde model. ►

De door SEAT vrijgegeven banden en velgen zijn exact op het bijbehorende wagenmodel afgestemd en leveren daarmee een bijdrage van doorslaggevend belang voor een stabielere wegligging en veiligere dynamische eigenschappen.

Wielbouten

Wielbouten met het juiste aanhaalmoment aantrekken ⇒ pagina 263.

Velgen met geschroefde velgving

Velgen met geschroefde velgving bestaan uit verscheidene onderdelen. Deze onderdelen zijn onderling verbonden met speciale schroeven en bouten en middels een speciale procedure. Hierdoor kan de goede werking, hermetische afdichting, veiligheid en concentriciteit van het wiel worden gegarandeerd. Beschadigde velgen dienen hierom ook vervangen te worden en mogen uitsluitend door een gespecialiseerde werkplaats worden gerepareerd. SEAT adviseert een Technische Dienst te raadplegen ⇒ ⚠.

Velgen met vastgeschroefde wioldoppen

De velgen kunnen voorzien zijn van verwisselbare wioldoppen die met zelfborgende bouten op de velg gemonteerd zijn. Laat het vervangen van beschadigde wioldoppen alleen door een gespecialiseerde werkplaats uitvoeren. SEAT adviseert een Technische Dienst te raadplegen ⇒ ⚠.



ATTENTIE

Het gebruik van verkeerde of beschadigde velgen kan de veiligheid tijdens het rijden nadelig beïnvloeden en ongevallen met ernstige gevolgen veroorzaken.

- Gebruik uitsluitend voor de wagen goedgekeurde velgen.
- Controleer regelmatig of de velgen beschadigd zijn en vervang ze in dat geval.



ATTENTIE

Als de schroefverbindingen van velgen met geschroefde velgving verkeerd los- of aangedraaid worden, kan dit tot ongevallen met ernstige gevolgen leiden.

- De schroefverbindingen van velgen met geschroefde velgving nooit losdraaien.
- Besteed alle werkzaamheden die op de geschroefde velgving betrekking hebben, uit aan een gespecialiseerde werkplaats. SEAT raadt u aan de Technische Dienst te raadplegen.

Velgen vervangen en nieuwe banden

Nieuwe banden

- Met nieuwe banden dient u de eerste 600 km extra voorzichtig te rijden, omdat de banden eerst moeten worden *ingereden*. Niet ingereden banden hebben slechtere grip ⇒ ⚠ en reinigenschappen ⇒ ⚠.
- Op alle vier de wielen radiaalbanden van hetzelfde type, dezelfde grootte (afrolomtrek) en met hetzelfde profiel gebruiken.
- Op basis van constructiekenmerken en profielvormen kan de profiel diepte van nieuwe banden afhankelijk van de uitvoering en de fabrikant verschillend uitvallen.

Banden vervangen

- Indien mogelijk, niet slechts een van de wielen per as vervangen maar ten minste beide (beide wielen van de vooras of beide wielen van de achteras) ⇒ ⚠.
- Vervang gebruikte banden alleen door banden die door SEAT voor uw model goedgekeurd zijn. Let op de afmetingen, diameter, laadcapaciteit en maximumsnelheid.
- Gebruik nooit banden met maten die de door de door SEAT autoriseerde maten overtreffen. Als de banden een grotere maat hebben, kunnen deze ▶

door wrijving beschadigd raken en tegen de carrosserie en andere delen slaan.

 **ATTENTIE**

Nieuwe banden moet u inrijden. In het begin hebben ze nog niet de optimale grip en het optimale remvermogen.

- Om ongevallen en ernstige schade en letsel te voorkomen dient u de eerste 600 km extra voorzichtig te rijden.

 **ATTENTIE**

De banden moeten de noodzakelijke vrije ruimte laten die voorzien bij het ontwerp van de wagen. Als er niet voldoende ruimte vrij wordt gelaten, kunnen de wielen tegen elementen van het onderstel, carrosserie en remleidingen schuren waardoor er storingen in het remsysteem kunnen optreden en het loopvlak van de band kan loslaten, met het daaraan verbonden risico van een klapband.

- De werkelijke bandenmaat mag niet groter zijn dan de maten van banden die door SEAT gefabriceerd en vrijgegeven zijn, en mogen niet tegen onderdelen van de wagen schuren.

 **Let op**

Ondanks het feit dat de aanduiding van de maat van de banden hetzelfde is, kunnen de werkelijke afmetingen van verschillende typen banden verschillen voor wat betreft de nominale maat. Ook kan het profiel van de band aanzienlijk verschillen.

 **Let op**

Bij door SEAT goedgekeurde banden staat vast dat de werkelijke afmetingen bij uw wagen passen. Voor andere modellen banden dient de bandenverkoper u een certificaat van de bandenfabrikant te geven waarop is aangegeven dat dit type band voor uw wagen geschikt is. Dit certificaat dient u goed te bewaren en in de wagen mee te nemen. ■

Bandenspanning



Afbeelding 124 Plaats van het plaatje met de bandenspanning

De waarde van de correcte bandenspanning voor banden die in de fabriek zijn gemonteerd, is op een sticker aangegeven en geldt voor zomer- en winterbanden. De sticker ⇒ Afbeelding 124 bevindt zich op de portierstijl van de bestuurder of aan de binnenkant van de tankklep.

Een te lage of te hoge bandenspanning verkort de levensduur van de banden aanzienlijk en heeft een negatieve invloed op het rijgedrag van de wagen ⇒ ⚠. Het is belangrijk dat de banden op de juiste spanning zijn, met name wanneer met **hoge snelheden** wordt gereden. Een verkeerde bandenspanning leidt tot hogere slijtage of zelfs tot het klappen van de band.

De spanning moet daarom ten minste eenmaal per maand en bovendien vóór elke lange rit worden gecontroleerd.

In het algemeen geldt de aangegeven bandenspanning voor een **koude band**. Wanneer de band warm is, neemt de druk toe.

Laat daarom nooit lucht uit een warme band lopen om de druk bij te stellen. In dat geval kan de bandenspanning zo laag zijn, dat de band onverwachts kan klappen.

Bandenspanning controleren

Controleer de bandenspanning alleen wanneer u in de laatste drie uur maar een paar kilometer op lage snelheid heeft gereden.

- Controleer de bandenspanning regelmatig en altijd wanneer ze koud zijn. Controleer altijd alle banden, ook die van het reservewiel. In koudere streken dient de bandenspanning vaker te worden gecontroleerd, maar alleen wanneer de wagen niet eerder verplaatst is. Altijd een bandenspanningsmeter gebruiken die goed werkt.
- De bandenspanning aanpassen wanneer de wagen wordt volgeladen.
- Na het aanpassen van de bandenspanning, controleer of de ventieldoppen goed vastgedraaid zijn.

Het **reservewiel** of het **noodreservewiel** moet altijd op de voorgeschreven maximumspanning zijn. ▶

⚠ ATTENTIE

Als de bandenspanning te hoog of te laag is, kan de band tijdens het rijden lucht verliezen of onverwachts klappen. Dit kan ernstige ongevallen tot gevolg hebben.

- Als de bandenspanning te laag is, kunnen de banden te heet worden en kunnen de loopvlakken loslaten en zelfs exploderen.
- Als u hard rijdt en/of te zwaar beladen bent, kunnen de banden door oververhitting ineens beschadigd raken en kan de band klappen of het loopvlak loslaten waardoor u de controle over de wagen kunt verliezen.
- Een te hoge of onvoldoende druk vermindert de levensduur van de band en verslechtert bovendien het dynamische rijgedrag van de wagen.
- De bandenspanning regelmatig controleren, ten minste één keer per maand en vóór lange ritten.
- Controleer of de bandenspanning van alle banden geschikt is voor de lading van de wagen.
- Verlaag nooit een te hoge bandenspanning als de banden warm zijn.

⚠ VOORZICHTIG

- Pas op dat u de manometer niet schuin houdt wanneer u die op het ventiel plaatst. Anders kan het ventiel van de band beschadigd raken.
- Als het ventiel van de banden niet door een dopje is afgedekt of dit er niet goed opgedraaid is, kan het ventiel slijten. Zorg er daarom voor dat de ventieldoppen dezelfde zijn als de ventieldoppen uit de serie en dat ze correct vastgeschroefd zijn.

🌸 Milieu-aanwijzing

Bij een te lage bandenspanning neemt het brandstofverbruik toe.

Profieldiepte en slijtagemerkttekens



Afbeelding 125 Bandenprofiel: slijtagemerkttekens.

Profieldiepte

Bij speciale rijomstandigheden is het vereist dat het profiel dieper is en bovendien dat het ongeveer gelijk is voor de banden op de voor- en achteras. Houd hier met name rekening mee bij winterse omstandigheden, lage temperaturen en een nat wegdek ⇒ ⚠.

Bij 1,6 mm profiel, gemeten vanaf de bodem van de profielgroeven naast de slijtagemerkttekens, is de wettelijk toegestane minimale profieldiepte bereikt. Houd rekening met de wettelijke voorschriften van elk land.

Winterbanden verliezen grotendeels hun eigenschappen wanneer het profiel minder dan 4 mm is.

Op basis van constructiekenmerken en profielvormen kan de profieldiepte van nieuwe banden afhankelijk van de uitvoering en de fabrikant verschillend uitvallen.

Slijtagemerkttekens op de band

Op de bodem van de profielgroeven zitten dwars op de rijrichting 1,6 mm diepe slijtagemerkttekens ⇒ Afbeelding 125. Er zitten meerdere merkttekens ►

verdeeld over gelijke afstanden op het loopvlak. Enkele markeringen in de flanken van de band (bijvoorbeeld de letters "TWI" of andere symbolen) geven aan waar de slijtagemerkttekens zich bevinden.

Slijtagemerkttekens dienen om de slijtage van de banden te controleren. De banden moeten uiterlijk worden vervangen wanneer het profiel zover gesleten is dat het gelijk met het merkteken ligt.

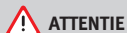

ATTENTIE

Sterk gesleten banden zijn een risico voor de veiligheid en kunnen ertoe leiden dat men de macht over het stuur verliest met alle ernstige gevolgen van dien.

- De banden moeten uiterlijk worden vervangen wanneer de slijtagemerkttekens gelijk met het profiel komen te liggen.
- Sterk gesleten banden verliezen grotendeels hun grip, met name op een nat wegdek, en men loopt het gevaar dat de wagen "zijn grip verliest" (aquaplaning).
- Sterk gesleten banden verminderen de mogelijkheden om de wagen onder controle te houden in normale of moeilijke omstandigheden, verlenen de remweg en verhogen de kans op slippen.

Beschadiging van de banden

Vaak zijn beschadigingen van de velgen en banden niet op het eerste gezicht te zien. Ongebruikelijke **trillingen** of **neiging naar één kant te trekken**, kunnen op schade aan de banden wijzen ⇒ ⚠.

- Verminder onmiddellijk uw snelheid als u vermoedt dat een van de wielen beschadigd kan zijn.
- Controleer de banden of velgen op beschadigingen.

- Als de banden beschadigd zijn, rijd dan niet verder maar roep de hulp in van een vakman.
- Als er aan de buitenkant geen beschadigingen waar te nemen zijn, rijd dan langzaam en voorzichtig naar de dichtstbijzijnde gespecialiseerde werkplaats om de wagen na te laten kijken.

Doorgedrongen vreemde voorwerpen in de band

- Verwijder geen vreemde voorwerpen uit de band als deze helemaal tot binnenin de band zijn doorgedrongen!
- Roep onmiddellijk de hulp van vakmensen in.

Slijtage van de banden

De slijtage van banden hangt van verschillende factoren af zoals bijvoorbeeld:

- Rijstijl.
- Onbalans van de wielen.
- Afstellingen van het onderstel.

Rijstijl: door hard door bochten te rijden, snel te accelereren en bruusk te remmen zullen de banden sneller slijten. Als bij een normale rijstijl de banden toch snel slijten dient u de afstelling van het onderstel in een gespecialiseerde werkplaats te laten controleren.

Excentriciteit van de wielen: de wielen van een nieuwe wagen zijn uitgebalanceerd. Echter, diverse omstandigheden tijdens het gebruik veroorzaken een onbalans (excentriciteit) die merkbaar is door trillingen in het stuur. De excentriciteit brengt een slijtage van de stuurinrichting en de ophanging met zich mee. Daarom dienen in dat geval de wielen opnieuw te worden uitgebalanceerd. Na het monteren van een nieuw wiel moet dit ook weer uitgebalanceerd worden.

Afstellingen van het onderstel: een slecht afgesteld onderstel verhoogt de slijtage van de banden en beïnvloedt de veiligheid tijdens het rijden. Als de banden aan sterke slijtage onderhevig zijn, raadpleeg een gespecialiseerde werkplaats om de uitlijning van de wielen te laten controleren. ▶

ATTENTIE

Ongebruikelijke trillingen resp. neiging van de wagen onder het rijden naar één kant te trekken kunnen op schade aan de banden wijzen.

- In dat geval onmiddellijk snelheid minderen en de wagen stoppen met inachtneming van de verkeersregels.
- Controleer de banden of velgen op beschadigingen.
- Rijd nooit door met beschadigde velgen of banden. Roep in plaats daarvan onmiddellijk de hulp van vakmensen in.
- Als er aan de buitenkant geen beschadigingen waar te nemen zijn, rijd dan langzaam en voorzichtig naar de dichtstbijzijnde gespecialiseerde werkplaats om de wagen na te laten kijken.

Reservewiel of noodreservewiel*



Afbeelding 126 In de bagageruimte: kartelwiel om het reservewiel vast te zetten.

Het reservewiel verwijderen

- Open de achterklep en klap de hoedenplank omhoog ⇒ pagina 102.
- Verwijder zo nodig de verstelbare bodem van de bagageruimte ⇒ pagina 102.
- Til de vloerbedekking aan de inkeping op en verwijder het uit de bagageruimte.
- Verwijder zo nodig het boordgereedschap met de gereedschapkoffer.
- Verwijder het kartelwiel in het midden van het reservewiel helemaal ⇒ Afbeelding 126 door hem linksom te draaien en verwijder vervolgens het reservewiel.

Verwisseld wiel bewaren

- Tapijt wegklappen.
- Plaats het vervangen wiel met de velg omlaag gekeerd in de holte van het reservewiel zodat het gat in het midden van de velg samenvalt met de opening.
- Draai het kartelwiel met de schroefpen rechtsom totdat het vervangen wiel goed vast komt te zitten.
- Berg indien nodig het wagen gereedschap weer in de gereedschapkoffer in de bagageruimte op.
- Leg het tapijt weer op de bodem van de bagageruimte.
- Klap de hoedenplank omlaag.
- Achterklep sluiten.

Als het reservewiel verschilt van de andere banden van de wagen

Als de uitvoering van het reservewiel afwijkt van de banden waarmee wordt gereden (zoals bij winterbanden of noodreservewiel), dan mag er alleen in geval van pech korte tijd met voorzichtige rijstijl mee worden gereden ⇒ .

Het moet zo snel mogelijk weer door een normaal wiel worden vervangen.

Houd u aan de rijadviezen:



- Rij niet sneller dan 80 km/h (50 mph).
- Vermijd acceleraties, stevig remmen en snel door bochten rijden.
- Gebruik geen sneeuwkettingen met het noodreservewiel ⇒ pagina 232.
- Nadat het (nood)reservewiel is geplaatst, controleer zo snel mogelijk de bandenspanning ⇒ pagina 225.

Het wordt aanbevolen, ten minste eenmaal per maand, de bandenspanning van het (nood)reservewiel tegelijk met de overige wielen te controleren. Het reservewiel moet altijd de maximumbandenspanning die voor de wagen is aangegeven hebben ⇒ pagina 225. De bandenspanning voor het noodreservewiel vindt u op de sticker die erop is geplakt.

⚠ ATTENTIE

Onjuist gebruik met het (nood)reservewiel kan tot gevolg hebben dat u de controle over de wagen verliest, en kan bijgevolg aanrijdingen, andere ongevallen, en ernstig letsel veroorzaken.

- Gebruik nooit het (nood)reservewiel als deze beschadigd of tot aan het slijtagemerktken versleten is.
- Bij sommige wagens is het reservewiel kleiner dan de originele wielen. Deze herkent u aan de sticker met het opschrift "80 km/h" of "max. 50 mph". Dit opschrift geeft de toegestane maximale snelheid voor dit type banden aan.
- Rij hiermee nooit sneller dan 80 km/h (50 mph). Vermijd sterke acceleraties, stevig remmen en snel door bochten rijden.
- Rij nooit meer dan 200 km met een noodreservewiel als deze op de aandrijf-as is gemonteerd.
- Vervang het noodreservewiel zo snel mogelijk door een gewoon wiel. Het noodreservewiel is alleen voor tijdelijk gebruik bedoeld.
- Het noodreservewiel moet altijd met de meegeleverde bouten worden bevestigd.
- Rij nooit met meer dan een reservewiel aan uw auto.

⚠ ATTENTIE (vervolg)

- Nadat het noodreservewiel is geplaatst, controleer zo snel mogelijk de bandenspanning ⇒ pagina 225.
- U mag niet met sneeuwkettingen op het noodreservewiel rijden.



Let op

Maak het reservewiel, het noodreservewiel of het vervangen wiel in de bagageruimte, zo goed mogelijk vast in de bagageruimte. In wagens met een bandenaafdichtset, kan het defecte wiel **niet** vastgezet worden. ■

Typeaanduiding banden

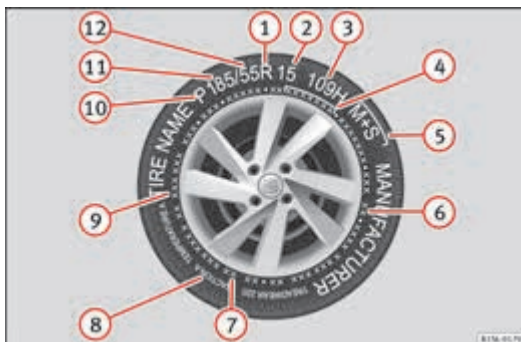

Afbeelding 127 Universele aanduiding op de banden. ►

- ① Radiaalband
- ② Diametercode van velg
- ③ Belastingindex en snelheidscode
- ④ DOT-identificatienummer
- ⑤ Modder- en sneeuwomstandigheden
- ⑥ Samenstelling van structuur en gebruikte materialen
- ⑦ Maximumbelasting
- ⑧ Loopvlakslijtage, aandrijving en temperatuur
- ⑨ Maximum toelaatbare druk
- ⑩ Personenwagen
- ⑪ Nominale breedte in millimeter
- ⑫ Aspectverhouding

Aanduiding van het bandtype (voorbeeld)	Betekenis										
<i>Merk, logo</i>	<i>Fabrikant</i>										
<i>Naam van het product</i>	Eigen benaming van de bandenfabrikant.										
P255 / 55 R 18	Maataanduiding: <table border="1" style="margin-left: 20px;"> <tr> <td>P</td> <td>Aanduiding voor personenwagens.</td> </tr> <tr> <td>255</td> <td>Breedte van de band tussen de flanken, in mm.</td> </tr> <tr> <td>55</td> <td>Hoogte-breedteverhouding, in %.</td> </tr> <tr> <td>R</td> <td>Bandtype (de letter staat voor "radiaal").</td> </tr> <tr> <td>18</td> <td>Diameter van de velgen, in inches.</td> </tr> </table>	P	Aanduiding voor personenwagens.	255	Breedte van de band tussen de flanken, in mm.	55	Hoogte-breedteverhouding, in %.	R	Bandtype (de letter staat voor "radiaal").	18	Diameter van de velgen, in inches.
P	Aanduiding voor personenwagens.										
255	Breedte van de band tussen de flanken, in mm.										
55	Hoogte-breedteverhouding, in %.										
R	Bandtype (de letter staat voor "radiaal").										
18	Diameter van de velgen, in inches.										
109 H	Belastingindex ⇒ pagina 231 en snelheids-symbool ⇒ pagina 231.										
XL	Versterkte banden met verhoogd draagvermogen ("Reinforced").										
M+S of M/S of 	Aanduiding voor banden die geschikt zijn voor de winter (modder- en sneeuwband).										
RADIAL TUBELESS	Tubeless radiaalband.										

Aanduiding van het bandtype (voorbeeld)	Betekenis								
E4 ...	Aanduiding volgens de internationale voorschriften (E) met de code voor het land waar de band is goedgekeurd. Hieronder volgt de goedkeuringscode die uit meerdere karakters bestaat.								
DOT BT RA TY5 1709	Identificatiecode van de band (TIN ^a), mogelijk alleen aan de binnenzijde van de band) en productiedatum: <table border="1" style="margin-left: 20px;"> <tr> <td>DOT</td> <td>De band voldoet aan de wettelijke voorschriften van het Ministerie van Transport van de Verenigde Staten, belast met de veiligheidsvoorschriften voor banden (Department of Transport).</td> </tr> <tr> <td>BT</td> <td>Code voor de plaats van productie.</td> </tr> <tr> <td>RA</td> <td>Informatie over de fabrikant en de afmetingen van de band.</td> </tr> <tr> <td>TY5</td> <td>Kenmerken van de band van de fabrikant.</td> </tr> </table> 1709 Productiedatum: 17e week van 2009.	DOT	De band voldoet aan de wettelijke voorschriften van het Ministerie van Transport van de Verenigde Staten, belast met de veiligheidsvoorschriften voor banden (Department of Transport).	BT	Code voor de plaats van productie.	RA	Informatie over de fabrikant en de afmetingen van de band.	TY5	Kenmerken van de band van de fabrikant.
DOT	De band voldoet aan de wettelijke voorschriften van het Ministerie van Transport van de Verenigde Staten, belast met de veiligheidsvoorschriften voor banden (Department of Transport).								
BT	Code voor de plaats van productie.								
RA	Informatie over de fabrikant en de afmetingen van de band.								
TY5	Kenmerken van de band van de fabrikant.								
TWI	Geeft de plaats van het slijtagemerktken aan (Tread Wear Indicator) ⇒ pagina 226.								
Made in Germany	Land van productie.								
MAX LOAD 615 KG	Belastingindex van de Verenigde Staten, geeft het toegestane maximale draagvermogen per band aan.								
MAX INFLATION 350 KPA (51 PSI)	Limiet van de Verenigde Staten, die de toegestane maximale bandenspanning aangeeft.								
SIDEWALL 1 PLY RAYON	Informatie over de onderdelen van het binnenwerk van de band: 1 laag rayon (kunstzijde).								

Aanduiding van het bandtype (voorbeeld)	Betekenis
TREAD 4 PLIES 1 RAYON + 2 STEEL + 1 NYLON	Informatie over de onderdelen van het loopvlak: In het voorbeeld zijn er 4 lagen onder het loopvlak: 1 laag rayon (kunstzijde), 2 lagen metaalgaas en 1 laag nylon.
Informatie voor de eindconsument over de vergelijkende waarden van de voorgeschreven standaardbanden (genormaliseerde testprocedures) ⇒ pagina 244:	
TREADWEAR 220	Relatieve levensduur van de band, die verwijst naar een specifieke standaardtest in de Verenigde Staten.
TRACTION A	Remvermogen van de band op een nat wegdek (AA, A, B of C).
TEMPERATURE A	Hittebestendigheid van de band bij hogere testsnelheden (A, B of C).
Als de band voorzien is van nog andere getallen, dan zijn dit specifieke aanduidingen van de bandenfabrikant of specifieke landentekens, bijv. voor Brazilië of China.	

^{a)} De afkorting TIN verwijst naar het serienummer van de band.

Draairichtinggebonden banden

Draairichtinggebonden banden zijn ontworpen om in één richting te draaien. Bij draairichtinggebonden banden is de wang van de band met pijlen gemarkeerd. De aangegeven verplichte draairichting altijd aanhouden. Hierdoor worden de optimale rijeigenschappen met betrekking tot aquaplaning, grip, geluid en wrijving gegarandeerd.

Wanneer deze band in tegengestelde draairichting wordt gemonteerd, dient u voorzichtiger te rijden want de band wordt niet op de correcte wijze gebruikt. Dit geldt met name wanneer het wegdek nat is. De band moet zo snel mogelijk worden vervangen of met de juiste draairichting worden gemonteerd.

Draagvermogen van de wielen

De belastingsindex geeft de maximale draagkracht in kilogram aan waarmee een wiel belast kan worden (draagvermogen).

78	425 kg
81	462 kg
83	487 kg
85	515 kg
87	545 kg
91	615 kg

Snelheidssymbool

Het snelheidssymbool geeft de toegestane maximale snelheid voor de banden aan.

P	max. 150 km/u (93 mpu)
Q	max. 160 km/u (99 mpu)
R	max. 170 km/u (106 mpu)
S	max. 180 km/u (112 mpu)
T	max. 190 km/u (118 mpu)
U	max. 200 km/u (124 mpu)
H	max. 210 km/u (130 mpu)
V	max. 240 km/u (149 mpu)
Z	meer dan 240 km/u (149 mpu)
W	max. 270 km/u (168 mpu)
Y	max. 300 km/u (186 mpu)

Sommige fabrikanten gebruiken de aanduiding "ZR" voor banden met een toegestane maximale snelheid van meer dan 240 km/h (149 mijl). ■

Sneeuwkettingen

Als u sneeuwkettingen gebruikt dient u geldende plaatselijke wetgeving en de toegestane maximale snelheid in acht te nemen.

In winterse weersomstandigheden verbeteren sneeuwkettingen niet alleen de trekkracht maar ook het remgedrag.

Sneeuwkettingen mogen **uitsluitend op de voorwielen en uitsluitend met de volgende combinaties van velgen en banden** worden gebruikt:

Bandenmaten	Velg
165/70 R14	5 J x 14 ET 35
175/65 R14	

SEAT adviseert u bij een Technische Dienst te laten voorlichten over de maten van velgen, banden en sneeuwkettingen.

Indien enigszins mogelijk, altijd sneeuwkettingen met platte schakels gebruiken die, inclusief het kettingslot, niet verder dan 15 mm uitsteken.

Bij gebruik van sneeuwkettingen moeten vóór het aanbrengen ervan, de wiel doppen en velgsieringen worden verwijderd ⇒ . In dat geval de wielbouts met doppen afdekken in verband met de veiligheid. Deze zijn bij een Technische Dienst verkrijgbaar.

Noodreserwiel

Het gebruik van sneeuwkettingen op het noodreserwiel is om technische redenen niet toegestaan ⇒ pagina 228.

Als het gebruik van sneeuwkettingen nodig is wanneer het noodreserwiel is gemonteerd, monteer het noodreserwiel dan op de achteras in geval van een defect van een van voorwielen. Monteer vervolgens het achterwiel dat overblijft op de plaats van het beschadigde voorwiel. Houd hierbij rekening met de draairichting van de wielen. SEAT raadt aan dat de sneeuwkettingen voor de montage van het wiel aan te brengen.



ATTENTIE

Het gebruik van niet geschikte sneeuwkettingen, of het verkeerd omleggen van de kettingen, kan ongevallen en ernstige schade en/of letsel veroorzaken.

- Gebruik altijd geschikte sneeuwkettingen.
- Let op de gegevens in de meegeleverde gebruiksaanwijzing van de sneeuwkettingenfabrikant.
- Houd u aan de maximumsnelheid als u met sneeuwkettingen rijdt.



VOORZICHTIG

- Verwijder op sneeuwvrije trajecten de sneeuwkettingen. Anders beïnvloeden ze de wegligging, beschadigen ze de banden en zijn ze snel versleten.
- Als sneeuwkettingen direct contact maken met de velg, kan deze beschadigd of bekrast raken. SEAT adviseert altijd sneeuwkettingen met een coating te gebruiken.



Let op

Voor elk type wagen bestaan er sneeuwkettingen met verschillende maten. ■

Accessoires, vervanging van onderdelen, reparaties en wijzigingen

Inleiding tot thema

Aanvullende informatie en waarschuwingen:

- Veiligheidsgordels ⇒ pagina 57
- Airbagsysteem ⇒ pagina 67
- Dakdragersysteem ⇒ pagina 109
- Asbakken en sigarettenaansteker ⇒ pagina 120
- Stopcontact ⇒ pagina 122
- Remmen, stoppen en parkeren ⇒ pagina 139
- Parkeerhulp ⇒ pagina 154
- Snelheidsregelsysteem (SRS) ⇒ pagina 157
- Voorbereidingen voor werkzaamheden in de motorruimte ⇒ pagina 186
- Motorolie ⇒ pagina 192
- Motorkoelvloeistof ⇒ pagina 196
- Accu ⇒ pagina 201
- Verzorging en reiniging van de wagen, buitenzijde ⇒ pagina 206
- Verzorging en reiniging van het interieur ⇒ pagina 215
- Gebruikersinformatie ⇒ pagina 244
- ⇒ brochure Radio
- Handleiding voor het draagbare navigatiesysteem (geleverd door SEAT) op het apparaat.



ATTENTIE

Ongeschikte reserveonderdelen en accessoires en werkzaamheden, wijzigingen en reparaties die verkeerd zijn uitgevoerd, kunnen schade aan de wagen, ongelukken en ernstig letsel veroorzaken.

- SEAT adviseert dringend alleen goedgekeurde SEAT-accessoires en originele SEAT®-onderdelen te gebruiken. Hiervoor heeft SEAT de betrouwbaarheid, veiligheid en geschiktheid vastgesteld.
- Laat reparaties en wijzigingen aan de wagen uitvoeren door een gespecialiseerde werkplaats. De gespecialiseerde werkplaatsen beschikken over de noodzakelijke gereedschappen, diagnose-apparatuur, reparatie-informatie en gekwalificeerd personeel.
- Monteer op de wagen alleen onderdelen waarvan de versie en eigenschappen overeenkomen met de fabrieksuitrusting.
- Plaats, bevestig of monteer nooit voorwerpen zoals bekerhouders, telefoonhouders, op de afdekkingen van of binnen het ontplooiingsgebied van de airbagmodules.
- Gebruik uitsluitend die banden of velgen die door SEAT voor uw model wagen zijn vrijgegeven.

Inrijden

Neem de aanwijzingen met betrekking tot het inrijden van de nieuwe onderdelen in acht.

Motor inrijden

De nieuwe motor moet op de eerste 1500 kilometer worden ingereden. Tijdens de eerste bedrijfsuren ontstaat er in de motor een hogere inwendige wrijving dan later, wanneer alle bewegende delen op elkaar zijn ingesteld.

De rijstijl tijdens de eerste 1500 kilometer is ook van invloed op de motor-kwaliteit. Daarna moet ook met een gematigd toerental worden gereden, vooral wanneer de motor koud is – om slijtage van de motor te verminderen en de levensduur te verlengen. Rij nooit met een te laag motortoerental. Schakel altijd een versnelling terug zodra de motor niet meer "gelijkmatig" draait. **Tot 1000 kilometer geldt:**

- Geef niet vol gas.
- Laat de motor niet op meer dan 2/3 van het maximumtoerental draaien.

Verhoog **tussen de 1.000 en 1.500 kilometer** het vermogen *geleidelijk* tot de maximumsnelheid en een hoog motortoerental worden bereikt.

Remblokken inrijden en nieuwe banden

- Velgen vervangen en nieuwe banden ⇒ pagina 220
- Informatie over de remmen ⇒ pagina 139



Milieu-aanwijzing

Wanneer u bij het inrijden voorzichtig rijdt, wordt de levensduur van de motor langer en het olieverbruik lager. ■

Accessoires en onderdelen

SEAT raadt aan voor het kopen van accessoires en reserveonderdelen of bedrijfsmiddelen eerst advies in te winnen bij een Officieel SEAT-servicecentrum. Bijvoorbeeld wanneer u in een later stadium accessoires wilt monteren of een onderdeel wilt vervangen. Uw Erkende SEAT-servicecentrum kan u informatie geven over de wettelijke bepalingen en de aanbevelingen van productie inzake accessoires, reserveonderdelen en andere elementen.

SEAT adviseert alleen goedgekeurde **SEAT-accessoires** en **Originele SEAT®-onderdelen** te gebruiken. Hiervoor heeft SEAT de betrouwbaarheid, veiligheid en geschiktheid vastgesteld. Daarnaast zorgen de Technische Diensten van SEAT ervoor dat de montage op een deskundige manier worden uitgevoerd.

Ondanks dat SEAT de markt continu in de gaten houdt, garandeert SEAT niet dat de **door SEAT goedgekeurde** producten betrouwbaar, veilig en geschikt zijn voor de wagen. SEAT is daarom niet aansprakelijk voor de producten, ook niet als in bepaalde gevallen een bepaald, officieel erkend technisch keuringsinstituut of een officiële instantie hiervoor goedkeuring heeft gegeven.

Naderhand ingebouwde apparaten die direct de controle over de wagen beïnvloeden moeten voorzien zijn van een e-code (keuringscode van de Europese Unie) en door SEAT voor uw wagen zijn goedgekeurd. Hieronder vallen bijvoorbeeld snelheidsregelsystemen of elektronisch geregelde dempingssystemen.

De **extra aangesloten stroomverbruikers** die niet voor de directe controle van de wagen dienen, moeten zijn voorzien van een C€-code (conformiteitsverklaring van de fabrikanten in de Europese Unie). Hieronder vallen bijvoorbeeld koelboxen, computers of ventilatoren. ►

⚠ ATTENTIE

Niet deskundig uitgevoerde reparaties of wijzigingen aan de wagen kunnen het gedrag van de airbags beïnvloeden en storingen in de werking of fatale ongelukken veroorzaken.

- Plaats, bevestig of monteer nooit voorwerpen zoals bekerhouders of telefoonhouders, op of bij de afdekkingen van de airbagmodules of binnen het ontplooiingsgebied van de airbagmodules.
- Voorwerpen die zich op de afdekkingen van of binnen het ontplooiingsgebied van de airbags bevinden, kunnen ernstig of fataal letsel veroorzaken als de airbags geactiveerd worden.

Vloeistoffen en onderdelen

Alle vloeistoffen en bedrijfsmiddelen, zoals distributietandriemen, banden, koelvloeistof, motorolie, bougies en accu's van de wagen worden voortdurend verder ontwikkeld. Daarom moeten deze vloeistoffen en bedrijfsmiddelen in een gespecialiseerde werkplaats vervangen worden. De Technische Diensten worden continu van elke wijziging op de hoogte gebracht.

⚠ ATTENTIE

Als u een ongeschikte vloeistof of bedrijfsmiddel gebruikt, of deze verkeerd inzet, kan dit ongelukken, ernstig letsel, brandwonden en vergiftigingen veroorzaken.

- Daarom moeten de vloeistoffen gesloten in de originele verpakking bewaard worden.
- Bewaar vloeistoffen nooit in lege blikken waarin voedingsmiddelen hebben gezeten, lege flessen of andere verpakkingen. Anderen zouden ervan kunnen gaan drinken.
- Houd de vloeistoffen en bedrijfsmiddelen uit de buurt van kinderen.

⚠ ATTENTIE (vervolg)

- Lees altijd de informatie en de waarschuwingen op de vloeistofverpakkingen.
- Werk, wanneer u producten gebruikt die schadelijke dampen veroorzaken, altijd in de buitenlucht of in een goed eventileerde ruimte.
- Gebruik nooit brandstof, terpentijn, motorolie, aceton of andere heel vluchtige vloeistoffen voor het onderhoud van de wagen. Deze zijn giftig en snel ontvlambaar. Ze kunnen brand of explosies veroorzaken!

⚠ VOORZICHTIG

- Vul alleen geschikte vloeistoffen bij. Haal de vloeistoffen niet door elk-aar. Anders zijn ernstige storingen en motorschade het gevolg!
- Accessoires en andere onderdelen vóór de koelluchtinlaat verslechteren de koelende werking van de motorkoelvloeistof. Als de motor een zware krachtsinspanning moet leveren en de buitentemperatuur erg hoog is, kan de motor oververhit raken.

**Milieu-aanwijzing**

De uitgelopen vloeistoffen kunnen het milieu vervuilen. Vang de uitgelopen vloeistoffen op in een geschikte opvangbak en lever de vloeistoffen in bij een daarvoor bestemd afvalinzamelingspunt om het milieu te beschermen. ■

Reparaties en technische wijzigingen

Neem tijdens reparaties en technische wijzigingen de SEAT-richtlijnen in acht! ⇒ ⚠

Veranderingen doorvoeren aan elektronische onderdelen en de bijbehorende software kan tot storingen leiden. Vanwege de koppeling van elektrische onderdelen kunnen deze storingen ook direct doorwerken in systemen die er niet in eerste instantie mee te maken hebben. Dit kan de betrouwbare werking van uw wagen in gevaar brengen en zijn onderdelen sneller doen ▶

slijten. Dit kan ertoe leiden dat de wagen niet meer wettelijk wordt goedgekeurd.

Het Erkende SEAT-servicecentrum wijst iedere aansprakelijkheid af voor beschadigingen als gevolg van technische wijzigingen of ongeschikte reparaties.

Het Erkende SEAT-servicecentrum wijst iedere aansprakelijkheid af voor beschadigingen als gevolg van ongeschikte reparaties en wijzigingen. De SEAT-garantie dekt deze gevallen ook niet.

SEAT raadt aan reparaties en technische wijzigingen in een Erkend SEAT-servicecentrum uit te laten voeren en daarbij **originele SEAT®-onderdelen** te gebruiken.

Wagens met accessoires en speciale uitrustingen

De fabrikanten van extra uitrustingen garanderen dat hun producten aan de geldende milieuwetten en -voorschriften, en dan met name aan de Richtlijnen 2000/53/EG en 2003/11/EG, voldoen. De eerste richtlijn regelt het beheer van wagens die aan het einde van hun nuttige levensduur zijn, en de tweede richtlijn heeft betrekking op de beperkende bepalingen wat de verkoop en het gebruik van bepaalde gevaarlijke stoffen en preparaten betreft.

De eigenaar van de wagen moet de documentatie met betrekking tot het inbouwen van extra uitrusting bewaren en als hij de wagen gaat verschromen overhandigen bij de overdracht van de wagen. Op deze manier wordt gegarandeerd dat de wagens met deze uitrustingen op een milieuvriendelijke wijze worden gerecycled.



ATTENTIE

Onjuist uitgevoerde reparaties of wijzigingen kunnen schade aan de werking van de hulpsystemen voor de bestuurder. Dit kan ernstige ongevallen tot gevolg hebben.

- **Reparaties en wijzigingen aan de wagen mogen alleen door een gespecialiseerde werkplaats worden uitgevoerd.**

Reparatie van en storingen in airbagsysteem

Neem tijdens reparaties en technische wijzigingen de SEAT-richtlijnen in acht! ⇒ ⚠

Wijzigingen en reparaties van voorbumpers, portieren, voorstoelen, en reparaties aan het dak of de carrosserie mogen alleen door een gespecialiseerde werkplaats worden uitgevoerd. In deze wagenonderdelen bevinden zich onderdelen en sensoren van het airbagsysteem.

Wanneer u werkzaamheden aan de airbags uitvoert en systeemonderdelen vanwege andere reparatiedoelinden uit- en inbouwt, kunnen onderdelen van het airbagsysteem worden beschadigd. Dat kan tot gevolg hebben dat de airbags in geval van een aanrijding niet goed of helemaal niet werken.

Om de beschermende werking van de airbags niet te beïnvloeden en te voorkomen dat uitgebouwde onderdelen lichamelijk letsel en milieuvervuiling veroorzaken, moeten de voorschriften in acht genomen worden. Deze voorschriften zijn bekend bij de gespecialiseerde werkplaatsen.

Als de ophanging van de wagen gewijzigd wordt, kan dit in geval van een botsing gevolgen hebben voor de werking van het airbagsysteem. Als er bijvoorbeeld combinaties van wielen en banden gebruikt worden die niet goedgekeurd zijn door SEAT, als de wagen minder hoog wordt, de ophanging stijver wordt gemaakt en de terugslagveren, veerpoten, schokdempers, enz. worden gewijzigd, kunnen de door de sensoren van de airbags gemeten en aan het regelapparaat doorgegeven resultaten, gewijzigd worden. Sommige wijzigingen aan de ophanging kunnen bijvoorbeeld de door de sensoren gemeten kracht laten toenemen waardoor het airbagsysteem bij botsingen geactiveerd wordt; krachten die onder normale omstandigheden niet geregistreerd zouden zijn en waarbij de airbags niet geactiveerd zouden zijn. Andere wijzigingen kunnen de door de sensoren geregistreerde krachten laten afnemen waardoor de airbags niet geactiveerd worden wanneer dat wel zou moeten gebeuren. ▶

! ATTENTIE

Onjuist uitgevoerde reparaties of wijzigingen kunnen schade aan en storingen in de werking van de wagen veroorzaken en van invloed zijn op de werking van het airbagsysteem. Dit kan ernstige of fatale ongevallen tot gevolg hebben.

- Reparaties en wijzigingen aan de wagen mogen alleen door een gespecialiseerde werkplaats worden uitgevoerd.
- De airbagmodules mogen niet gerepareerd worden: ze moeten worden vervangen.
- Bouw nooit airbagonderdelen in die gerecycled of afkomstig zijn van gebruikte wagens.

! ATTENTIE

Een wijziging van de ophanging van de wagen, waaronder ook het gebruik van combinaties van niet-goedgekeurde wielen en banden, kan de werking van de airbags beïnvloeden waardoor het risico op ernstige of dodelijke verwondingen bij ongevallen toeneemt.

- Bouw nooit onderdelen van de ophanging in waarvan de eigenschappen niet exact overeenkomen met de eigenschappen van de oorspronkelijke wagenonderdelen.
- Gebruik nooit combinaties van banden en velgen die niet door SEAT zijn goedgekeurd.

kan daardoor de wettelijke goedkeuring voor uw wagen worden ingetrokken.

SEAT heeft voor uw wagen het gebruik van zendapparatuur onder de volgende voorwaarden vrijgegeven:

- De buitenantenne moet op deskundige wijze worden ingebouwd.
- Een maximaal zendvermogen van 10 watt.

Alleen met een buitenantenne wordt het optimale bereik van de apparaten bereikt.

Wanneer u zendapparatuur met een zendvermogen van meer dan 10 watt wilt gebruiken, neem dan contact op met een gespecialiseerde werkplaats. In de gespecialiseerde werkplaatsen zijn ze op de hoogte van de technische installatiemogelijkheden. SEAT raadt u aan de Technische Dienst te raadplegen.

Houd rekening met de wettelijke bepalingen en de aanwijzingen en inbouwstructies van zendapparatuur.

! ATTENTIE

Als de zendapparatuur los vervoerd wordt of niet goed is vastgemaakt, kan deze bij brusk remmen, plotselinge manoeuvres, of een ongeval door het interieur van de wagen worden geslingerd en letsel veroorzaken.

- Zendapparatuur moet onder het rijden altijd op de juiste wijze en buiten het ontplooiingsgebied van de airbags worden bevestigd, of op een veilige plaats worden opbergen.

Zendapparatuur naderhand inbouwen

Om zendapparatuur in de wagen te kunnen gebruiken, is een buitenantenne nodig.

Het naderhand inbouwen van elektrische of elektronische apparaten is onderhevig aan de goedkeuring ervan voor de wagen. In bepaalde gevallen

ATTENTIE

Als u zendapparatuur gebruikt die niet op de buitenantenne aangesloten is, kan het maximum elektromagnetische stralingsniveau in de wagen overschreden worden. Hetzelfde gebeurt als de buitenantenne verkeerd geïnstalleerd is.

- Gebruik alleen zendapparatuur in de wagen als deze aangesloten is op een volgens de instructies aangesloten buitenantenne.

Door regelapparaten in geheugen opgeslagen informatie

Uw wagen bevat in de fabriek ingebouwde elektronische regelapparaten die onder andere het motormanagement en de versnellingsbak regelen. De regelapparaten controleren daarnaast de goede werking van het uitlaatgas-systeem en het airbagsysteem.

Deze elektronische regelapparaten analyseren hiervoor onder het rijden constant de wagengegevens. Als er storingen of afwijkingen met betrekking tot de theoretische waarden optreden, worden alleen die gegevens in het geheugen opgeslagen. In het algemeen geldt dat de storingen worden aangegeven via de controlelampjes in het instrumentenpaneel.

Deze gegevens kunnen alleen met speciale apparaten worden geraadpleegd en geanalyseerd.

Omdat de gegevens in het geheugen worden opgeslagen, kunnen de gespecialiseerde werkplaatsen de storingen detecteren en verhelpen. In het geheugen kunnen onder andere de volgende gegevens zijn opgeslagen:

- Gegevens over de motor en de versnellingsbak
- Snelheid
- Rijrichting
- Remkracht
- Detectie van veiligheids gordel

De in de wagen geïntegreerde regelapparaten nemen in geen geval de in de wagen gevoerde gesprekken op.

In wagens met noodoproefunctie via de mobiele telefoon of andere aangesloten apparaten kan de huidige positie worden doorgegeven. Als het regelapparaat een ongeval registreert waarbij de airbags geactiveerd zijn, dan kan het systeem automatisch een signaal sturen. Dit hangt van de netwerkbeheerder af. Normaal gesproken kunnen de signalen alleen verzonden worden in zones met een groot bereik.

Geheugenmodule voor opslaan van ongevalgegevens (Event Data Recorder)

De wagen is **niet** uitgerust met een geheugenmodule voor het opslaan van ongevalgegevens.

In een geheugenmodule voor het opslaan van ongevalgegevens wordt de wageninformatie tijdelijk geregistreerd. Op deze manier kan er bij een ongeval gedetailleerde informatie over de oorzaak van het ongeval verkregen worden. In wagens met een airbagsysteem kunnen bijvoorbeeld gegevens over de snelheid op het moment van de botsing, de status van de gespen van de veiligheids gordels, de standen van de stoel en de activeringstijden van de airbags in het geheugen worden opgeslagen. Het gegevensvolume is afhankelijk van de fabrikant

Alleen als de autobezitter toestemming geeft, mag een geheugenmodule voor het opslaan van ongevalgegevens worden ingebouwd. In sommige landen zijn er wetten die dit regelen.

Regelapparaten herprogrammeren

In het algemeen worden alle gegevens die nodig zijn voor het beheren van onderdelen in de regelapparaten opgeslagen. De programmering van sommige comfortfuncties, zoals de comfortknipperlichten, het afzonderlijk openen van portieren en de aanduidingen op het scherm, kunnen met speciale apparaten die in de gespecialiseerde werkplaatsen aanwezig zijn, worden gewijzigd. Als de controlefuncties opnieuw worden geprogrammeerd, zal de informatie en beschrijvingen in het instructieboekje niet meer met de gewijzigde functies overeenkomen. SEAT raadt daarom aan altijd elk type wijziging in het hoofdstuk "Andere aantekeningen van werkplaats" van het Onderhoudsprogramma te raadplegen. ▶

Het Erkende SEAT-servicecentrum moet van elke wijziging in de programmering op de hoogte worden gebracht.

Storingsgeheugen van wagen uitlezen

In het interieur van de wagen bevindt zich een diagnoseconnector voor het lezen van het storingsgeheugen van de wagen. In het storingsgeheugen worden de storingen en afwijkingen met betrekking tot de theoretische waarden van de elektronische regelapparaten geregistreerd.

De diagnoseconnector bevindt zich in de voetenruimte van de bestuurder, naast de hendel voor het openen van de motorkap, onder een deksel.

Het storingsgeheugen mag alleen door een gespecialiseerde werkplaats geraadpleegd en geactiveerd worden. ■

Mobiele telefoon in wagen gebruiken zonder aansluiten op buitenantenne

Mobiele telefoons zenden radiogolven (ook wel hoge-frequentie-energie genoemd) uit en ontvangen deze, zowel tijdens telefoongesprekken als in de standby. In huidige wetenschappelijke publicaties wordt vermeld dat radiogolven die bepaalde waarden overschrijden, schadelijk voor het menselijk lichaam kunnen zijn. Landen en internationale commissies hebben berekenen en richtlijnen opgesteld met als doel de elektromagnetische straling afkomstig van mobiele telefoons binnen bepaalde grenzen te houden die niet schadelijk zijn voor de menselijke gezondheid. Desalniettemin zijn er geen onomstotelijke wetenschappelijke bewijzen die aangeven dat draadloze telefoons helemaal veilig zijn.

Daarom raden deskundigen een gematigd gebruik van de mobiele telefoons aan met inachtneming van enkele voorzorgsmaatregelen om de straling op het menselijk lichaam beperken.

Gebruikt u in de auto een mobiele telefoon die niet op de buitenantenne voor telefoons aangesloten is, dan kan de elektromagnetische straling ho-

ger zijn dan wanneer de mobiele telefoon aangesloten zou zijn op een ingebouwde antenne of een andere aangesloten buitenantenne.

Als de wagen uitgerust is met een geschikt handsfree apparaat waarmee talloze extra GSM-functies met Bluetooth®-technologie kunnen worden bediend, dan voldoet u aan de wetgeving van vele landen die alleen het gebruik van mobiele telefoons in de auto toestaan zolang dat met handsfree-toestellen gebeurt.

Het handsfree-systeem van uw draagbare navigatiesysteem (geleverd door SEAT) is ontworpen voor gebruik met gewone mobiele telefoons, en mobiele telefoons met Bluetooth-technologie® ⇒ pagina 240. Mobiele telefoons moeten in een passende telefoonhouder worden geplaatst of veilig in de auto worden opgeborgen. Als u van een telefoonhouder gebruik maakt, moet het toestel op de basisplaat zijn vastgeklikt. Alleen op deze manier is de telefoon op het instrumentenpaneel verankerd en altijd binnen handbereik van de bestuurder. De mobiele telefoon wordt op een buitenantenne aangesloten, al naargelang de handsfreeset, door middel van de telefoonhouder of van een bestaande Bluetooth®-verbinding tussen uw GSM-toestel en de auto.

Door de mobiele telefoon op een in de wagen geïntegreerde antenne of op een op de mobiele telefoon aangesloten buitenantenne aan te sluiten, vermindert de elektromagnetische straling die de telefoon uitzendt en bijgevolg de effecten daarvan op het menselijk lichaam. Bovendien neemt de kwaliteit van de verbinding ook toe.

Als u de mobiele telefoon zonder het handsfree systeem in de wagen gebruikt, dan is de mobiele telefoon niet stevig bevestigd en niet op de buitenantenne voor de telefoon aangesloten. Tevens wordt de telefoon via de houder opgeladen. Ook kunnen de gevoerde telefoongesprekken onderbroken worden en zal de kwaliteit van de verbinding slechter zijn.

Gebruik de mobiele telefoon alleen in de auto als de telefoon op een handsfreesysteem aangesloten is. SEAT beveelt het gebruik van een buitenantenne aan als u in de auto wilt bellen.

Bluetooth® is een geregistreerd merk van Bluetooth® SIG, Inc. ▶

⚠ ATTENTIE

Als de mobiele telefoon los vervoerd wordt of als niet goed is vastgemaakt, kan deze bij brusk remmen, plotselinge manoeuvres, of een ongeval door het interieur van de wagen worden geslingerd en letsel veroorzaken.

- De mobiele telefoon, en andere apparatuur, evenals telefoontoebehoren zoals bijv. telefoonhouders, kladblokken of navigatiesystemen, moeten onder het rijden altijd op de juiste wijze en buiten het ontplooiingsgebied van de airbags worden bevestigd, of op een veilige plaats worden opgeborgen.

⚠ ATTENTIE

Als u een mobiele telefoon of een zendontvangapparaat gebruikt die niet op de buitenantenne aangesloten is, kan het maximum elektromagnetische stralingsniveau in de wagen overschreden worden. Hiermee brengt u de gezondheid van de bestuurder en overige inzittenden in gevaar. Hetzelfde gebeurt als de buitenantenne verkeerd geïnstalleerd is.

- Houd tussen de antennes van de mobiele telefoon en een pacemaker een afstand aan van ten minste 20 centimeter, omdat mobiele telefoons de goede werking van de pacemaker kunnen beïnvloeden.
- Draag de mobiele telefoon nooit standby in de borstzak direct op de pacemaker.
- Zet de telefoon onmiddellijk uit als u vermoedt dat deze kan interfereren met een pacemaker of enig ander medisch apparaat.

SEAT Portable System*

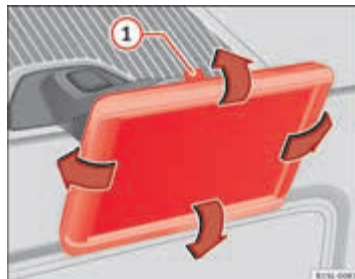

Afbeelding 128 In de middenconsole: navigatiesysteem verwijderen.

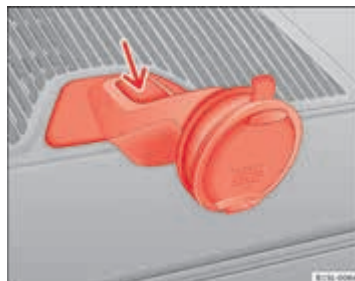

Afbeelding 129 De houder van het navigatiesysteem uitbouwen.

Met het SEAT Portable System (geleverd door SEAT) kunnen andere functies van de wagen, alsook extra toepassingen worden gebruikt ⇒ ⚠.

De helling en gezichtshoek kunt u bijstellen door het navigatiesysteem naar de juiste stand te bewegen ⇒ Afbeelding 128 ⇒ ⓪.

U kunt de handleiding voor het draagbare navigatiesysteem rechtstreeks op het apparaat naslaan.

Funcities¹⁾

- Multifunctie-indicatie (MFA) uitgebreid met extra instrumenten ⇒ pagina 17.
- Bediening van de af fabriek geïnstalleerde radio en aangesloten multi-mediaspeler ⇒ brochure Radio.
- Beelden weergeven.
- Navigatiesysteem.
- Bluetooth-handsfreesysteem voor mobiele telefoons.
- Deur geopend.
- Optisch parkeersysteem (OPS).
- Aanbevolen versnelling en rijadviezen.

Handleiding van het toestel naslaan

- Sluit het navigatiesysteem aan.
- Druk op de knop **more** op het scherm.
- Druk op de knop **Handleiding**.
- Kies het gewenste hoofdstuk en druk op de desbetreffende knop.

Navigatiesysteem in- en uitbouwen

- Pak het navigatiesysteem goed vast.
- Druk op de ontgrendelingsknop  tot het toestel loslaat zijn behuizing.
- Haal het navigatiesysteem eruit en berg het goed op.

Om het navigatiesysteem te monteren, plaats het in de bovenste steun en druk de onderkant in de behuizing tot deze hoorbaar vastklikt ⇒ .

Navigatiesysteem in zijn behuizing aanbrengen en eruit verwijderen

- Druk op de ontgrendelingsknop van de behuizing ⇒ [Afbeelding 129](#) (pijl).
- Verwijder de behuizing naar boven toe van het instrumentenpaneel.
- Sluit zo nodig de opening met het desbetreffende deksel.

Om het aan te brengen, plaats de behuizing van bovenaf in de opening en druk deze omlaag tot hij vastklikt. ⇒ .



ATTENTIE

Iedere afleiding kan tot een ongeval leiden met het daaraan verbonden risico van verwondingen. Het bedienen van het navigatiesysteem kan u van het verkeer afleiden.

- Let altijd goed op en rijd verantwoord.
- De volume-instellingen zo kiezen dat u geluidssignalen van buiten, bijv. de sirene van de politie en de brandweer, altijd goed kunt horen.
- Zet het volume niet te hard. U zou gehoorschade kunnen oplopen. Dit geldt ook wanneer u uw gehoor slechts korte tijd aan harde geluiden blootstelt.



ATTENTIE

De aanbevelingen en verkeersborden die het navigatiesysteem geeft kunnen afwijken van de huidige verkeerssituatie.

- De verkeersborden en verkeersregels genieten prioriteit ten opzichte van de aanbevelingen en aanwijzingen van het navigatiesysteem.
- Pas de snelheid en de rijstijl aan het zicht, het wegdek, het verkeer en de weersomstandigheden aan. ▶

¹⁾ afhankelijk van de auto

ATTENTIE

Als het navigatiesysteem los vervoerd wordt of niet goed is vastgemaakt, kan deze bij bruusk remmen, plotselinge manoeuvres, of een ongeval door het interieur van de wagen worden geslingerd en letsel veroorzaken.

- Monteer de behuizing van het navigatiesysteem goed in de desbetreffende opening in het instrumentenpaneel.
- Plaats het navigatiesysteem altijd goed in de behuizing of berg het veilig in de wagen op.

VOORZICHTIG

Een verkeerde afstelling van de helling en gezichtshoek kunnen schade aan het navigatiesysteem veroorzaken.

- Bij het afstellen van het navigatiesysteem, verplaats het voorzichtig zonder te forceren.

VOORZICHTIG

Te hoge of te lage omgevingstemperaturen kunnen de werking van het draagbare systeem schaden of het toestel beschadigen.

- Neem het navigatiesysteem altijd mee wanneer u de auto verlaat om het tegen hoge en lage temperaturen, en tegen sterk zonlicht te beschermen.

VOORZICHTIG

De vochtigheid kan de contacten van het draagbare navigatiesysteem op het instrumentenpaneel beschadigen.

- Maak de behuizing van navigatiesysteem schoon zonder het vochtig te maken. Gebruik hiervoor een droge doek.

Let op

SEAT raadt u aan het draagbare systeem altijd met te nemen wanneer u uitstapt om diefstal ervan te voorkomen.

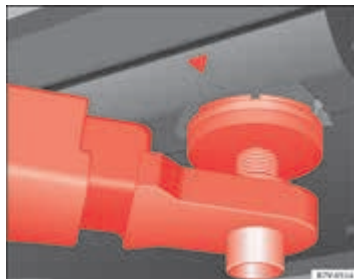

Steunpunten voor heffen van wagen



Afbeelding 130 Voorste steunpunten om de wagen met een hefbrug of krik omhoog te brengen.



Afbeelding 131 Achterste steunpunten om de wagen met een hefbrug of krik omhoog te brengen.

Voor het omhoogbrengen van de wagen mogen alleen de in de illustraties ⇒ Afbeelding 130 en ⇒ Afbeelding 131 aangeduide punten worden gebruikt. Als de wagen niet op de aangeduide punten omhoog gebracht wordt, kunnen er beschadigingen ⇒  ontstaan en kan er ernstig letsel veroorzaakt worden ⇒ .

De wagen mag niet met hefbruggen met demping en die vloeistof bevatten, omhoog gebracht worden.

Om een wagen met een hefbrug of een krik omhoog te brengen, moeten er eerst een aantal voorzorgsmaatregelen genomen worden. Hef een wagen nooit op met een hefbrug of krik als u niet beschikt over opleiding, kennis en ervaring die nodig is voor het veilig omhoog brengen van de wagen.

Informatie over het met een krik opkrikken van de wagen ⇒ pagina 263.

ATTENTIE

Als het hefbrug of de krik niet correct gebruikt worden, kunnen er bij het opheffen van de wagen ongevallen ontstaan. Dit kan tot ernstig letsel leiden.

- Neem voor het opheffen van de wagen de instructies van de fabrikant van het hefbrug of de krik in acht, en indien nodig ook de wettelijke voorschriften.
- Bij het omhoogbrengen van de wagen, of als deze eenmaal omhoog is gebracht, mag er niemand in zitten.
- Hef de wagen alleen omhoog op de punten die op de afbeeldingen ⇒ Afbeelding 130 en ⇒ Afbeelding 131 zijn aangeduid. Wordt de wagen niet op de aangeduide punten opgetild, dan kan deze van de hefbrug vallen bij bijv. het uitvoeren van demontagewerkzaamheden van de motor of de versnellingsbak.
- De steunpunten van de wagen moeten zo centraal en plat mogelijk boven de steunplaten van de hefbrug worden gehouden.
- De motor nooit starten met opgekrikte wagen! De wagen zou van de hefbrug kunnen vallen ten gevolge van de motortrillingen.
- Moet u bij deze hoogtes onder de wagen werken, maak deze dan met geschikte montagebokken met voldoende belastingscapaciteit vast.
- Nooit op de hefbrug klimmen.
- Controleer altijd of het gewicht van de wagen de laadcapaciteit van de hefbrug niet overschrijdt.

VOORZICHTIG

- Hef de wagen nooit omhoog aan het carter van de motorolie, de versnellingsbak, de achteras of de vooras.
- Om tijdens het omhoogbrengen van de wagen schade aan het onderstel van de wagen te voorkomen, moet u altijd een **rubberen tussensteun** gebruiken. Controleer ook of de armen van de hefbrug vrij bewogen kunnen worden.
- De armen mogen de zijbeugels en andere wagenonderdelen niet raken. ■

Gebruikersinformatie

Inleiding tot thema

Aanvullende informatie en waarschuwingen:

- Buitenaanzichten ⇒ pagina 6
- Accessoires, vervanging van onderdelen, reparaties en wijzigingen ⇒ pagina 233
- ⇒ brochure Onderhoudsprogramma



ATTENTIE

Een onjuiste en onzorgvuldige behandeling van de wagen verhoogt het ongeval- en letselrisico.

- **Neem de wettelijke bepalingen in acht.**
- **Houd u aan de aanwijzingen uit het instructieboekje.**



VOORZICHTIG

Door een onjuiste omgang met de wagen kan deze beschadigd raken.

- Neem de wettelijke bepalingen in acht.
- Voer de onderhoudswerkzaamheden regelmatig en in overeenstemming met het onderhoudsprogramma uit.
- Houd u aan de aanwijzingen uit het instructieboekje.

Stickers en plaatjes

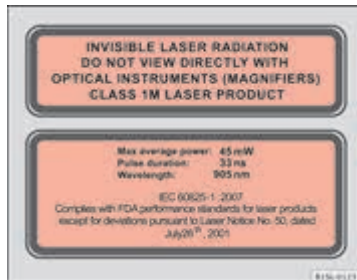

Abbeelding 132 Waarschuwingen over het gebruik van de lasersensor voor de functie Remassistent in stadsverkeer.

In de motorruimte bevinden zich enkele onderdelen met veiligheidscertificaten, stickers en plaatjes die in de fabriek zijn aangebracht, en die belangrijke informatie over de werking van de wagen bevatten. Deze certificaten, stickers en plaatjes zijn bijvoorbeeld te vinden op de tankklep, de zonneklep aan voorpassagierszijde, op de stijl van het bestuurdersportier, of op de vloer van de bagageruimte.

- Verwijder deze veiligheidscertificaten, stickers en plaatjes onder geen beding, en zorg ervoor dat ze in een goede staat verkeren en leesbaar zijn.
- Als een wagenonderdeel waarbij een veiligheidscertificaat, sticker of plaatje hoort, vervangen wordt, dan moet deze veiligheidsinformatie in de gespecialiseerde werkplaats opnieuw op dezelfde plaats worden aangebracht.

Veiligheidscertificaat

Een veiligheidscertificaat op de stijl van het portier geeft aan dat op het moment van fabricage aan alle door de nationale verkeersautoriteiten voorgeschreven veiligheidsstandaarden en -specificaties met betrekking tot verkeersveiligheid voldaan is. Daarnaast wordt de maand en het jaar van fabricage, en het chassisnummer vermeld.

Sticker met hoogspanningswaarschuwing

In de buurt van de sluiting van de motorkap bevindt zich een sticker met informatie over de hoge spanning waaronder de elektrische wagenonderdelen staan.

Waarschuwing over lasersensor voor de functie Remassistent in stadsverkeer

Er zijn enkele waarschuwings- en informatiebordjes over de lasersensor voor de functie Remassistent in stadsverkeer → [Afbeelding 132](#).

Wagen gebruiken in andere landen en continenten

Wagens die in de fabriek voor een bepaald land worden geproduceerd, voldoen aan de nationale goedkeuringsvoorschriften die gelden op de bouwdatum.

Als de wagen in een ander land verkocht of gedurende een lange tijd gebruikt wordt, moet er rekening worden gehouden met de wettelijke voorschriften die in dat land gelden.

Het is mogelijk dat u bepaalde uitrustingen moet in- of uitbouwen en bepaalde functies moet uitschakelen. Ook de servicewerkzaamheden kunnen anders zijn. Dit geldt met name als u met uw wagen gedurende lange tijd in een gebied met een ander klimaat rijdt.

Aangezien er in de wereld verschillende frequentiebanden zijn, is het mogelijk dat het af fabriek meegeleverd radio- of draagbaar navigatiesysteem (geleverd door SEAT) in een ander land niet werkt.



VOORZICHTIG

- SEAT kan niet aansprakelijk gesteld worden voor schade aan de wagen door een brandstof van lage kwaliteit, een gebrekkige service of de niet-beschikbaarheid van originele onderdelen.
- SEAT kan niet aansprakelijk gesteld worden als de wagen gedeeltelijk of geheel niet voldoet aan de wettelijke eisen van andere landen of continenten.

Radio-ontvangst en antenne

Voor de in de fabriek geïnstalleerde apparatuur bevindt de radio-ontvangst-antenne zich op het dak van de wagen.



Let op

Als elektrische apparaten, bijv. mobiele telefoons in de buurt van de antenne worden gebruikt, kunnen er interferenties in de ontvangst van AM-zenders optreden.

Informatie over reparaties van SEAT

Tegen betaling kunt u inlichtingen aanvragen over de Erkende SEAT servicecentra en over de officiële SEAT-reparaties op de volgende adressen:

Klanten in Europa, Azië, Australië, Afrika, Midden-Amerika en Zuid-Amerika

Wend u tot een Technische Dienst of een gespecialiseerde werkplaats of vraag de desbetreffende bescheiden aan op www.erwin.volkswagen.de.

ATTENTIE

Onjuist uitgevoerde reparaties of wijzigingen kunnen schade aan storingen in de werking van de wagen veroorzaken en van invloed zijn op de werking van de hulpsystemen voor de bestuurder en het airbagsysteem. Dit kan ernstige ongevallen tot gevolg hebben.

- Laat reparaties en wijzigingen aan de wagen uitvoeren door een gespecialiseerde werkplaats.

Conformiteitsverklaring

Hierbij verklaart de desbetreffende fabrikant dat de onderstaande producten voldoen aan de basisvereisten en overige op de bouwdatum van belang zijnde bepalingen en wetgeving, waaronder FCC Part 15.19, FCC Part 15.21 en RSS-Gen Issue 1:

Radiografische apparatuur

- Elektronische wegrijblokkering.
- Autosleutel.

Elektrische apparatuur

- 12 V stopcontact.

Milieuvriendelijkheid

Bij de constructie, materiaalkeuze en fabricage van uw nieuwe SEAT speelt milieubescherming een beslissende rol.

Constructieve maatregelen ten behoeve van recycling

- Demontage-vriendelijk ontwerp van verbindingen.
- Vereenvoudigde demontage door modulaire constructiewijze.

- Verbeterde herkenbaarheid van de grondstoffen.
- Aanduiding van kunststof delen en elastomeren volgens ISO 1043, ISO 11469 en ISO 1629.

Materiaalkeuze

- Gebruik van recyclebare grondstoffen.
- Gebruik van compatibele kunststoffen binnen een samenstel, als de componenten die hier deel van uitmaken niet op een eenvoudige manier gescheiden kunnen worden.
- Gebruik van hernieuwbare en/of recyclebare materialen.
- Vermindering van het aantal vluchtige componenten, inclusief de geur, van kunststoffen.
- Gebruik van CFK-vrije koelmedia.

Naleving, op de voorgeschreven uitzonderingen na (Bijlage II van de Richtlijn 2000/53/EG betreffende autowrakken) van het verbod op gebruik van zware metalen: cadmium, lood, kwik, zeswaardig chroom.

Fabricage

- Vermindering van de hoeveelheid oplosmiddel in gatendeckende beschermwas.
- Gebruik van kunststof deklaag ter bescherming tijdens het wagenvervoer.
- Gebruik van oplosmiddelvrije kit.
- Gebruik van CFK-vrije koelmedia en koelssystemen.
- Afvalverwerking en terugwinning van energie uit afval (RDF).
- Verbeterde kwaliteit van het afvalwater.
- Gebruik van warmtewisselaars (warmteregeneratoren, enthalpisch wiel...).
- Gebruik van lak op waterbasis.

Wagens aan einde van levensduur inzamelen en verschroten

Wagens aan einde van levensduur inzamelen

SEAT heeft zich al voorbereid op het moment dat u uw auto wilt afdanken en biedt daarvoor een milieuvriendelijke oplossing. In veel Europese landen bestaat al een uitgebreid netwerk van inzamelingscentra voor gebruikte wagens. Na het inleveren van de wagen ontvangt u een vernietigingsbewijs waarop staat aangegeven dat de wagen in overeenstemming met de regelgeving en milieuvriendelijk verschroot zal worden.

U kunt de wagen gratis inleveren, mits u aan de landelijke wettelijke voorschriften voldoet.

Neem contact op met een Technische Dienst voor meer informatie over het inzamelen en verschroten van wagens aan het einde van hun levensduur.

Verschroting

Als de wagen of afzonderlijke delen van het airbagsysteem en de gordelspanners worden verschroot, moeten altijd de bestaande veiligheidsvoorschriften worden opgevolgd. Deze voorschriften zijn bekend bij de gespecialiseerde werkplaatsen. ■

Motormanagement en uitlaatgasreinigingssysteem

Inleiding tot thema

Aanvullende informatie en waarschuwingen:

- Schakelen ⇒ pagina 129
- Tanken ⇒ pagina 177
- Brandstof ⇒ pagina 183
- Motorolie ⇒ pagina 192
- Accu ⇒ pagina 201
- In regelapparaten opgeslagen gegevens ⇒ pagina 233
- Aanslepen/slepen ⇒ pagina 289





ATTENTIE

De onderdelen van het uitlaatsysteem kunnen enorm heet worden. Hierdoor kan brand ontstaan.

- Parkeer de wagen zo dat geen enkel onderdeel van het uitlaatsysteem in contact kan komen met brandbare materialen (zoals droog gras).
- Breng nooit een bodembeschermingslaag of corrosiewerend middel op uitlaten, katalysatoren of hiteschilden aan.

Controlelampje

Gaat branden	Mogelijke oorzaak	Oplossing
EPC	Storing in motormanagement (Electronic Power Control).	Laat de motor onmiddellijk door een gespecialiseerde werkplaats nakijken.
	Storing in katalysator.	Ga langzamer rijden. Rij voorzichtig naar de dichtstbijzijnde gespecialiseerde werkplaats. Laat daar de motor nakijken.
Knip-pert	Mogelijke oorzaak	Oplossing
	Door cilinderoverslag kan de katalysator worden beschadigd.	Ga langzamer rijden. Rij voorzichtig naar de dichtstbijzijnde gespecialiseerde werkplaats. Laat daar de motor nakijken.

Wanneer het contact enkele seconden wordt ingeschakeld, voeren sommige controle- en waarschuwingslampjes een werkingscontrole uit. Na enkele seconden gaan de lampjes uit.



VOORZICHTIG

Let altijd op de brandende controlelampjes en neem de daarbij behorende beschrijvingen en aanwijzingen in acht om geen schade aan de wagen te veroorzaken.



Let op

Zolang de controlelampjes blijven branden  of **EPC**, zal de wagen motorstoringen, een hoger brandstofverbruik en een vermogensverlies vertonen.

Katalysator

De katalysator wordt gebruikt voor nabehandeling van de uitlaatgassen waardoor de uitstoot van schadelijke gassen wordt verminderd. Voor een langere gebruiksduur van het uitlaatsysteem en de katalysator van de benzine motor:

- Alleen loodvrije benzine tanken.
- Nooit de tank helemaal leegrijden.
- Nooit te veel motorolie bijvullen ⇒ pagina 192.
- De wagen niet slepen. Gebruik de startkabels ⇒ pagina 286.

Als u tijdens het rijden overslaan van de ontsteking, vermogensverlies en slecht ronddraaien van de motor constateert, de snelheid onmiddellijk verlagen en de wagen door een gespecialiseerde werkplaats laten controleren. Onverbrande brandstof zou zo in het uitlaatsysteem en dus in de atmosfeer kunnen komen. Bovendien kan de katalysator door oververhitting ook worden beschadigd.



Milieu-aanwijzing

Ook bij een goed werkend uitlaatgasreinigingssysteem kan bij bepaalde bedrijfsfuncties van de motor een zwavelachtige uitlaatgaslucht ontstaan. Dit hangt van het zwavelgehalte van de brandstof af. ■

Diverse situaties

Praktische aanwijzingen

Vragen en antwoorden

Als u bij het rijden iets ongebruikelijks of een beschadiging aan de wagen opmerkt, lees **voordat** u naar een SEAT-dealer of een gespecialiseerde werkplaats gaat, aandachtig onderstaande aanwijzingen door. Voorts kunnen in het alfabetische zakenregister de begrippen "Bijzonderheden" of "Controle-lijst" handig zijn.

Bijzonderheden	Mogelijke oorzaken, onder andere	Mogelijke oplossing
De motor start niet.	De accu is leeg.	– Voer een hulpstart uit ⇒ pagina 286. – Laad de accu op ⇒ pagina 201.
	Er wordt een verkeerde autosleutel gebruikt.	Gebruik een geldige sleutel ⇒ pagina 29.
	Niet genoeg brandstof.	Tanken ⇒ pagina 177.
Kan de wagen niet met de sleutel ontengrendelen.	– Batterij van de sleutel is leeg. – Te ver van de wagen. – Ingedrukte knoppen buiten radiobereik.	– Vervang de batterij ⇒ pagina 29. – Kom dichterbij uw auto. – Synchroniseer de autosleutel ⇒ pagina 29. – Vergrendel of ontgrendel de wagen handmatig ⇒ pagina 255.
	Koude motor, remhulp-systemen, elektronische vergrendeling van de stuurkolom.	Kijk onder "Geluiden" in het algemeen zakenregister.

Bijzonderheden	Mogelijke oorzaken, onder andere	Mogelijke oplossing
Ongebruikelijke rij-eigenschappen.	Hulpsystemen geactiveerd.	Kijk onder "Hulpsystemen" in het algemeen zakenregister.
	Bandenspanning onjuist.	Controleer de bandenspanning ⇒ pagina 220.
	Beschadigde velgen of banden.	Controleer regelmatig of de velgen of banden beschadigingen vertonen ⇒ pagina 220 en vervang ze zo nodig ⇒ pagina 263.
Wagen zonder krik, zonder reservewiel of zonder bandenafdichtset.	Toebehoren afhankelijk van de auto.	Er is geen directe oplossing, afhankelijk van uitrusting. Wend u zo nodig tot een SEAT-dealer ⇒ pagina 258.
Weg niet goed verlicht.	– Koplampen zijn afgedekt voor links of rechts rijden. – Koplamp te hoog afgesteld. – Lampen defect. – Dimlichten zijn uit.	– Koplampen afdekken voor links of rechts rijden ⇒ pagina 85. – Lichtbundelhoogte afstellen ⇒ pagina 85. – Lampen vervangen ⇒ pagina 277. – Dimlichten ontsteken ⇒ pagina 85.

Bijzonderheden	Mogelijke oorzaken, onder andere	Mogelijke oplossing
Stroomverbruikers werken niet.	Accu is leeg.	Accu opladen ⇒ pagina 201.
	Niet genoeg brandstof.	Tanken ⇒ pagina 177.
	Zekering doorgebrand.	Zekering nakijken en evt. vervangen ⇒ pagina 274.
Brandstofverbruik is hoger dan aangeduid.	– Korte ritten. – "Onregelmatigheden in het gaspedaal".	– Vermijd korte ritten. – Vooruitziend zijn bij het rijden. – Trap het gaspedaal gelijkmatig in.
	Stroomverbruikers aangesloten.	Zet de overbodige stroomverbruikers uit.
	Storing in motormanagement.	Laat de storing verhelpen ⇒ pagina 248.
	Bandenspanning te laag.	Corrigeer bandenspanning ⇒ pagina 220.
	Rijden in de bergen.	Er is geen directe oplossing.
	Rijden met zware last.	Er is geen directe oplossing.
	Rijden met hoog toerental.	Opschakelen.

In geval van nood

Inleiding tot thema

Aanvullende informatie en waarschuwingen:

- Remmen, stoppen en parkeren ⇒ pagina 139
- Noodsluiten of noodopenen ⇒ pagina 255
- Wagengereedschap ⇒ pagina 258
- Wiel verwisselen ⇒ pagina 263

ATTENTIE

Een defecte wagen in het verkeer brengt een verhoogd risico op ongevallen met zich mee, zowel voor de inzittenden als voor de andere weggebruikers.

- Breng de wagen tot stilstand zodra dit op een veilige wijze mogelijk is. Parkeer de wagen op een veilige afstand van het wegverkeer en sluit alle deuren af in geval van nood. Zet de alarmlichten aan om andere weggebruikers te waarschuwen.
- Laat kinderen of gehandicapten nooit alleen achter in de wagen als alle portieren zijn vergrendeld. Hierdoor zouden de inzittenden in de wagen in geval van nood opgesloten kunnen komen te zitten. Opgesloten personen kunnen aan extreem hoge of lage temperaturen blootstaan.

Bescherming van personen en de wagen





Afbeelding 133 Dashboard: Knop voor aan- en uitzetten van de alarmlichten.

Raadpleeg de wettelijke vereisten voor controle van een defecte wagen. In veel landen is het bijvoorbeeld verplicht om alarmlichten aan te zetten en een reflecterend vest te gebruiken ⇒ pagina 254.

Checklist

Houd voor uw eigen veiligheid en die van de inzittenden rekening met de volgende punten in de aangegeven volgorde ⇒ :

1. Parkeer de wagen op een veilige afstand van het wegverkeer op een vlakke ondergrond ⇒ .
2. Schakel de alarmlichten in met de toets  ⇒ Afbeelding 133.
3. Trek de handrem aan ⇒ pagina 139.
4. Zet de versnellingshendel in neutrale stand of zet de keuzehendel in stand **P** ⇒ pagina 129.
5. Zet de motor af en trek de sleutel uit het contactslot.
6. Laat alle inzittenden uitstappen en op voldoende afstand van het wegverkeer wachten, bijvoorbeeld achter de vangrail.
7. Neem bij het uitstappen alle autosleutels mee.

Checklist (vervolg)

8. Gebruik de gevarendriehoek om andere verkeersdeelnemers te waarschuwen voor de positie van uw wagen.
9. Laat de motor voldoende afkoelen en vraag indien nodig hulp aan gespecialiseerd personeel.

Bij het gesleept worden en met de alarmlichten aan, kan een verandering van rijrichting of van rijvak worden aangegeven met de hendel van de knipperlichten. Het knipperen van de alarmlichten wordt tijdelijk onderbroken.

Voorbeelden van situaties waarin de alarmlichten moeten worden ingeschakeld:

- Als de voorgaande wagens plotseling snelheid minderen of als u een file nadert, om de voertuigen achter u te waarschuwen.
- In geval van nood.
- Bij een defecte wagen.
- Voor het aanslepen of slepen.

Houd u altijd aan de wetgeving van elk land met betrekking tot het gebruik van alarmlichten.

Werken de alarmlichten niet, dan moet u de overige verkeersdeelnemers op een andere - wettelijk toegestane - wijze op uw wagen attenderen.

**ATTENTIE**

Als u zich niet houdt aan de controlelijst die voor uw eigen veiligheid is opgesteld, kan dit leiden tot ongelukken of lichamelijk letsel.

- Voer altijd de handelingen in de controlelijst uit en volg de algemene veiligheidsvoorschriften op.

**ATTENTIE**

De onderdelen van het uitlaatsysteem kunnen enorm heet worden. Dit kan brand of aanzienlijke schade veroorzaken.

- Parkeer de wagen zo dat geen enkel onderdeel van het uitlaatsysteem in aanraking kan komen met brandbare materialen (zoals droog gras of brandstof).

**Let op**

De accu zal ontladen als de alarmlichten te lang aan blijven (zelfs met het contact uit).

**Let op**

In sommige wagens gaan de remlichten knipperen als u bruusk remt met een snelheid van ongeveer 80 km/h (50 mph) om de achterop komende wagens te waarschuwen. Als u blijft remmen, zullen de alarmlichten automatisch worden ingeschakeld bij een snelheid van minder dan 10 km/u (6 mph). De remlichten blijven aan. Als u gas geeft, worden de alarmlichten automatisch weer uitgeschakeld. ■

EHBO-doos, gevarendriehoek en brandblussers*



Afbeelding 134 In de bagageruimte: opbergvak voor gevarendriehoek.

Gevarendriehoek

Bij sommige wagnitvoeringen is het mogelijk het weergegeven model gevarendriehoek in een opbergvak van de bagageruimte te bewaren → Afbeelding 134.

EHBO-doos

De EHBO-doos moet voldoen aan de geldende wettelijke voorschriften. Controleer de vervaldatum van de inhoud.

Brandblusser

In een houder bij de voetsteun van de voorpassagier kan een **brandblusser** worden opgeborgen.

De brandblusser moet voldoen aan de geldende wettelijke voorschriften, klaar voor gebruik zijn en regelmatig worden geïnspecteerd. Controleer het certificeringseel van de blusser.



ATTENTIE

Losse voorwerpen in het interieur kunnen bij bruske manoeuvres, plotseling remmen of ongevallen hard door het interieur vliegen.

- Controleer of de brandblussers, EHBO-doos, reflecterende vesten en de gevarendriehoek goed opgeborgen zijn en goed vastzitten.

Noodsluiten of noodopenen

Inleiding tot thema

De portieren en de achterklep kunnen handmatig worden vergrendeld en gedeeltelijk worden ontgrendeld, bijvoorbeeld als de sleutel of de centrale vergrendeling defect is.

Aanvullende informatie en waarschuwingen:

- Set autosleutels ⇒ pagina 29
- Centrale vergrendeling en vergrendelsysteem ⇒ pagina 34
- Portieren ⇒ pagina 39
- Achterklep ⇒ pagina 41
- In geval van nood ⇒ pagina 252

⚠ ATTENTIE

Onvoorzichtig openen of sluiten in geval van nood kan ernstige verwondingen veroorzaken.

- Als de wagen van buiten uit vergrendeld is, kunnen de portieren en de ruiten niet meer van binnenuit worden geopend.
- Laat kinderen of hulpbehoevenden nooit alleen in de wagen achter. Zij zijn in een noodgeval niet in staat de wagen zelfstandig te verlaten of zichzelf te redden.
- In een afgesloten wagen kan het, afhankelijk van het jaargetijde, zo extreem warm of koud worden dat dit, vooral bij kleine kinderen, tot ernstig letsel, ziekte of zelfs de dood kan leiden.

⚠ ATTENTIE

De verplaatsing van portieren en de achterklep is gevaarlijk en kan verwondingen veroorzaken.

- Open of sluit portieren en achterklep alleen wanneer er zich niemand in de actieradius ervan bevindt.

⚠ VOORZICHTIG

Bij het sluiten of openen in geval van nood moet u de onderdelen voorzichtig en correct weer inbouwen om schade aan de wagen te voorkomen.

Handmatig vergrendelen of ontgrendelen van het bestuurdersportier

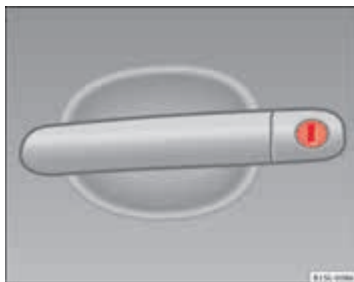

Afbeelding 135 Slot-greep bestuurdersportier met slotcilinder.

Bij het handmatig vergrendelen van het portier, zullen alle andere portieren automatisch vergrendelen. Bij het handmatig ontgrendelen zal alleen het portier van de bestuurder worden ontgrendeld.

- Klap zo nodig de sleutelbaard van de autosleutel uit ⇒ pagina 29.
- Steek de sleutelbaard in de slotcilinder en ontgrendel of vergrendel de wagen ⇒ **Afbeelding 135**.

Voorpassagiersportier handmatig vergrendelen



Afbeelding 136 Vooraan in het voorpassagiersportier: noodslot, verborgen door een rubberen pakking.



Afbeelding 137 Noodslot van de wagen met de autosleutel.

De voorpassagiersportier kan handmatig worden vergrendeld.

- Deur geopend.
- De rubberen pakking aan de voorzijde van het portier verwijderen. De pakking is gemarkeerd met een slot  ⇒ **Afbeelding 136**.
- Klap zo nodig de sleutelbaard van de autosleutel uit ⇒ pagina 29.
- Steek de sleutelbaard horizontaal in de opening en verschuif het gekleurde klepje naar voor ⇒ **Afbeelding 137**.
- Plaats de rubberen pakking terug en sluit het portier.
- Controleer of het portier vergrendeld is.
- Laat de wagen onmiddellijk door een specialist controleren.

Let op

U kunt de portieren van binnenuit openen en ontgrendelen door aan de portiergreep te trekken. Trek indien nodig tweemaal aan de binnengreep van het portier ⇒ pagina 34.

Noodontgrendeling van de achterklep



Afbeelding 138 Via de bagageruimte: noodontgrendeling van de achterklep.

- Klap zo nodig de rugleuning van de achterbank naar voren ⇒ pagina 55.
- Verwijder de bagage om van binnenuit toegang te krijgen tot de achterklep.
- De sleutelbaard van de sleutel uitklappen ⇒ pagina 29.
- Steek de sleutelbaard in het sleutelgat van de achterklep ⇒ **Afbeelding 138** en druk de ontgrendelhendel in de richting van de pijl om de achterklep te ontgrendelen. ■

Wagengereedschap*

Inleiding tot thema

Bij het nakijken van het voertuig in geval van defect, moet u rekening houden met de wettelijke voorschriften van elk land.

Wagengereedschap

Voor wagens die af fabriek met een reservewiel of een noodreservewiel zijn uitgerust, alsook met winterbanden, kan de bagageruimte extra wagengereedschap bevatten ⇒ pagina 258.

Aanvullende informatie en waarschuwingen:

- Voorbereidingen voor werkzaamheden in de motorruimte ⇒ pagina 186
- In geval van nood ⇒ pagina 252
- Wiel verwisselen ⇒ pagina 263
- Bandenafdichtset ⇒ pagina 269



ATTENTIE

De wagengereedschapset, bandenafdichtset en het reservewiel die los zitten, kunnen bij bruske manoeuvres, plotseling remmen of ongevallen hard door het interieur vliegen.

- Controleer altijd of het wagengereedschap, de banden afdichtset en het (nood)reservewiel stevig vastzitten in de bagageruimte.



ATTENTIE

Ongeschikt of beschadigd wagengereedschap kan verwondingen en ongevallen veroorzaken.

- Werk nooit met verkeerd of beschadigd gereedschap.

Plaats

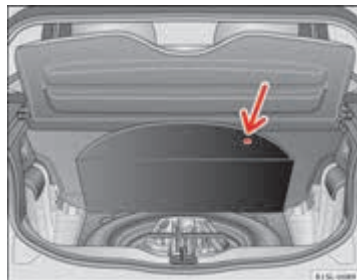

Afbeelding 139 In de bagageruimte: omhooggeklapte vloerbedekking.

Wagengereedschap, reservewiel, noodreservewiel of bandenafdichtset zitten in de bagageruimte onder de vloerbedekking ⇒ Afbeelding 139.

- Verwijder zo nodig de verstelbare bodem van de bagageruimte ⇒ pagina 102.
- Til de vloerbedekking aan de inkeping op (pijl) ⇒ Afbeelding 139.



Let op

Plaats na gebruik de krik terug in de oorspronkelijke positie met de krukas om deze veilig op te bergen.

Toegang tot het wagen gereedschap en de afdichtset in wagens uitgerust met het systeem SEAT SOUND 7 luidsprekers (met subwoofer)*

- Open de achterklep en til de hoedenplank op.
- Verwijder zo nodig de verstelbare bodem van de bagageruimte ⇒ pagina 106.
- Til de vloerbedekking aan de inkeping op en verwijder het uit de bagageruimte.
- Koppel de kabel van de subwoofer-luidspreker los.
- Verwijder het kartelwiel in het midden van de subwoofer-luidspreker helemaal door het linksom te draaien.
- Haal de subwoofer-luidspreker eruit, hieronder bevinden zich het gereedschap en de afdichtset.
- Bewaar het gereedschap en de afdichtset na gebruik op dezelfde wijze en plaats waar ze aangetroffen werden voor het goed passen van de luidspreker in zijn houder.
- Plaats de subwoofer-luidspreker in de richting van de pijl en met de aanduiding "FRONT" naar voren.
- Sluit de kabel van de luidspreker opnieuw aan en draai het wieltje krachtig in wijzerzin om de subwoofer stevig te bevestigen.

Onderdelen

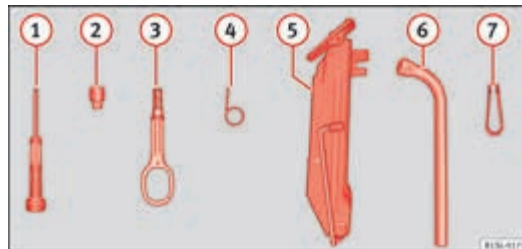

Afbeelding 140 Onderdelen van de wagen gereedschapset.

De wagen gereedschapset is afhankelijk van de uitrusting van de wagen. Hieronder wordt de maximale uitrusting beschreven.

Onderdelen van het wagen gereedschap ⇒ Afbeelding 140

- ① Schroevendraaier met binnenzeskant in de greep voor het eruit en erin draaien van de losgedraaide wielbouten. Het uiteinde van de schroevendraaier is verwisselbaar. In uw geval bevindt de schroevendraaier zich onder de wielsleutel.
- ② Adapter voor antidiefstalbouten. SEAT adviseert u om de adapter voor de wielbouten altijd in de wagen te houden bij het wagen gereedschap. Aan de voorzijde van de adapter is het **codenummer** van de wielbouten ingeslagen. In geval van verlies, kunt u een andere adapter bestellen onder vermelding van dat nummer. Schrijf de code van de wielbouten op en bewaar deze op een andere plaats dan in het voertuig.
- ③ Sleeppoog, kan vastgeschroefd worden.
- ④ Draadbeugel voor het lostrekken van de naafdoppen, de ingebouwde wieldoppen of de doppen van de wielbouten.

- 5 Krik. Voordat u de krik bewaart in de gereedschapskist moet u de klauw ervan volledig dichtvouwen. Zet vervolgens de krikslinger onder spanning tegen de zijkant van de krik tot deze vast zit om de krik veilig op te kunnen bergen.
- 6 Wielsleutel.
- 7 Klemmen voor dop van wielbouten. ■

Wieldoppen

Inleiding tot thema

Aanvullende informatie en waarschuwingen:

- Verzorging en reiniging van de wagen, buitenzijde ⇒ pagina 206
- Wagengereedschap ⇒ pagina 258
- Wiel verwisselen ⇒ pagina 263
- Bandenafdichtset ⇒ pagina 269



ATTENTIE

Als de wieldoppen niet de juiste zijn of verkeerd worden gemonteerd, kan dit ongevallen en aanzienlijke schade veroorzaken.

- Verkeerd gemonteerde wieldoppen kunnen tijdens het rijden loskomen en de andere weggebruikers in gevaar brengen.
- Geen beschadigde wieldoppen op de wielen monteren.
- Erop letten dat de ventilatie en koeling van de remmen niet wordt onderbroken of verminderd. Dit geldt ook als later wieldoppen worden geplaatst. Als er onvoldoende lucht doorstroomt, kan de remweg aanzienlijk worden verlengd.



VOORZICHTIG

Demonteer en monteer de wieldoppen weer voorzichtig om schade aan de wagen te voorkomen.

Wieldop



Afbeelding 141 Verwijder de wieldop van de stalen velg.

Om bij de wielbouten te kunnen moet u de wieldop verwijderen.

Wieldop in- en uitbouwen

- *Om deze uit te bouwen* neemt u de draadhaak van het boordgereedschap en haakt u de draad onder de rand van de wieldop ⇒ Afbeelding 141.
- De wieldop verwijderen door in de richting van de pijl te trekken.
- Voor het *aanbrengen*, druk de wieldop op de velg totdat de dop voelt vastklikken.

De wieldop dient als bescherming voor de wielbouten en moet weer worden aangebracht nadat u een wiel hebt verwisseld.

Integrale wioldop



Afbeelding 142 De integrale wioldop uitbouwen.

De integrale wioldop uitbouwen

- Neem de wielsleutel en de draadhaak van het wagen gereedschap ⇒ pagina 258.
- Haak de draad in in een van de uitsparingen van de wioldop.
- Steek de wielsleutel in de draadhaak ⇒ Afbeelding 142 en trek de wioldop in de pijlrichting.

De wioldop monteren

Druk de integrale wioldop tegen de velg zodat het gat voor het ventiel samenvalt met het ventiel van de band. Let erop dat de wioldop over de hele omtrek goed vast zit. Bij gebruik van een antidiefstalbout, moet u deze in de stand tegenover het ventiel indraaien. ■

Wielboutdoppen



Afbeelding 143 Verwijder de doppen van de wielbouts.

Verwijderen

- Plaats de kunststof klem (boordgereedschap ⇒ pagina 258) op de dop totdat deze vastklikt ⇒ Afbeelding 143.
- Verwijder de dop met de kunststof klem.

De doppen dienen als bescherming voor de wielbouts en moeten na het wielverwisselen weer worden aangebracht.

De **antidiefstalbout** heeft een speciale dop. Deze is alleen verenigbaar met antidiefstalbouten en dient niet voor normale wielbouts. ■

Wiel verwisselen

Inleiding tot thema

Bij sommige wagenuitvoeringen en -modellen zijn af fabriek geen krik of wielsleutel meegeleverd. SEAT raadt u in dat geval aan om het wiel door een gespecialiseerde werkplaats te laten verwisselen.

Vervang de banden alleen zelf nadat u de wagen op een veilige plaats hebt geparkeerd en als u vertrouwd bent met de nodige werkzaamheden en veiligheidsvoorschriften én over het juiste gereedschap beschikt! Roep anders de hulp van vakmensen in.

Aanvullende informatie en waarschuwingen:

- Buitenaanzichten ⇒ pagina 6
- Set autosleutels ⇒ pagina 29
- Wielen en banden ⇒ pagina 220
- In geval van nood ⇒ pagina 252
- Wagengereedschap ⇒ pagina 258
- Wieldoppen ⇒ pagina 261



ATTENTIE

Het verwisselen van een wiel kan gevaarlijk zijn, met name op de vluchstrook of in de berm. Let op het volgende om het gevaar voor verwondingen te beperken:

- Breng de wagen tot stilstand zodra dit op een veilige wijze mogelijk is. Parkeer de wagen op een veilige afstand van het langsrijdende verkeer om de band te vervangen.
- Bij het verwisselen van een wiel dienen alle inzittenden, en met name kinderen, zich op veilige afstand van de werkzaamheden te bevinden.



ATTENTIE (vervolg)

- Zet de alarmlichten aan om andere weggebruikers te waarschuwen.
- Let erop dat de ondergrond vlak en stevig is. Gebruik, indien nodig, een brede en stevige voet om de krik te ondersteunen.
- Als u zelf het wiel verwisselt, dient u de nodige werkzaamheden te kennen. Roep anders de hulp van vakmensen in.
- Gebruik uitsluitend geschikt en onbeschadigd gereedschap als u een wiel wilt verwisselen.
- Breng de motor altijd tot stilstand, trek de handrem volledig in en zet de keuzehendel in stand P (of zet de geschakelde hendel in een versnelling) om te kans te verkleinen dat de wagen onvrijwillig in beweging komt.
- Nadat u een band hebt vervangen, controleer onmiddellijk het aanhaalmoment van de wielbouten met een betrouwbare momentsleutel.

Vorbereidingen voor het verwisselen van het wiel

Controlelijst

Alvorens een wiel te verwisselen de volgende handelingen in de aangegeven volgorde uitvoeren ⇒ ⚠:

1. In geval van een lekke band, parkeer de auto op een veilige afstand van het wegverkeer op een vlakke en stevige ondergrond.
2. Trek de handrem aan ⇒ pagina 139.
3. Automatische versnellingsbak: zet de keuzehendel in de stand **P** ⇒ pagina 129.
4. Zet de motor af en trek de sleutel uit het contactslot ⇒ pagina 124.
5. Handgeschakelde versnellingsbak: schakel een versnelling in ⇒ pagina 129.
6. Laat de inzittenden uitstappen en breng ze naar een veilige plaats (bijvoorbeeld achter de vangrail).
7. Het ertegenover liggende wiel met een steen of iets dergelijks blokkeren.
8. Als de bagageruimte volgeladen is: verwijder de bagage.
9. Haal het (nood)reservewiel en het wagen gereedschap uit de bagageruimte.
10. De wielloppen verwijderen ⇒ pagina 261.

⚠ ATTENTIE

Als u zich niet houdt aan de controlelijst die voor uw eigen veiligheid is opgesteld, kan dit leiden tot ongelukken of lichamelijk letsel.

- Voer altijd de handelingen in de controlelijst uit en volg de algemene veiligheidsvoorschriften op.

Wielbouten



Afbeelding 144 Wiel verwisselen: de wielbouten losdraaien.

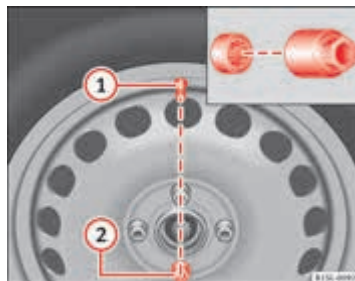

Afbeelding 145 Wiel verwisselen: Ventiel van de band ① en plaats van de antidiefstalbout ②.

Alleen de bij de wagen geleverde sleutel gebruiken om de wielbouten los te draaien.

Wielbouten ongeveer één slag losdraaien voordat de wagen wordt opgekruid.

Als een wielbout niet kan worden losgedraaid, dan u kunt voorzichtig met een voet op het uiteinde van de wielsleutel drukken. Houd u aan de wagen vast en zorg ervoor dat u stevig staat.

Wielbouten losdraaien

- De wielsleutel tot aan de aanslag op de wielbout schuiven ⇒ **Afbeelding 144**.
- Pak de wielsleutel bij een uiteinde vast en draai de bout circa één slag linksom ⇒ .

Antidiefstalbouten losdraaien

Bij wielen met integrale wielpop moet de antidiefstalbout van het wiel in stand ⇒ **Afbeelding 145**  zijn ingedraaid. Anders kan de integrale wielpop niet worden gemonteerd.

- De adapter voor de antidiefstalbouten uit het wagen gereedschap nemen.
- Adapter tot de aanslag op de antidiefstalbout schuiven ⇒ **Afbeelding 145**.
- Zet de wielsleutel helemaal in de adapter.
- Pak de wielsleutel bij een uiteinde vast en draai de bout circa één slag linksom ⇒ .

Belangrijke informatie over wielbouten

De velgen en wielbouten zijn ontworpen om in de door de fabriek bepaalde combinatie te worden gemonteerd. Bij elke aanpassing aan andere velgen de erbij behorende wielbouten met de juiste lengte en vorm gebruiken. De bevestiging van de wielen en de werking van het remsysteem hangt daarvan af.

In bepaalde omstandigheden dient u niet de wielbouten van hetzelfde model te gebruiken.

Aanhaalmoment van de wielbouten

Het voorgeschreven aanhaalmoment van de wielbouten voor stalen en lichtmetalen velgen is **110 Nm**. Nadat u een band hebt vervangen, controleer

onmiddellijk het aanhaalmoment van de wielbouten met een betrouwbare momentsleutel.

Als de wielbouten verroest zijn en het kost moeite om ze erin te draaien, de bouten vervangen en de schroefdraad schoonmaken **alvorens het aanhaalmoment te controleren**.

Nooit de wielbouten of steken van de schroefdraad op de wielnaaf smeren of er olie op aanbrengen. Hoewel ze met het voorgeschreven aanhaalmoment zijn aangetrokken, kunnen ze onder het rijden losdraaien.



ATTENTIE

Als de wielbouten niet goed zijn aangebracht, kunnen ze onder het rijden losdraaien waardoor u de controle over de wagen verliest; dit kan aanzienlijke schade of letsel tot gevolg hebben.

- Uitsluitend de bouten van de overeenkomstige velg gebruiken.
- Nooit verschillende wielbouten gebruiken.
- De bouten en schroefdraden moeten schoon zijn, vrij van olie en vet, en de bouten moeten er gemakkelijk in te draaien zijn.
- Voor het los- of aandraaien van de wielbouten altijd en uitsluitend de wielsleutel gebruiken die standaard bij de wagen is meegeleverd.
- Wielbouten ongeveer één slag losdraaien voordat de wagen wordt opgekrakt.
- Nooit de wielbouten of steken van de schroefdraad op de wielnaaf smeren of er olie op aanbrengen. Hoewel ze met het voorgeschreven aanhaalmoment zijn aangetrokken, kunnen ze onder het rijden losdraaien.
- De schroefverbindingen van velgen met geschroefde velgving nooit losdraaien.
- Als wielbouten met een lager aanhaalmoment worden vastgezet, kunnen ze onder het rijden losdraaien; de bouten en velgen kunnen zelfs loskomen. Door een te groot aanhaalmoment kan de wielbout resp. de schroefdraad worden beschadigd.

De wagen opkrikken met de krik



Afbeelding 146 Steunpunten voor de krik.

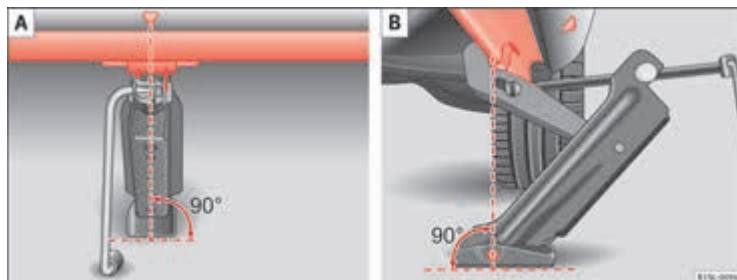

Afbeelding 147 krik aan de achterkant links van de wagen B geplaatst.

De wagenkrik alleen onder de aangegeven steunpunten (markeringen op de carrosserie) plaatsen → Afbeelding 146. Steeds het steunpunt gebruiken dat met het te verwisselen wiel overeenkomt → .

De wagen alleen bij de steunpunten voor de krik opkrikken. ▶

Controlelijst

Houd voor uw eigen veiligheid en die van de inzittenden rekening met de volgende punten in de aangegeven volgorde ⇒ :

1. Kies een vlakke en stevige ondergrond om de wagen op te krikken.
2. Schakel de motor uit, schakel een versnelling in (bij schakelbakken) of zet de keuzehendel in stand **P** ⇒ pagina 129 en schakel de handrem in ⇒ pagina 139.
3. Blokkeer het ertegenover liggende wiel met een steen of iets dergelijks.
4. Draai de wielbouten van het wiel dat verwisseld moet worden los ⇒ pagina 264.
5. Zoek onder de wagen het steunpunt voor de krik ⇒ **Afbeelding 146** dat het dichtst bij het wiel ligt dat verwisseld moet worden.
6. Draai de krik met de slinger totdat u hem onder het steunpunt van de wagen kunt plaatsen.
7. Let erop dat de voet van de krik in zijn geheel stevig op de grond steunt en dat deze precies loodrecht onder het steunpunt staat ⇒ **Afbeelding 147**.
8. Centreer de krik en draai hem met de slinger verder omhoog totdat de klauw de rand onder de wagen omvat ⇒ **Afbeelding 147**.
9. Draai de krik verder omhoog totdat het wiel iets van de grond loskomt.



ATTENTIE

Als de wagen niet goed wordt opgekrikt, kan hij wegschuiven en de krik er onder uit vallen, wat ernstig letsel tot gevolg kan hebben. Neem het volgende in acht om het gevaar voor verwondingen te beperken:

- Alleen een krik gebruiken die door SEAT voor uw wagen is goedgekeurd. Andere krikken, zelfs die voor andere SEAT modellen zijn goedgekeurd, kunnen wegschuiven.



ATTENTIE (vervolg)

- De ondergrond moet vlak en stevig zijn. Als het terrein schuin afloopt of zacht is, kan de wagen wegschuiven en de krik vallen. Gebruik, indien nodig, een brede en stevige voet om de krik te ondersteunen.
- Als de ondergrond glad is (bijv. een tegelvloer), een antislipprofiel (zoals een rubber matje) onder de krik plaatsen om te voorkomen dat de wagen wegschuift.
- De krik alleen bij de aangegeven plaatsen onder de wagen zetten. De klauw van de krik moet vastzitten en de versterkingsrand op de bodem van de wagen omvatten ⇒ **Afbeelding 147**.
- Houd nooit ledematen (arm of been) onder de alleen door een krik ondersteunde wagen.
- Als u zich genoodzaakt ziet om onder de wagen werkzaamheden uit te voeren, zet hem dan met stroppen en bokken vast zodat hij niet kan bewegen.
- De wagen nooit opkrikken als deze naar één kant overhelt of als motor draait.
- De motor nooit starten met opgekrikte wagen. De wagen zou van de krik kunnen vallen als gevolg van de motortrillingen.



ATTENTIE

Als u zich niet houdt aan de controlelijst die voor uw eigen veiligheid is opgesteld, kan dit leiden tot ongelukken of lichamelijk letsel.

- Voer altijd de handelingen in de controlelijst uit en volg de algemene veiligheidsvoorschriften op.

Wiel verwisselen



Afbeelding 148 Wiel verwisselen: de wielbouten met de schroevendraaiergreep losdraaien.

Wiel verwijderen

- Houd u aan de controlelijst ⇒ pagina 264.
- Draai de wielbouten los ⇒ pagina 264.
- Krik de wagen op ⇒ pagina 266.
- Draai de losgedraaide wielbouten met de binnenzeskant van de in de schroevendraaiergreep ⇒ **Afbeelding 148** er helemaal uit en leg deze op een schone ondergrond.
- Verwijder het wiel.

Het reservewiel of noodreservewiel monteren

Let op de draairichting van de band ⇒ pagina 229, Typeaanduiding banden.

- Breng het reservewiel of noodreservewiel aan.
- De wielbouten rechtsom in draaien en *licht* vastzetten met de binnenzeskant van de schroevendraaiergreep.
- Om de antidiefstalbouten vast te zetten, gebruik een adapter voor antidiefstalbouten.

- Laat de wagen met de krik zakken.
- Draai alle bouten net wielsleutel rechtsom aan ⇒ ⚠. Draai de bouten niet één voor één rondom maar altijd kruislings aan.
- Breng de doppen, wioldop of integrale wioldop aan ⇒ pagina 261.

⚠ ATTENTIE

Als de wielbouten niet goed worden behandeld of met een verkeerd aanhaalmoment worden vastgezet, kan men de controle over de wagen verliezen waardoor een ongeval met ernstige gevolgen kan worden veroorzaakt.

- Alle wielbouten en schroefdraad van de naven moet schoon en vrij van olie of vet zijn. De wielbouten moeten gemakkelijk in te draaien zijn en met het voorgeschreven aanhaalmoment worden vastgezet.
- De binnenzeskant in de schroevendraaiergreep alleen gebruiken om wielbouten te draaien, niet om deze los te draaien of aan te trekken.

Na het verwisselen van het wiel

- Reinig indien nodig het wagenereedschap en berg het weer in het schuimstuk van de bagageruimte op ⇒ pagina 258.
- Berg het reservewiel, het noodreservewiel of het vervangen wiel stevig vast in de bagageruimte op.
- Het aanhaalmoment van de wielbouten zo snel mogelijk met een momentsleutel controleren ⇒ pagina 265.
- Vervang het beschadigde wiel zo snel mogelijk.

Bandenafdichtset*

Inleiding tot thema

Dankzij de bandenafdichtset* (Tire Mobility System) kan een beschadiging of een lek veroorzaakt door scherpe voorwerpen met een maximale doorsnede van ca. 4 mm diameter deugdelijk worden gerepareerd. **Haal het scherpe voorwerp, bijv. de schroef of spijker, niet uit de band.**

Na het aanbrengen van de afdichtingspasta op de band, moet u de bandenspanning altijd ca. 10 minuten na het hernieuwd starten controleren.

Gebruik de bandenafdichtkit alleen om een band op te vullen nadat u de wagen op een veilige plaats hebt geparkeerd en als u vertrouwd bent met de nodige werkzaamheden en veiligheidsvoorschriften én over de juiste bandenafdichtkit beschikt! Roep anders de hulp van vakmensen in.

De bandenafdichtkit mag in de volgende gevallen niet worden gebruikt:

- Bij beschadigingen aan de velg.
- Voor buitentemperaturen lager dan -20 °C (-4 °F).
- Bij sneden en gaatjes in de band groter dan 4 mm.
- Als u met zeer lage bandenspanning of lege band hebt gereden.
- Als de houdbaarheidsdatum van de fles afdichtkit is verstreken.

Aanvullende informatie en waarschuwingen:

- Set autosleutels ⇒ pagina 29
- Remmen, stoppen en parkeren ⇒ pagina 139
- Wielen en banden ⇒ pagina 220
- In geval van nood ⇒ pagina 252
- Wieloppen ⇒ pagina 261



ATTENTIE

Het gebruik van de bandenafdichtkit kan gevaarlijk zijn, met name bij het vullen van de band op de vluchtstrook of in de berm. Let op het volgende om het gevaar voor verwondingen te beperken:

- Breng de wagen tot stilstand zodra dit op een veilige wijze mogelijk is. Parkeer de wagen op een veilige afstand van het langrijdende verkeer om de band te vullen.
- Let erop dat de ondergrond vlak en stevig is.
- Alle inzittenden, en met name kinderen, moeten zich op een veilige afstand van de werkzaamheden bevinden.
- Zet de alarmlichten aan om andere weggebruikers te waarschuwen.
- Gebruik de bandenafdichtset alleen als u vertrouwd bent met de uit te voeren werkzaamheden. Roep anders de hulp van vakmensen in.
- De afdichtset is alleen bedoeld om in geval van nood een werkplaats te kunnen bereiken.
- Vervang de met de afdichtbandenset gerepareerde band zo snel mogelijk vervangen.
- Het dichtmiddel is schadelijk voor de gezondheid en moet onmiddellijk worden schoongemaakt als het de huid in aanraking komt.
- Bewaar de bandenafdichtset altijd buiten het bereik van kinderen.
- Alleen een krik gebruiken die door SEAT voor uw wagen is goedgekeurd.
- Zet de motor altijd af, trek de handrem helemaal aan en zet hem in een versnelling bij wagens met een handgeschakelde versnellingsbak om het risico op onbedoeld verrijden te reduceren.

ATTENTIE

Een met dichtmiddel gevulde band heeft niet dezelfde rijeigenschappen als een gewone band.

- Rij hiermee nooit sneller dan 80 km/h (50 mph).
- Vermijd acceleraties, stevig remmen en snel door bochten rijden.
- Rij slechts 10 minuten op de maximumsnelheid van 80 km/h (50 mph) en controleer vervolgens de toestand van de band.

Milieu-aanwijzing

Ontdoe u van de gebruikte of niet meer houdbare afdichtpasta volgens de toepasselijke wettelijke milieuvorschriften.

Let op

Nieuwe flessen bandafdichtmiddel zijn verkrijgbaar bij SEAT-dealers.

Let op

Neem de meegeleverde gebruiksaanwijzing van de afdichtmiddelset in acht*.

Onderdelen van de bandenafdichtset*

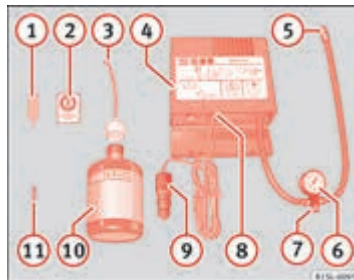

Afbeelding 149 Standardweergave: inhoud bandenafdichtset.

De bandenafdichtset zit in de bagageruimte onder de vloerbekleding. Het bevat de volgende componenten ⇒ Afbeelding 149:

- 1 Ventielsleutel
- 2 Sticker die de maximum toegelaten snelheid aanduidt "max. 80 km/h" of "max. 50 mph"
- 3 Vulpijp met dop
- 4 Luchtcompressor
- 5 Buis voor bandenspanning
- 6 Indicatie van het bandenspanning-controlesysteem¹⁾
- 7 Ontluchtingsbout²⁾
- 8 Schakelaar ON/OFF
- 9 12 V steker

¹⁾ Deze kan ook in de compressor ingebouwd zijn.

²⁾ Op die plaats kan de compressor over een knop beschikken.

10 Fles met afdichtmiddel¹⁾

11 Reserveventiel

Het **ventieluitbouwsysteem** 1 heeft aan de onderkant een gleuf voor het ventiel. Het ventiel kan alleen zo worden in- of uitgedraaid. Hetzelfde geldt voor het reserveventiel 11.

Vorbereidingen

Controlelijst

Alvorens een band te vullen, voer de volgende handelingen in de aangegeven volgorde uit ⇒ .

1. In geval van een lekke band, parkeer de auto zo ver mogelijk van het wegverkeer op een vlakke en stevige ondergrond.
2. Trek de handrem aan ⇒ pagina 139.
3. Zet de motor af en trek de sleutel uit het contactslot ⇒ pagina 124.
4. Handgeschakelde versnellingsbak: schakel een versnelling in ⇒ pagina 129.
5. Laat de inzittenden uitstappen en breng ze naar een veilige plaats (bijvoorbeeld achter de vangrail).
6. Zet de alarmlichten aan en plaats de gevarendriehoek ⇒ pagina 252. Neem de wettelijke voorschriften in acht.
7. Controleer of een reparatie met de bandenafdichtset mogelijk is ⇒ pagina 269.
8. Als de bagageruimte volgeladen is: verwijder de bagage.
9. Haal de bandenafdichtset uit de bagageruimte.
10. Plak de sticker ⇒ **Afbeelding 149** 2 van de afdichtset in het zicht van de bestuurder op het dashboard.
11. Haal het scherpe voorwerp, bijv. schroef of spijker, **niet** uit de band.

¹⁾ Deze kan ook in de compressor ingebouwd zijn.



ATTENTIE

Als u zich niet houdt aan de controlelijst die voor uw eigen veiligheid is opgesteld, kan dit leiden tot ongelukken of lichamelijk letsel.

- Voer altijd de handelingen in de controlelijst uit en volg de algemene veiligheidsvoorschriften op.

Band afdichten en oppompen

Band afdichten

- Draai het dopje van het ventiel los.
- Draai het bandventiel met de meegeleverde ventielsleutel ⇒ **Afbeelding 149** 1 los en leg het op een schone ondergrond.
- Schud de fles bandenafdichtmiddel ⇒ **Afbeelding 149** 10 krachtig gedurende enkele seconden.
- Draai de vulslang ⇒ **Afbeelding 149** 3 stevig rechtsonop op de fles afdichtmiddel. De verzegeling van de vulmond van de fles wordt automatisch doorboord.
- Verwijder de dop van de vulslang ⇒ **Afbeelding 149** 3 en draai het open einde van de tube op het bandventiel.
- Houd de fles met de bodem omhoog en vul de band met de **gehele** inhoud van de fles.
- Verwijder de fles afdichtmiddel van het ventiel.
- Draai het bandventiel weer met de bijgeleverde ventielsleutel ⇒ **Afbeelding 149** 1 vast op het bandventiel. ▶

Band oppompen

- Draai de vulslang ⇒ Afbeelding 149 ⑤ van de compressor stevig vast op het bandventiel.
- Controleer of de ontluuchtingsbout ⇒ Afbeelding 149 ⑦ afgesloten is.
- Start de motor en laat hem draaien.
- Sluit de steker ⇒ Afbeelding 149 ⑨ op een 12 V stopcontact van de wagen aan ⇒ pagina 122
- Zet de luchtcompressor met de ON/OFF schakelaar ⇒ Afbeelding 149 ⑧ aan.
- Laat de luchtcompressor draaien tot 2,0 à 2,5 bar (29-36 psi / 200-250 kPa) wordt bereikt ⇒ ⚠. **Maximum werkingsduur 8 minuten** ⇒ ⌚.
- Sluit de luchtcompressor af.
- Als de luchtdruk 2,0 à 2,5 bar (29-36 psi / 200-250 kPa) **niet gehaald kan worden**, draai dan de vulslang los van het bandventiel.
- Zet de wagen ca. 10 meter voor- of achteruit zodat het afdichtmiddel zich goed aan de binnenzijde van de band verspreidt.
- Draai de vulslang van de compressor weer stevig vast op het bandventiel en herhaal de vulprocedure.
- Als ook nu de genoemde bandenspanning niet wordt bereikt, dan is de band te zeer beschadigd. Dan kunt u de band met de afdichtset niet goed genoeg afdichten. Rij niet verder. Roep de hulp van vakmensen in ⇒ ⚠.
- Sluit de luchtcompressor af en draai de pompslang van het bandventiel los.
- Als de luchtdruk tussen 2,5 en 2,0 bar ligt, rij dan onmiddellijk weer door maar niet harder dan 80 km/h (50 mph).
- Na ongeveer **10 seconden** knippert het rode LED-lampje opnieuw ⇒ pagina 272.



ATTENTIE

Bij het oppompen kan de luchtcompressor en de pompslang heet worden.

- Bescherm handen en huid tegen aanraking van hete onderdelen.
- Leg de hete pompslang en de hete luchtcompressor niet op brandbare materialen.
- Laat ze eerst afkoelen alvorens het apparaat op te bergen.
- Lukt het niet de band tot minstens 2,0 bar (29 psi / 200 kPa) op te pompen, dan is de band te beschadigd. Het afdichtmiddel is niet in staat de band af te dichten. Rij niet verder. Roep de hulp van vakmensen in.



VOORZICHTIG

Zet de luchtcompressor na maximum acht minuten uit zodat hij niet oververhit raakt. Laat hem eerst enkele minuten afkoelen alvorens hem weer aan te zetten. ■

Controle na 10 minuten rijden

Draai de pompslang weer ⇒ Afbeelding 149 ⑤ vast en controleer de druk op de manometer ⑥.

1,3 bar (19 psi / 130 kPa) en lager:

- **Zet de wagen stil!** De band is niet voldoende afgedicht.
- Roep de hulp van vakmensen in ⇒ ⚠.

1,4 bar (20 psi / 140 kPa) en hoger:

- Corrigeer de bandenspanning tot de juiste waarde ⇒ pagina 220.
- Rij voorzichtig weer door tot de dichtstbijzijnde gespecialiseerde werkplaats. Rij niet harder dan 80 km/h (50 mph).
- Laat daar de defecte band vervangen. ►

**ATTENTIE**

Rijden met een niet afgedichte band is gevaarlijk en kan ongevallen en ernstig letsel veroorzaken.

- Rij niet verder als de bandenspanning 1,3 bar (19 psi / 130 kPa) of lager is.
- Roep de hulp van vakmensen in.

Zekeringen

Inleiding tot thema

Vanwege de constante vervolgonwikkeling van de wagen, de toewijzing van de zekeringen op grond van de uitrusting en het gebruik van een zelfde zekering voor verschillende stroomverbruikers, is het op het moment van uitgave niet mogelijk om een geactualiseerd overzicht te geven van de posities van de zekeringen. Raadpleeg een Technische Dienst voor gedetailleerde informatie over de plaats van de zekeringen.

In principe kan een zekering toegewezen aan verscheidene verbruikers zijn. Omgekeerd is het ook mogelijk dat één verbruiker verschillende zekeringen gebruikt.

Vervang de zekeringen alleen als de oorzaak van de fout werd opgelost. Wanneer een nieuw geplaatste zekering na korte tijd weer doorbrandt, moet de elektrische installatie door een gespecialiseerde werkplaats worden nagekeken.

Aanvullende informatie en waarschuwingen:

- Voorbereidingen voor werkzaamheden in de motorruimte → pagina 186



ATTENTIE

De hoge spanning van het elektrische systeem kan stroomschokken en ernstige brandwonden veroorzaken. Deze kunnen zelfs dodelijk zijn!

- Raak nooit de elektrische kabels van het ontstekingsstelsel aan.
- Voorkom kortsluiting in de elektrische installatie.



ATTENTIE

Het gebruik van verkeerde zekeringen, de vervanging van zekeringen en het overbruggen van een stroomcircuit zonder zekeringen, kan brand en ernstige verwondingen tot gevolg hebben.

- Gebruik nooit zekeringen met een te hoge stroomsterkte. Vervang de zekeringen alleen door zekeringen voor dezelfde stroomsterkte (zelfde kleur en opschrift) en grootte.
- Probeer een zekering nooit te repareren.
- Vervang de zekeringen nooit door een metalen draad, een nietje of iets vergelijkbaars.



VOORZICHTIG

- Schakel de motor, de lichten en de overige stroomverbruikers uit en haal de sleutel uit het contact voordat u een zekering vervangt, om schade aan het elektrische systeem te voorkomen.
- Wanneer een zekering door een zwaardere zekering wordt vervangen, kan er ook schade op een andere plaats in de elektrische installatie ontstaan.
- Dek de open zekeringenhouders af om te voorkomen dat er vuil of vocht in de kast terecht komt. Vuil of vocht in de zekeringenhouder kan schade aan het elektrische systeem veroorzaken.



Let op

Bij een stroomverbruiker kunnen meerdere zekeringen horen.



Let op

Meerdere verbruikers kunnen gezamenlijk met een zekering zijn beveiligd. ■

Zekeringen van de wagen



Afbeelding 150 Onder het dashboard aan bestuurderszijde: deksel van de zekeringenhouder.

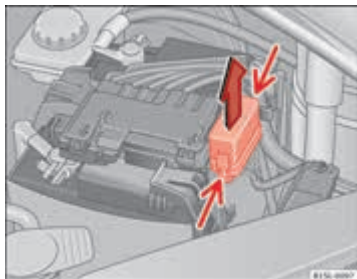

Afbeelding 151 In de motorruimte: deksel van de zekeringenhouder.

Vervang de zekeringen alleen door zekeringen voor dezelfde stroomsterkte (zelfde kleur en opschrift) en grootte.

Onderscheid maken met de kleuren van de zekeringen onder het dashboard

Kleur	Stroomsterkte
Lila	3
Lichtbruin	5
Bruin	7,5
Rood	10
Blauw	15
Geel	20
Wit of transparant	25
Groen	30
Oranje	40

De zekeringenhouder onder het instrumentenpaneel openen en sluiten

- *Openen*: druk tegen de ontgrendelingshendel ⇒ Afbeelding 150 ① tot het deksel opengemaakt kan worden.
- Klap het deksel naar beneden.
- *Sluiten*: klap het deksel omhoog tegen de pijlrichting in tot deze hoorbaar vastklikt op de vergrendelingspal ①.

De zekeringenhouder in de motorruimte openen

- Open de motorkap Δ ⇒ pagina 186.
- Duw de vergrendelingsclips in de richting van de pijl (dunne pijlen) voor het ontgrendelen van de zekeringenhouder ⇒ Afbeelding 151.
- Verwijder het deksel naar boven toe.
- Om het deksel te **monteren**, plaats het op de zekeringenhouder. Duw de clips omlaag tegen de richting van de pijl in totdat deze vastklikken. ▶

! VOORZICHTIG

- Verwijder de deksels van de zekeringenhouders en bouw ze weer correct in om beschadigingen te voorkomen.
- Dek de open zekeringenhouders af om te voorkomen dat er vuil of vocht in de kast terecht komt. Vuil of vocht in de zekeringenhouder kan schade aan het elektrische systeem veroorzaken.

i Let op

Er zijn in het voertuig meer zekeringen dan in dit hoofdstuk vermeld worden. Deze mogen alleen vervangen worden in een gespecialiseerde werkplaats.

Een doorgebrande zekering vervangen

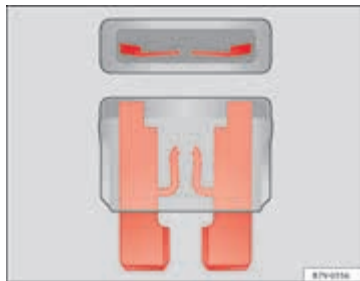

Afbeelding 152 Voorbeeld van een doorgebrande zekering.

Vorbereidingen

- Schakel het contact, de lichten en alle stroomverbruikers uit.
- Open de desbetreffende zekeringenhouder ⇒ pagina 275.

Een doorgebrande zekering herkennen

U kunt een doorgebrande zekering herkennen aan de gesmolten metalen draad ⇒ Afbeelding 152.

Belicht de zekering met een zaklamp. Zo kunt u beter zien of een zekering is doorgebrand.

Een zekering vervangen

- Haal de zekering eruit.
- Vervang de doorgebrande zekering door een nieuwe zekering met *dezelfde* stroomsterkte (gelijke kleur en opschrift) en *dezelfde* grootte ⇒ Ⓢ.
- Monteer het deksel weer of sluit het deksel van de zekeringenhouder.

! VOORZICHTIG

Wanneer een zekering door een zwaardere zekering wordt vervangen, kan er ook schade op een andere plaats in de elektrische installatie ontstaan.

Lampen vervangen

Inleiding tot thema

Het vervangen van lampen vereist een zekere mate van handigheid. Als u twijfelt, adviseert SEAT u naar een Technische Dienst te gaan of de hulp in te roepen van gespecialiseerd personeel. Gewoonlijk heeft u vakmensen nodig als behalve lampen ook andere onderdelen uitgebouwd moeten worden.

In de wagen dient steeds een set met voor de verkeersveiligheid benodigde lampjes aanwezig te zijn. U kunt de reservelampen kopen bij een Technische Dienst. In sommige landen bepaalt de wet dat u altijd over reservelampen moet beschikken.

Rijden met defecte lampen van de buitenlichten kan een inbreuk op de wet zijn.

Aanvullende specificaties van de lampen

De specificaties van een sommige in de fabriek gemonteerde koplampen of achterlichten kunnen verschillen van de gangbare gewone lampen. De aanduiding staat op het onderstuk van de lamp of op het glas ervan.

Aanvullende informatie en waarschuwingen:

- Buitenaanzichten ⇒ pagina 6
- Licht en zicht ⇒ pagina 85
- Voorbereidingen voor werkzaamheden in de motorruimte ⇒ pagina 186
- Wagengereedschap ⇒ pagina 258
- Zekeringen ⇒ pagina 274



ATTENTIE

Als de weg niet voldoende verlicht is en de wagen niet duidelijk zichtbaar is voor andere bestuurders, dan kan dit ongevallen veroorzaken.



ATTENTIE

Als u lampen verkeerd vervangt, kan dit tot ernstige ongevallen leiden.

- Lees daarom altijd de waarschuwingen aandachtig door voordat u in de motorruimte gaat werken ⇒ pagina 186. In elke wagen is de motorruimte een gevaarlijke zone die ernstig letsel kan veroorzaken.
- De lampen H4, HB4 en H7 staan onder druk en kunnen bij het vervangen exploderen.
- Vervang de defecte lampen alleen als ze zijn afgekoeld.
- Vervang nooit zelf de lamp als u niet vertrouwd bent met de benodigde werkzaamheden. Als u niet zeker bent van de werkwijze, dient u de vereiste werkzaamheden te laten uitvoeren in een gespecialiseerde werkplaats.
- Raak het glas van de lamp niet rechtstreeks aan met de vingers. De achterblijvende vingerafdruk kan door de warmte van het ingeschakelde lampje verdampen en de reflector "beslaan".
- De behuizingen van de koplampen in de motorruimte en de behuizingen van de achterlichten bevatten scherpe elementen. Bescherm uw handen bij het vervangen van lampen.



VOORZICHTIG

Als u na het vervangen van een lamp de rubberkap niet correct terugplaatst op de koplampbehuizing kan de elektrische installatie beschadigd raken (vooral als er water binnendringt).

Informatie voor het vervangen van een lamp

Checklist

Voer de volgende handelingen om een lamp te vervangen altijd in de aangegeven volgorde uit ⇒ ⚠:

1. Parkeer de auto op een veilige afstand van het wegverkeer op een vlakke en stevige ondergrond.
2. Trek de handrem aan ⇒ pagina 139.
3. Draai de lichtsckelaar in de stand **0** ⇒ pagina 85.
4. Zet de versnellingshendel in de neutrale stand ⇒ pagina 85.
5. Zet de motor af en trek de sleutel uit het contactslot ⇒ pagina 124.
6. Automatische versnellingsbak: zet de keuzehendel in de stand **P** ⇒ pagina 129.
7. Handgeschakelde versnellingsbak: schakel een versnelling in ⇒ pagina 129.
8. Laat de desbetreffende lamp afkoelen.
9. Controleer visueel of er een zekering doorgebrand is ⇒ pagina 274.
10. Vervang de lamp volgens de aanwijzingen ⇒ ⚠. De lampen mogen alleen vervangen worden door nieuwe identieke lampen. De aanduiding staat op het onderstuk van de lamp of op het glas ervan.
11. Raak het glas van de lamp niet rechtstreeks met de vingers aan. De achterblijvende vingerafdruk zou door de warmte van het ingescha-

kelde lampje verdampen en opdrogen. Op de reflector blijft dan een afzetting achter waardoor de lichtsterkte van de koplamp negatief zou worden beïnvloed.

12. Controleer de werking van het nieuwe lampje. Als de lamp niet werkt, hebt u hem er mogelijk niet goed ingezet, is hij kapot of is de stekker niet correct aangesloten.
13. Iedere keer dat u een van de voorste lampen vervangt, raadpleeg dan een gespecialiseerde werkplaats om de afstelling van de koplampen te controleren.



ATTENTIE

Als u zich niet houdt aan de controlelijst die voor uw eigen veiligheid is opgesteld, kan dit leiden tot ongelukken of lichamelijk letsel.

- Voer altijd de handelingen in de controlelijst uit en volg de algemene veiligheidsvoorschriften op.



VOORZICHTIG

Verwijder en plaats de koplampen altijd heel voorzichtig om schade aan de lak of andere onderdelen van de wagen te voorkomen. ■

Lampen in koplampen vervangen

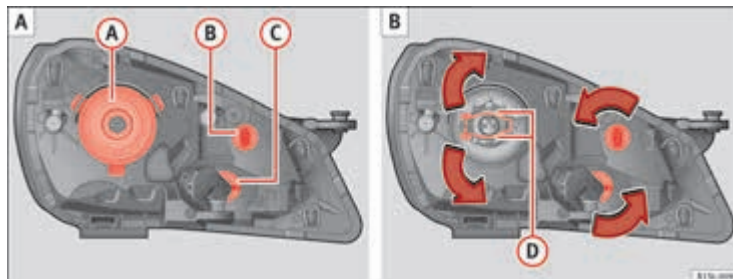

Afbeelding 153 In de motorruimte: achteraanzicht van linker koplamp met rubberkap: Ⓐ dimlicht en grootlicht, Ⓑ stadslicht en dagrijlicht Ⓒ knipperlicht.

Het is niet nodig om de koplamp te demonteren om lampen te vervangen.

Voer de handelingen uitsluitend in de aangegeven volgorde uit:

⇒ Afbeelding 153	Ⓐ	Ⓑ	Ⓒ
	Dimlicht en grootlicht	Stadslicht en dagrijlicht	Knipperlicht vóór
1.	Houd rekening met de checklist en voer de vereiste handelingen uit ⇒ pagina 278.		
2.	Open de motorkap △ ⇒ pagina 186.		
3.	Trek de stekker van H4 lamp los. Trek de rubberkap aan de clips los. Duw de veiligheidsbeugel Ⓓ omlaag in de richting van de pijl, haak hem zijdelings uit en verwijder hem.	Draai de fitting linksom tot de aanslag en trek deze er samen met de lamp naar achteren uit.	
4.	Trek de lamp uit de fitting. Druk zo nodig op de vergrendeling van de fitting.		
5.	Vervang de beschadigde lamp door een nieuwe identieke lamp. ▶		

Voer de handelingen uitsluitend in de aangegeven volgorde uit:

⇒ Afbeelding 153	(A)	(B)	(C)
	Dimlicht en grootlicht	Stadslicht en dagrijlicht	Knipperlicht vóór
6.	Zet de lamp erin, breng de veiligheidsbeugel (D) weer op zijn plaats en haak hem vast.	Plaats de fitting in de koplamp en draai deze rechtsom tot de aanslag.	Plaats de fitting in de koplamp en draai deze rechtsom tot de aanslag.
7.	Breng de rubberkap aan en controleer of deze goed is geplaatst. Sluit de steker op de H4 lamp aan.		



Let op

De afbeeldingen tonen de linkerkoplamp van achteren. De opbouw van de rechterkoplamp is symmetrisch.

De lampen op de voorbumper vervangen



Afbeelding 154 Op het binnenscherm rechtsvoor: Verwijder de bevestigingsschroef (pijlen) en verwijder de spreidklinknagel (A).

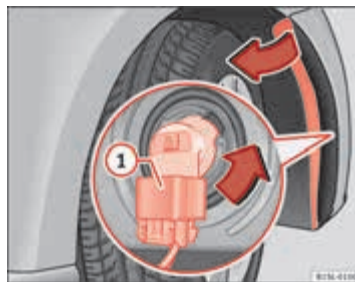

Afbeelding 155 Gloeilampen in de koplamp vervangen.

Voer de handelingen uitsluitend in de aangegeven volgorde uit:

- Houd rekening met de checklist en voer de vereiste handelingen uit ⇒ pagina 278.
- Draai beide bevestigingsbouten van de bekleding van het binnenscherm los ⇒ Afbeelding 154 (pijlen) met behulp van de schroevendraaier uit de wagenereedschapsset ⇒ pagina 258.
- Draai de spreidklinknagel onder aan de voorkant van het binnenscherm los (A) (pijlen) met behulp van de schroevendraaier van het wagenereedschap en verwijder het in zijn geheel ⇒ pagina 258.

Voer de handelingen uitsluitend in de aangegeven volgorde uit:

4. Klap de bekleding van het binnenscherm voorzichtig opzij.
5. Maak de steker los → Afbeelding 155 ① en verwijder het.
6. Draai de fitting → Afbeelding 155 in de richting van de pijl, **rechtsom** tot de aanslag en trek deze er samen met de lamp naar achteren uit.
7. Vervang de beschadigde lamp door een nieuwe identieke lamp.
8. Plaats de fitting in de koplamp en draai deze **rechtsom** tot de aanslag.

Voer de handelingen uitsluitend in de aangegeven volgorde uit:

9. Sluit de steker ① op de fitting aan. Hierbij moeten de steker hoorbaar vastklikken.
10. Breng de bekleding van het binnenscherm weer op zijn plaats aan.
11. Plaats de spreidklinknagel in de bekleding van het binnenscherm en de bumper en duw het helemaal naar binnen → Afbeelding 154 ①.
12. Draai beide bevestigingsschroeven → Afbeelding 154 (pijlen) met behulp van een schroevendraaier vast. ■

De lampen van de achterlichten vervangen

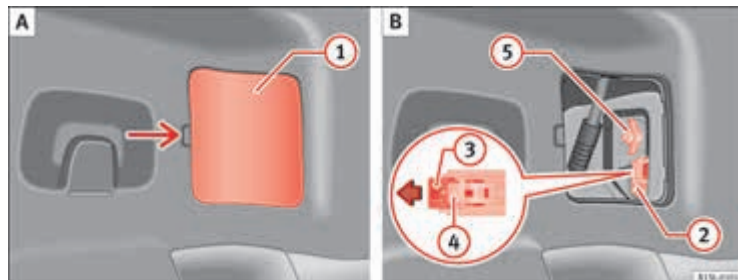

Afbeelding 156 Aan de zijkant van de bagageruimte: A: Bouw de kap uit; B: Het achterlicht uitbouwen.

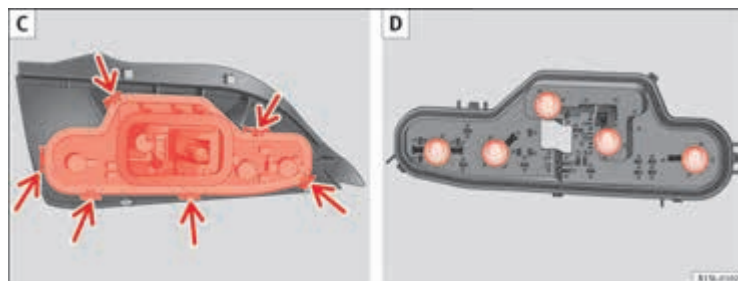

Afbeelding 157 Achterlicht: C: Fitting uitbouwen; D: Lampen uitbouwen.

Voer de handelingen uitsluitend in de aangegeven volgorde uit.

Het achterlicht uitbouwen

1. Houd rekening met de checklist en voer de vereiste handelingen uit
⇒ pagina 278.
2. Open de achterklep ⇒ pagina 41. ▶

3. Wip voorzichtig de kap ① los ⇒ Afbeelding 156 A.
4. Trek aan de vergrendeling ③ van de stekerverbinding ② in de richting van de pijl ⇒ Afbeelding 156 B. Maak hiervoor gebruik van de schroevendraaier uit de wagen gereedschapset.
5. Druk op de vergrendeling ④ en verwijder de steker ② ⇒ Afbeelding 156 B.
6. Draai de vleugelmoer ⑤ los ⇒ Afbeelding 156 B.
7. Maak het achterlicht los uit de carrosserie door deze voorzichtig achteruit te trekken.
8. Bouw het achterlicht uit en leg het op een schoon en plat oppervlak.

Lamp vervangen

9. Maak de fitting los uit de vergrendelingsclips (pijl) ⇒ Afbeelding 157 C en haal de fitting uit het achterlicht.
10. Vervang de beschadigde lamp door een nieuwe identieke lamp ⇒ Afbeelding 157 D.
11. Plaats de fitting in het achterlicht. Hierbij moeten de vergrendelingsclips (pijl) hoorbaar vastklikken ⇒ Afbeelding 157 C.

Achterlicht inbouwen

12. Plaats het achterlicht voorzichtig in de opening in de carrosserie.
13. Houd met de ene hand het achterlicht in de inbouwpositie en draai de vleugelmoer met de andere hand stevig vast ⑤ ⇒ Afbeelding 156 B.
14. Controleer of het achterlicht correct gemonteerd is en stevig vastzit.
15. Breng de steker ② in in de fitting en duw tegen de clip ③ van de stekerverbinding tegen de richting van de pijl in ⇒ Afbeelding 156 B.
16. Breng de kap aan. De kap moet onbeweeglijk vastzitten.
17. Sluit de achterklep ⇒ pagina 41. ■

De lamp van de kentekenplaatverlichting vervangen

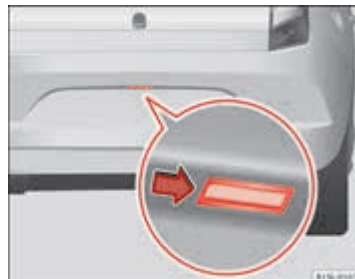

Afbeelding 158 In de achterbumper: kentekenplaatverlichting uitbouwen.



Afbeelding 159 Kentekenplaatverlichting: fitting uitbouwen. ▶

Voer de handelingen uitsluitend in de aangegeven volgorde uit:

1. Houd rekening met de checklist en voer de vereiste handelingen uit ⇒ pagina 278.
2. Duw met een hand de kentekenplaatverlichting van links naar rechts en verwijder deze van de bumper ⇒ **Afbeelding 158**.
3. Haal de kentekenplaatverlichting enigszins uit de bumper.
4. Draai de fitting met de lamp **linksom** en trek deze er in de richting van de pijl uit ⇒ **Afbeelding 159**.
5. Vervang de beschadigde lamp door een nieuwe identieke lamp.
6. Plaats de fitting in de kentekenplaatverlichting en duw deze tegen de pijlrichting in tot de aanslag ⇒ **Afbeelding 159**.
7. Pas de kentekenplaatverlichting voorzichtig op de linkerrand van de opening in de bumper in. Controleer tijdens dit proces of de montage-richting van de kentekenplaatverlichting de juiste is, d.w.z. de veer moet rechts zitten.
8. Breng de kentekenplaatverlichting in de bumper aan tot deze hoorbaar vastklikt. ■

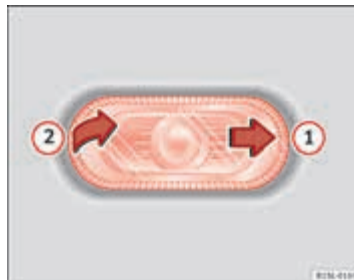
De lamp van het zijknipperlicht vervangen

Afbeelding 160 Bouw het zijknipperlicht uit.



Afbeelding 161 Zijknipperlicht: lampen vervangen. ►

Voer de handelingen uitsluitend in de aangegeven volgorde uit:

1. Houd rekening met de checklist en voer de vereiste handelingen uit → pagina 278.
2. Verplaats met een hand het zijknipperlicht naar achteren → Afbeelding 160 ①.
3. Wip het zijknipperlicht uit de carrosserie ②.
4. Verwijder de fitting met de lamp in de richting van de pijl → Afbeelding 161 ①.
5. Trek de lamp recht uit de fitting.
6. Vervang de beschadigde lamp door een nieuwe identieke lamp.
7. Breng de fitting opnieuw aan.
8. Plaats het zijknipperlicht in de carrosserie aan de kant van de achterzijde van de wagen tot de veer vastklikt aan de andere kant van het zijknipperlicht. ■

Starthulp

Inleiding tot thema

Als de motor niet aanslaat, omdat de accu ontladen is, kunt u de accu van een andere wagen voor het starten gebruiken. Controleer het kijkglas van de accu voordat u gaat starten ⇒ pagina 201.

U hebt voor de starthulp gepaste startkabels nodig volgens de norm DIN 72553 (zie de gegevens van de kabelfabrikant). De doorsnede van de kabels voor wagens met een benzinemotor dient minstens 25 mm² te zijn

Aanvullende informatie en waarschuwingen:

- Voorbereidingen voor werkzaamheden in de motorruimte ⇒ pagina 186
- Accu ⇒ pagina 201



ATTENTIE

De startkabels verkeerd gebruiken kan de accu doen ontploffen en ernstige verwondingen veroorzaken. Let op het volgende om het risico op ontploffing van de accu te beperken:

- Alle werkzaamheden aan de accu en het elektrische systeem kunnen corrosie, brand of ernstige elektrische schokken met zich meebrengen. Lees vóór u aan de accu gaat werken altijd de waarschuwingen en veiligheidsvoorschriften aandachtig door en neem deze in acht ⇒ pagina 201, Accu.
- De stroomgevende accu moet dezelfde spanning (12 V) en ongeveer dezelfde capaciteit (zie tekst op de accu) hebben als de accu die wordt opgeladen.
- Laad nooit een bevroren of recent ontdooide accu op. Een lege accu kan al bij temperaturen rond 0°C (+32°F) bevriezen.
- Als een accu bevroren/ontdooit, moet deze vervangen worden.



ATTENTIE (vervolg)

- Bij het starten met hulp van een andere accu ontstaat in de accu een zeer explosief gasmengsel. Houd vuur, vonken, open vlammen en brandende sigaretten altijd uit de buurt van de accu. Gebruik nooit een mobiele telefoon tijdens het aanbrengen of verwijderen van de startkabels.
- Laad de accu alleen op in goed geventileerde plaatsen. Bij het opstarten met hulp van een andere accu kan namelijk in de accu een zeer explosief gasmengsel ontstaan.
- Leg de startkabels zo dat ze nooit in aanraking kunnen komen met draaiende delen in de motorruimte.
- Verwar de positieve pool niet met de negatieve pool of vergis u niet bij het aansluiten van de startkabels.
- Raadpleeg de gebruiksaanwijzingen van de fabrikant van de startkabels.



VOORZICHTIG

Let op het volgende om aanzienlijke schade aan het elektrische systeem van de wagen te voorkomen:

- Het verkeerd aansluiten van de startkabels kan kortsluiting veroorzaken.
- Tussen de wagens mag er geen contact bestaan, anders zou de stroom al kunnen lopen, als de pluspolen worden verbonden. ■

Starthulp: beschrijving

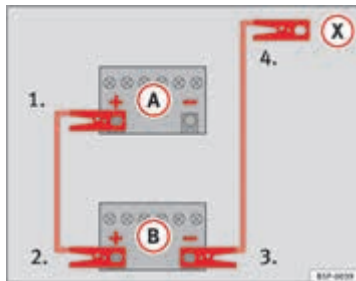

Afbeelding 162 Verbindingschema voor wagens zonder start-stop-systeem.

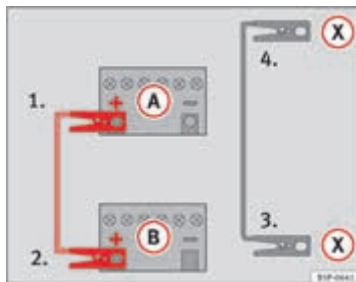

Afbeelding 163 Verbindingschema voor wagens met start-stop-systeem.

Startkabels aansluiten

1. Bij beide wagens het contact uitschakelen ⇒ ⚠.

2. Een uiteinde van de *rode* starthulpkabel op de pluspool (+) van de wagen met de ontladen accu klemmen (A) ⇒ Afbeelding 162.
3. Het andere uiteinde van de *rode* starthulpkabel op de pluspool (+) van de stroomgevende wagen (B) klemmen.
4. **In wagens zonder start-stopsysteem:** Een uiteinde van de *zwarte* starthulpkabel op de minpool (-) van de stroomgevende wagen klemmen (B) ⇒ Afbeelding 162.
- **In wagens met start-stopsysteem:** Een uiteinde van de *zwarte* starthulpkabel op een geschikt massapunt, een massief metaal onderdeel van het motorblok of aan het motorblok zelf klemmen ⇒ Afbeelding 163.
5. Sluit het andere uiteinde van de *zwarte* starthulpkabel (X) in de wagen met ontladen accu aan op een massief metaal deel vastgeschroefd aan het motorblok of aan het motorblok zelf, maar niet in de buurt van de accu (A).
6. Kabels zo leggen, dat ze niet door draaiende delen in de motorruimte kunnen worden geraakt.

Starten

7. De motor van de stroomgevende wagen starten en stationair laten draaien.
8. Motor van de wagen met de ontladen accu starten en twee tot drie minuten wachten tot de motor "draait".

Startkabels verwijderen

9. Vóór het losmaken van de startkabels het dimlicht - wanneer dit aan is - uitschakelen. ▶

10. In de wagen met de ontladen accu de aanjager en de achterruitverwarming inschakelen, opdat spanningspieken worden afgebouwd, die ontstaan bij het losmaken.

11. Kabels bij draaiende motoren verwijderen in omgekeerde volgorde van het aansluiten.

Let erop dat de aangesloten pooltangen voldoende contact met het metaal hebben.

Als de motor niet aanslaat: na 10 seconden ophouden met starten en daarna na ca. een minuut weer starten.

ATTENTIE

- **Volg de waarschuwingen op bij werkzaamheden in de motorruimte**
⇒ pagina 188.
- **De stroomgevendende accu moet dezelfde spanning (12 V) en ongeveer dezelfde capaciteit (zie tekst op de accu) hebben als de lege accu. Anders bestaat er gevaar voor explosie!**
- **Voer nooit een starthulp uit als een van de accu's bevroren is – gevaar voor explosie! Ook wanneer de accu is ontdooid, bestaat er gevaar voor verbrandingen bij het uitvloeien van accuvloeistof. Bevroren accu vervangen.**
- **Ontstekingsbronnen (open vuur, sigaretten, enz) zover mogelijk uit de buurt van de accu's houden. Ontploffingsgevaar!**
- **Let op de gebruiksaanwijzing van de fabrikant van de startkabels.**
- **Minkabel bij de andere wagen niet direct op de minpool van de ontladen accu aansluiten. Door vonkvorming zou het knalgas dat uit de accu stroomt, kunnen ontsteken - gevaar voor explosie!**
- **Minkabel bij de andere wagen niet op delen van het brandstofsysteem of op de remleidingen vastklemmen.**

ATTENTIE (vervolg)

- **De niet-geïsoleerde delen van de pooltangen mogen elkaar niet raken. Bovendien mag de op de pluspool van de accu aangesloten kabel niet met elektrisch geleidende delen van de wagen in aanraking komen - gevaar voor kortsluiting!**
- **Kabels zo leggen dat ze niet door draaiende delen in de motorruimte kunnen worden geraakt.**
- **Buig u niet over de accu's - u zou verbrandingen kunnen oplopen!**

Let op

De wagens mogen elkaar niet aanraken, anders zou er al bij de verbinding van de pluspolen een stroomverbinding zijn. ■

Starten door slepen of aanslepen

Inleiding tot thema

Neem bij het slepen of aanslepen de wettelijke regelgeving in acht.

Een wagen met een ontladen accu kan om technische redenen niet door aanslepen gestart worden.

Aanvullende informatie en waarschuwingen:

- Buitenaanzichten ⇒ pagina 6
- Motormanagement en uitlaatgasreinigingssysteem ⇒ pagina 248



ATTENTIE

Sleep nooit een voertuig met een lege accu.

- Haal de sleutel nooit uit het contact. Anders zou de stuurkolomvergrendeling plotseling op slot kunnen gaan. En kunt u de wagen niet meer besturen. U zou de controle over de wagen kunnen verliezen en een ernstig ongeval veroorzaken.



ATTENTIE

Tijdens het slepen van een wagen variëren de dynamische eigenschappen en de doeltreffendheid van de remmen aanzienlijk. Houd rekening met het volgende om het risico op ernstige ongevallen te beperken:

- Als bestuurder van de getrokken wagen:
 - U dient de rem veel krachtiger in te trappen, want de rembekrachtiging werkt niet. Let altijd goed op om te voorkomen dat de wagen tegen het trekkende voertuig aanrijdt.
 - U hebt meer kracht nodig aan het stuurwiel, want de stuurbekrachtiging werkt niet met stilstaande motor.
- Als bestuurder van de trekkende wagen:
 - Geef voorzichtig gas.
 - Voorkom bruusk remmen en bruske manoeuvres.
 - Rem iets vroeger dan gewoonlijk en trap het rempedaal zachtjes in.



VOORZICHTIG

- Bouw het sleepoog en de bedekking daarvan voorzichtig in en uit om (lak)schade aan de wagen te voorkomen.
- Tijdens het slepen kan onverbrande brandstof in de katalysator terecht komen en deze beschadigen.



Let op

Aan de achterbumper kan geen trekhaak worden bevestigd. Deze wagen is niet geschikt om andere auto's op sleeptouw te nemen. ■

Aanwijzingen voor het starten bij slepen

In het algemeen geldt dat een wagen niet gestart mag worden door hem te slepen. Probeer in plaats hiervan de wagen met startkabels te starten

→ pagina 286.

Om technische redenen kunnen de volgende wagens **niet** worden gestart door te slepen:

- Wagens met automatische versnellingsbak.
- Als de accu helemaal leeg is werkt naar alle waarschijnlijkheid het regelapparaat van de motor niet goed meer.

Wanneer uw wagen toch gestart moet worden door te slepen (handgeschakelde versnellingsbak):

- Schakel de 2e of 3e versnelling in.
- Houd het koppelingspedaal ingedrukt.
- Schakel het contact en de alarmlichten in.
- Laat het koppelingspedaal los als beide wagens in beweging zijn.
- Zodra de motor is aangeslagen, de koppeling intrappen en de versnelling uitschakelen om te voorkomen dat u tegen de trekkende wagen aanrijdt.



VOORZICHTIG

Er kan onverbrande brandstof in de katalysatoren terecht komen wanneer de wagen door aanslepen gestart wordt. Dit kan tot beschadigingen leiden. ■

Sleepadviezen

Sleepkabel of sleepstang

De sleepstang is de veiligste methode voor het slepen van de wagen. Alleen wanneer deze niet beschikbaar is, een sleepkabel gebruiken.

De sleepkabel moet elastisch zijn opdat met beide wagens veilig kan worden gereden. Een kabel van kunstvezel of van materiaal met vergelijkbare elasticiteit gebruiken.

Bevestig de kabel of stang alleen aan het sleepoog of het daarvoor bestemde onderdeel.

Slepen van wagens met automatische versnellingsbak

Houd rekening met het volgende voor de gesleepte wagen:

- Zet de keuzehendel in de stand **N**.
- Rijd niet harder dan 50 km/u (30 mijl).
- Sleep de wagen niet verder dan 50 km (30 mijl).
- Met een takelwagen mag de wagen alleen met opgetilde voorwielen worden gesleept.

Situaties waarin een wagen niet gesleept mag worden

In de volgende gevallen mag een auto niet worden aangesleept en moet hij vervoerd worden op een aanhangwagen of een speciaal voertuig:

- Als de versnellingsbak van de wagen wegens een defect niet over smeermiddel beschikt.
- Als de accu leeg is, omdat de stuurkolom niet ontgrendeld kan worden en, eventueel, omdat de elektronische stuurkolomvergrendeling niet ontgrendeld los kan worden.
- Als de te slepen wagen een automatische versnellingsbak heeft en het af te leggen traject langer is dan 50 km (30 mijl).



Let op

De wagen mag alleen gesleept worden als, indien van toepassing, de elektronische stuurkolomvergrendeling ontgrendeld is. Als de wagen zonder stroom zit of er een defect is in het elektrische systeem, moet de motor gestart worden met de startkabels om de elektronische stuurkolomvergrendeling uit te schakelen. ■

Sleepoog vooraan monteren



Afbeelding 164 Rechts op de voorbumper: het klepje verwijderen.



Afbeelding 165 Rechts op de voorbumper: schroef het sleepoog vast.

De behuizing voor het opschrijfbaar sleepoog bevindt zich rechts op de voorbumper, achter een klep ⇒ Afbeelding 164.

Sleepoog altijd in de wagen meenemen

Neem de aanwijzingen voor het slepen in acht ⇒ pagina 290.

Sleepoog vooraan monteren

- Haal het sleepoog uit het wagen gereedschap aan de rand van de bagageruimte ⇒ pagina 258.
- Druk boven tegen de klep ⇒ Afbeelding 164 (pijl) om hem los te klikken.
- Verwijder de klep en laat het aan de wagen hangen.
- Draai het sleepoog linksom in zijn behuizing ⇒ Afbeelding 165 zover als u kunt ⇒ ①. Gebruik een geschikt object om het sleepoog stevig vast te schroeven.
- Verwijder na het slepen het sleepoog door het rechtsom te draaien.
- Plaats de bovenste clip van het deksel in de opening in de bumper en breng de onderste clip voorzichtig boven de rand van de opening; duw zo nodig van onderen op de onderste clip.
- Druk op de onderzijde tegen de klep tot de onderste clip in de bumper vastklikt.

! VOORZICHTIG

Het sleepoog moet altijd helemaal en stevig vastgedraaid zijn. Anders zou het sleepoog tijdens het slepen of het starten door te slepen uit de behuizing kunnen raken.

Rijadviezen bij het slepen

Het slepen vraagt enige oefening, vooral wanneer er een sleepkabel wordt gebruikt. Beide bestuurders moeten met de bijzonderheden van het slepen vertrouwd zijn. Ongeoefende bestuurders moeten hiervan afzien.

Zorg ervoor dat de bestuurder niet teveel trekkracht of schokken genereert. Als er over onverharde wegen wordt geslept, bestaat altijd het gevaar dat de bevestigingsdelen overbelast raken.

Als de wagen gesleept wordt met de alarmlichten aan en ingeschakeld contact, kan het knipperlicht gebruikt worden om de richting aan te geven. Zet de hendel van de knipperlichten in de gewenste richting. Tijdens deze tijdsduur, doven de alarmlichten uit. Wanneer u de hendel van de knipperlichten opnieuw in neutrale stand zet, zullen de alarmlichten automatisch opnieuw inschakelen.

Bestuurder van de getrokken wagen:

- Houd het contact ingeschakeld zodat de stuurinrichting niet wordt ver-grendeld en de knipperlichten, de claxon, de ruitenwisser en ruitensproeier nog werken.
- Omdat de stuurbevestiging niet werkt met de motor uitgeschakeld, moet u meer kracht voor het sturen gebruiken.
- U dient de rem veel krachtiger in te trappen, want de rembevestiging werkt niet. Rij niet tegen het trekkende voertuig.
- Volg de aanwijzingen en informatie in het instructieboekje van de te slepen wagen.

Bestuurder van de trekkende wagen

- Geef voorzichtig gas. Vermijd bruske manoeuvres.
- Rem iets vroeger dan gewoonlijk en trap het rempedaal zachtjes in.
- Volg de aanwijzingen en informatie in het instructieboekje van de te slepen wagen. ■

Technische gegevens

Beschrijving van de gegevens

Technische kenmerken

Inleiding tot thema

De gegevens in de officiële documenten bij uw wagen hebben altijd voorrang op de gegevens in dit instructieboekje.

Alle technische gegevens in dit boekje gelden voor de modellen met standaarduitrusting in Spanje. De motor waarmee uw wagen is uitgerust, wordt vermeld op de sticker met wagengegevens in het Onderhoudsprogramma of in de wagendocumentatie.

Door meeruitvoeringen of speciale type-uitvoeringen en ook bij speciale wagens en wagens voor andere landen kunnen de aangegeven waarden afwijken.

Aanvullende informatie en waarschuwingen:

- Lading transporteren ⇒ pagina 99
- Milieubewust rijden ⇒ pagina 149
- Brandstof ⇒ pagina 183
- Motorolie ⇒ pagina 192
- Motorkoelvloeistof ⇒ pagina 196
- Wielen en banden ⇒ pagina 220
- Gebruikersinformatie ⇒ pagina 244



ATTENTIE

Het negeren of overschrijden van de gegevens voor gewicht, belasting, afmetingen en topsnelheid tot ernstige ongevallen leiden.

Voornaamste wagenkenmerken

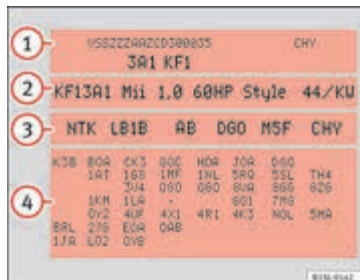

Afbeelding 166 Sticker met wagengegevens.



Afbeelding 167 Chassisnummer.

Chassisnummer

Het chassisnummer kan van buitenaf door een kijkglas in de voorruit worden afgelezen ⇒ Afbeelding 167. Dit kijkglas bevindt zich onderaan aan de zijkant van de voorruit. Het chassisnummer is ook in de rechter watergoot

gegraveerd. De watergoot bevindt zich tussen de veerpootsteun en het spatbord. Open de motorkap om het chassisnummer te raadplegen Δ.

Sticker met wagengegevens

De sticker met wagengegevens ⇒ Afbeelding 166 is in de uitsparing voor het reservewiel geplakt en omvat de volgende gegevens:

- ① Chassisnummer (wagennummer)
- ② Model, motorvermogen, versnellingsbak
- ③ Motor- en versnellingsbakcode / laknummer / interieuruitvoering.
- ④ extra uitvoeringen, PR-nummers

Deze gegevens worden ook vermeld in het Onderhoudsprogramma. ■

Specifieke informatie over wagengewicht

U moet altijd uitgaan van de gegevens uit de officiële wagendocumentatie. Alle technische gegevens die u in deze documentatie vindt, gelden voor het basismodel. Met welke motor uw wagen is uitgerust, kunt u ook zien op de sticker met wagengegevens in het Onderhoudsprogramma resp. op het ken-tekenbewijs.

Door extra uitvoeringen of speciale type-uitvoeringen en ook bij speciale wagens kunnen de aangegeven waarden afwijken.

De gegevens voor het leeggewicht in onderstaand overzicht gelden voor de wagen met bestuurder (75 kg), vloeistoffen met inbegrip van een voor 90% volle brandstoftank, alsook van het wagen gereedschap en het reservewiel ⇒ Δ. Het aangegeven leeggewicht neemt toe naarmate er meer optionele voorzieningen en accessoires worden geïnstalleerd. Daarmee neemt de mogelijke nuttige lading in dezelfde verhouding af.

De lading is gelijk aan de volgende gewichten: ▶

- Passagiers.
- Totale bagage.
- Lading en dakdragersysteem op het wagendak.

**ATTENTIE**

Als het maximaal toelaatbare gewicht en de asbelasting overschreden wordt, kan de wagen beschadigd raken of kan dit leiden tot ongevallen of ernstig letsel.

- De werkelijke asbelasting mag nooit de toelaatbare asbelasting overschrijden.
- De lading en de verdeling van de lading in de wagen hebben invloed op de dynamische kenmerken en de remcapaciteit. Pas de snelheid overeenkomstig aan.

**VOORZICHTIG**

Verdeel de lading gelijkmatiger en plaats de lading zo ver mogelijk naar achteren in de wagen. Als u zware voorwerpen in de bagageruimte transporteert, moet u deze voor of boven de achteras plaatsen om het rijgedrag zo min mogelijk te beïnvloeden.

Informatie over brandstofverbruik

De aangegeven verbruiks- en emissiewaarden zijn op geen enkele wagen in het bijzonder van toepassing. Ze dienen slechts voor het vergelijken van de waarden van de verschillende wagenversies. Het brandstofverbruik en de CO₂-uitstoot van de wagen zijn niet alleen afhankelijk van de effectieve benutting van de brandstof. Ze zijn ook afhankelijk van de rijstijl en andere niet-technische factoren.

Brandstofverbruik berekenen

De verbruiks- en emissiewaarden zijn volgens de geldende huidige editie van de norm 715/2007/EG of 80/1268/EEG bepaald en gelden voor een niet beladen wagen. De gegevens gelden voor **geen** enkele wagen in het bijzonder. Om het brandstofverbruik te bepalen, worden op een rollentestbank twee meetcycli gereden. Daarbij worden de volgende testvoorwaarden gebruikt:

Stadsverkeer	De meting van het stadsverkeer begint met een koude start van de motor. Vervolgens wordt het rijden in stadsverkeer gesimuleerd bij een snelheid van 0 en 50 km/h (0 en 31 mph).
Snelwegverkeer	Bij de cyclus voor buitenwegen wordt het werkelijke gebruik gesimuleerd door de wagen in alle versnellingen meermaals te accelereren en af te remmen. De snelheid varieert daarbij tussen 0 en 120 km/h (0 en 75 mph).
Gecombineerd	De berekening van het gecombineerde gemiddelde verbruik gebeurt door ca. 37% voor de stadsacyclus en 63% voor de buitenwegacyclus toe te kennen.
CO₂-emissies van de combinatie	Voor de bepaling van de kooldioxide-emissies worden tijdens beide cycli (stad en buitenwegen) de uitlaatgassen opgevangen. Deze uitlaatgassen worden vervolgens geanalyseerd en leveren onder andere de CO ₂ -emissiewaarde op.

**Let op**

Het leeggewicht kan afhankelijk van de uitrusting variëren. Daardoor kunnen de verbruikswaarden en de CO₂-emissies enigszins hoger uitvallen.

**Let op**

In de praktijk kunnen verbruikswaarden verkregen worden die afwijken van de waarden die op basis van de norm 715/2007/EG of 80/1268/EEG zijn berekend.

Motorgegevens

Benzinemotor 1,0 44 kW (60 pk)

Motorgegevens

Vermogen in kW (pk) bij omw/min	Maximumkoppel (Nm bij omw/min)	Aantal cilinders / cilinderinhoud in cm ³)	Brandstof
44 (60) / 5000-6000	95 / 3000-4300	3 / 999	Super 95 ROZ ^{a)}

a) Research Octane Number = Maat voor de klopvastheid van de benzine.

Rendement	Schakelbak	Ecomotive	Automaat
Maximalsnelheid (km/u)	160	161	160
Acceleratie 0-80 km/u (s)	9,1	9,1	9,4
Acceleratie 0-100 km/u (s)	14,4	14,4	15,3
Verbruik (l/100 km)/CO ₂ -emissie (g/km)			
In de stad	5,6 / 130	5 / 116	5,3 / 123
Buiten de stad	3,9 / 91	3,6 / 84	3,9 / 91
Gecombineerd	4,5 / 105	4,1 / 95	4,4 / 103
Gewicht (in kg)			
Toelaatbaar totaalgewicht	1290	1290	1290
Rijklaar gewicht (met bestuurder)	929	940	932
Toegestane voorasbelasting	680	680	680
Toegestane achterasbelasting	640	640	640
Toegestane dakbelasting	50	50	50

Benzinemotor 1,0 55 kW (75 pk)

Motorgegevens

Vermogen in kW (pk) bij omw/min	Maximumkoppel (Nm bij omw/min)	Aantal cilinders / cilinderinhoud in cm ³	Brandstof
55 (75) / 6200	95 / 3000-4300	3 / 999	Super 95 ROZ ^{a)}

a) Research Octane Number = Maat voor de klopvastheid van de benzine.

Rendement	Schakelbak	Start/stop-systeem	Automaat
Maximumsnelheid (km/u)	171	172	171
Acceleratie 0-80 km/u (s)	8,3	8,3	9,2
Acceleratie 0-100 km/u (s)	13,2	13,2	13,9
Verbruik (l/100 km)/CO ₂ -emissie (g/km)			
In de stad	5,9 / 137	5,1 / 118	5,5 / 127
Buiten de stad	4 / 93	3,7 / 86	4 / 94
Gecombineerd	4,7 / 108	4,2 / 98	4,5 / 105
Gewicht (in kg)			
Toelaatbaar totaalgewicht	1290	1290	1290
Rijklaar gewicht (met bestuurder)	929	940	932
Toegestane voorasbelasting	680	680	680
Toegestane achterasbelasting	640	640	640
Toegestane dakbelasting	50	50	50

Benzinemotor / CNG 1.0 50 kW (68 pk)

Motorgegevens

Vermogen in kW (pk) bij omw/min	Maximumkoppel (Nm bij omw/min)	Aantal cilinders / cilinderinhoud in cm ³)	Brandstof
50 (68) / 6200	90 / 3000	3 / 999	CNG / Super 95 ROZ ^{a)}

a) Research Octane Number = Maat voor de klopvastheid van de benzine.

Rendement	Benzine	CNG
Maximalsnelheid (km/u)		164
Acceleratie 0-80 km/u (s)		10,3
Acceleratie 0-100 km/u (s)		16,3
Verbruik (l/100 km)/CO ₂ -emissie (g/km)		
In de stad	5,5 / 99	3,6 / 99
Buiten de stad	3,8 / 68	2,5 / 68
Gecombineerd	4,4 / 79	2,9 / 79
Gewicht (in kg)		
Toelaatbaar totaalgewicht		1370
Rijklar gewicht (met bestuurder)		1031
Toegestane voorasbelasting		680
Toegestane achterasbelasting		640
Toegestane dakbelasting		50

Afmetingen

Lengte	3.557 mm
Breedte	1641 - 1.645 mm
Hoogte (bij leeggewicht)	1478 - 1.489 mm
Wielbasis	2.420 mm
Minimale draaicirke ^{a)}	Ca. 9,8 m
Spoorbreedte vooraan ^{a)}	1412 - 1.428 mm
Spoorbreedte achteraan ^{a)}	1408 - 1.424 mm
Afstand tot de bodem met maximaal toegestane belasting	109 mm

^{a)} Deze waarden kunnen licht variëren naargelang de afmetingen van velgen en banden.



VOORZICHTIG

- Wees extra voorzichtig op plaatsen met verhoogde stoeprand of vaste afsluitingen. Voorwerpen die uitsteken uit de grond kunnen de bumper en andere delen van de wagen tijdens het manoeuvreren beschadigen.
- Let in het bijzonder op voor inritten, hellingen, stoepranden, enz. De onderste delen van de wagen zoals bumpers, spoilers en elementen van het onderstel, alsook de motor en het uitlaatsysteem, kunnen beschadigd raken wanneer eroverheen wordt gereden. ■

Vulhoeveelheden

	Vulhoeveelheid van brandstoftank
Benzinemotoren	Ongeveer 35,0 l, waarvan ong. 4,0 l reservebenzine is. ■

Trefwoordenlijst

A		
Aanbevolen versnelling	137	
Aandrijfslipregeling (ASR)	145	
Aanhaalmoment		
Wielbouten	265	
Aantal plaatsen	48	
Aardgas	184	
Brandstof	184	
tanken	181	
Types	184	
ABS		
Zie "Remhulpsystemen"	145	
Accessoires	233, 234	
Accu	201, 203	
Aansluiten	203	
Accuvloeistofpeil controleren	202	
Betekenis van de symbolen	201	
Laden	203	
Loskoppelen	203	
Ontladen	126, 204	
Ontlading	253	
Plaats	201	
raakt leeg	34	
Starthulp	287	
Stroomverbruikers automatisch uitschakelen	204	
Vervangen	203	
Voorbereidingen	202	
Waarschuwinglampje	202	
		Zie accu
		Zuur
Achterbank	103	
Achterklep	41	
Noodsluiten van noodopenen	257	
Ontgrendelen	42	
ontgrendelen of vergrendelen	35	
Openen	42	
Rijden met geopende achterklep	100	
Sluiten	42	
Zie achterklep	35	
Zie "Achterklep"	41	
Achterrautiverwarming	173	
Achterste hoofdsteunen		
uit- en inbouwen	53	
verstellen	52	
Achteruitkijkspiegel	97	
Achteruitkijkspiegels	97	
Buitenspiegels	97	
Comfortfuncties	97	
Afdichtrubbers	213	
Afmetingen	299	
Afsluiten		
van buitenaf	35	
Afval		
Airbagsysteem	247	
Wagens aan einde van levensduur	247	
Airbagsysteem	67	
Beschrijving	70	
Controlelampje	69	
Dashboard schoonmaken	218	
De voorairbag van de voorpassagier met de sleutelschakelaar uitschakelen	73	
Gebruik van kinderzitjes	74	
Met de sleutelschakelaar uitschakelen ...	73	
Reparaties	236	
Storingen	236	
Verschillen tussen de systemen van voorairbags van de voorpassagier	69	
Voorairbags	72	
Wagen blokkeren na activering	34	
Wagen verzorgen	218	
Werking	70	
Zijairbags	75	
Airconditioning	170	
Bedieningselementen	172	
Bijzonderheden	174	
Gebruiksaanwijzingen	174	
instellen	174	
Luchtcirculatiefunctie	175	
Luchtroosters	175	
Storingen	174	
Alarmlampje		
Overzicht	15	
Alarmlichten	252	
Algemeen aanzicht		
Achteraanzicht	8	
Bestuurdersgedeelte	10	
Bestuurdersportier	9	
Dak	14	
Instrumenten	18	

Vooranzicht	7		
Zijaanzicht	6		
Aluminium verzorgen	212		
Antenne	245		
Antiblokkeersysteem (ABS)	145		
Antidiefstalbouten	259, 263, 264		
Antivries	197		
Asbak	120		
Asbelastingen	294		
ASR			
zie Remhulpsystemen	145		
Assistentiesystemen			
Safety Assist (functie remassistent in stads- verkeer)	160		
Automatische transmissie			
functiestoring	137		
Kickdown	136		
rijden	136		
starten op een helling	136		
stoppen op een helling	136		
Automatische versnellingsbak	129, 134		
Uittrekblokkering van contactslot	126		
Autosleutel			
Batterij vervangen	32		
Controlelampje	31		
Synchroniseren	32		
toewijzen	30, 31		
Autosleutelset	29		
Auto wassen			
Sensoren	154		
		B	
Bagageruimte	102		
Hoedenplank	104		
Bandenaafdichtkit			
Niet gebruiken	269		
Bandenaafdichtmiddel			
Controle na 10 minuten rijden	272		
Bandenaafdichtset	269		
Band afdichten	271		
Band oppompen	271		
Componenten	270		
voorbereidingen	271		
Bandenreparatieset			
zie bandenaafdichtset	269		
Bandenspanning	225		
Reservewiel	225		
BAS			
zie Remhulpsystemen	145		
Batterij			
in de autosleutel vervangen	32		
Bekerhouder	118		
middenconsole	119		
Benzine	183		
Brandstof	183		
Brandstofmeter	178		
tanken	180		
Toevoegingen	183		
Typen	183		
Beschadiging van de banden	227		
Beschermende werking van de veiligheidsgor- dels	61		
Besturing			
elektromechanische	153		
Stuurbekrachtiging	153		
Stuurkolom vergrendelen	153		
Bestuurdersportier			
Algemeen aanzicht	9		
Bijzonderheden			
Accu loskoppelen	22		
Duwen	124		
Hogedrukreiniger	208		
Lange tijd geparkeerd	34		
Parkeerhulp	155		
Parkeren	139, 142, 299		
Radio-ontvangst	245		
Ruitenwissers	94		
Slepen	124, 289, 290		
Starten door slepen	290		
Wagensleutel uittrekken	126		
Wagen wassen	207		
Wasstraat	208		
Water onder de wagen	174		
Binnenspiegel	97		
Binnenverlichting	90		
Bodemplaatbescherming	26		
Boorddiagnosesysteem (ODB)	239		
Brandblusser	254		
Brandstof	183		
Benzine	183		
Brandstoftype	183		
Informatie over verbruik	295		
Brandstofmeter	178		
Benzine	178		
Controlelampje	178		

Brandstoftype	183	Type defect	252	Snelheidsregelsysteem (SRS)	157
Brandstofverbruik		Veiligheid tijdens het rijden	26	Starthulpsystemen	166
Waarom stijgt het verbruik?	248	Chroomdelen verzorgen	212	Stuurkolomvergrendeling	152
Zuinig rijden	149	Claxon	11	tanken	178
Brillenvak	115	Codenummer	259	Uitlaatgasreinigingssysteem	248
Bruusk remmen	253	Comfortfuncties		Controlelampjes	
Buitenanzicht	6	Herprogrammeren	238	Lichten	85
Buitenantenne	237	Comfortfunctie van de knipperlichten	86	Controlelijst	
Buitenland		Conformiteitsverklaring	246	Bandenaafdichtset	271
Langer verblijf met wagen	245	Contact		Controles bij het tanken	182
Verkoop van wagen	245	Zie "Motor en contact"	124	De wagen opkrikken met de krik	267
Buitenspiegels	97	Contact sleutel		Stoffering	216
De werking controleren	98	zie autosleutel	30, 31	Veiligheidsgordels	62
uitklappen	97	Contactslot	125	Vervoeren van kinderen in de wagen	77
Wagen verzorgen	209	Niet-geautoriseerde autosleutel	125	Voorafgaand aan de werkzaamheden in de motorruimte	188
Buitemtemperatuurmeter	20	Uittrekblokkering	126	Vorbereidingen voor het verwisselen van het wiel	264
C		Controle- en waarschuwingslampjes		Controllen	
Centrale vergrendeling	34	schakelen	130	Bandenspanning	225
Beschrijving	34	Controlelampje		Controles bij het tanken	182
Centrale vergrendelingsknop	36	Airbagsysteem	69		
Na activering van airbag	34	Autosleutel	31		
Portieren afzonderlijk openen	34	Brandstofpeil	178	D	
van binnenuit ver- of ontgrendelen	36	ESC	140	Dagrijslicht	88
van buitenaf ver- of ontgrendelen	35	Functie Remassistent in stadsverkeer	161	Dagteller	18
"Safe" veiligheidssysteem	37	in het bestuurdersportier	38	Dakdragersysteem	109
Chassisnummer	294	Katalysator	248	Dashboard	
Checklist		Motorkoelvloeistof	196	Airbagsysteem	67, 218
In geval van nood	252	Motormanagement	248	schoonmaken	218
Lampen vervangen	278	Motoroliepeil controleren	192	Dashboordkastje	
Ritvoorbereidingen	26	Motoroliesensor	192	zie Vakken	115, 116
		Overzicht	15		
		Remsysteem	140		
		Remvoeringsslijtage-indicatie	140		

Defect			
Controle van de wagen	252		
Defecte lampen			
Zie "Lampen vervangen"	277		
De versnellingen inschakelen			
Automatische transmissie	134		
De wagen opkrikken			
Controlelijst	267		
Krik	266		
De werking controleren			
Elektrisch bediende buitenspiegels	98		
Diagnoseaansluiting	239		
Differentieel elektronisch vergrendelen (EDS)	145		
Differentieel vergrendelen			
Zie "Remhulpsystemen"	145		
Dimlicht	87		
Display	18, 19		
Instrumentenpaneel	19		
Dopjes	226		
Draagbaar navigatiesysteem	240		
Draagvermogen van de banden	230		
Draagvermogen van de wielen	231		
Draairichtinggebonden banden	231		
Drinkflessen			
zie Bekerhouder	118		
Duwen	124		
E			
ecologisch rijden	149		
EDS			
Zie "Remhulpsystemen"	145		
EHBO-doos	254		
Opslag	254		
zie EHBO-doos	254		
Elektrische ruitbediening			
Knoppen	44		
Openen	44		
Sluiten	44		
zie Ruiten	44		
Elektrisch panoramaschuif- en -kanteldak			
Openen	46		
Sluiten	46		
Elektrisch panoramaschuif- en kanteldak	45		
Beknellingsbeveiliging	47		
Elektronische wegrijblokkering	128		
Elektronisch stabiliseringsprogramma (ESC)	144		
ESC	144		
Event Data Recorder	238		
Extra uitrustingen	235		
F			
Fabrikantplaatje	294		
FAQ's	250		
Fouten	250		
functie remassistent in stadsverkeer	160		
functie Remassistent in stadsverkeer			
bijzondere rijomstandigheden	164		
Controlelampje	161		
Functie	163		
Sensor	162		
Waarschuwingslampje	161		
Functiestoring			
automatische transmissie	137		
Functies van de stoelen	55		
G			
Geanodiseerde oppervlakken	212		
Gebruikersinformatie	244		
Gevevenskoppelingsconnector (DLC)	239		
Gevevensopslag tijdens rijden	238		
Gevevensregister	238		
Gegevens van regelapparaten	238		
Geheugenmodule voor opslaan van ongevalgegevens	238		
Geluiden			
Motor	127		
Remhulpsystemen	146		
Geluidssignalen			
Alarm- en controlelampjes	15		
Lichten	87		
Snelheid	24		
veiligheidsgordel niet om	58		
Generator	202		
Gereedschap			
zie Wagengereedschap	258		
Gevarendriehoek	254		
Gevaren wegens het niet gebruiken van de veiligheidsgordel	60		
Gewicht	294		
Gordelspanner	65		
Onderhoud en verwijdering	66		
Verwijderen	66		

Koelvloeistof van de motor			
G 12 plus-plus	197		
G 13	197		
Specificaties	197		
Koplampen			
Koplampsproeiers	94		
Rijden in het buitenland	88		
Krik	263		
De wagen opkrikken	266		
L			
Laden			
Adviezen	99		
Bagageruimte	102		
Dakdragersysteem	110		
Lading			
Lading transporteren	100		
Rijden met geopende achterklep	100		
Lading transporteren	99, 100		
Dakdragersysteem	109, 110		
Haken voor tassen	107		
Rijadviezen	101		
Rijden met geopende achterklep	100		
Lampen vervangen	277		
Achterlichten	282		
Checklist	278		
in de koplampen	279		
Kentekenplaatverlichting	283		
Voorafgaande handelingen	278		
Voorbumper	280		
Zie "Lampen vervangen"	277		
Zijknipperlicht	284		
Lasersensor	162		
LATCH	82		
zie Kinderzitje	76		
Leeggewicht	294		
Lichtbundelhoogteverstelling	89		
Lichten	85		
aanzetten	87		
Binnenverlichting	90		
Controlelampjes	85		
Dagrijlicht	88		
Dimlicht	87		
Functies	88		
Geluidssignalen	87		
Grootlichthendel	86		
Instrumentenpaneelverlichting	89		
Instrumentenverlichting	89		
Knipperlichthendel	86		
Lichtbundelhoogteverstelling	89		
Lichtknop	87		
Mistlamp	87		
Schakelaarverlichting	89		
Stadslicht	87		
uitzetten	87		
vast parkeerlicht aan weerszijden	88		
Luchtcirculatiefunctie	175		
tijdelijk uitzetten	175		
uitzetten	175		
Werking	175		
Luchtroosters	175		
M			
Mechanische autosleutel	31		
Mechanische vergrendeling			
van binnenuit ver- of ontgrendelen	36		
van buitenaf ver- of ontgrendelen	35		
Met externe accu starten			
Zie "Starthulp"	286		
Middenconsole	12, 13		
Bovenzijde	12		
Onderzijde	13		
Milieu			
Milieuvriendelijkheid	246		
Mistlamp	87		
Mobiele telefoon			
Gebruiken zonder buitenantenne	239		
Motor			
Geluiden	127		
Inrijden	234		
Motor en contact	124		
12 Volt stopcontact	122		
Contactslot	125		
Motor afzetten	127		
Motor starten	126		
Niet-geautoriseerde autosleutel	125		
Wegrijblokkering	128		
Motorkap			
Openen	190		
Sluiten	190		
Motorkoelvloeistof	196		
Bijvullen	198		
Peil controleren	198		
Temperatuurmeter	196		
Vulopening	198		
Waarschuwinglampje	196		

Motormanagement	248	Noodreserwiel		Portieren	39
Controlelampje	248	Rijadviezen	228	Ruiten	44
Motorolie	192	Sneeuwkettingen	232	van binnenuit	36
Bijvullen	193	Noodsluiten of noodopenen	255	van buitenaf	35
Controlelampje	192	Achterklep	257	Oprolautomaat	65
Motoroliepeil controleren	193	Bestuurdersportier	255	Optisch parkeersysteem (OPS)	156
Peilstok	193	voorpassagiersportier	256	Oudere banden	222
Specificaties	192	Noodstopindicator	253	Overzicht	
Verbruik	195			Alarmlampjes	15
Verversen	195	O		Controlelampjes	15
Vulopening	193	Octaangehalte	183	Knipperlicht- en grootlichthendel	86
Waarschuwinglampje	192	Olie		plaats van voorpassagier	14
Motoroliepeil controleren	193	Zie motorolie	192	Overzicht van de wagen	
Motorruimte	186	Onderdelen	234, 235	Achteraanzicht	8
Accu	201	Onderdelen vervangen	233	Vooraanzicht	7
Motorkoelvloeistof	196	Onderhoud aan wagen		Zijaanzicht	6
Motorolie	192	Ingebouwde ruitantenne	245		
Vorbereidingen	188	Onderhoud van wagen		P	
Waterkast	213	Stoffering behandelen	216	Parkeerhulp	154, 155
		Onderstel van wagen beschermen	213	Gebruik van hogedrukreinigers	208
		Ontgrendelen		Optisch parkeersysteem (OPS)	156
N		van binnenuit	36	Storing	155
Naderhand inbouwen		van buitenaf	35	parkeerlicht	88
Wagentelefoon	237	Opbergvak		Parkeren	139, 142
Zendapparatuur	237	Bestuurderszijde	114	ParkPilot	155
Natuurkundige principes van een frontale bot- sing	59	Middenconsole	116	Pedalen	50, 132
Nieuwe banden	223	Opbergvakken	113	Peilstok van de motorolie	193
Nieuwe banden en velgen		verstelbare bodem van de bagageruimte .	106	Plaatjes	244
Behandeling van banden en velgen	221	Openen		Plaatsen	48
Nieuwe motor	234	Achterklep	42	Plaats van de bestuurder	10
		Elektrisch panoramaschuif- en kanteldak .	45	Polijsten	211

Pollenfilter	170	Remhulpsystemen	144	met automatische transmissie	136
Portieren	39	Remvloeistof	147	Op hellingen parkeren	142
Kindersloten	39	Remvloeistofpeil	147	Rijden door water	28
Noodsluiten of noodopenen	255	Remvloeistof verversen	147	Rijden in het buitenland	27
Portieren afzonderlijk openen	34	Waarschuwinglampje	140	Ritvoorbereidingen	26
Problemen	250	Remsysteem		Slepen	291
Profieldiepte	226	Storing	143	starten op een helling	136
		Remsystemen	144	stoppen op een helling	136
		Remvloeistof	147	Zuinig	149
		Specificatie	147	Rijden buiten de verharde wegen	
		Reparaties	233, 235	Bodemplaatbescherming	26
R		Airbagsysteem	236	Rijden door water	28
Radio-ontvangst		Hefbrug	242	Zout water	28
Antenne	245	Plaatjes	244	Rijden in het buitenland	
Storingen in de werking	122, 245	Stickers	244	Checklist	27
Recycling	247	Reservesleutel		Koplampen	88
Regelaar van de lichtbundelhoogte	11	zie autosleutel	30, 31	Rijden met aanhangwagen	
Regelapparaten	238	Reserwewiel	228	Trekhaak	112
Herprogrammeren	238	Rijadviezen	228	Rijveiligheid	26
Regelapparaten herprogrammeren	238	verwijderen	228	Ritvoorbereidingen	26
Rem		Rijadviezen	26	Rolgordijn	91
Noodstopindicator in geval van bruusk remmen	253	Alvorens te vertrekken	26	Rugleuning van achterbank	
Rembekrachtiger	143	Met geladen auto rijden	99	naar voren klappen	103
Remassistent (BAS)	145	Noodreserwewiel	228	omhoogklappen	103
Rembekrachtiger	143, 144	Reserwewiel	228	Ruiten	44
Remblokken inrijden		Rijden		Ruitensproeiers	93
Zie ook "Remmen"	142	Adviezen	26	Ruitensproeiervloeistof	
Remhulpsystemen	144	Bodemplaatbescherming	26	Bijvullen	95
Remmen	139	Brandstofmeter	178	Controleren	95
Controlelampje	140	Brandstofpeil te laag	179	Ruitenwissers	93
Handrem	141	Checklist	27	Bijzonderheden	94
Remblokken	142	Ecologisch	149	Functies	94
Remblokken inrijden	142	Gegevensopslag	238		

Stoelverwarming	55	Symbolen	brandstof	180
Stoffering	215	zie alarmlampje	Brandstofmeter	178
Controlelijst	216	zie controlelampje	Controlelampje	178
Stoffering behandelen	216	Systemen	Controles bij het tanken	182
Textielbekledingen reinigen	216	Aandrijfslipregeling (ASR)	Vergissingen	178
Vulsel en textielbekledingen reinigen ..	216	ABS	Tankenr	
Stoffilter	170	Antiblokkeersysteem (ABS)	Aardgas	181
Stopcontact	122	ASR	TC	
12 Volt	123	BAS	zie Remhulpsystemen	145
Storing		Differentieel elektronisch vergrendelen	Technische gegevens	
Katalysator	248	(EDS)	Asbelastingen	294
Parkeerhulp	155	EDS	Bandenspanning	225
Storingen	250	elektronisch stabiliseringsprogramma	Brandstoftype	183
Airconditioning	174	(ESC)	Fabrikantplaatje	294
Storingen in de werking		ESC	Gewicht	294
Radio-ontvangst	122, 245	Optisch parkeersysteem (OPS)	Lading op dak	110
Storing in werking		Parkeerhulp	Leeggewicht	294
Wegrijblokkering	124	Remassistent (BAS)	Motoroliespecificaties	192
Storing opsporen	250	Safety Assist (functie remassistent in stads-	Sticker met wagengegevens	294
Storingsgeheugen		verkeer)	Totaalgewicht	294
Connector	239	Snelheidsregelsysteem (SRS)	Typeplaatje	294
uitlezen	239	Starthulpsystemen	Vulhoeveelheden	96, 299
Stroomverbruikers	122, 123, 253	TC	Technische kenmerken	293
Stroomverbruikers automatisch uitschakelen	204	Traction Control (TC)	Afmetingen	299
Stroomverbruikers uitschakelen	204	T	Technische wijzigingen	235
Stuurbekrachtiging	152	Tankdop	Hefbrug	242
Stuurkolom		Benzine	Plaatjes	244
Controlelampje	152	openen	Stickers	244
Neiging naar één kant te trekken	227	sluiten	Temperatuurmeter	
Waarschuwinglampje	152	Tanken	Buitentemperatuur	20
Stuurwiel		Benzine	Thermometer	
Instelling	54	Bij benzinstation	Koelvloeistofthermometer	24
			Timer	18

Vorbereidingen			
Accu	202	Remsysteem	140
Bandenafdichtset	271	Starhulpsystemen	166
Motorkoelvloeistofpeil controleren	198	Stuurkolomvergrendeling	152
Motorolie bijvullen	193	Veiligheidsgordels	58
Motoroliepeil controleren	193	Waarschuwingslampje van de gordel	58
voor elke rit	26	Wagen	
Werkzaamheden in de motorruimte	188	Controle in geval van defect	252
Wiel verwisselen	264	Inzamelen	247
Voordat u zich tot en gespecialiseerde werk- plaats wendt	250	Laden	99
Vornaamste wagenkenmerken	294	Op hellingen parkeren	142
Gegevenssticker van de wagen	294	Recycling	247
Voorruit		van binnenuit ver- of ontgrendelen	36
Isolatieglas	92	van buitenaf ver- of ontgrendelen	35
Voorruit met metaalfolie	92	Wagengereedschap	258
Vragen en antwoorden	250	Onderdelen	259
Vuldop		Plaats	258
Aardgas	181	Wagen heffen	
openen	181	Hefbrug	242
sluiten	181	Met hefbrug	242
Vulhoeveelheden		Wagenlak verzorgen	211
Brandstoftank	299	Wagens aan einde van levensduur inzamelen	247
Ruitensproeiervloeistofreservoir	96	Wagentelefoon	237
W		Wagen verzorgen	
Waarschuwingslampje		Afdichtrubbers	213
Accu	202	Airbagmodules (dashboard)	218
Functie Remassistent in stadsverkeer	161	Aluminium wioldoppen	212
Generator	202	Banden schoonmaken	212
Motorkoelvloeistof	196	Bijzonderheden	207, 208
Motoroliedruk	192	Buitenspiegels	209
		Buitenzijde	206
		Dashboard	218
		geanodiseerde oppervlakken	212
		Handmatig wassen	207
		Houten sierelementen	218
		Kunststof onderdelen	218
		Motorruimte	213
		Onderstel van wagen beschermen	213
		Opbergvakken schoonmaken	217
		Ruiten	209
		Ruitenwisserbladen schoonmaken	210
		Ruitenwisserbladen vervangen	210
		Slotcilinder van portier ontgooien	213
		Textielbekledingen	216
		Veiligheidsgordels schoonmaken	218
		Verchroomde wioldoppen	212
		Vulsel	216
		Wagenlak	211
		Wagen wassen	207
		Wasstraat	207
		Wagenverzorging	
		Hogedrukreinigers	208
		Wagen wassen	207
		Bijzonderheden	207
		Wasresten verwijderen	209
		Wassen	206
		handmatig	207
		met hogedrukreinigers	208
		Wasstraat	207
		Waterkast	213
		Wat gebeurt er als...?	250
		Wegrijblokkering	128
		Storing in werking	124
		Wielbouten	263, 264
		Aanhaalmoment	265
		Doppen	262

Wieldoppen	261	Wiel verwisselen	263	Zonneklep	91
Integrale wieldop	262	De wagen opkrikken	266	Zonwerende voorruit	92
Wielboutdoppen	262	Na het verwisselen van het wiel	268	Zout water	28
Wieldop	261	Voorbereidingen	264	zuinig rijden	149
Wielen en banden	220	Wielbouten	264		
Banden opslaan	222	Wiel verwisselen	268		
Bandenspanning	225	Wijzigingen	235, 244	Anderse tekens	
Banden vervangen	223	Wijzigingen aan de wagen	233	"Safe" veiligheidssysteem	
Beschadigingen voorkomen	221	Wijzigingen aan wagen		SAFE-vergrendeling	37
Beschadiging van de banden	227	Plaatjes	244	SAFELOCK	37
Code	229	Stickers	244		
Doorgedrongen vreemde voorwerpen	227	Winterse omstandigheden			
Dopjes	226	Bandenspanning	225		
Draagvermogen van de wielen	231	Brandstofverbruik	151		
Draairichtinggebonden banden	221, 231	Profieldiepte	226		
Excentriciteit	227	Ruitensproeiervloeistofreservoir	209		
Fouten in de uitlijning van de wielen	227	Sneeuwkettingen	232		
Identificatiecode van de band (TIN)	230				
Nieuwe banden	223	Z			
Oudere banden	222	Zekeringen	274		
Profieldiepte	226	Doorgebrande zekeringen herkennen	276		
Reservewiel	228	Onderscheid met kleuren	275		
Serienummer	230	Vervangen	276		
Slijtagemerkttekens	226	Voorbereiding voor vervanging	276		
Slijtage van de banden	227	Zekeringenhouder	275		
Sneeuwkettingen	232	Zendapparatuur	237		
Snelheidssymbool	230, 231	Zijairbags			
Technische gegevens	229	Zie "Airbagsysteem"	75		
Typeaanduiding banden	229	Zijruit	92		
Velgen	222	Zithouding			
verwisseld wiel bewaren	228	Verkeerde houding	49		
Wielbalans	227	Zitting	103		
Wielen onderling verwisselen	222				
Wiel verwisselen	263				

SEAT S.A. is voortdurend bezig alle uitvoeringen en modellen verder te ontwikkelen. Wij vragen u dan ook begrip voor het feit dat er zich op ieder moment wijzigingen in de geleverde wagen kunnen voordoen voor wat betreft vorm, uitrusting en techniek. Er zijn op basis van de gegevens, illustraties of beschrijvingen in deze handleiding geen rechten te ontleen.

De teksten, afbeeldingen en voorschriften in deze handleiding zijn gebaseerd op de stand van de informatie op het moment van het ter perse gaan. Fouten of weglatingen uitgezonderd, is de informatie in deze handleiding geldig op de datum van het ter perse gaan van deze uitgave.

Herdruk, weergave of vertaling, hetzij gedeeltelijk of in zijn geheel, is niet toegestaan tenzij SEAT hiervoor uitdrukkelijk schriftelijk haar toestemming heeft gegeven.

SEAT behoudt zich alle rechten voor volgens de Wet omtrent het "Copyright".

 Dit papier is vervaardigd met celstof die zonder chloor gebleekt is.

© SEAT S.A. - Herdruk: 15.10.13

Hollandés 1SL012732BA (10.13) (GT9)



1SL012732BA

