



# Instructieboek **SEAT Mii**



## Wagengegevens

|  |
|--|
| Model:                                     |
| Kenteken:                                  |
| Chassisnummer:                             |
| Dag voertuigregistratie<br>en -overdracht: |
| Officiële SEAT dealer:                     |
| Serviceadviseur:                           |
| Telefoon:                                  |

## Ontvangstbevestiging van documenten en autosleutels

| Bij de wagen zaten:                                     | JA                       | NEE                      |
|---|--------------------------|--------------------------|
| Boorddocumentatie                                       | <input type="checkbox"/> | <input type="checkbox"/> |
| Eerste sleutel  | <input type="checkbox"/> | <input type="checkbox"/> |
| Tweede sleutel  | <input type="checkbox"/> | <input type="checkbox"/> |
| De correcte werking van de sleutels<br>is gecontroleerd | <input type="checkbox"/> | <input type="checkbox"/> |
| Plaats:   |                          |                          |
| Datum:  |                          |                          |
| Handtekening van de gebruiker van de wagen:             |                          |                          |

## Inleiding

U hebt voor SEAT gekozen, wij danken u voor uw vertrouwen.

Met uw nieuwe SEAT kunt u genieten van een wagen met de meest geavanceerde technologie en hoogwaardige uitrusting.

We bevelen u aan om dit instructieboekje aandachtig te lezen en u op die manier vertrouwd te maken met de wagen, zodat u elke dag opnieuw kunt genieten van alle functies.

De informatie over de bediening wordt aangevuld met aanwijzingen voor de werking en het onderhoud van de wagen, om de veiligheid en het waardebehoud ervan te waarborgen. Tevens vindt u praktische tips en handige suggesties om efficiënt en milieubewust met de wagen te kunnen rijden.

Wij wensen u veel plezier met uw wagen en een goede reis.

**SEAT, S.A.**

### ATTENTIE

**Houd rekening met de belangrijke veiligheidswaarschuwingen met betrekking tot de voorairbag van de bijrijder**  
»» pag. 69, Belangrijke aanwijzingen voor de voorairbag van de bijrijder.

## Over dit boekje

Dit instructieboekje beschrijft de **uitrusting** van de wagen op het moment van het ter perse gaan. Sommige uitrustingsdelen die hierna worden beschreven, zullen later worden geïntroduceerd of zijn slechts beschikbaar op bepaalde afzetmarkten.

**Sommige van de uitrustingen of functies die in dit boekje beschreven worden zijn niet inbegrepen in alle types of varianten van het gamma; ze kunnen variëren of gewijzigd worden afhankelijk van technische vereisten of marktomstandigheden, zonder dat dit ooit beschouwd kan worden als misleidende reclame.**

De **afbeeldingen** zijn een standaardweergave en kunnen enigszins afwijken ten opzichte van uw wagen.

De **richtingaanduidingen** (links, rechts, voor, achter) die in dit instructieboekje genoemd worden zijn gerelateerd aan de rijrichting van de wagen, tenzij anders aangegeven.

Het **audiovisuele materiaal** dient enkel om de gebruikers te helpen om bepaalde functies van de wagen beter te begrijpen. Het dient niet ter vervanging van het instructieboekje. Raadpleeg het instructieboekje voor complete informatie en waarschuwingen.

**\*** De **met een asterisk gemarkeerde uitrustingen** worden alleen in bepaalde

uitvoeringen van het model standaard ingebouwd, worden alleen voor sommige uitvoeringen als optie geleverd, of worden alleen in bepaalde landen aangeboden.

- Ⓞ De **geregistreerde handelsmerken** zijn aangegeven met Ⓞ. Wordt dit symbool niet aangegeven, dan houdt dit niet in dat het geen geregistreerd merk betreft.
- >> Geeft aan dat het onderwerp op de volgende bladzijde doorgaat.
- ⚠ Belangrijke waarschuwingen op de aangegeven pagina.
- 📖 Meer gedetailleerde inhoud op de aangegeven pagina.
- 📖 Algemene informatie op de aangegeven pagina.
- SOS Noodinformatie op de aangegeven pagina.

In deze handleiding heeft u toegang tot de informatie via:

- Thematische inhoudsopgave met de algemene structuur van de handleiding per hoofdstuk.
- Visuele inhoudsopgave, waar grafisch staat aangegeven op welke pagina de "essentiële" informatie gevonden kan worden en die wordt uitgebreid in de overeenkomstige hoofdstukken.

- Alfabetische inhoudsopgave, met tal van termen en synoniemen die het zoeken naar informatie vergemakkelijkt.

### ⚠ ATTENTIE

Teksten met dit symbool bevatten informatie over uw veiligheid en wijzen op gevaarlijke situaties die kunnen leiden tot ongevallen of verwondingen.

### ⓘ VOORZICHTIG

Teksten waarvoor dit symbool staat attenderen u op mogelijke schade aan uw wagen.

### 🌿 Milieu-aanwijzing

In teksten met dit symbool staan aanwijzingen over milieubescherming.

### 📖 Let op

In teksten met dit symbool ervoor staat extra informatie

## Afgedrukt instructieboekje

Het afgedrukt instructieboekje bevat relevante informatie over het gebruik van de wagen en bediening van het infotainmentsysteem.

In de digitale versie van de handleiding vindt u meer gedetailleerde informatie.

## Digitale versie van de handleiding van het infotainmentsysteem



De digitale versie is beschikbaar op de officiële website van SEAT.

Om de digitale versie van de handleiding weer te geven:

- scan de QR-code »» **afb. 1**
- **OF** voer het volgende adres in de webbrowser in:

<http://www.seat.com/owners/your-seat/manuals-offline.html>

selecteer uw wagen en vervolgens de optie "Infotainment".

## Vaak gestelde vragen

### Vóór elke rit

Hoe wordt de stoel afgesteld? » pag. 14

Hoe wordt het stuur afgesteld? » pag. 16

Hoe worden de buitenspiegels afgesteld?  
» pag. 15

Hoe wordt de buitenverlichting ingeschakeld?  
» pag. 23

Hoe werkt de keuzehendel van de automatische versnellingsbak? » pag. 29

Hoe brandstof tanken? » pag. 33

Hoe worden de ruitenwissers en -sproeiers ingeschakeld? » pag. 24

### Noodsituaties

Een controlelampje brandt of knippert. Wat betekent dat? » pag. 27

Waar vind ik de verbanddoos en de gevarendriehoek in de auto? » pag. 75

Hoe wordt de motorkap geopend? » pag. 12

Hoe vindt de starthulp plaats? » pag. 46

Waar bevindt zich het wagen gereedschap?  
» pag. 75

Hoe herstel ik een band met de afdichtset?  
» pag. 38

Hoe verwissel ik een wiel? » pag. 39

Hoe vervang ik een zekering? » pag. 37

Hoe vervang ik een lampje? » pag. 85

Hoe wordt de auto gesleept? » pag. 45

### Nuttige tips

Hoe wordt de tijd ingesteld? » pag. 96

Wanneer moet een servicebeurt worden uitgevoerd? » pag. 98

Hoe wordt de afdekking van de bagageruimte weggehaald? » pag. 135

Hoe kan ik zuiniger en milieuvriendelijker rijden?  
» pag. 178

Hoe controleer ik het motoroliepeil en voeg ik olie toe? » pag. 34

Hoe controleer ik het motorkoelvloeistofpeil en voeg ik koelvloeistof toe? » pag. 34

Hoe vul ik ruitensproeiervloeistof bij? » pag. 35

Hoe controleer ik het remvloeistofpeil en voeg ik remvloeistof toe? » pag. 35

Hoe controleer en corrigeer ik de drukwaarden van de banden? » pag. 225

Tips voor het wassen van de auto » pag. 236

### Nuttige functies

Hoe werkt het start-stopsysteem? » pag. 183

Welke hulpsystemen kan ik gebruiken om te parkeren? » pag. 185

Hoe werkt het bandenspanningscontrolesysteem? » pag. 228

Binnenverlichting » pag. 24

## Inhoudsopgave

|  |    |  |     |   |     |
|--|----|--|-----|---|-----|
| <b>De essentie</b> .....                   | 7  | <b>Veiligheidsgordels</b> .....                            | 55  | Knoppen voor de ruiten .....                      | 109 |
| <b>Buitenaanzicht</b> .....                | 7  | Waarom veiligheidsgordels? .....                           | 55  | Panoramashuifdak en kanteldak .....               | 109 |
| <b>Buitenaanzicht</b> .....                | 8  | Hoe worden veiligheidsgordels goed vast-<br>gegespt? ..... | 60  | <b>Lichten en zicht</b> .....                     | 111 |
| <b>Binnenaanzicht (stuur links)</b> .....  | 9  | Gordelspanners .....                                       | 61  | Lichten .....                                     | 111 |
| <b>Werking</b> .....                       | 10 | <b>Airbagsysteem</b> .....                                 | 63  | Zicht .....                                       | 116 |
| Openen en sluiten .....                    | 10 | Korte inleiding .....                                      | 63  | Ruitenwisser voor en achter .....                 | 117 |
| Vóór elke rit .....                        | 14 | Veiligheidsaanwijzingen voor de airbags ...                | 66  | Achteruitkijkspiegel .....                        | 119 |
| Airbags .....                              | 16 | Airbags buiten werking stellen .....                       | 67  | <b>Stoelen en hoofdsteunen</b> .....              | 120 |
| Kinderzitjes .....                         | 18 | <b>Veilig vervoer van kinderen</b> .....                   | 69  | Stoelen en hoofdsteunen verstellen .....          | 120 |
| De auto starten .....                      | 22 | Veiligheid van kinderen .....                              | 69  | Funcities van de stoelen .....                    | 121 |
| Lichten en zicht .....                     | 23 | Kinderzitjes .....   | 70  | <b>Vervoeren en praktische uitrustingen</b> ..... | 123 |
| SEAT-informatiesysteem .....               | 25 | <b>Noodgevallen</b> .....                                  | 75  | Vervoer van voorwerpen .....                      | 123 |
| Snelheidsregelsysteem .....                | 27 | <b>Zelfhulp</b> .....                                      | 75  | Praktische uitrustingen .....                     | 125 |
| Controlelampjes .....                      | 27 | In geval van nood .....                                    | 75  | Bagageruimte .....                                | 132 |
| Versnellingshendel .....                   | 28 | Wagengereedschap* .....                                    | 75  | Dakdragersysteem .....                            | 136 |
| Airconditioning .....                      | 29 | Wiel verwisselen .....                                     | 77  | <b>Airconditioning</b> .....                      | 139 |
| Controle van niveaus .....                 | 33 | Bandenreparatie .....                                      | 78  | Verwarming, ventilatie en koeling .....           | 139 |
| <b>Noodgevallen</b> .....                  | 37 | Ruitenwisserbladen vervangen .....                         | 80  | <b>Infotainment-systeem</b> .....                 | 144 |
| Zekeringen .....                           | 37 | Starten door slepen of aanslepen .....                     | 81  | <b>Inleiding</b> .....                            | 144 |
| Lampen .....                               | 38 | Noodsluiten of noodopenen .....                            | 83  | Veiligheidsaanwijzingen .....                     | 144 |
| Wat te doen bij lekke band .....           | 38 | <b>Zekeringen en lampjes</b> .....                         | 83  | Overzicht apparaat .....                          | 146 |
| Een wiel verwisselen .....                 | 39 | Zekeringen .....   | 83  | Basisinformatie voor bediening .....              | 148 |
| Sneeuwkettingen .....                      | 44 | Lampen vervangen .....                                     | 85  | <b>Audiofunctie</b> .....                         | 150 |
| Noodslepen van de wagen .....              | 45 | <b>Bedienen</b> .....                                      | 93  | Radiofunctie .....                                | 150 |
| Starthulp .....                            | 46 | <b>Bestuurdersruimte</b> .....                             | 93  | Mediafunctie .....                                | 152 |
| Ruitenwisserbladen vervangen .....         | 48 | Overzicht .....  | 92  | Telefoonbediening* .....                          | 156 |
| <b>Veiligheid</b> .....                    | 50 | Instrumenten .....   | 95  | Drive Mii App* .....                              | 159 |
| <b>Veilig rijden</b> .....                 | 50 | <b>Openen en sluiten</b> .....                             | 99  | <b>Rijden</b> .....                               | 161 |
| Rijadviezen .....                          | 50 | Autosleutelset .....                                       | 99  | <b>Starten en rijden</b> .....                    | 161 |
| Juiste zithouding van de inzittenden ..... | 51 | Centrale vergrendeling* en vergrendelsys-<br>teem .....    | 102 | Motor starten en stoppen .....                    | 161 |
| Pedaalruimte .....                         | 55 | Portieren .....  | 106 | Remmen en parkeren .....                          | 163 |
|  |    | Achterklep .....   | 107 | Rem- en stabiliseringssystemen .....              | 168 |
|  |    |  |     | Schakelen .....                                   | 171 |
|  |    |  |     | Stuurbekrachtiging .....                          | 176 |

|   |     |  |     |
|---|-----|--|-----|
| Inrijden en zuinig rijden .....                           | 177 | <b>Intervalservice</b> .....                           | 233 |
| Motorregeling en uitlaatgasreinigingssysteem .....        | 180 | <b>Service</b> .....                                   | 233 |
| Aanwijzingen voor het rijden .....                        | 181 | Onderhoudsintervallen .....                            | 233 |
| <b>Systemen ter ondersteuning van de bestuurder</b> ..... | 183 | Bijkomende serviceaanbiedingen .....                   | 235 |
| Start-stopsysteem .....                                   | 183 | Garantie .....   | 236 |
| Snelheidsregelsysteem (SRS)* .....                        | 184 | <b>Regelmatig onderhoud</b> .....                      | 236 |
| Parkeerhulp* .....  | 185 | Verzorging en schoonmaak .....                         | 236 |
| Remassistent in stadsverkeer (Safety Assist)* .....       | 188 | <b>Gebruikersinformatie</b> .....                      | 243 |
| Starthulp op hellingen* .....                             | 192 | <b>Gebruikersinformatie</b> .....                      | 243 |
| <b>Trekhaak voor aanhangwagens en aanhangwagens</b> ..... | 193 | Door regelapparaten opgeslagen gegevens .....          | 243 |
| Rijden met aanhangwagens .....                            | 193 | Andere nuttige informatie .....                        | 244 |
| <b>Advies en actie</b> .....                              | 194 | Informatie over de Europese richtlijn 2014/53/EU ..... | 246 |
| <b>Verzorging en onderhoud</b> .....                      | 194 | <b>Technische gegevens</b> .....                       | 250 |
| Accessoires, onderdelen vervangen en wijzigingen .....    | 194 | <b>Technische kenmerken</b> .....                      | 250 |
| <b>Controleren en bijvullen</b> .....                     | 200 | Relevante informatie .....                             | 250 |
| Brandstof .....   | 200 | Wielen .....   | 251 |
| Tanken .....  | 203 | Motorgegevens .....                                    | 253 |
| Motorkap .....  | 207 | Wagengegevens .....                                    | 255 |
| Motorolie .....   | 209 | <b>Trefwoordenlijst</b> .....                          | 257 |
| Motorkoelvoelstof .....                                   | 212 |  |     |
| Remvoelstof .....   | 215 |  |     |
| Reservoir ruitensproeiervoelstof .....                    | 216 |  |     |
| Accu .....  | 217 |  |     |
| <b>Wielen en banden</b> .....                             | 221 |  |     |
| Wielen .....  | 221 |  |     |



## Buitenaanzicht

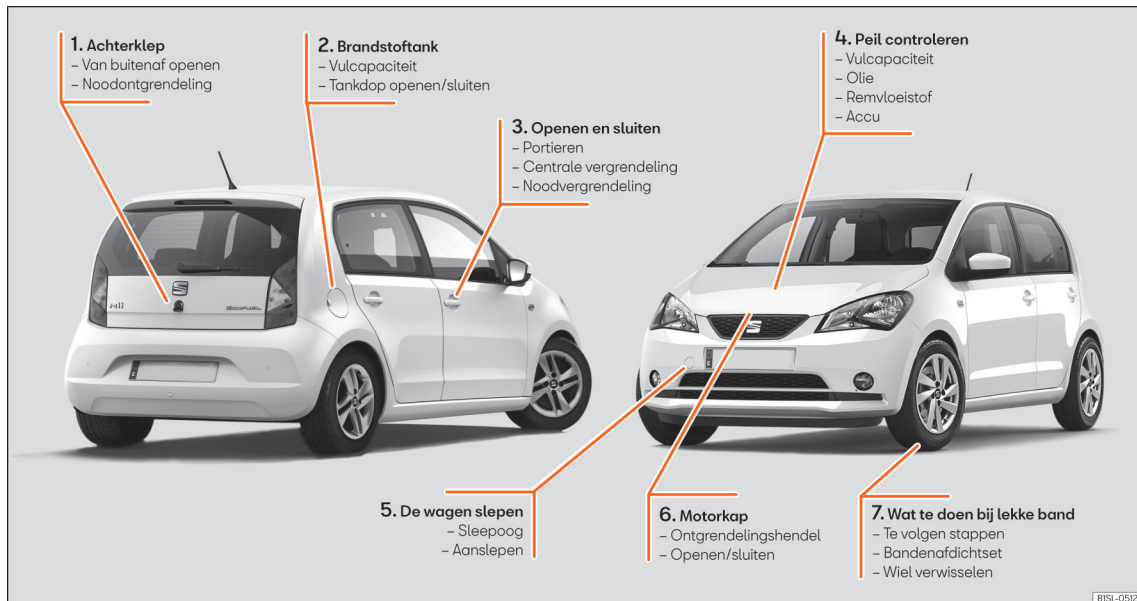

BTSL-0512

① » pag. 11

② » pag. 33

③ » pag. 10

④ » pag. 33

⑤ » pag. 45

⑥ » pag. 12

⑦ » pag. 38

## Buitenaanzicht

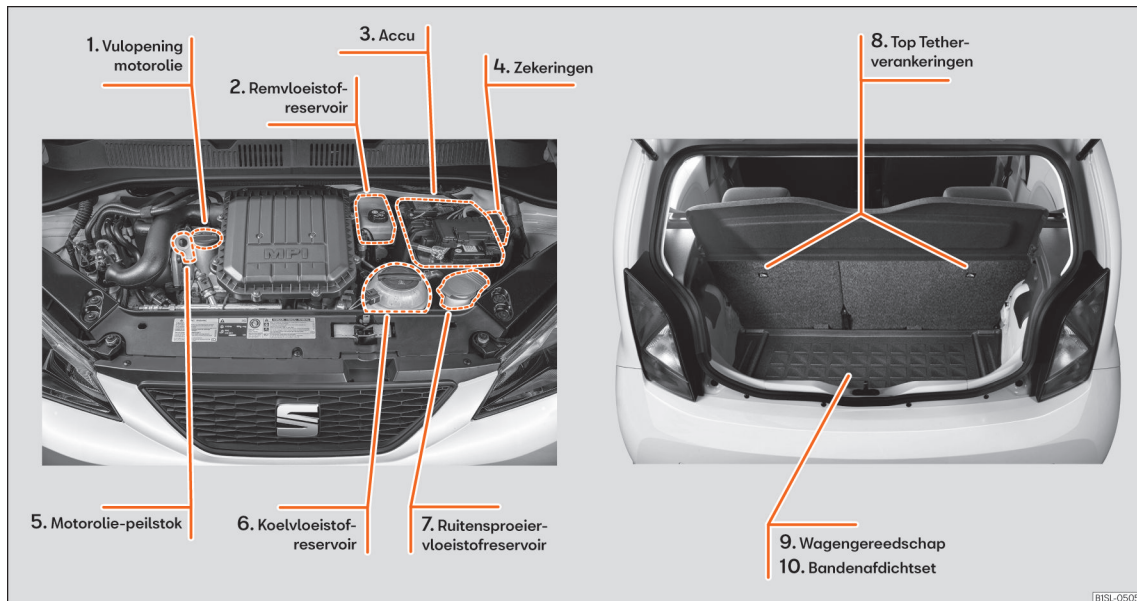

① » pag. 34

② » pag. 35

③ » pag. 36

④ » pag. 37

⑤ » pag. 34

⑥ » pag. 34

⑦ » pag. 35

⑧ » pag. 22

⑨ » pag. 39

⑩ » pag. 38

## Binnenaanzicht (stuur links)

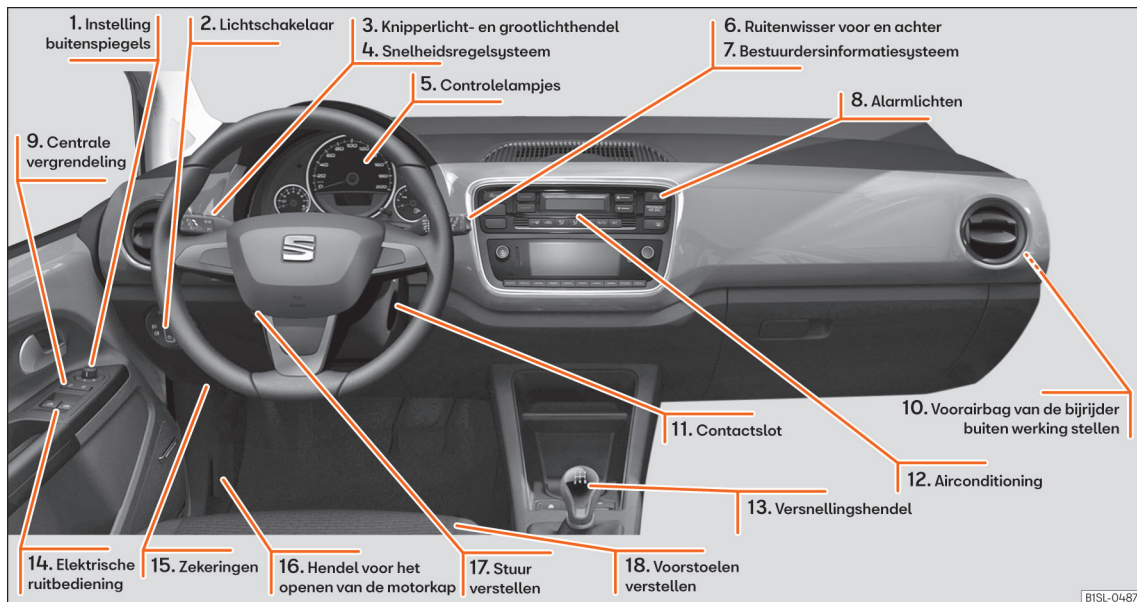

- ① » pag. 15
- ② » pag. 23
- ③ » pag. 23
- ④ » pag. 27

- ⑤ » pag. 27
- ⑥ » pag. 24
- ⑦ » pag. 25
- ⑧ » pag. 24

- ⑨ » pag. 10
- ⑩ » pag. 17
- ⑪ » pag. 22
- ⑫ » pag. 29

- ⑬ » pag. 28
- ⑭ » pag. 13
- ⑮ » pag. 37
- ⑯ » pag. 12

- ⑰ » pag. 16
- ⑱ » pag. 14

## Werking

### Openen en sluiten

#### Portieren

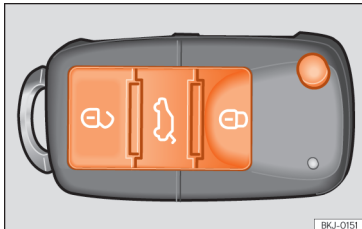



**Afb. 2** Sleutel met afstandsbediening: toetsen.



**Afb. 3** In het bestuurdersportier: knop van de centrale vergrendeling.

#### Ver- en ontgrendelen met de sleutel

- Vergrendelen: druk op de knop  » **afb. 2.**
- Ontgrendelen: druk op de knop  » **afb. 2.**
- De achterklep ontgrendelen: de knop  » **afb. 2** gedurende minstens 1 seconde ingedrukt houden.

#### Ver- en ontgrendelen met de schakelaar van de centrale vergrendeling

- Vergrendelen: druk op de knop  » **afb. 3.** Geen enkel portier wordt geopend van buitenaf. U kunt de portieren van binnen ontgrendelen door tweemaal aan de slotgreep te trekken.
- Ontgrendelen: druk op de knop  » **afb. 3.**



»  in Inleiding tot thema op pag. 102



» pag. 102

**SOS**

» pag. 11

#### Handmatig vergrendelen of ontgrendelen van het bestuurdersportier

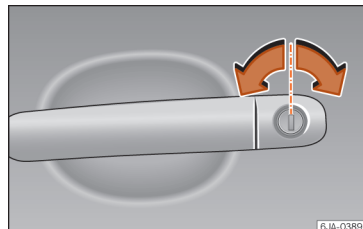

**Afb. 4** Slotgreep bestuurdersportier met slotcilinder.

Bij het handmatig vergrendelen van het portier zullen alle andere portieren automatisch vergrendelen. Bij het handmatig ontgrendelen zal alleen het portier van de bestuurder worden ontgrendeld.

- Klap zo nodig de sleutelbaard van de auto-sleutel uit »  pag. 99.
- Voer de sleutelbaard in de slotcilinder en ontgrendel of vergrendel de wagen » **afb. 4.**

## Bijrijdersportier handmatig vergrendelen

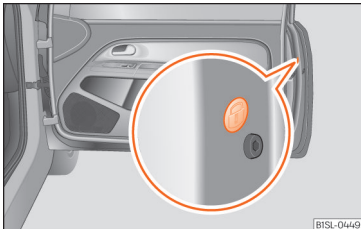

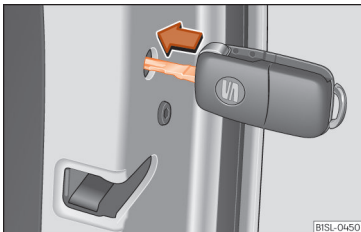

**Afb. 5** Aan de voorzijde van het bijrijdersportier: noodslot, verborgen door een rubberen pakking.



**Afb. 6** Noodslot van de wagen met de autosleutel.

Het bijrijdersportier kan handmatig worden vergrendeld.

- Portier openen.

- De rubberen pakking aan de voorzijde van het portier verwijderen. De pakking is gemarkeerd met een slot  » **afb. 5**.
- Klap zo nodig de sleutelbaard van de autosleutel uit  **pag. 99**.
- Steek de sleutelbaard horizontaal in de opening en verschuif het gekleurde klepje naar voren  » **afb. 6**.
- Plaats de rubberen pakking terug en sluit het portier.
- Controleer of het portier vergrendeld is.
- Laat de wagen onmiddellijk door een specialist controleren.

### Let op

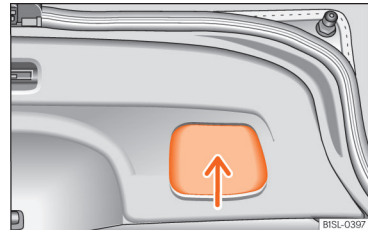

De portieren kunnen van binnenuit geopend en ontgrendeld worden door te trekken aan de portiergreep. Trek indien nodig tweemaal aan de binnengreep van het portier  **pag. 102**.

## Achterklep



**Afb. 7** Achterklep open: uitsparing voor dichttrekken.

### Openen

- Druk de knop  van de autosleutel  » **afb. 2** ongeveer een seconde in om de achterklep te ontgrendelen.
- Steek de autosleutel in de slotcilinder van het bestuurdersportier en draai hem **linksom**  **pag. 102**.

### Sluiten

- Pak de uitsparing van de binnenbekleding van de achterklep  » **afb. 7** (pijl) vast.
- Duw de achterklep omlaag tot deze in het slot vastklikt.
- Controleer of de achterklep correct is vastgeklikt door aan de achterklep te trekken. »



» »  in Inleiding tot thema op pag. 107



» » pag. 107

**SOS**

» » pag. 12

## Noodontgrendeling van de achterklep

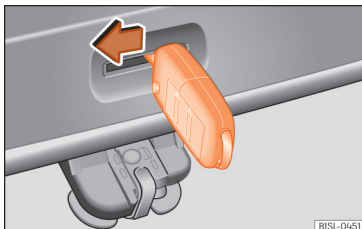

**Afb. 8** Vanuit de bagageruimte: noodontgrendeling van de achterklep.

- Klap zo nodig de rugleuning van de achterbank naar voren » » pag. 14.
- Verwijder de bagage om van binnenuit toegang te krijgen tot de achterklep.
- De sleutelbaard van de sleutel uitklappen » »  pag. 99.

- Steek de sleutelbaard in het sleutelgat van de achterklep » » **afb. 8** en druk de ontgrendelhendel in de richting van de pijl om de achterklep te ontgrendelen.

## Motorkap

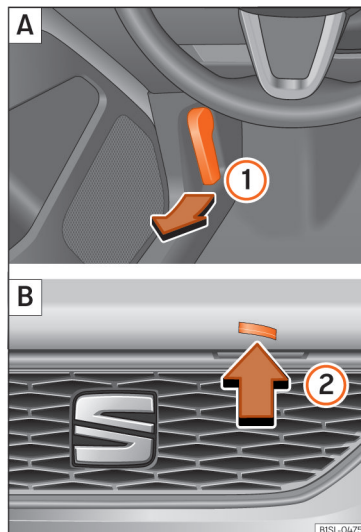

**Afb. 9** A: Ontgrendelingshendel in de voetenruimte, aan bestuurderszijde. B: Ontgrendelingshendel van de motorkap.

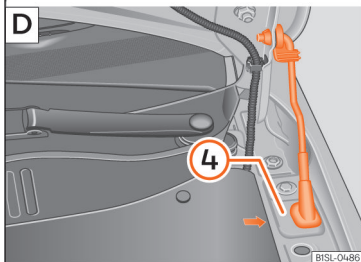
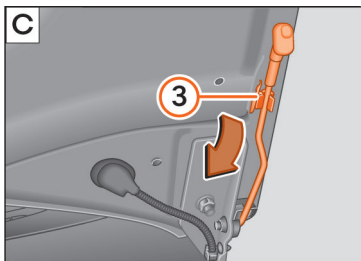

**Afb. 10** C: Bevestigingssteun op de motorkap.  
D: Motorkap vastgezet met de bevestigingssteun.

### De motorkap openen

De motorkap wordt vanuit het interieur ontgrendeld.

Alvorens de motorkap te openen, controleer of de ruitenwissers op de voorruit liggen »» ❶

in Voorbereidingen voor werkzaamheden in de motorruimte op pag. 209.

- Trek de ontgrendelingshendel in de richting van de pijl »» **afb. 9** ❶. Door de veerwerking springt de motorkap uit de vergrendeling van de slotplaat »» ⚠ in Voorbereidingen voor werkzaamheden in de motorruimte op pag. 209.
- Til de motorkap enigszins omhoog en druk tegelijkertijd de ontgrendelingshendel ❷ in de richting van de pijl om de motorkap helemaal te openen.
- Verwijder de bevestigingssteun voor de motorkap in de richting van de pijl ❸ en plaats deze steun in de desbetreffende opening ❹ (pijl).

### Motorkap sluiten

- Open de motorkap enigszins.
- De motorkapsteun loshaken en weer in de drukhouder plaatsen.
- Op een hoogte van ongeveer 30 cm laten vallen zodat het geblokkeerd is.

Als de motorkap niet goed gesloten is, de kap niet aandrukken. Opnieuw openmaken en laten vallen zoals hiervoor beschreven is.



»» ⚠ in Voorbereidingen voor werkzaamheden in de motorruimte op pag. 207



»» pag. 207

### Knoppen voor de ruiten

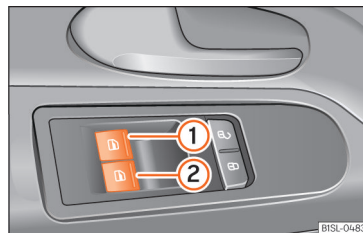

**Afb. 11** In het bestuurdersportier: knoppen voor ruitbediening voorin.

- De ruit openen: druk op de knop
- De ruit sluiten: trek aan de knop

- ❶ Ruit van het portier linksvoor
- ❷ Ruit van het portier rechtsvoor



»» ⚠ in De ruiten elektrische openen of sluiten op pag. 109

## Panoramadak\*

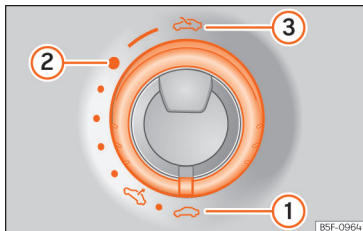

**Afb. 12** Aan de binnenkant: draai aan de open-sluitknop.

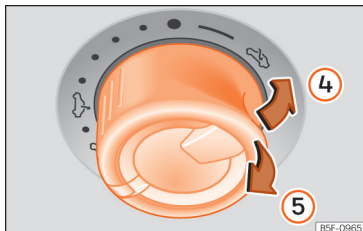

**Afb. 13** Aan de binnenkant: draai of trek aan de knop om het dak op te klappen of te sluiten.

Om het schuif- en kanteldak op te kunnen klappen, moet de draaiknop in de basisstand **1** staan.

- Openen: schakelaar in stand >>> **afb. 12** **3** draaien.

- Comfortstand: schakelaar in stand >>> **afb. 12** **2** draaien.
- Sluiten: schakelaar in stand >>> **afb. 12** **1** draaien.
- Omhoog brengen: schakelaar in stand >>> **afb. 13** **4** duwen. Voor een tussenstand de schakelaar blijven bedienen tot de gewenste stand is bereikt.
- Omlaag brengen: schakelaar in stand >>> **afb. 13** **5** trekken. Voor een tussenstand de schakelaar blijven bedienen tot de gewenste stand is bereikt.



>>> **!** in Panoramadak openen en sluiten op pag. 110



>>> pag. 109

## Vóór elke rit

## Stoelen handmatig verstellen

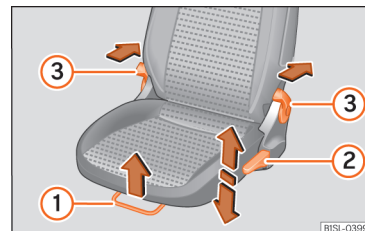

**Afb. 14** Bedieningselementen van linkervoorstoel.

De hoofdsteunen van de voorstoelen zijn in de rugleuningen ingebouwd en kunnen niet worden versteld.

- 1 Vooruit/achteruit:** trek aan de hendel en verschuif de voorstoel. De voorstoel moet vastklikken wanneer de hendel wordt losgelaten!
- 2 Omhoog/omlaag:** beweeg de hendel naar boven of beneden; zo nodig verschillende keren.
- 3 Rugleuning schuiner zetten:** duw tegen de hendel en regel tegelijkertijd de gewenste schuine stand van de rugleuning. De rugleuning moet vastklikken.





» » ⚠ in De stoelen handmatig afstellen op pag. 120

## Veiligheidsgordels verstellen

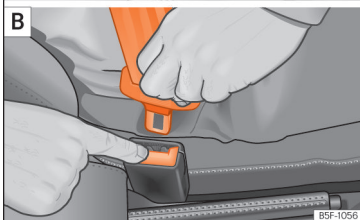
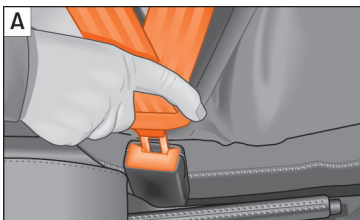

**Afb. 15** De slotgesp van de veiligheidsgordel aanbrengen en verwijderen.

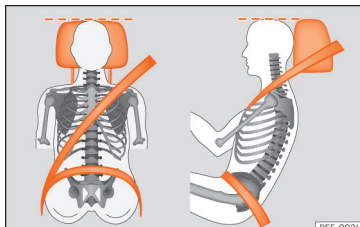

**Afb. 16** Juist verloop van de gordelband en een juiste stand van de hoofdsteun van voren en opzij gezien.

Om de veiligheidsgordel te verstellen bij de schouder, regelt u de hoogte van de stoelen.

Het schoudergedeelte goed in het midden, nooit over de hals. De veiligheidsgordel ligt vlak en strak op het bovenlichaam.

Het heupgedeelte loopt over het bekken, nooit over de buik. De veiligheidsgordel ligt vlak en strak op het bekken.



» » ⚠ in Inleiding tot thema op pag. 55



» » pag. 60

## Gordelspanners

Bij een frontale aanrijding, aanrijding van opzij of van achteren worden de veiligheidsgordels van de voorste zitplaatsen automatisch strak getrokken.

De gordelspanner kan slechts eenmaal worden geactiveerd.



» » ⚠ in Onderhoud en verwijdering van de gordelspanners op pag. 62



» » pag. 61

## Buitenspiegels verstellen

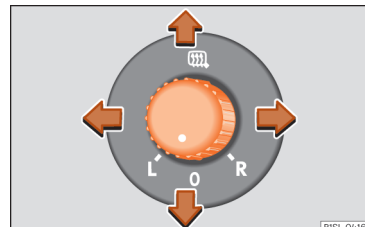

**Afb. 17** In het bestuurdersportier: draaiknop voor de elektrische buitenspiegels.

Buitenspiegels verstellen: knop naar de gewenste stand draaien: »

**L/R** Door de knop naar de juiste stand te brengen, stelt u de buitenspiegel aan de zijde van de bestuurder (L, links) en aan de zijde van de bijrijder (R, rechts) in de gewenste richting in.

 Naargelang de uitrusting worden de buitenspiegels verwarmd volgens de buitentemperatuur.



» » »  in Buitenspiegels op pag. 120



» » » pag. 119

## Positie van het stuur verstellen

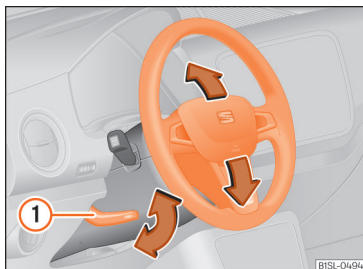

**Afb. 18** Mechanisch verstellen van het stuurwiel.

• Druk de hendel » » » **afb. 18**  omlaag.

• Verstel het stuurwiel zo dat u het aan weerszijden met beide handen en de armen licht gebogen kunt vastnemen (in de positie van 9 en 3 uur).

• Duw de hendel stevig omhoog tot aan de aanslag » » »  in **Positie van het stuur verstellen op pag. 52.**



» » »  in **Positie van het stuur verstellen op pag. 52**



» » » pag. 52

## Airbags

### Voorairbags

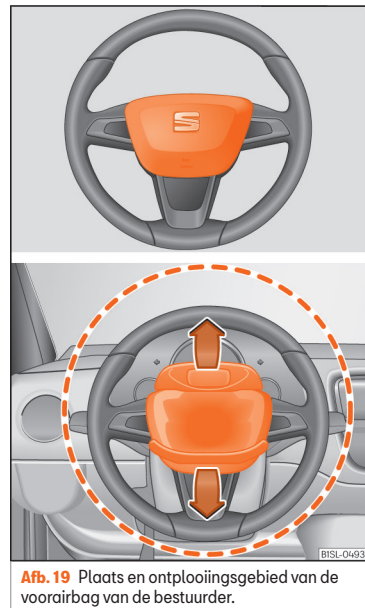

**Afb. 19** Plaats en ontplooiingsgebied van de voorairbag van de bestuurder.

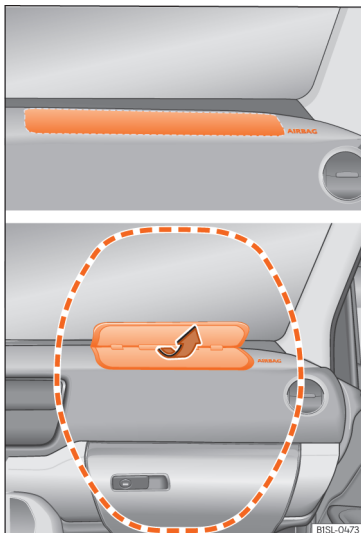

**Afb. 20** Plaats en ontplooiingsgebied van de voorairbag van de voorpassagier.

Het voorairbagsysteem biedt in combinatie met de veiligheidsgordels extra bescherming op hoofd- en borsthoogte van de bestuurder en voorpassagier in geval van zware frontale botsingen. Houd altijd een zo groot mogelijke afstand tot de voorairbag »  pag. 51. Zo kunnen de voorairbags bij een ongeval volle-

dig worden ontplooid en een maximale beschermende werking bieden.

De voorairbag van de bestuurder bevindt zich in het stuurwiel » **afb. 19** en die van de voorpassagier in het dashboard » **afb. 20**. De airbags zijn gemarkeerd met het opschrift "AIRBAG".

De geactiveerde voorairbags omvatten de rood aangeduide zones » **afb. 19** en » **afb. 20** (ontplooiingsgebied). Om die reden mogen er geen voorwerpen in die zones geplaatst of bevestigd worden »  in **Voorairbags op pag. 66**. De af fabriek gemonteerde accessoires, bijv. de basisplaat voor de ondersteuning van de mobiele telefoon, blijven buiten het bereik van de voorairbag van de bestuurder en de voorpassagier.

De airbagafdekkingen worden bij het activeren van de bestuurders- en bijrijdersairbag geopend en blijven aan het stuurwiel » **afb. 19** en het dashboard » **afb. 20** zitten.



»  in **Voorairbags op pag. 66**

## De voorairbag van de bijrijder buiten werking stellen

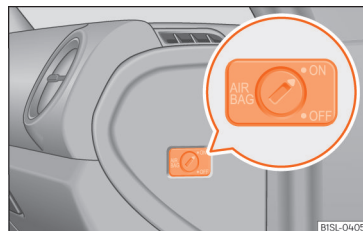

**Afb. 21** Aan bijrijderszijde: sleutelschakelaar om de voorairbag aan bijrijderszijde in en uit te schakelen.

De voorairbag van de voorpassagier moet uitgeschakeld worden wanneer op die plaats een kinderzitje geïnstalleerd wordt met de rug naar het dashboard toe gekeerd.

**Voorairbag van de voorpassagier buiten werking stellen**

- Contact uitschakelen.
- Open het portier aan de voorpassagierszijde.
- De sleutelbord van de wagensleutel uitklappen »  pag. 99.

»

- Draai de sleutelschakelaar in de stand **OFF** » » **afb. 21** met behulp van de sleutel van de wagen.
- Sluit het portier aan de voorpassagierszijde.
- Het controlelampje **PASSENGER AIR BAG OFF** van het dashboard blijft branden met het contact ingeschakeld » » **pag. 67**.



» » **Δ** in Voorairbag van de bijrijder handmatig in- en uitschakelen met de sleutelschakelaar op pag. 68



» » pag. 67

## Zij-airbags

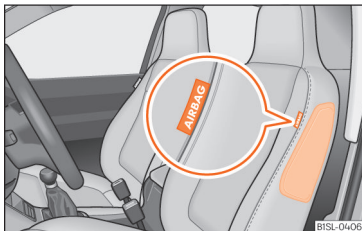

**Afb. 22** Aan de zijkant van de voorstoel: plaats van de zij-airbag.

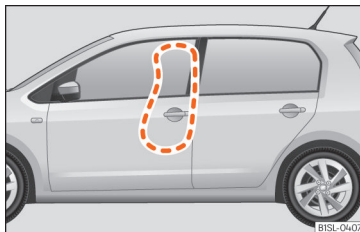

**Afb. 23** Aan de linkerzijde van de wagen: ont-plooiingsgebied van de zij-airbag.

De zij-airbags zitten in het buitenkussen van de bestuurdersstoel en van de bijrijdersstoel » » **afb. 22**. De positie ervan is gemarkeerd met het opschrift "AIRBAG". Het rood gemarkeerde gebied » » **afb. 23** duidt de ont-plooiingszone van de zij-airbag aan.

Bij een zijdelingse botsing gaat de zij-airbag aan de desbetreffende wagenzijde af » » **afb. 23**. Op deze manier wordt het risico voor de inzittenden van verwondingen aan de botsingkant van het lichaam en hoofd teruggebracht.



» » **Δ** in Zij-airbags\* op pag. 67

## Kinderzitjes

### Belangrijke aanwijzingen voor de voorairbag van de bijrijder



**Afb. 24** Zonneklep aan de bijrijderszijde: sticker van de airbag.



**Afb. 25** In de achterste omlijsting van het bijrijdersportier: sticker over de airbag.

Op de zonneklep van de bijrijder en/of achterste omlijsting van het bijrijdersportier zit

een sticker met belangrijke informatie over de airbag aan de bijrijderszijde.



» » »  in Belangrijke aanwijzingen voor de voorairbag van de bijrijder op pag. 70



» » » pag. 69

## Bevestigingsystemen

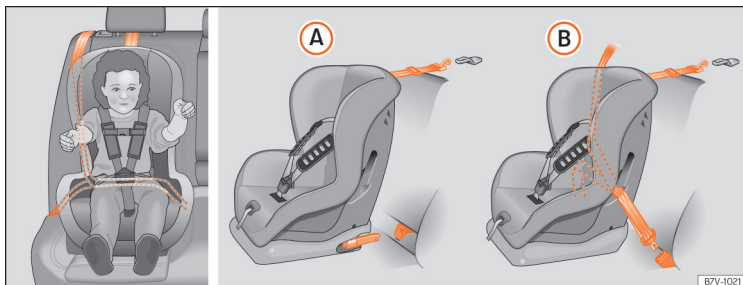

**Afb. 26** Op de achterbank: mogelijkheden voor inbouw van het kinderzitje.

Bevestig het kinderzitje steeds op correcte en veilige wijze in de wagen, in overeenstemming met de montageaanwijzingen van de fabrikant van het zitje.

Het ingebouwde kinderzitje moet goed steunen op de stoel en mag niet meer dan 2,5 cm kunnen bewegen of kantelen.

De kinderzitjes voor bevestiging met een gordel Top Tether moeten ook vastgemaakt worden met een bevestigingsgordel Top Tether in

de wagen » » » pag. 22. Maak de veiligheidsgordel alleen aan de desbetreffende bevestigingsringen vast. Niet alle bevestigingsogen kunnen gebruikt worden met het Top Tethersysteem. Span de Top Tether-bevestigingsriem altijd zo dat het kinderzitje stevig tegen de overeenkomstige stoel van de wagen gedrukt wordt.

### Specifieke bevestigingsystemen voor elk land

#### Bevestigingsvarianten » » » **afb. 26:**

- A** Europa: ISOFIX-bevestigingsringen en bevestigingsgordel bovenaan » » » pag. 20 en » » » pag. 22.
- B** 3-puntsveiligheidsgordel en bevestigingsgordel bovenaan » » » pag. 20.

»

De systemen bestaan uit het vastzetten van het bevestigingssysteem voor kinderen met een bevestigingsriem bovenaan (Top Tether) en met verankeringen onderaan in de stoel.

## Kinderzitje met veiligheidsgordel bevestigen

Kinderzitjes met het opschrift **universeel** op het oranje label mogen met de veiligheidsgordel worden bevestigd op de zitplaatsen die in onderstaand overzicht met een **u** gemarkeerd zijn.

| Klasse                | Zitplaats voorpassagier <sup>a)</sup> | Zitplaatsen op de achterbank |
|-----------------------|---------------------------------------|------------------------------|
| Klasse 0 tot 10 kg    | u                                     | u                            |
| Klasse 0+ tot 13 kg   | u                                     | u                            |
| Klasse 1 9 tot 18 kg  | u                                     | u                            |
| Klasse 2 15 tot 25 kg | u                                     | u                            |

| Klasse                | Zitplaats voorpassagier <sup>a)</sup> | Zitplaatsen op de achterbank |
|-----------------------|---------------------------------------|------------------------------|
| Klasse 3 22 tot 36 kg | u                                     | u                            |

<sup>a)</sup> De wettelijke bepalingen van elk land en de normen van de fabrikant voor het gebruik en de montage van kinderzitjes moeten worden nageleefd.

## Kinderzitje vastmaken met veiligheidsgordel

- Lees de gebruiksaanwijzingen van de fabrikant van het kinderzitje en volg ze op.
- Verstel de bijrijdersstoel of de achterbank helemaal naar achteren en zet de rugleuning rechtop als deze verstelbaar is »» 📖 pag. 51.
- Bevestig het kinderzitje op de stoel aan de hand van de aanwijzingen van de fabrikant.
- Gesp de veiligheidsgordel om of breng hem door de constructie van het kinderzitje in overeenstemming met de aanwijzingen van de fabrikant.
- Let erop dat de veiligheidsgordel niet verdraait.
- Steek de gesp in het bij het zitje behorende gordelslot tot deze hoorbaar vastklikt.
- De bovenste gordelband moet strak tegen het kinderzitje liggen.
- Trek aan de gordel (het uittrekken van de onderste gordelband mag niet mogelijk zijn).

## Kinderzitje uitbouwen

Maak de veiligheidsgordel alleen los wanneer de wagen stilstaat.

- Druk op de rode knop in het slot. De gesp springt uit het slot.
- Leid de gordel met de hand zodat de band vlotter oprolt, de gordel niet verdraait en de bekleding niet beschadigd raakt.
- Neem het kinderzitje uit de wagen.



»» ⚠️ in Veiligheidsaanwijzingen op pag. 71

## Kinderzitje vastmaken met het ISO-FIX-systeem

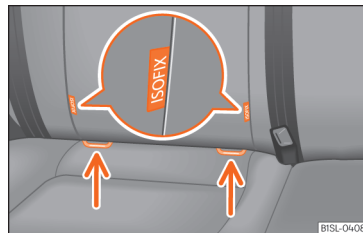

**Afb. 27** Op de stoel van de wagen: identificatievarianten van de onderste verankeringen voor kinderzitjes.

Op elke zitplaats van de achterbank heeft u de beschikking over **twee** bevestigingsringen, de zogeheten onderste verankeringen.

### Overzicht voor montage met ISOFIX-systeem

In de volgende tabel worden de inbouwmogelijkheden aangegeven voor kinderzitjes met ISOFIX of i-Size op de ISOFIX-verankeringspunten van de verschillende plaatsen in de wagen.

| Leef-tijds-klasse               | Klasse volgens groot-te <sup>a)</sup> | Bijrij-ders-stoel | Zit-plaat-sen ach-terin |
|---------------------------------|---------------------------------------|-------------------|-------------------------|
| <b>Klasse 0:</b><br>tot 10 kg   | E                                     | X                 | IL-SU                   |
| <b>Klasse 0+:</b><br>tot 13 kg  | E                                     | X                 | IL-SU                   |
|                                 | D                                     | X                 |                         |
| <b>Klasse 1:</b> 9<br>t/m 18 kg | C                                     | X                 | IL-SU<br>IUF            |
|                                 | D                                     | X                 |                         |
|                                 | C                                     | X                 |                         |
|                                 | B                                     | X                 |                         |
|                                 | B1                                    | X                 |                         |
| A                               | X                                     |                   |                         |

| Leef-tijds-klasse                                  | Klasse volgens groot-te <sup>a)</sup> | Bijrij-ders-stoel | Zit-plaat-sen ach-terin |
|--|---------------------------------------|-------------------|-------------------------|
| <b>Klasse 2:</b><br>15 t/m 25<br>kg                | –                                     | X                 | IL-SU                   |
| <b>Klasse 3:</b><br>22 t/m 36<br>kg                | –                                     | X                 | IL-SU                   |
| <b>i-Size be-vesti-gingssys-teem voor kinderen</b> | –                                     | X                 | X                       |

**X:** plaats niet geschikt voor bevestiging van een ISO-FIX- of i-Size-kinderzitje uit deze groep.  
**IL-SU:** plaats geschikt voor inbouw van een ISOFIX-kinderzitje met semi-universele goedkeuring. Houd rekening met de lijst van wagens opgesteld door de fabrikant van het kinderzitje.  
**IUF:** plaats geschikt voor inbouw van een ISOFIX-kinderzitje met universele goedkeuring.

<sup>a)</sup> De aanwijzing van klasse volgens grootte komt overeen met het toegestane lichaamsgewicht voor het kinderzitje. Bij kinderzitjes met universele of semi-universele goedkeuring staat de klasse volgens grootte aangegeven op het ECE-goedkeuringslabel. De aanwijzing van de klasse volgens grootte staat op het overeenkomstige kinderzitje.

### Kinderzitjes met vaste bevestiging

Voor de montage van een kinderzitje met vaste bevestiging kunnen inbrenghulpstukken

worden gebruikt. Deze elementen vereenvoudigen de montage en beschermen de bekleding. Ze worden meegeleverd met het kinderzitje of kunnen bij een SEAT-dealer worden aangeschaft. Indien nodig worden deze elementen in beide verankeringen van de wagen vastgezet » **!** in Veiligheidsaanwijzingen op pag. 71.

- Houd rekening met de aanwijzingen van de fabrikant bij het in- en uitbouwen van het kinderzitje » **!** in Veiligheidsaanwijzingen op pag. 70.
- Steek het kinderzitje in de bevestigingsringen » **afb. 27**, in de richting van de pijl. Het kinderzitje moet goed en hoorbaar vastklikken.
- Voer een controle uit door aan weerszijden aan het kinderzitje te trekken.

### Kinderzitje met verstelbare bevestigingsriemen

- Houd rekening met de aanwijzingen van de fabrikant bij het in- en uitbouwen van het kinderzitje » **!** in Veiligheidsaanwijzingen op pag. 70.
- Plaats het kinderzitje op de zitting en koppel de haken van de bevestigingsriemen aan de bevestigingsringen » **afb. 27**.
- Span de bevestigingsgordels op gelijkmatige wijze met een geschikt werktuig. Het kinderzitje moet strak op de stoel van de wagen zitten. »

- Voer een controle uit door aan weerszijden aan het kinderzitje te trekken.



» » » ⚠ in Veiligheidsaanwijzingen op pag. 70

## Kinderzitje vastmaken met de Top Tether-bevestigingsriem

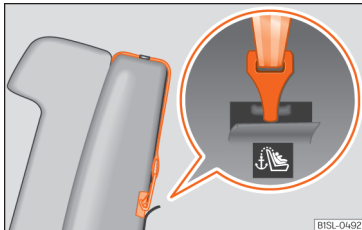

**Afb. 28** Voorbeeld van een aangekoppelde bovenbevestigingsriem.

- Houd rekening met de aanwijzingen van de fabrikant bij het in- en uitbouwen van het kinderzitje » » » ⚠ in Veiligheidsaanwijzingen op pag. 70.
- Ontgrendel de rugleuning van de stoel en klap deze enigszins naar voren » » » pag. 14
- Verwijder de hoofddeunen achter het kinderzitje en berg deze veilig in de wagen op » » » 🛠 pag. 51.

- Geleid de bovenbevestigingsriem van het kinderzitje naar achteren tot aan de bagageruimte, tussen de rugleuning en de hoedenplank door.
- Trek de rugleuning omhoog en druk deze stevig in de vergrendeling.
- Zet het kinderzitje vast in de onderste verankeringen » » » pag. 20
- Maak de bovenbevestigingsriem vast in de bagageruimte, in de desbetreffende bevestigingsring » » » **afb. 28**.
- Span de gordel zodat het kinderzitje bovenlangs tegen de rugleuning steunt.



» » » ⚠ in Veiligheidsaanwijzingen op pag. 70

## De auto starten

### Contactslot

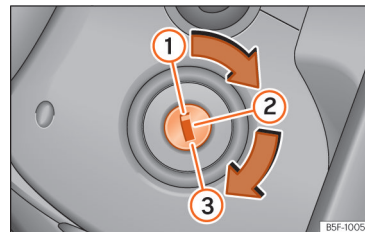

**Afb. 29** Standen van de contactsleutel.

Het contact inschakelen: steek de sleutel in het contact en start de motor.

### Stuur ver- en ontgrendelen

- Het stuur vergrendelen: verwijder de contactsleutel uit het contact en draai het stuur tot het blokkeert. In wagens met automatische versnellingsbak zet u voor het verwijderen van de sleutel de versnellingshendel in stand **N**. Zo nodig drukt u op de toets voor keuzehendelvergrendeling en laat u die daarna los.
- Het stuur ontgrendelen: steek de sleutel in het contact en draai de sleutel en gelijktijdig het stuur in de richting van de pijl. Indien het stuur niet gedraaid kan worden, komt dit mogelijk omdat de blokkering actief is.



## Contact inschakelen/uitschakelen, voor-gloeien

- Het contact inschakelen: draai sleutel in stand ②.
- Het contact uitschakelen: draai sleutel in stand ①.

## Starten van de motor

- Handgeschakelde versnellingsbak: trap het koppelpedaal helemaal in en zet de versnellingshendel in de vrijstand.
- Automatische versnellingsbak: rempedaal intrappen en de keuzehendel in stand **N** zetten.
- Sleutel naar stand ③ draaien. De contact-sleutel keert automatisch terug naar stand ②. Hierbij geen gas geven.

## Start/stop-systeem\*

Bij het stoppen en loslaten van het koppelpedaal, zet het start-stopstelsel\* de motor uit. Het contact blijft ingeschakeld.



» » ⚠ in Contact inschakelen en motor starten op pag. 161



» » pag. 161

## Lichten en zicht

### Lichtschakelaar



Afb. 30 Dashboard: lichtschakelaar.

Schakelaar naar de gewenste stand draaien » » afb. 30.

| Symbool     | Contact uitge-schakeld.  | Contact aan   |
|-------------|--|---|
| 0           | Mistlampen, dimlicht en stadslicht uit.                              | Licht uit of daglicht ontstoken.                    |
| <b>AUTO</b> | De oriëntatielichten "Coming home" en "Leaving home" kunnen branden. | Automatische regeling van het dimlicht en daglicht. |
| ☞☞          | Stadslichten aan.  |   |
| ☞           | Dimlicht uit   | Dimlicht aan.                                       |

- ☞ **Achterste mistlicht:** trek de schakelaar volledig uit vanaf de standen **AUTO**, ☞☞ of ☞.

Mistlampen uitschakelen: druk de schakelaar in of draai hem naar stand 0.



» » ⚠ in Lichten in- en uitschakelen op pag. 112



» » pag. 111

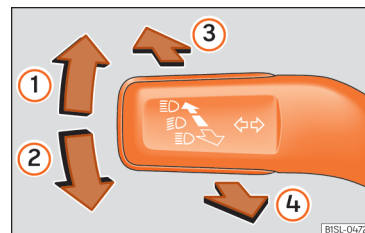

## Knipperlicht- en grootlichthendel



Afb. 31 Knipperlicht- en grootlichthendel in de basisstand.

Hendel in de gewenste stand zetten:

- ① Rechter knipperlicht: rechter parkeerlicht [contact uitgeschakeld]. »

- ② Linker knipperlicht: linker parkeerlicht (contact uitgeschakeld).
- ③ Grootlicht ingeschakeld: controlelampje  brandt in het instrumentenpaneel.
- ④ Grootlichtsignaal: brandt met ingedrukte hendel. Controlelampje  brandt.

Hendel in basisstand voor uitgeschakeld.



» » in Knipperlicht- en grootlicht-hendel op pag. 113



» » pag. 113

## Alarmlichten



**Afb. 32** Dashboard: schakelaar voor alarmlichten.

Ingeschakeld, bijvoorbeeld:

- Bij het naderen van een file

- In een noodsituatie
- Wagen staat stil wegens pech
- Bij het slepen of gesleept worden





» » in Noodknipperlichten op pag. 114



» » pag. 114

## Binnenverlichting

### Positie: Functie

|   |   |
|---|---|
| 0   | Binnenverlichting uitzetten.  |
|  | Binnenverlichting aanzetten.  |
|  | Schakelt het portiercontact (middelste stand) in.<br>De binnenverlichting gaat automatisch aan wanneer de wagen ontgrendeld, een portier geopend of de sleutel uit het contactslot genomen wordt.<br>De verlichting gaat na een paar seconden uit nadat alle portieren gesloten zijn, de wagen vergrendeld is of het contact in wordt geschakeld. |

### Let op

**De binnenverlichting gaat uit als de wagen wordt vergrendeld of een paar minuten nadat de sleutel uit het contact is genomen. Dat voorkomt het ontladen van de accu.**

## Ruitenwisser voor en achter

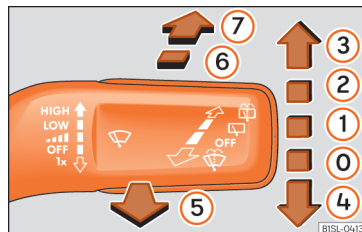

**Afb. 33** Bediening van de ruitenwisser en ruitensproeier.

### Hendel in de gewenste stand zetten:

|   |   |   |
|---|---|---|
| 0 | <b>OFF</b>  | Ruitenwissers uit.  |
| 1 |  | Intervalwissen op de achterruit.  |
| 2 | <b>LOW</b>  | Langzaam wissen.  |
| 3 | <b>HIGH</b>   | Snel wissen.  |
| 4 | <b>1x</b>   | Kort wissen, kort sproeien. Houd de hendel langer omlaag gedrukt zodat het wissen sneller gaat. |
| 5 |  | Wis/was-automaat om de voorruit schoon te maken met de hendel omhoog.                           |
| 6 |  | Intervalwissen bij de achterruit. De achterruitwisser werkt ongeveer om de 6 seconden.          |

**Hendel in de gewenste stand zetten:**

⑦



Wis/was-automaat om de achterruit schoon te maken met ingedrukte hendel.



» pag. 117

**SOS**

» pag. 48

## SEAT-informatiesysteem

### Inleiding tot thema

Met ingeschakeld contact kunt u diverse indicaties op het display van het instrumentenpaneel openen.

Het aantal elementen dat op het display van het instrumentenpaneel weergegeven wordt varieert al naargelang de elektronica en uitvoering van de wagen.

In een gespecialiseerde werkplaats kunnen functies geprogrammeerd of gewijzigd worden volgens de uitvoering van de wagen. SEAT raadt u aan de Technische Dienst te raadplegen.

### ⚠ ATTENTIE

Iedere afleiding kan tot een ongeval leiden met het daaraan verbonden risico van verwondingen.

- Raadpleeg de bedieningselementen van het instrumentenpaneel niet onder het rijden.

### Bediening van de aanwijzingen op het scherm

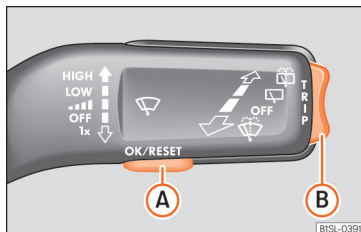

**Afb. 34** Ruitenwisserhendel: bedieningstoetsen.

### Raadpleeg een indicatiepunt

- Schakel het contact in.
- Indien een bericht of het pictogram van de wagen verschijnt, druk op **OK/RESET** (» **afb. 34 (A)**).

- Druk op het bovenste of onderste deel van de tuimelschakelaar » **afb. 34 (B)** tot het gewenste indicatiepunt in beeld komt.

### Multifunctie-indicatie (MFA)

De multifunctie-indicatie (MFA) is uitgerust met twee automatisch werkende geheugens: **1 - Deelgeheugen** en **2 - Totaalgeheugen**. Rechtsomder op het display wordt het op dat moment weergegeven geheugen aangegeven.

**Wanneer het contact is ingeschakeld en het geheugen 1 of 2 wordt weergegeven, druk kort op de toets **OK** om van het ene geheugen naar het andere te wisselen.**

**1**

Deelgeheugen (voor een afzonderlijke rit).

Het geheugen verzamelt de gegevens van het afgelegde traject en het verbruik vanaf het inschakelen tot het uitschakelen van het contact. Indien het traject wordt onderbroken gedurende meer dan 2 uur, wordt het geheugen automatisch gewist. Indien minder dan twee uur na het uitschakelen van het contact verder wordt gereden, voegt het systeem de nieuwe gegevens toe aan de opgeslagen waarden. »

Wanneer het contact is ingeschakeld en het geheugen 1 of 2 wordt weergegeven, druk kort op de toets **OK** om van het ene geheugen naar het andere te wisselen.

**2**  
Totaal geheugen (voor alle trajecten).

Het geheugen verzamelt de gegevens van een onbeperkt aantal trajecten, tot een totale rijtijd van 19 uur en 59 minuten of tot een afgelegde afstand bereikt wordt van 1.999,9 km of mijl (al naargelang de uitvoering van het instrumentenpaneel). Bij het bereiken van deze limietwaarden, wordt het geheugen automatisch gewist en telt het systeem opnieuw vanaf 0.

### Mogelijke aanwijzingen

| Menu                     | Functie  |
|--------------------------|--|
| Tijd                     | Huidige tijd in uren (h) en minuten (min).   |
| Rijtijd                  | Geeft de uren (h) en minuten (min) weer die verstreken zijn sinds het contact werd ingeschakeld.   |
| Huidig brandstofverbruik | Het actueel verbruik wordt tijdens het rijden gemeten in liters per 100 km; met de motor in werking en de wagen in stilstand in liters/uur.  |
| Gemiddeld verbruik       | Het gemiddelde brandstofverbruik wordt na het inschakelen van het contact al na ca. 100 meter in liters per 100 km weergegeven. Tot dan worden streepjes getoond. De aangegeven waarde wordt ongeveer om de 5 seconden bijgewerkt. |

| Menu                               | Functie   |
|------------------------------------|---|
| Actieradius                        | Geschatte afstand in km die nog afgelegd kan worden met de resterende brandstof in de tank als dezelfde rijstijl aangehouden wordt. Deze waarde wordt o.a. berekend op basis van het actuele brandstofverbruik. |
| Afgelegde afstand                  | Afgelegde afstand in km sinds het contact werd ingeschakeld.  |
| Gemiddelde snelheid                | De gemiddelde snelheid wordt na inschakeling van het contact al na ongeveer 100 meter weergegeven. Tot dan worden streepjes getoond. De aangegeven waarde wordt ongeveer om de 5 seconden bijgewerkt.           |
| Digitale indicatie van de snelheid | Digitaal weergegeven huidige snelheid.  |
| Digitale koelvloeistofthermometer  | Digitale meting van huidige motor-koelvloeistoftemperatuur.   |
| Waarschuwings signaal bij --- km/u | Indien de opgeslagen snelheid (tussen 30-250 km/u of 18-155 mijl per uur) wordt overschreden, klinkt een akoestisch signaal en verschijnt een visuele waarschuwing.   |

### Tussen de weergavefuncties wisselen

- Druk op de tuimelschakelaar van de ruitenwischerhendel.

### Een snelheid vastleggen voor de snelheidswaarschuwing

- Selecteer de weergave **Snelheidswaarschuwing bij --- km/h**.
- Druk op de toets **OK** om de huidige snelheid op te slaan en de waarschuwing uit te schakelen.
- Tijdens de volgende 5 seconden stelt u de gewenste snelheid in met behulp van de tuimelschakelaar in de ruitenwischerhendel of met de toetsen **▲** of **▼** van het multifunctiestuurwiel. Druk daarna opnieuw op **OK** of wacht enkele seconden af. De snelheid wordt opgeslagen en de waarschuwing ingeschakeld.
- *Om uit te schakelen*, drukt u op **OK**. De geprogrammeerde snelheid wordt gewist.

### Het geheugen 1 of 2 handmatig wissen

- Selecteer het geheugen dat u wilt wissen.
- Houd knop **OK** ongeveer twee seconden ingedrukt.

## Snelheidsregelsysteem

### Bediening van het snelheidsregelsysteem (SRS)\*

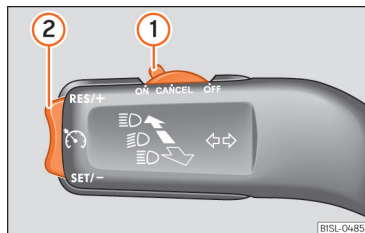

Afb. 35 Bedieningsschakelaar en -elementen van het SRS.

- SRS inschakelen: zet de schakelaar »»» **afb. 35 1** in stand **ON**. Het systeem is ingeschakeld. Het systeem regelt niet omdat geen enkele snelheid is geprogrammeerd.
- SRS activeren: druk op de knop »»» **afb. 35 2** in het gebied **SET/-**. De huidige snelheid wordt opgeslagen en geregeld.
- SRS tijdelijk uitschakelen: zet de schakelaar »»» **afb. 35 1** in stand **CANCEL** of trap het rempedaal in. Het snelheidsregelsysteem wordt tijdelijk uitgeschakeld.
- SRS opnieuw inschakelen: druk op de knop »»» **afb. 35 2** in **RES/+**. De opgeslagen snelheid wordt opnieuw bewaard en geregeld.

- Geprogrammeerde snelheid verhogen tijdens de SRS-regeling: druk op de knop **2** in **RES/+**. De wagen versnelt tot de nieuwe opgeslagen snelheid.
- Geprogrammeerde snelheid verlagen tijdens de SRS-regeling: druk op de knop **2** in **SET/-** om 1 km/u (1 mpu) te verminderen. De snelheid wordt verlaagd tot de nieuwe opgeslagen snelheid is bereikt.
- SRS uitschakelen: zet de schakelaar »»» **afb. 35 1** in stand **OFF**. Het systeem wordt uitgeschakeld en de opgeslagen snelheid gewist.



»»» **Δ** in Snelheidsregelsysteem bedienen op pag. 185



»»» pag. 184

## Controlelampjes















### Controle- en waarschuwingslampjes

De controle- en waarschuwingslampjes zijn indicatoren voor mededelingen »»» **Δ**, storingen »»» **!** of bepaalde functies. Een aantal controle- en waarschuwingslampjes gaat aan wanneer het contact wordt ingeschakeld en moet weer doven wanneer de motor in werking wordt gezet, of tijdens het rijden.

Wanneer bepaalde controle- en waarschuwingslampjes gaan branden, weerklinkt ook een geluidssignaal.

|            |   |
|------------|---|
|            | Handrem »»» pag. 164.   |
|            | Storing in remsysteem »»» pag. 164.   |
|            | Motorkoelvoelstof »»» pag. 213.   |
|            | Motoroliedruk »»» pag. 210.   |
|            | Storing in stuurinrichting »»» pag. 177.  |
|            | De bestuurder of voorpassagier heeft de veiligheidsgordel niet om »»» pag. 56.                                    |
|            | Storing in de generator »»» pag. 218;<br><b>OF</b> het start-stopsysteem kan de motor niet starten »»» pag. 183.  |
|            | Storing in ESC of uitschakeling door systeem; <b>OF</b> ESC of ASR geactiveerd »»» pag. 168.                      |
|            | Storing in Traction Control* of uitschakeling door systeem; <b>OF</b> Traction Control* geactiveerd »»» pag. 168. |
|            | Storing in ABS »»» pag. 168.  |
|            | Mistachterlicht aan »»» pag. 111.   |
|            | Storing in uitlaatgascontrolesysteem »»» pag. 181.  |
| <b>EPC</b> | Storing in het benzinemotorregeling »»» pag. 181.   |

»

|  |   |
|--|---|
|        | Brandstoftank bijna leeg » pag. 204.  |
|       | Aardgastank bijna leeg » pag. 204.  |
|       | Storing in het systeem van airbags en gordelspanners » pag. 67.                               |
|       | Bandenspanningscontrolesysteem » pag. 228.  |
|       | Knipperlichten of alarmlichten branden » pag. 111.  |
|       | Snelheidsregelsysteem » pag. 184.   |
|       | Grootlicht aan of grootlichtsignaal in werking gesteld » pag. 111.                            |
|       | Een passagier van de zitplaatsen achterin heeft de veiligheidsgordel omgedaan » pag. 56.      |
|       | Een passagier van de zitplaatsen achterin heeft de veiligheidsgordel niet omgedaan » pag. 56. |
|       | Remassistent in stadsverkeer » pag. 189.  |
|  On   | Remassistent in stadsverkeer handmatig ingeschakeld » pag. 189.                               |
|  OFF  | Remassistent in stadsverkeer handmatig uitgeschakeld » pag. 189.                              |
|  InSP | Service-intervalindicatie » pag. 98.  |
|       | Start-stopsysteem ingeschakeld » pag. 183.  |



Start-stopsysteem niet beschikbaar » pag. 183.

### ⚠ ATTENTIE

Als u de waarschuwingslampjes negeert, kan de wagen midden in het verkeer tot stilstand komen, of kunnen zich ongevallen of ernstig letsel voordoen.

- Negeer de waarschuwingslampjes nooit.
- Breng de wagen tot stilstand zodra dit op een veilige wijze mogelijk is.

- De wagen ver van het wegverkeer parkeren, op een plaats waar geen brandbare materialen met het uitlaatsysteem in aanraking kunnen komen (bijv. droog gras, brandstoffen).

- Een defecte auto brengt een verhoogd risico op ongevallen met zich mee, zowel voor de inzittenden als voor de andere weggebruikers. Zet zo nodig de alarmlichten aan en plaats de gevarendriehoek om andere bestuurders te waarschuwen.

- Alvorens de motorkap te openen, moet de motor uitgezet worden en voldoende afkoelen.

- In elke wagen is de motorruimte een zone die gevaren inhoudt en ernstige letsel kan veroorzaken »  pag. 207.

### ⚠ VOORZICHTIG

Het negeren van brandende controlelampjes kan storingen tot gevolg hebben.

## Versnellingshendel

### Handgeschakelde versnellingsbak

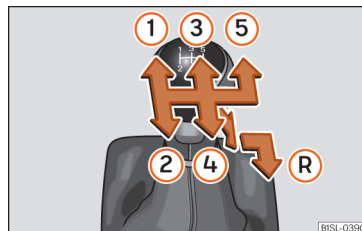

**Afb. 36** Schakelschema van handgeschakelde 5-versnellingsbak.

In de versnellingshendel zijn de standen van alle versnellingen aangeduid » **afb. 36**.

- Trap het koppelingspedaal helemaal in.
- Zet de versnellingshendel in de gewenste stand »  in Handgeschakelde versnellingsbak op pag. 172.
- Laat het koppelingspedaal opkomen.

### Achteruitversnelling inschakelen

- Schakel de achteruitversnelling alleen in als de wagen stilstaat.
- Houd het koppelingspedaal helemaal ingetrap »  in Handgeschakelde versnellingsbak op pag. 172.

- De versnellingshendel in zijn vrij zetten en de hendel helemaal naar beneden drukken.
- De versnellingshendel naar rechts en naar achteren schakelen zoals aangegeven op het schakeldiagram op de versnellingshendel.
- Laat het koppelpedaal opkomen.



» » ⚠ in Handgeschakelde versnellingsbak op pag. 172



» » pag. 172

### Automatische versnellingsbak

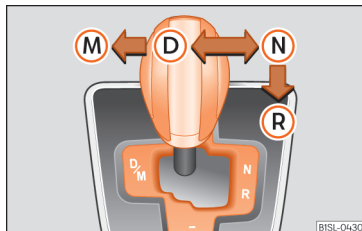

**Afb. 37** Schakelschema van de automatische transmissie.

- R** Achteruitversnelling
- N** Neutrale stand (vrijloop)
- D** Permanente stand voor vooruitversnelling
- M** Tiptronic-modus: trek de hendel naar voren (+) om op te schakelen of naar achteren (-) om terug te schakelen.



» » ⚠ in Automatische versnellingsbak op pag. 173



» » pag. 172

## Airconditioning













### Hoe werkt Climatronic\*?



**Afb. 38** Boven in de middenconsole: bedieningselementen van de Climatronic.

»

## De essentie

|  |   |
|--|---|
| <b>Uitschakelen</b>  | Het systeem wordt uitgeschakeld door meermaals te drukken op de onderste toets  » <b>afb. 38</b>  |
| <b>A/C</b>   | <b>Koelfunctie</b><br>Met de toets <b>A/C</b> wordt de koelfunctie in- en uitgeschakeld.  |
| <b>AUTO</b>  | <b>Automatische regeling</b><br>Met de toets <b>AUTO</b> wordt de automatische regeling in- en uitgeschakeld. De automatische regeling houdt de temperatuur in het interieur constant. De temperatuur, hoeveelheid en verdeling van de lucht worden automatisch geregeld. Indien de ventilatie handmatig wordt gewijzigd, schakelt de automatische regeling uit.  |
| <b>Temperatuur</b>   | Met de toetsen ① en ② » <b>afb. 38</b> wordt de temperatuur aangepast. De ingestelde temperatuur wordt op het scherm getoond.   |
|             | <b>Aanjager</b><br>Met de toetsen  » <b>afb. 38</b> wordt de snelheid van de aanjager aangepast.   |
| <b>Luchtverdeling</b>  |  : Luchtverdeling naar het bovenlichaam via de luchtroosters van het dashboard<br> : Luchtverdeling naar de voetenruimte<br> : Luchtverdeling naar de voorruit |
| <b>MAX</b>  | <b>Ijs van de voorruit verwijderen</b><br>Met de toets <b>MAX</b>  » <b>afb. 38</b> wordt het ijs zo snel mogelijk van de voorruit verwijderd en wordt de ruit ook ontwasemd (ontdooi-/ontwasemingsfunctie). Bij een temperatuur hoger dan +3 °C (+38 °F) wordt de lucht gedroogd en verhoogt de snelheid van de aanjager.       |
|             | <b>Circulatiefunctie</b><br>Met de toets  » <b>afb. 38</b> wordt de circulatiefunctie in- en uitgeschakeld » <b>pag. 140</b> .   |
|             | <b>Achterruitverwarming</b><br>Met de toets  , aan de bovenzijde van de middenconsole, wordt de achterruitverwarming in- en uitgeschakeld terwijl de motor draait. De achterruitverwarming wordt na maximaal 10 minuten automatisch uitgeschakeld.   |



»  in Inleiding tot thema op pag. 139







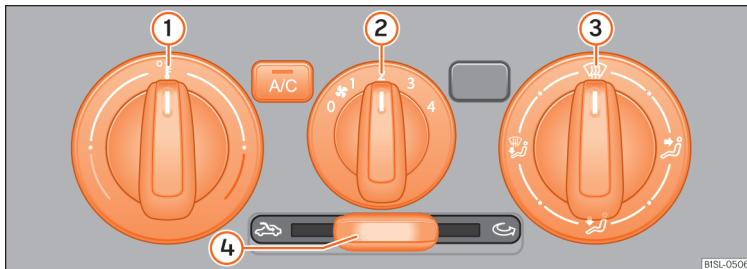

» pag. 139



## Hoe werken de handbediende airconditioning en het verwarmings- en ventilatiesysteem?



**Afb. 39** Boven in de middenconsole: bedienings-elementen van de handbediende airconditioning en het verwarmings- en ventilatiesysteem.

|   |  |
|---|--|
| <b>Uitschakelen</b>   | Het wordt uitgeschakeld door de middelste draaiknop ② in stand 0 » » afb. 39 te draaien.   |
| <b>A/C</b>  | <b>Koelfunctie<sup>al</sup></b><br>Met de toets <b>A/C</b> wordt de koelfunctie in- en uitgeschakeld.  |
| <b>Temperatuur</b>  | Met de linker draaiknop ① » » afb. 39 wordt de temperatuur aangepast.  |
|  | <b>Aanjager</b><br>Met de middelste draaiknop ② » » afb. 39 wordt de snelheid van de aanjager aangepast.   |
| <b>Luchtverdeling</b>   | Met de rechter draaiknop ③ » » afb. 39 wordt de luchtverdeling aangepast.<br> : Luchtverdeling naar het bovenlichaam via de luchtroosters van het dashboard.<br> : Luchtverdeling naar de voetenruimte.<br> : Luchtverdeling naar de voorruit en de voetenruimte.<br> : <b>!Is van de voorruit verwijderen.</b> Het ijs wordt zo snel mogelijk van de voorruit verwijderd en de ruit wordt ook ontwasemd (ontdooi-/ontwasemingsfunctie). |
|  | <b>Circulatiefunctie</b><br>Met de schuifknop ④ » » afb. 39 wordt de circulatielucht in- en uitgeschakeld » » pag. 140.  |

»



### Achterrautverwarming

Met de toets , aan de bovenzijde van de middenconsole, wordt de achterrautverwarming in- en uitgeschakeld terwijl de motor draait. De achterrautverwarming wordt na maximaal 10 minuten automatisch uitgeschakeld.

<sup>a1</sup> Geldt voor wagens met handbediende airconditioning.



»»  in Inleiding tot thema op pag. 139



»» pag. 139

## Controle van niveaus

### Vulhoeveelheden

#### Vulhoeveelheid van brandstoftank

|                       |  |
|-----------------------|--|
| <b>Benzinemotoren</b> | Ongeveer 35,0 l, waarvan ongeveer 4,0 l reserve.   |
| <b>Aardgasmotor</b>   | Aardgas: ongeveer 11,0 kg, waarvan max. 1,5 kg reserve<br>Benzine: ongeveer 10,0 l, waarvan ongeveer 5,0 l reserve |

#### Vulhoeveelheid van ruitensproeiervloei-stofreservoir

De inhoud van het ruitensproeiervloei-stofreservoir is ongeveer 3 liter.

### Brandstof

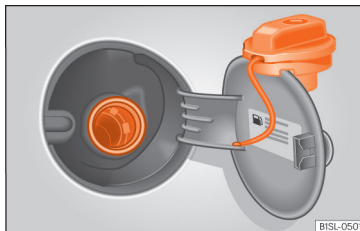

**Afb. 40** Geopende tankklep met vastgehaakte tankdop.

#### Tankdop openen

De tankklep zit rechtsachter in het zijpaneel van de wagen.

- Pak de tankdop aan de achterkant vast en draai hem open.
- Klap zo nodig de sleutelbaard van de autosleutel uit »»  pag. 99.
- Steek de autosleutel in de slotcilinder van de tankdop en draai deze linksom.
- Draai de tankdop linksom los en houd hem aan de bovenkant van de tankklep vast »» **afb. 40**.

#### Tankdop sluiten

- Draai de dop rechtsom op de vulopening van de tank tot hij vastklikt.

- Steek de autosleutel in de slotcilinder van de tankdop, draai hem linksom en verwijder hem.
- Klep al drukkend sluiten tot deze goed vastklikt. De tankklep moet gelijk liggen met het oppervlak van de carrosserie.



»»  in Inleiding tot thema op pag. 203



»» pag. 205

## Olie

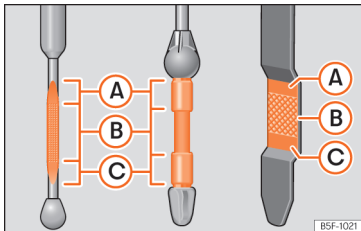

Afb. 41 Oliepeilstok.

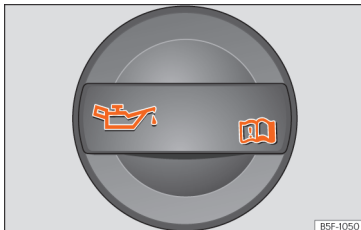

Afb. 42 In de motorruimte: dop van de motorolie-vulopening.

Het oliepeil wordt gemeten met de peilstok in de motorruimte.

De olie moet een spoor achterlaten tussen de gebieden **A** en **C**. Ze mag niet voorbij het gebied **A** komen.

- Gebied **A**: geen olie toevoegen.
- Gebied **B**: er kan olie worden bijgevuld, maar het peil moet in dit gebied blijven.
- Gebied **C**: olie bijvullen tot het gebied **B**.

## Olie bijvullen

- Dop van de motorolie-vulopening los-schroeven.
- Voeg olie langzaam bij.
- Controleer tegelijk het peil om niet te veel bij te vullen.
- Wanneer het oliepeil minimaal het gebied **B** bereikt heeft, draait u de dop van de vulmond voorzichtig vast.

## Indien het motoroliepeil te laag is

In uw gespecialiseerde werkplaats kunt u informatie vragen over de juiste motorolie voor uw wagen. Indien u motorolie dient bij te vullen, moet u die olie gebruiken.

Indien de aanbevolen motorolie niet beschikbaar is, is het **in noodgevallen** toegestaan om **eenmalig** maximaal 0,5 l van de onderstaande olie toe te voegen tot de volgende olierversing:

- *Benzinemotoren*: norm VW 504 00, VW 502 00, VW 508 00, ACEA C3 of API SN.

De olie kunt u bij een gespecialiseerde werkplaats laten ververset.

Het gebruik van motorolie volgens de norm VW 504 00 in plaats van VW 508 00 kan leiden tot een hoger verbruik en meer uitstoot van CO<sub>2</sub>.

**Castrol** **EDGE** **PROFESSIONAL**

## Aanbevolen door SEAT

SEAT beveelt aan om Originele SEAT-olie te gebruiken, om hoge prestaties van de SEAT-motoren te garanderen.



» » ⚠ in Motorolie ververset op pag. 212



» » pag. 209

## Koelvloeistof



Afb. 43 Motorruimte: vuldop van het koelvloeistofexpansiereservoir.

Het reservoir van koelvloeistof bevindt zich in de motorruimte.

Vul de vloeistof bij koude motor bij wanneer het peil lager is dan **MIN**.

### Koelvloeistofspecificatie

Het koelsysteem van de motor bevat van in de fabriek een mengsel van speciaal behandeld water en ten minste 40% additief **G13** (TL-VW 774 J), met een lila kleur. Dit mengsel biedt niet alleen bescherming tegen vries-temperaturen tot -25°C [-13°F], maar beschermt ook de lichtmetalen onderdelen van het koelsysteem van de motor tegen corrosie. Bovendien voorkomt dit mengsel kalkaanslag en wordt het kookpunt van de koelvloeistof beduidend hoger.

Om het koelsysteem te beschermen, moet het percentage additief altijd minstens 40% zijn, zelfs bij hoge temperaturen en een warm klimaat, en er geen antivriesbescherming nodig is.

Indien wegens het klimaat meer bescherming nodig is, kan het aandeel van additief verhoogd worden, maar enkel tot 60%; anders daalt de antivriesbescherming en is de koeling dus minder goed.

Wanneer u koelvloeistof bijvult, moet er een mengsel van **gedestilleerd water** en minstens 40% van het additief G13 of G12 plus-plus (TL-VW 774 G) worden gebruikt (beide lila) om een optimale bescherming tegen cor-

rosie te hebben » » **!** in Koelvloeistofpeil controleren en bijvullen op pag. 215. Het mengen van G13 met de koelvloeistoffen van de motor G12 plus (TL-VW 774 F), G12 (rood) of G11 (groenblauwe kleur) zal ervoor zorgen dat er een aanzienlijk lagere bescherming tegen corrosie is, hetgeen vermeden dient te worden » » **!** in Koelvloeistofpeil controleren en bijvullen op pag. 215.



» » **!** in Koelvloeistofpeil controleren en bijvullen op pag. 214



» » pag. 212

### Remvloeistof



**Afb. 44** Motorruimte: dop van het remvloeistofreservoir.

Het reservoir van remvloeistof bevindt zich in de motorruimte.

Het peil moet tussen de markeringen **MIN** en **MAX** liggen. Als het lager is dan **MIN**, wendt u zich tot een technische dienst.



» » **!** in Remvloeistofpeil controleren op pag. 216



» » pag. 215

### Ruitensproeier



**Afb. 45** In de motorruimte: dop van het ruitensproeiervloeistofreservoir.

Het reservoir van de ruitensproeiervloeistof bevindt zich in de motorruimte.

Om bij te vullen, mengt u water met een product aanbevolen door SEAT.

Bij koude temperaturen dient u antivries voor ruitensproeiervloeistof toe te voegen. »



» »  in Ruitensproeiervloeistofpeil controleren en vloeistof bijvullen op pag. 217



» » pag. 216

## Accu

De accu zit in de motorruimte. Er is geen onderhoud voor vereist. De staat ervan wordt gecontroleerd wanneer de inspectiebeurt plaatsvindt.



» »  in Inleiding tot thema op pag. 217



» » pag. 217

## Noodgevallen

### Zekeringen

#### Plaats van de zekeringen

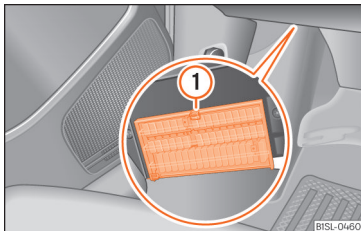

**Afb. 46** In het dashboard aan bestuurderszijde: deksel van de zekeringenhouder.

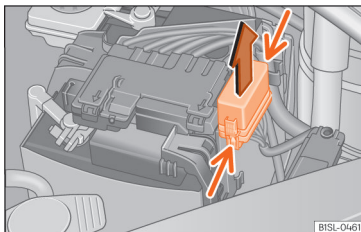

**Afb. 47** In de motorruimte: deksel van de zekeringenhouder.

#### Onder het dashboard

De zekeringenhouder bevindt zich onder het dashboard aan bestuurderszijde »» **afb. 46**.

#### In de motorruimte

Druk op de vergrendelingsclips voor het ontgrendelen van de zekeringenhouder »» **afb. 47**.

#### Onderscheid maken met de kleuren van de zekeringen onder het dashboard

| Kleur              | Stroomsterkte |
|--------------------|---------------|
| Lila               | 3             |
| Lichtbruin         | 5             |
| Bruin              | 7,5           |
| Rood               | 10            |
| Blauw              | 15            |
| Geel               | 20            |
| Wit of transparant | 25            |
| Groen              | 30            |
| Oranje             | 40            |



»» ⚠ in Inleiding tot thema op pag. 83



»» pag. 83

#### Een doorgebrande zekering vervangen

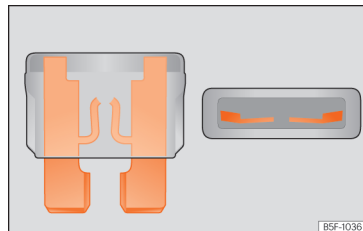

**Afb. 48** Voorbeeld van een doorgebrande zekering.

#### Vorbereidingen

- Schakel het contact, de lichten en alle elektrische apparatuur uit.
- Open de desbetreffende zekeringenhouder »»  pag. 84.

#### Een doorgebrande zekering herkennen

U kunt een doorgebrande zekering herkennen aan de gesmolten metalen draad »» **afb. 48**.

Verlicht de zekering met een zaklamp om te kijken of ze doorgebrand is.

#### Een zekering vervangen

- Trek de zekering eruit.

»

- Vervang de doorgebrande zekering door een nieuwe zekering met *dezelfde* stroomsterkte (gelijke kleur en opschrift) en *dezelfde* grootte.
- Monteer het deksel weer of sluit het deksel van de zekeringhouder.

## Lampen

### Gloeilampje (12 V)

#### Lichtbron gebruikt voor elke functie

| Halogeenkoplamp       | Type     |
|-----------------------|----------|
| Daglicht/parkeerlicht | W21/5W   |
| Dimlicht              | H4 LL    |
| Grootlicht            | H4 LL    |
| Knipperlicht          | PY21W NA |

| Achterlicht met lampen | Type        |
|------------------------|-------------|
| Remlicht/stadslight    | P21/5W LL   |
| Stadslight             | P21/5W LL   |
| Knipperlicht           | PY21W NA LL |
| Mistachterlicht        | P21W        |
| Achteruitrijlicht      | R10W        |

## Wat te doen bij lekke band

### Voorafgaande stappen

- Stop de wagen op een horizontaal oppervlak, op een veilige plaats zo ver mogelijk buiten de verkeersstroom.
- Handrem aantrekken.
- Schakel de alarmlichten in.
- *Handgeschakelde versnellingsbak*: schakel de 1e versnelling in.
- *Automatische versnellingsbak*: plaats de keuzehendel in stand **D** of **R**.
- Indien u met aanhangwagen rijdt, deze afkoppelen.
- Leg het boordgereedschap »» pag. 76 en het reservewiel\* klaar »» pag. 229.
- Volg de wettelijke richtlijnen van elk land op (reflectorend vest, gevarendriehoek enz.).
- Laat alle passagiers uitstappen en op een veilige plaats gaan staan (bijv. achter de vangrail).

### ⚠ ATTENTIE

- Volg de beschreven richtlijnen op voor uw eigen veiligheid en die van andere weggebruikers.
- Als u het verwisselen van het wiel op een helling uitvoert, blokkeert u het tegenoverliggende wiel met een steen of iets derg-

lijks om ervoor te zorgen dat de wagen niet wegvolt.

### Een band repareren met de bandenafdichtset

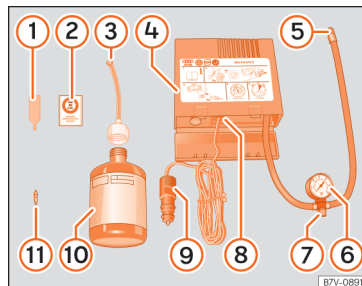

**Afb. 49** Standaardweergave: inhoud van de bandenafdichtset.

De bandenafdichtset zit in de bagageruimte onder de laadvloerafdekking.

### De band afdichten

- Draai het dopje en het inzetstuk van het ventiel los. Gebruik het apparaat »» **afb. 49**
- ① om het inzetstuk te verwijderen. Leg het op een schoon oppervlak.
- Schud de fles met afdichtmiddel »» **afb. 49**
- ⑩ goed.



- Draai de pompslang » » **afb. 49** ③ vast op de fles met afdichtmiddel. De verzegeling van de fles wordt automatisch gebroken.
- Verwijder de dop van de vulslang » » **afb. 49** ③ en draai het open einde van de tube op het bandventiel.
- Houd de fles met de bodem omhoog en vul de band met de inhoud van de fles.
- Haal de fles van het ventiel.
- Breng het inzetstuk opnieuw aan op het bandventiel met het apparaat » » **afb. 49** ①.

### De band oppompen

- Draai de vulslang van de compressor » » **afb. 49** ⑤ vast op het bandventiel.
- Controleer of de ontluichtingsbout gesloten is » » **afb. 49** ⑦.
- Start de motor en laat hem draaien.
- Sluit de steker » » **afb. 49** ⑨ aan op het 12 volt-stopcontact van de wagen » » **pag. 129**.
- Zet de luchtcompressor aan met de ON/OFF-schakelaar » » **afb. 49** ⑧.
- Laat de luchtcompressor draaien tot een druk van 2,0-2,5 bar (29-36 psi/200-250 kPa) wordt bereikt. **Maximaal 8 minuten**.
- Sluit de luchtcompressor af.
- Indien de aangegeven druk niet wordt bereikt, draait u de vulslang los van het ventiel.

- Beweeg de wagen 10 m zodat het afdichtmiddel wordt verdeeld in de band.
- Draai de vulslang van de compressor opnieuw op het ventiel.
- Herhaal het proces voor het oppompen.
- Als ook dan de druk niet wordt bereikt, verkeert de band in slechte staat. Zet de wagen stil en roep de hulp in van gespecialiseerd personeel.
- Sluit de luchtcompressor af. Draai de vulslang los van het bandventiel.
- Wanneer de bandenspanning tussen 2,0-2,5 bar ligt, rijdt u verder met een snelheid onder 80 km/u (50 mph).
- Kleef de sticker » » **afb. 49** ② op het instrumentenpaneel, binnen het gezichtsveld van de bestuurder.
- Controleer de bandenspanning opnieuw na 10 minuten » » **pag. 80**.



» » **⚠** in **Bandenafdichtset TMS (Tyre Mobility System)\*** op **pag. 78**



» » **pag. 78**

## Een wiel verwisselen

### Wagengereedschap

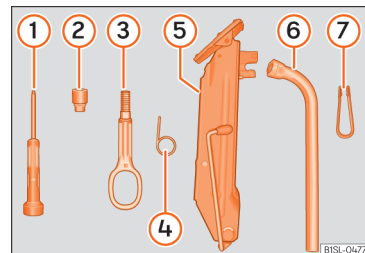

**Afb. 50** Onderdelen van de wagengereedschapset.

- ① Schroevendraaier met binnenzeskant in de greep
- ② Adapter voor antidiefstalbouten.
- ③ Sleepoog, kan vastgeschroefd worden.
- ④ Draadbeugel voor het lostrekken van de naafdoppen.
- ⑤ Krik.
- ⑥ Wielsleutel.
- ⑦ Klemmen voor dop van wielbouten. »



» » ⚠ in Voorafgaande stappen op pag. 38



» » pag. 75

## Wieldop

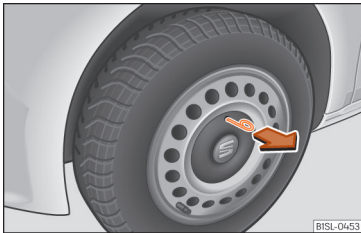

B1SL-0453

**Afb. 51** Verwijder de wieldop van de stalen velg.

Om bij de wielbouten te kunnen moet u de wieldop verwijderen.

### Wieldop in- en uitbouwen

- Om deze uit te bouwen, neemt u de draadbeugel van het wagen gereedschap en haakt u de beugel onder de rand van de wieldop » » **afb. 51**.
- De wieldop verwijderen door in de richting van de pijl te trekken.

- Voor het aanbrengen, drukt u de wieldop op de velg totdat u de dop voelt vastklikken.

De wieldop dient als bescherming voor de wielbouten en moet weer worden aangebracht nadat u een wiel hebt verwisseld.

## Integrale wieldop

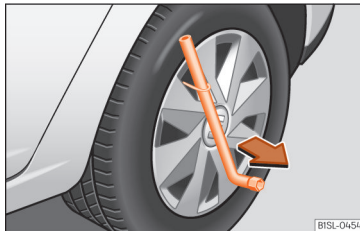

B1SL-0454

**Afb. 52** De integrale wieldop uitbouwen.

### De integrale wieldop uitbouwen

- Neem de wielsleutel en de draadhaak van het wagen gereedschap » »  pag. 75.
- Haak de draad in een van de uitsparingen van de wieldop.
- Steek de wielsleutel in de draadhaak » » **afb. 52** en trek de wieldop in de pijlrichting.

## De wieldop monteren

- Druk de integrale wieldop tegen de velg zodat het gat voor het ventiel samenvalt met het ventiel van de band.
- Let erop dat de wieldop over de hele omtrek goed vast zit. Bij gebruik van een antidiefstalbout, moet u deze in de stand tegenover het ventiel indraaien.

## Doppen van de wielbouten



B1SL-0455

**Afb. 53** Verwijder de doppen van de wielbouten.

### Verwijderen

- Plaats de kunststof klem (boordgereedschap » »  pag. 75) op de dop totdat deze vastklikt » » **afb. 53**.
- Verwijder de dop met de kunststof klem.

De doppen dienen als bescherming voor de wielbouten en moeten na verwisselen van het wiel weer worden aangebracht.

De **antidiefstalwielbout** heeft een speciale dop die alleen verenigbaar is met antidiefstalbouten en niet voor normale wielbouten gebruikt kan worden.

## Wielbouten losdraaien



**Afb. 54** Wiel verwisselen: wielbouten losdraaien.

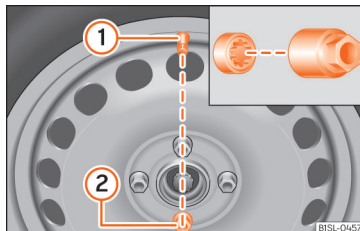

**Afb. 55** Wiel verwisselen: ventiel van de band (1) en plaats van de antidiefstalwielbout (2).

- Alleen de bij de wagen geleverde sleutel gebruiken om de wielbouten los te draaien.
- Wielbouten ongeveer één slag losdraaien voordat de wagen wordt opgekruid.
- Als een wielbout niet kan worden losgedraaid, dan u kunt voorzichtig met een voet op het uiteinde van de wielsleutel drukken. Houd u aan de wagen vast en zorg ervoor dat u stevig staat.

### Wielbouten losdraaien

- De wielsleutel tot aan de aanslag op de wielbout schuiven » **afb. 54**.
- Pak de wielsleutel bij een uiteinde vast en draai de bout circa één slag linksom » **⚠**.

### Antidiefstalbouten losdraaien

Bij wielen met integrale wielpop moet de antidiefstalbout van het wiel in stand » **afb.**

**55** (2) zijn ingedraaid. Anders kan de integrale wielpop niet worden gemonteerd.

- De adapter voor de antidiefstalbouten uit het wagen gereedschap nemen.
- De adapter tot de aanslag op de antidiefstalbout » **afb. 55** schuiven.
- Zet de wielsleutel helemaal in de adapter.
- Pak de wielsleutel bij een uiteinde vast en draai de bout circa één slag linksom » **⚠**.

### Belangrijke informatie over wielbouten

De velgen en wielbouten zijn ontworpen om in de door de fabriek bepaalde combinatie te worden gemonteerd. Bij elke aanpassing aan andere velgen de erbij behorende wielbouten met de juiste lengte en vorm gebruiken. De bevestiging van de wielen en de werking van het remsysteem hangt daarvan af.

In bepaalde omstandigheden dient u niet de wielbouten van hetzelfde model te gebruiken.

### Aanhaalmoment van de wielbouten

Het voorgeschreven aanhaalmoment van de wielbouten voor stalen en lichtmetalen velgen is **110 Nm**. Nadat u een band hebt vervangen, controleer onmiddellijk het aanhaalmoment van de wielbouten met een betrouwbare momentsleutel.

Als de wielbouten verroest zijn en het kost moeite om ze erin te draaien, de bouten vervangen en de schroefdraad schoonmaken »

alvorens het aanhaalmoment te controleren.

Nooit de wielbouten of steken van de schroefdraad op de wielnaaf smeren of er olie op aanbrengen. Hoewel ze met het voorgeschreven aanhaalmoment zijn aangetrokken, kunnen ze onder het rijden losdraaien.

### ⚠ ATTENTIE

Als de wielbouten niet goed zijn aangebracht, kunnen ze onder het rijden losdraaien waardoor u de controle over de wagen verliest; dit kan aanzienlijke schade of letsel tot gevolg hebben.

- Uitsluitend de bouten van de overeenkomstige velg gebruiken.
- Nooit verschillende wielbouten gebruiken.
- De bouten en schroefdraden moeten schoon zijn, vrij van olie en vet, en de bouten moeten er gemakkelijk in te draaien zijn.
- Voor het los- of aandraaien van de wielbouten altijd en uitsluitend de wielsleutel gebruiken die standaard bij de wagen is meegeleverd.
- Wielbouten ongeveer één slag losdraaien voordat de wagen wordt opgekrikt.
- Nooit de wielbouten of steken van de schroefdraad op de wielnaaf smeren of er olie op aanbrengen. Hoewel ze met het voorgeschreven aanhaalmoment zijn aangetrokken, kunnen ze onder het rijden losdraaien.

- De schroefverbindingen van velgen met geschroefde velgtring nooit losdraaien.
- Als wielbouten met een lager aanhaalmoment worden vastgezet, kunnen ze onder het rijden losdraaien; de bouten en velgen kunnen zelfs loskomen. Door een te groot aanhaalmoment kan de wielbout resp. de schroefdraad worden beschadigd.

### Wagen opkrikken

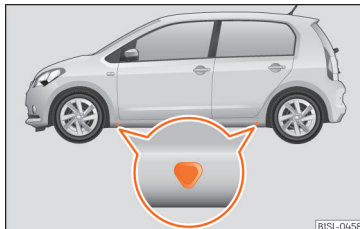

Afb. 56 Steunpunten voor de krik.

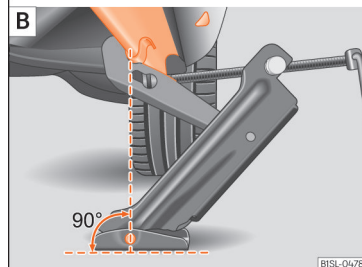
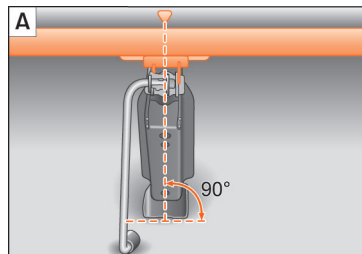

Afb. 57 Krik aan de achterkant links van de wagen geplaatst.

De wagenkrik alleen onder de aangegeven steunpunten (markeringen op de carrosserie) plaatsen »» afb. 56. Steeds het steunpunt gebruiken dat met het te verwisselen wiel overeenkomt »» ⚠.

De wagen alleen bij de steunpunten voor de krik opkrikken.

**⚠ ATTENTIE**

Als de wagen niet goed wordt opgekrickt, kan hij wegschuiven en de krik eronderuit vallen, wat ernstig letsel tot gevolg kan hebben. Neem het volgende in acht om het gevaar voor verwondingen te beperken:

- Alleen een krik gebruiken die door SEAT voor uw wagen is goedgekeurd. Andere krikken, zelfs die voor andere SEAT modellen zijn goedgekeurd, kunnen wegschuiven.
- De ondergrond moet vlak en stevig zijn. Als het terrein schuin afloopt of zacht is, kan de wagen wegschuiven en de krik vallen. Gebruik, indien nodig, een brede en stevige voet om de krik te ondersteunen.
- Als de ondergrond glad is (bijvoorbeeld een tegelvloer), een antislipprofiel (zoals een rubber matje) onder de krik plaatsen om te voorkomen dat de wagen wegschuift.
- De krik alleen bij de aangegeven plaatsen onder de wagen zetten. De klauw van de krik moet vastzitten en de verstevigingsrand op de bodem van de wagen omvatten » » » **afb. 57.**
- Houd nooit een lichaamsdeel zoals een arm of been onder de alleen door een krik ondersteunde wagen.
- Als u zich genooddaakt ziet om onder de wagen werkzaamheden uit te voeren, zet hem dan met stroppen en bokken vast zodat hij niet kan bewegen.
- De wagen nooit opkrikken als deze naar één kant overhelst of als motor draait.

- De motor nooit starten met opgekrikte wagen. De wagen zou van de krik kunnen vallen als gevolg van de motortrillingen.

**Een wiel demonteren en monteren**

**Afb. 58** Wiel verwisselen: de wielbouten met de schroevendraaiergreep losdraaien.

Nadat u de bouten hebt losgedraaid en de wagen met de krik hebt opgekrickt, verwisselt u het wiel.

**Wiel verwijderen**

- De wielbouten losdraaien » » » pag. 41.
- De wagen omhoog brengen » » » pag. 42.
- Draai de losgedraaide wielbouten met de binnenzeskant van de in de schroevendraaiergreep » » » **afb. 58** er helemaal uit en leg deze op een schone ondergrond.
- Verwijder het wiel.

**Het reservewiel of noodreservewiel monteren**

Let op de draairichting van de band » » »  pag. 230, Aanduiding van het bandtype.

- Breng het reservewiel of noodreservewiel aan.
- De wielbouten rechtsonder in draaien en licht vastzetten met de binnenzeskant van de schroevendraaiergreep.
- Om de antidiefstalbouten vast te zetten, gebruik een adapter voor antidiefstalbouten.
- Laat de wagen met de krik zakken.
- Draai alle bouten net wielsleutel rechtsonder » » » **⚠**. Draai de bouten niet één voor één rondom maar altijd kruislings aan.
- Breng de doppen, wiel dop of integrale wiel dop aan » » » pag. 40.

**⚠ ATTENTIE**

Als de wielbouten niet goed worden behandeld of met een verkeerd aanhaalmoment worden vastgezet, kan men de controle over de wagen verliezen waardoor een ongeval met ernstige gevolgen kan worden veroorzaakt.

- Alle wielbouten en schroefdraad van de naven moet schoon en vrij van olie of vet zijn. De wielbouten moeten gemakkelijk in te draaien zijn en met het voorgeschreven aanhaalmoment worden vastgezet. » » »

- De binnenzeskant in de schroevendraaiergreep alleen gebruiken om wielbouten te draaien, niet om deze los te draaien of aan te trekken.

## Looprichtinggebonden banden

Een draairichtinggebonden bandenprofiel is herkenbaar aan de pijlen op de wang van de band, die in de draairichting wijzen. Houd de zo aangegeven draairichting altijd aan bij het monteren van de wielen, hierdoor worden de optimale rij-eigenschappen van de band met betrekking tot grip, geluid, wrijving en aquaplaning gegarandeerd.

Als u het reservewiel\* noodgedwongen tegen de draairichting in moet plaatsen, rijd dan voorzichtig omdat de optimale eigenschappen van de band in deze situatie niet meer gelden. Dit geldt met name wanneer het wegdek nat is.

Verwissel de defecte band zo snel mogelijk en zorg voor de juiste looprichting bij alle banden, opdat de voordelen van draairichting gebonden banden weer volledig kunnen worden benut.

## Na het verwisselen van het wiel

- Reinig indien nodig het wagengereedschap en berg het weer in het schuimstuk van de bagageruimte op »»  pag. 75.
- Berg het reservewiel, het noodreservewiel of het vervangen wiel stevig vast in de bagageruimte op.
- Het aanhaalmoment van de wielbouten zo snel mogelijk met een momentsleutel controleren »» pag. 41.
- Vervang het beschadigde wiel zo snel mogelijk.

## Sneeuwkettingen

### Gebruik

Als u sneeuwkettingen gebruikt dient u geldende plaatselijke wetgeving en de toegestane maximale snelheid in acht te nemen.

In winterse weersomstandigheden verbeteren sneeuwkettingen niet alleen de trekkracht maar ook het remgedrag.

Sneeuwkettingen mogen uitsluitend **op de voorwielen en uitsluitend met de volgende combinaties van velgen en banden worden gebruikt:**

| Bandenmaten | Velg           |
|-------------|----------------|
| 165/70 R14  | 5 J x 14 ET 35 |
| 175/65 R14  |                |

SEAT adviseert u bij een technische dienst te laten voorlichten over de maten van velgen, banden en sneeuwkettingen.

Indien enigszins mogelijk, altijd sneeuwkettingen met platte schakels gebruiken die, inclusief het kettingslot, niet verder dan 15 mm uitsteken.

Bij gebruik van sneeuwkettingen moeten vóór het aanbrengen ervan, de wioldoppen en velgsierringen worden verwijderd »»  1. In dat geval de wielbouten met doppen afdekken in verband met de veiligheid. Deze zijn bij een technische dienst verkrijgbaar.

### Noodreservewiel

Het gebruik van sneeuwkettingen op het noodreservewiel is om technische redenen niet toegestaan »»  pag. 229.

Als het gebruik van sneeuwkettingen nodig is wanneer het noodreservewiel is gemonteerd, monteer dit noodreservewiel dan op de achteras in geval van een defect van een van de voorwielen. Monteer vervolgens het achterwiel dat overblijft op de plaats van het beschadigde voorwiel. Houd hierbij rekening met de draairichting van de wielen. SEAT

raadt aan dat de sneeuwkettingen voor de montage van het wiel aan te brengen.

### ⚠ ATTENTIE

Het gebruik van niet geschikte sneeuwkettingen, of het verkeerd omleggen van de kettingen, kan ongevallen en ernstige schade en/of letsel veroorzaken.

- Gebruik altijd geschikte sneeuwkettingen.
- Let op de gegevens in de meegeleverde gebruiksaanwijzing van de sneeuwkettingenfabrikant.
- Houd u aan de maximumsnelheid als u met sneeuwkettingen rijdt.

### ⓘ VOORZICHTIG

- Verwijder op sneeuwvrije trajecten de sneeuwkettingen. Anders beïnvloeden ze de wegligging, beschadigen ze de banden en zijn ze snel versleten.
- Als sneeuwkettingen direct contact maken met de velg, kan deze beschadigd of bekrast raken. SEAT adviseert altijd sneeuwkettingen met een coating te gebruiken.

### ℹ Let op

Voor elk type wagen bestaan er sneeuwkettingen met verschillende maten.

## Noodslepen van de wagen

### Slepen



**Afb. 59** Voorbumper rechts: ingeschroefd sleepoog.

### Sleepogen

Maak de stang of kabel vast aan de sleepogen.

Die bevindt zich bij het wagen gereedschap »»   pag. 75.

Schroef het sleepoog in de schroefdraad »» **afb. 59** en zet het vast met de wielsleutel.

### Sleepkabel of sleepstang

De sleepstang is de veiligste methode voor het slepen van de wagen. Alleen wanneer deze niet beschikbaar is, een sleepkabel gebruiken.

De sleepkabel moet elastisch zijn opdat met beide wagens veilig kan worden gereden. Een kabel van kunstvezel of van materiaal met vergelijkbare elasticiteit gebruiken.

- Bevestig de kabel of stang alleen aan het sleepoog of het daarvoor bestemde onderdeel.

### Bestuurder van de getrokken wagen

- Houd het contact ingeschakeld zodat de stuurinrichting niet wordt vergrendeld en de knipperlichten, de claxon, de ruitenswisser en ruitensproeier nog werken.
  - Omdat de stuurbechrchtiging niet werkt met de motor uitgeschakeld, moet u meer kracht voor het sturen gebruiken.
  - U dient de rem veel krachtiger in te trappen, want de rembechrchtiger werkt niet. Rij niet tegen het trekkende voertuig.
  - Volg de aanwijzingen en informatie in het instructieboekje van de te slepen wagen.
- ### Bestuurder van de trekkende wagen
- Geef voorzichtig gas. Vermijd bruske manoeuvres.
  - Rem iets vroeger dan gewoonlijk en trap het rempedaal zachtjes in.
  - Volg de aanwijzingen en informatie in het instructieboekje van de gesleepte wagen. »

## Rijstijl

Het afslepen vraagt oefening, in het bijzonder bij gebruik van een *sleepkabel*. Beide bestuurders moeten met de bijzonderheden van het slepen vertrouwd zijn. Ongeoefende bestuurders moeten hiervan afzien.

Let er bij het rijden steeds op dat er geen ongeoorloofde trekkrachten en geen schokbelasting ontstaan. Als er over onverharde wegen wordt gesleept, bestaat het gevaar dat de bevestigingsdelen overbelast raken.

Schakel het contact in zodat de knipperlichten, ruitenwissers en ruitensproeiers kunnen werken. Controleer of het stuurwiel ontgrendeld is en vrij beweegt.

Zet bij wagens met schakelbak de versnellingshendel in de vrijloop. Bij automatische versnellingsbak de hendel op **N**.

Om te remmen trapt u het rempedaal goed in. Bij stilstaande motor werkt de rembrachtinger niet.

De stuurbevoegdiging werkt uitsluitend als het contact is ingeschakeld, op voorwaarde dat de accu voldoende geladen is. Anders moet meer kracht worden uitgeoefend.

Let erop dat de kabel strak blijft staan.



»»  in Aanwijzingen voor het aanslepen op pag. 81



»» pag. 81

## Starten door aanslepen

**In het algemeen geldt dat een wagen niet gestart mag worden door hem te slepen. Probeer in plaats hiervan de wagen met startkabels te starten »» pag. 46.**

Om technische redenen kunnen de volgende wagens **niet** worden gestart door te slepen:

- Wagens met automatische versnellingsbak.
- Als de accu helemaal leeg is werkt naar alle waarschijnlijkheid het regelapparaat van de motor niet goed meer.

**Wanneer uw wagen toch gestart moet worden door te slepen (handgeschakelde versnellingsbak):**

- Schakel de 2e of 3e versnelling in.
- Houd het koppelingspedaal ingedrukt.
- Schakel het contact en de alarmlichten in.
- Laat het koppelingspedaal los als beide wagens in beweging zijn.
- Zodra de motor is aangeslagen, de koppeling intrappen en de versnelling uitschakelen

om te voorkomen dat u tegen de trekkende wagen aanrijdt.

## Starthulp

### Startkabels

Als de motor niet aanslaat omdat de accu ontladen is, kunt u de accu van een andere wagen voor het starten gebruiken. Controleer het kijkglas van de accu voordat u gaat starten »»  pag. 217.

U hebt voor de starthulp gepaste startkabels nodig volgens de norm DIN 72553 (zie de gegevens van de kabelfabrikant). De doorsnede van de kabels voor wagens met een benzine-motor dient minstens 25 mm<sup>2</sup> te zijn

### ATTENTIE

**De startkabels verkeerd gebruiken kan de accu doen ontploffen en ernstige verwondingen veroorzaken. Let op het volgende om het risico op ontploffing van de accu te beperken:**

- De stroomgevende accu moet dezelfde spanning (12 V) en ongeveer dezelfde capaciteit (zie tekst op de accu) hebben als de accu die wordt opgeladen.
- Laad nooit een bevroren of recent ontdoide accu op. Een lege accu kan al bij temperaturen rond 0°C (+32°F) bevroren.



- Als een accu bevriest/ontdooit, moet deze vervangen worden.
- Bij het starten met hulp van een andere accu ontstaat in de accu een zeer explosief gasmengsel. Houd vuur, vonken, open vlammen en brandende sigaretten altijd uit de buurt van de accu. Gebruik nooit een mobiele telefoon tijdens het aanbrengen of verwijderen van de startkabels.
- Laad de accu alleen op in goed geventileerde plaatsen. Bij het opstarten met hulp van een andere accu kan namelijk in de accu een zeer explosief gasmengsel ontstaan.
- Leg de startkabels zo dat ze nooit in aanraking kunnen komen met draaiende delen in de motorruimte.
- Verwar de positieve pool niet met de negatieve pool of vergis u niet bij het aansluiten van de startkabels.
- Raadpleeg de gebruiksaanwijzingen van de fabrikant van de startkabels.

### ⓘ VOORZICHTIG

Let op het volgende om aanzienlijke schade aan het elektrische systeem van de wagen te voorkomen:

- Het verkeerd aansluiten van de startkabels kan kortsluiting veroorzaken.
- Tussen de wagens mag er geen contact bestaan, anders zou de stroom al kunnen lopen, als de pluspolen worden verbonden.

## Starthulp: beschrijving

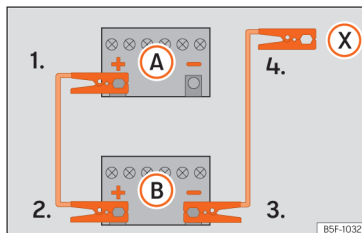

**Afb. 60** Verbindingsschema voor wagens zonder Start-stopsysteem.

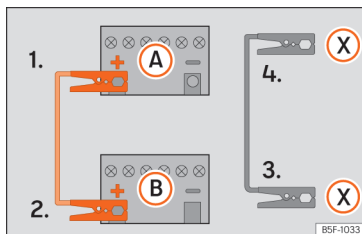

**Afb. 61** Verbindingsschema voor wagens met Start-stopsysteem.

### Startkabels aansluiten

1. Bij beide wagens het contact uitschakelen » » » ⚠.

2. Een uiteinde van de rode starthulpkabel op de pluspool (+) van de wagen met de ontladen accu klemmen (A) » » » **afb. 60**.
3. Het andere uiteinde van de rode starthulpkabel op de pluspool (+) van de stroomgevende wagen (B) klemmen.
- 4a. *Bij wagens zonder start-stopsysteem:* een uiteinde van de zwarte startkabel op de minpool (-) van de stroomgevende wagen (B) » » » **afb. 60** klemmen.
- 4b. *Bij wagens met start-stopsysteem:* een uiteinde van de zwarte startkabel (X) aansluiten op een geschikte massaklem, een massief metalen deel vastgeschroefd aan het motorblok of aan het motorblok zelf » » » **afb. 61**.
5. Sluit het andere uiteinde van de zwarte startkabel (X) in de wagen met ontladen accu aan op een massief metalen deel vastgeschroefd aan het motorblok of aan het motorblok zelf, echter niet in de buurt van de accu (A).
6. Leg de kabels zo, dat ze niet door draaiende delen in de motorruimte kunnen worden geraakt.

### Starten

7. De motor van de stroomgevende wagen starten en stationair laten draaien.
8. De motor van de wagen met de ontladen accu starten en twee tot drie minuten wachten tot de motor draait. »

### Startkabels verwijderen

9. Vóór het losmaken van de startkabels het dimlicht - wanneer dit aan is - uitschakelen.
10. In de wagen met de ontladen accu de aanjager en achterruitverwarming inschakelen, opdat spanningspieken worden afgebouwd die ontstaan bij het losmaken.
11. Kabels bij draaiende motoren verwijderen in omgekeerde volgorde van het aansluiten.

Let erop dat de klemmen voldoende contact met het metaal hebben.

Als de motor niet aanslaat, na 10 seconden ophouden met starten en daarna na ca. 1 minuut weer starten.

### ⚠ ATTENTIE

- Volg de waarschuwingen op bij werkzaamheden in de motorruimte »» pag. 207.
- De stroomgevendende accu moet dezelfde spanning (12V) en dezelfde capaciteit (zie tekst op de accu) hebben als de lege accu. Anders bestaat er gevaar voor explosie!
- Voer nooit een starthulp uit als een van de accu's bevroren is - gevaar voor explosie! Ook wanneer de accu is ontdooid, bestaat er gevaar voor aantasten van lak en onderdelen door accuvloeistof dat naar buiten loopt. Bevroren accu vervangen.

- Ontstekingsbronnen (open vuur, sigaretten, enz.) zoveel mogelijk uit de buurt van de accu's houden. Ontploffingsgevaar!

- Let op de gebruiksaanwijzing van de fabrikant van de startkabels.

- Minkabel bij de andere wagen niet direct op de minpool van de ontladen accu aansluiten. Door vonkvorming zou het knalgas dat uit de accu stroomt, kunnen ontsteken - gevaar voor explosie!

- Minkabel bij de andere wagen niet op delen van het brandstofsysteem of op de remleidingen vastklemmen.

- De niet-geïsoleerde delen van de pooltangen mogen elkaar niet raken. Bovendien mag de op de pluspool van de accu aangesloten kabel niet met elektrisch geleidende delen van de wagen in aanraking komen - gevaar voor kortsluiting!

- Kabels zo leggen dat ze niet door draaiende delen in de motorruimte kunnen worden geraakt.

- Buig u niet over de accu's - u zou verbrandingen kunnen oplopen!

### i Let op

De wagens mogen elkaar niet aanraken, anders zou er al bij de verbinding van de pluspolen een stroomverbinding zijn.

## Ruitenwischerbladen vervangen

### Servicestand van de ruitenwischer

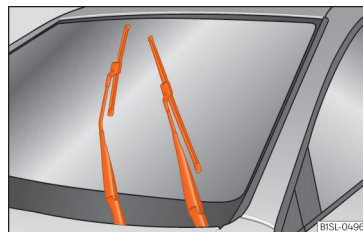

Afb. 62 Ruitenwissers in servicestand.

Wanneer de ruitenwissers in de servicestand staan, kunnen de armen »» **afb. 62** van de wisser omhoog worden gezet.

- Sluit de motorkap »» pag. 207.
- Schakel het contact in en vervolgens weer uit.
- Druk de ruitenwisserhendel kort omlaag »» **afb. 33** ④.

Voordat u gaat rijden, moet u de wisserarmen weer omlaag zetten. Als het contact is ingeschakeld, kunt u de ruitenwisserarmen met de ruitenwisserhendel terugzetten naar de be-  
grip-positie.



» pag. 80

## Ruitenwisserbladen voorruit vervangen

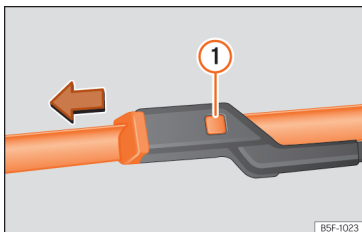

**Afb. 63** Ruitenwisserbladen voorruit vervangen.

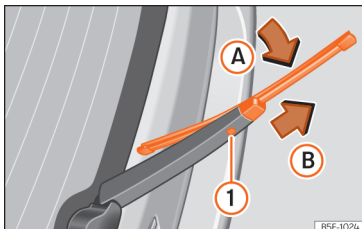

**Afb. 64** Ruitenwisserblad van achterrauit vervangen.

## Borstelhouders optillen en wegklappen

U mag de ruitenwisserarm **alleen** bij de zone waar het ruitenwisserblad bevestigd is, omhoogklappen.

Voor het omhoogklappen, eerst de ruitenwisser in de servicestand zetten »  pag. 117.



## Ruitenwisserbladen schoonmaken

- Borstelhouders optillen en wegklappen.
- Verwijder met een zachte doek stof en vuil van de ruitenwisserbladen.
- Gebruik bij sterke vervuiling een spons of een doek »  in **Ruitenwisserbladen voor en achter vervangen op pag. 80**.

## Ruitenwisserbladen van voorruit vervangen

- Borstelhouders optillen en wegklappen.
- Houd de ontgrendelknop » **afb. 63**  ingedrukt en trek het ruitenwisserblad voorzichtig in de richting van de pijl.
- Zet een nieuw wisserblad van **dezelfde lengte en uitvoering** op de wisserarm en haak het wisserblad in.
- Zet de ruitenwisserarmen opnieuw op de voorruit.

## Ruitenwisserblad van achterrauit vervangen

- Til de ruitenwisserarm op en klap deze met een hoek van 60° omhoog » **afb. 64**.
- Houd de ontgrendelingstoets  ingedrukt.
- Klap het ruitenwisserblad in de richting van de wisserarm » **afb. 64** (pijl ) en trek er tegelijkertijd aan in de richting van pijl . U moet waarschijnlijk veel kracht gebruiken.
- Steek een nieuw wisserblad van **dezelfde lengte en uitvoering** in de ruitenwisserarm achter, in tegenovergestelde richting van de pijl  tot de wisserblad vastklikt. Hiervoor moet het wisserblad in de teruggetrokken stand staan (pijl ).
- Draai de arm van de ruitenwisser tot aan de achterrauit. Laat hem er niet op vallen.

»  in **Ruitenwisserbladen voor en achter vervangen op pag. 80**

» pag. 80

# Veiligheid

## Veilig rijden

### Rijadviezen

#### Veilig op weg

##### ⚠ ATTENTIE

- In dit hoofdstuk vindt u belangrijke informatie over hoe u en uw bijrijders met uw wagen om kunnen gaan. De overige belangrijke informatie die u moet kennen voor uw eigen veiligheid en voor de veiligheid van uw bijrijders, vindt u ook in de andere hoofdstukken van uw wagendocumentatie.
- Zorg ervoor dat de complete wagendocumentatie altijd in uw wagen ligt. Dit geldt in het bijzonder wanneer u de wagen aan anderen uitleent of verkoopt.

##### ⚠ ATTENTIE

- Het rijden onder de invloed van alcohol, drugs, medicijnen en verdovende kan ernstige zelfs dodelijke ongevallen veroorzaken.
- Alcohol, drugs, medicijnen en verdovende kunnen de waarneming, reactietijd en veiligheid tijdens het rijden aanzienlijk schaden. U kunt hierdoor de controle over de wagen verliezen.

#### Vóór elke rit

Let vóór elke rit op de volgende punten voor uw eigen veiligheid en die van uw bijrijders:

- Zorg ervoor dat de verlichting en de knipverlichten van uw wagen optimaal werken.
- Controleer de bandenspanning.
- Zorg ervoor dat alle ruiten een helder en goed zicht naar buiten bieden.
- Ervoor zorgen dat de bagage goed vastzit »» pag. 123.
- Zorg ervoor dat geen enkel voorwerp de bediening van de pedalen kan belemmeren.
- Spiegels, voorstoel en hoofdsteun verstellen naargelang uw lichaamslengte.
- Zorg dat de inzittenden op de achterbank de hoofdsteun in gebruiksstand hebben »» pag. 54.
- Bijrijders erop wijzen de hoofdsteunen naargelang hun lichaamslengte te verstellen.
- Kinderen beschermen met een geschikt kinderzitje en een op een juiste wijze omgespte veiligheidsgordel »» pag. 69.
- Juiste zithouding aannemen. Ook bijrijders erop wijzen de juiste zithouding aan te nemen »» pag. 51.
- Steeds de veiligheidsgordel juist omgespen. Ook bijrijders erop wijzen de veilig-

heidsgordel juist om te gespen »» pag. 55.

#### Wat beïnvloedt de rijveiligheid negatief?

Als bestuurder draagt u de verantwoordelijkheid voor uzelf en uw bijrijders. Als u afgeleid bent of uw vermogens aangetast zijn door een bepaalde omstandigheid, brengt u uzelf en ook andere verkeersdeelnemers in gevaar »» ⚠, om deze reden:

- U niet laten afleiden van het verkeer bijv. door uw bijrijders of een telefoongesprek.
- Nooit rijden als uw rijvaardigheid is beïnvloed (bijv. door medicijnen, alcohol, drugs).
- Verkeersregels en de aangegeven snelheden aanhouden.
- De snelheid altijd aan de weg-, verkeers- en weersomstandigheden aanpassen.
- Tijdens lange ritten regelmatig pauzeren - ten minste eens in de twee uur.
- Indien mogelijk niet rijden wanneer u moebent of onder tijdsdruk staat.

## ⚠ ATTENTIE

Als u afgeleid bent of uw vermogens aangetast zijn door een bepaalde omstandigheid, wordt de kans op ongevallen en verwondingen groter.

## Veiligheidsvoorzieningen

Uw veiligheid en de veiligheid van uw bijrijders mag u niet op het spel zetten. Bij een ongeval kunnen de veiligheidsvoorzieningen de risico's op lichamelijk letsel reduceren. De volgende punten omvatten een deel van de veiligheidsvoorzieningen in uw SEAT:

- 3-punts gordels;
- Gordelbelastingsbegrenzing aan de voorstoelen
- gordelspanners aan de voorstoelen;
- voorairbags;
- zij-airbags in de rugleuningen van de voorstoelen;
- "ISOFIX"-bevestigingspunten voor kinderzitjes op de zijzitplaatsen met het systeem "ISOFIX";
- hoofdsteunen achteraan met gebruiks- en niet-gebruiksstand.
- verstelbare stuurkolom.

De genoemde veiligheidsvoorzieningen werken samen om u en uw bijrijders in ongevals-

tuaties zo goed mogelijk te beschermen. Deze veiligheidsvoorzieningen zijn u en uw bijrijders van geen nut als u en uw bijrijders een verkeerde zithouding aannemen of deze voorzieningen niet juist verstellen of gebruiken.

**Veiligheid is in ieders belang!**

## Juiste zithouding van de inzittenden

### Juiste zithouding

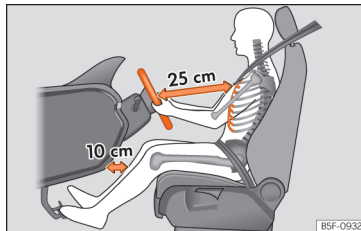

**Afb. 65** De juiste afstand van de bestuurder tot het stuurwiel.

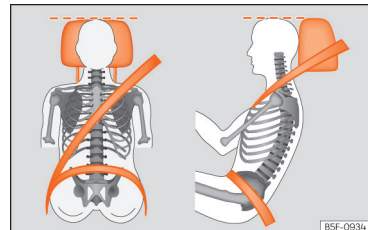

**Afb. 66** Juist verloop van de gordelband en juiste stand van de hoofdsteunen.

Hierna worden de juiste zithoudingen getoond voor de bestuurder en de andere inzittenden.

Personen die wegens hun lichaamsbouw de juiste zithouding niet kunnen aannemen, moeten informeren bij een gespecialiseerde werkplaats over mogelijke speciale inrichtingen. Alleen als een juiste zithouding wordt aangenomen, bieden veiligheidsgordel en airbag een optimale bescherming. SEAT raadt u aan de Technische Dienst te raadplegen.

Voor uw eigen veiligheid en om letsel of ongevallen bij plotseling remmen of bruske manoeuvres te voorkomen, beveelt SEAT u de volgende houdingen aan:

### Van toepassing voor de bestuurder:

- Rugleuning rechtop zetten zodat uw rug geheel tegen de rugleuning aan ligt.

- Stel de bestuurdersstoel zo af dat het stuurwiel minstens 25 cm verwijderd is van de borstkas »» **afb. 65** en het aan weerszijden met beide handen vastgepakt kan worden en de armen licht gebogen.
- Het verstelde stuurwiel moet steeds naar de borstkas gericht zijn, niet naar het gezicht.
- Pas de bestuurdersstoel in de lengterichting aan zodat de pedalen volledig ingetrapt kunnen worden met de benen licht gebogen en de knieën minstens 10 cm van het dashboard verwijderd blijven »» **afb. 65**.
- Stel de hoogte van de stoel van de bestuurder zo af dat hij eenvoudig tot bij het hoogste punt van het stuurwiel kan komen.
- Houd beide voeten altijd in de voetenruimte zodat u de wagen altijd onder controle hebt.
- Stel de veiligheidsgordel goed af en maak hem goed vast »» **pag. 55**.

### Van toepassing voor de voorpassagier:

- Rugleuning rechtop zetten zodat uw rug geheel tegen de rugleuning aan ligt.
- Verschuif de bijrijdersstoel helemaal naar achteren voor een optimale bescherming in het geval dat de airbag geactiveerd wordt.
- Houd de voeten tijdens het rijden altijd in de voetenruimte.
- Stel de veiligheidsgordel goed af en maak hem goed vast »» **pag. 55**.

### Van toepassing voor de achterpassagiers:

- Verstel de hoofdsteun zo dat de bovenrand hiervan op dezelfde hoogte komt te staan als de bovenzijde van het hoofd, in geen geval tot onder ooghoogte. Houd de nek zo dicht mogelijk bij de hoofdsteun »» **afb. 65** en »» **afb. 66**.
- Kleine personen moeten de hoofdsteun naar de eerste stand omlaagschuiven, zelfs als het hoofd onder de bovenrand ervan blijft.
- Grote personen moeten de hoofdsteun helemaal omhoogschuiven.
- Houd de voeten tijdens het rijden altijd in de voetenruimte.
- Stel de veiligheidsgordel goed af en maak hem goed vast »» **pag. 55**.

### Positie van het stuur verstellen

Lees aandachtig de aanvullende informatie »»  **pag. 16**.

Verstel het stuurwiel vóór vertrek en alleen wanneer de wagen stilstaat.

Stel met behulp van de bedieningselementen in de bestuurdersstoel »»  **pag. 14** de juiste afstand tussen de bestuurder en het stuurwiel in »» **afb. 65**.

### ATTENTIE

Een verkeerd gebruik van de stuurwielverstelling en een verkeerde stand van het stuurwiel kunnen ernstige of zelfs dodelijk letsel veroorzaken.

- Druk na het verstellen van de stuurkolom de hendel stevig omhoog zodat de stand van het stuurwiel tijdens het rijden niet onbedoeld kan veranderen.
- Verstel het stuurwiel nooit tijdens het rijden. Indien u tijdens het rijden merkt dat het stuurwiel versteld moet worden, dient u op veilige wijze te stoppen en het stuurwiel in de juiste stand te zetten.
- Het verstelde stuurwiel moet steeds gericht zijn naar de borstkas en niet naar het gezicht, om de bescherming van de voorairbag van de bestuurder niet te beperken bij een ongeval.
- Tijdens het rijden moet u het stuurwiel steeds met beide handen vastnemen aan de buitenzijde ervan (positie 9 en 3 uur), om het risico op letsel bij de activering van de voorairbag van de bestuurder te verminderen.
- Houd het stuurwiel nooit vast in de positie van 12 uur of op andere wijze, bijv. in het midden. In zulke gevallen kunnen bij activering van de bestuurdersairbag ernstig letsel aan uw armen, handen en hoofd worden toegebracht.

### Verwondingsgevaar door een verkeerde zithouding

#### Aantal plaatsen

Uw wagen heeft in totaal **vier** zitplaatsen: twee voorin en twee achterin. Elke zitplaats is uitgerust met een veiligheidsgordel.

Het niet of verkeerd dragen van de veiligheidsgordel verhoogt het risico op ernstige of zelfs dodelijk letsel. Veiligheidsgordels kunnen alleen bij juiste gordelverloop hun optimale beschermende werking waarborgen. Het aannemen van een verkeerde zithouding heeft een negatieve invloed op de beschermende werking van de veiligheidsgordel. Dit kan levensgevaarlijke en zelfs dodelijke verwondingen tot gevolg hebben. Het risico van ernstig lichamelijk letsel of met zelfs dodelijke gevolgen wordt vooral vergroot als een airbag die afgaat een inzittende treft die een verkeerde zithouding heeft ingenomen. De bestuurder is verantwoordelijk voor alle inzittenden in de wagen, vooral voor kinderen.

De volgende opsomming omvat voorbeelden van zithoudingen die voor alle inzittenden gevaarlijk kunnen zijn.

#### Wanneer de wagen in beweging is:

- Nooit in de wagen staan.
- Nooit op de stoelen staan.
- Nooit op de stoelen knielen.

- Nooit de rugleuning sterk naar achteren kantelen.
- Nooit tegen het dashboard leunen.
- Nooit op de achterbank gaan liggen.
- Nooit op het puntje van de stoel gaan zitten.
- Nooit dwars op de stoel gaan zitten.
- Nooit uit de ramen leunen.
- Nooit de voeten uit de ramen steken.
- Nooit de voeten op het dashboard leggen.
- Nooit de voeten op het kussen van de stoel of rugleuning leggen.
- Nooit in de voetenruimte gaan zitten tijdens een rit.
- Nooit zonder omgegespte veiligheidsgordel meerijden.
- Nooit in de bagageruimte verblijven.

#### ⚠ ATTENTIE

Het aannemen van een verkeerde zithouding in de stoelen van de wagen kan het risico op ernstige of zelfs dodelijke letsels verhogen bij het plotseling remmen, bruuske manoeuvres, botsingen of ongevallen, of wanneer de airbag afgaat.

- Alle inzittenden moeten vóór vertrek op juiste wijze plaatsnemen en die zithouding gedurende de rit aanhouden. Dit houdt ook het dragen van de veiligheidsgordel in.

- Vervoer nooit meer personen dan het aantal zitplaatsen met veiligheidsgordel in de wagen.
- Bescherm kinderen in de wagen steeds met een goedgekeurd bevestigingssysteem dat aangepast is aan hun gewicht en lengte » pag. 69 » pag. 63.
- Houd de voeten tijdens het rijden altijd in de voetenruimte. Let de voeten bijvoorbeeld nooit op de stoel of op het dashboard, en steek ze nooit uit het raam. Anders kunnen de airbag en veiligheidsgordel niet de optimale bescherming bieden en bestaat er een verhoogd letselrisico bij een ongeval.

#### ⚠ ATTENTIE

Alvorens te vertrekken, dient u de stoel, veiligheidsgordel en hoofdsteun te verstellen en te verzekeren dat alle inzittenden de veiligheidsgordel juist dragen.

- Verschuif de bijrijdersstoel helemaal naar achteren.
- Verstel de bestuurdersstoel zo dat er ten minste 25 cm ruimte is tussen uw borstkas en het midden van het stuurwiel. Verstel de bestuurdersstoel zo dat de pedalen helemaal ingetrapt kunnen worden met de benen licht gebogen en dat de afstand tot het dashboard ter hoogte van de knieën minstens 10 cm bedraagt. Indien het vanwege uw lichaamsbouw niet mogelijk is om hieraan te voldoen, dient u direct contact op te »

nemen met een gespecialiseerde werkplaats om de nodige wijzigingen te laten uitvoeren.

- Rij nooit met de rugleuning te ver naar achteren gekanteld. Hoe meer de rugleuning naar achteren gekanteld is, hoe groter het gevaar op lichamelijk letsel door een verkeerd gordelverloop of verkeerde zit-houding!
- Rij nooit met de rugleuning naar voren gekanteld. Wanneer een voorairbag afgaat, kan de rugleuning heftig naar achteren bewegen en de inzittenden van de achterbank verwonden.
- Zorg steeds voor een zo groot mogelijke ruimte tussen het stuurwiel en het dashboard.
- Zit steeds met de rug recht en goed tegen de rugleuning gedrukt, met goed afgestelde voorstoelen. Houd geen enkel lichaamsdeel tegen of heel dicht bij de airbag.
- Het risico op ernstig letsel neemt toe voor de inzittenden van de voorstoelen als ze niet rechtop zitten, omdat de veiligheids-gordels dan niet correct gedragen worden.

### ⚠ ATTENTIE

Een verkeerde afstelling van de stoelen kan ongevallen en ernstig letsel veroorzaken.

- Verstel de stoelen alleen wanneer de wagen stilstaat, aangezien de stoelen anders onverwacht kunnen verschieten tijdens het

rijden en de bestuurder zo de controle over de wagen kan kwijtraken. Bovendien wordt tijdens het verstellen van de stoel een verkeerde houding aangenomen.

- Pas de hoogte, schuine stand en lengtepositie van de stoel alleen aan wanneer zich niemand binnen het verstelbereik van de stoelen bevindt.
- Geen enkel voorwerp mag in het verstelbereik van de voorstoelen terechtkomen.

### De achterste hoofdsteunen verstellen

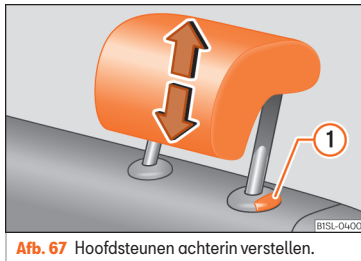

Afb. 67 Hoofdsteunen achterin verstellen.

Alle plaatsen zijn uitgerust met hoofdsteunen.

De hoofdsteunen van de voorstoelen zijn in de rugleuningen ingebouwd en kunnen niet worden vermeld.

### Omhoog of omlaag verstellen

- Verplaats de hoofdsteun in de richting van de pijl, naar boven of naar onderen terwijl u toets » » » **afb. 67** ① indrukt » » » ⚠.
- De hoofdsteun moet veilig in een stand vastklikken.

### Juiste stand van de hoofdsteunen

Verstel de hoofdsteun zo dat de bovenrand hiervan op dezelfde hoogte komt te staan als de bovenzijde van het hoofd, in geen geval tot onder ooghoogte. Houd de nek zo dicht mogelijk bij de hoofdsteun.

### Verstellen van de hoofdsteunen voor kleine personen

De hoofdsteun moet in de eerste verankeringstand worden gezet, zelfs als het hoofd onder de bovenrand ervan blijft. Als de hoofdsteun volledig omlaag geschoven is, is het mogelijk dat er tussen de hoofdsteun en de rugleuning een kleine spleet zit.

### Verstellen van de hoofdsteunen voor grote personen

Schuif de hoofdsteun helemaal omhoog.

### ⚠ ATTENTIE

Het rijden met uitgebouwde of slecht afgestelde hoofdsteunen verhoogt het risico op



ernstig of zelfs dodelijk letsel bij ongevallen, plotseling remmen of onverwachte manoeuvres.

- Monteer en verstel de hoofdsteun altijd wanneer iemand daar zal plaatsnemen.
- Alle inzittenden moeten de hoofdsteun correct verstellen volgens hun lichaamslengte, om het risico op nekletsel in geval van ongeval te verminderen. De bovenrand van de hoofdsteun moet voor zover mogelijk op dezelfde hoogte komen te staan als de bovenzijde van het hoofd, in geen geval tot onder ooghoogte. Houd de nek zo dicht mogelijk bij de hoofdsteun.
- Verstel de hoofdsteun nooit tijdens het rijden.

## Pedaalruimte

### Pedalen

Voorkom dat de vloermatten of andere voorwerpen onder de pedalen terecht komen.

Gebruik alleen vloermatten die de pedaalruimte vrijlaten en correct in de voetenruimte bevestigd kunnen worden.

Bij uitval van een remcircuit moet het rempedaal verder dan gebruikelijk worden ingetrapt om de wagen tot stilstand te brengen.

### ⚠ ATTENTIE

Het plaatsen van voorwerpen in de voetenruimte van de bestuurder kan het bedienen van de pedalen belemmeren. Dit kan leiden tot het verlies van de controle over de wagen en zo het risico op een ernstig ongeval verhogen.

- Zorg ervoor dat de pedalen op elk moment bediend kunnen worden en dat er geen voorwerpen onder kunnen rollen.
- Maak de vloermat altijd in de voetenruimte vast.
- Plaats nooit andere vloermatten of vloerbedekkingen op de af fabriek gemonteerde vloermat.
- Zorg ervoor dat geen enkel voorwerp in de voetenruimte van de bestuurder kan vallen onder het rijden.

### ⌚ VOORZICHTIG

De pedalen moeten altijd onbelemmerd kunnen worden bediend. Als bijvoorbeeld het remcircuit defect raakt, moet het rempedaal een langere weg afleggen om de wagen stil te zetten. Hiertoe moet het rempedaal dieper en krachtiger dan normaal worden ingetrapt.

## Veiligheidsgordels

### Waarom veiligheidsgordels?

#### Inleiding tot thema

Controleer regelmatig de toestand van alle veiligheidsgordels. Als beschadigingen van het riemweefsel, de gordelverbindingen, de oprolautomaat of het slotgedeelte worden vastgesteld, moet de betreffende veiligheidsgordel onmiddellijk door een gespecialiseerde werkplaats worden vervangen »» ⚠. De gespecialiseerde werkplaats moet de geschikte onderdelen gebruiken voor de wagen, uitvoering en het modeljaar. SEAT raadt u aan de Technische Dienst te raadplegen.

### ⚠ ATTENTIE

Veiligheidsgordels die niet of slecht omgespeld zijn, verhogen het risico van ernstig of zelfs dodelijk letsel. De optimale beschermende werking wordt alleen gewaarborgd als u ze juist draagt en gebruikt.

- Veiligheidsgordels zijn de efficiëntste middelen om het risico op ernstig of zelfs dodelijk letsel te verminderen bij een ongeval. Om de voorpassagier en alle andere inzittenden te beschermen, moeten de veiligheidsgordels altijd correct vastgemaakt zijn wanneer de wagen in beweging is.
- Alle inzittenden moeten vóór vertrek een correcte zithouding innemen, de »

veiligheidsgordel van hun plaats juist omgespen en die onder het rijden blijven dragen. Dit geldt ook voor alle inzittenden op trajecten in de stad.

- Kinderen in de wagen moeten beveiligd worden met een bevestigingssysteem dat aangepast is aan hun gewicht en grootte, en met de veiligheidsgordels correct omgespelt » pag. 69.
- Begin niet te rijden alvorens alle inzittenden hun veiligheidsgordel correct hebben omgespelt.
- Steek de slotgesp steeds in het overeenkomstige stoelslot en zorg ervoor dat die vastklikt. Het gebruik van een gordelslot dat niet overeenkomt met de stoel vermindert de bescherming en kan ernstig letsel veroorzaken.
- Voorkom dat vloeistoffen of vreemde voorwerpen in het klikelement van de sloten gemorst kunnen worden. Dit kan de werking van de sloten en de veiligheidsgordels schaden.
- Maak de veiligheidsgordel nooit los onder het rijden.
- Gebruik de gordel steeds voor slechts één persoon tegelijk.
- Reis nooit met baby's of kinderen op schoot of omgespelt met dezelfde gordel.
- Rijd nooit met dikke en losse kledingstukken, bijv. een jas over een sweatshirt, aangezien die de passing en correcte werking van de veiligheidsgordel bemoeilijken.

## ⚠ ATTENTIE

Beschadigde veiligheidsgordels vormen een belangrijk gevaar en kunnen ernstig of dodelijk letsel veroorzaken.

- Voorkom beschadiging van de veiligheidsgordel door inklemming tussen het portier of in het stoelmechanisme.
- Indien het riemweefsel of andere delen van de veiligheidsgordel beschadigd zijn, kunnen de gordels breken bij brusk remmen of een ongeval.
- Laat de veiligheidsgordels onmiddellijk vervangen door gordels die goedgekeurd zijn door SEAT voor de betreffende wagen. Veiligheidsgordels die tijdens een ongeval worden belast en daardoor worden opgerekt, moeten door een gespecialiseerde werkplaats worden vervangen. Vervanging kan noodzakelijk zijn, ook al lijken er geen zichtbare beschadiging te zijn. Controleer voorts de verankeringen voor de veiligheidsgordels.
- Probeer nooit om de veiligheidsgordels zelf te repareren, te veranderen of uit te bouwen. Alle reparaties aan veiligheidsgordels, oprolautomaten en gordelsloten moeten plaatsvinden in een gespecialiseerde werkplaats.

## Waarschuingslampje



**Afb. 68** Waarschuingslampje in het instrumentenpaneel.

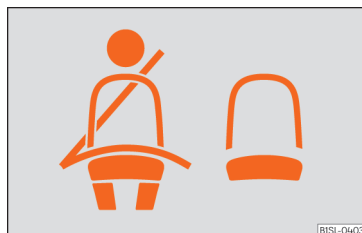

**Afb. 69** Statusindicatie van veiligheidsgordels achterin op het display van het instrumentenpaneel.



### Brandt of knippert

Veiligheidsgordel van de bestuurder of voorpassagier, indien laatstgenoemde heeft plaatsgenomen, niet omgespelt.

Doe de veiligheidsgordel om!

Voorwerpen op de bijrijdersstoel.

Verwijder de voorwerpen van de bijrijdersstoel en berg ze veilig op.



### Springt aan

Een passagier van de zitplaatsen achterin, indien bezet, heeft de veiligheidsgordel niet om.\*

Veiligheidsgordel omgespen!



### Springt aan

Een passagier van de zitplaatsen achterin, indien bezet, heeft de veiligheidsgordel omgespelt.\*

Wanneer het contact wordt ingeschakeld, gaan sommige controle- en waarschuwingslampjes enkele seconden aan terwijl ze een werkingscontrole uitvoeren. Na enkele seconden gaan de lampjes uit.

Wanneer de veiligheidsgordels aan het begin van de rit en bij een snelheid van meer dan 25 km/h (15 mph) niet zijn omgespelt of ze tijdens de rit worden losgemaakt, hoort u enkele seconden lang een geluidssignaal. Daarnaast gaat het waarschuwingslampje van de gordel knipperen.

Het gordellampje gaat pas uit als de bestuurder en voorpassagier de gordel bij ingeschakeld contact vastgespen.

### Gordelstatusindicatie voor de zitplaatsen achterin

De gordelstatusindicatie toont de bestuurder op het display van het instrumentenpaneel wanneer hij het contact inschakelt, of eventuele inzittenden van de zitplaatsen achterin de veiligheidsgordels hebben vastgemaakt. Het symbool geeft aan dat de inzittende van die plaats "zijn" veiligheidsgordel draagt

» **afb. 69.**

Wanneer een veiligheidsgordel achterin wordt omgespelt of losgemaakt, wordt de toestand van deze gordel gedurende ca. 30 seconden weergegeven. Deze indicatie kan verborgen worden door de toets **[0.0/SET]** in te drukken.

Indien tijdens het rijden achterin een veiligheidsgordel wordt losgemaakt, knippert de gordelstatusindicatie maximaal 30 seconden. Indien de snelheid hoger is dan 25 km/u (15 mph), weerklinkt tevens een geluidssignaal.

## Veiligheidsgordels bieden bescherming



**Afb. 70** Bestuurders die de veiligheidsgordel correct dragen zullen niet weggeslingerd worden bij plotseling remmen.

Veiligheidsgordels die goed zijn vastgespelt, houden de inzittenden van de wagen in de juiste zitpositie. De veiligheidsgordels helpen ook ongecontroleerde bewegingen te voorkomen die zwaar lichamelijk letsel kunnen toebrengen en ze verminderen het gevaar uit de wagen te worden geslingerd bij een ongeval.

Inzittenden van de wagen met goed vastgespelt veiligheidsgordels profiteren in hoge mate van het feit dat de kinetische energie optimaal via de gordels wordt geabsorbeerd. Ook garanderen de structuur van de voorzijde en andere passieve veiligheidskenmerken van uw wagen, zoals bijv. het airbagsysteem, een absorptie van de vrijgekomen kinetische »

energie. De kinetische energie die vrijkomt wordt op deze wijze verminderd en het risico op lichamelijke letsels wordt tegelijkertijd beperkt. Daarom moet u altijd de gordel omgespen voordat u gaat rijden, ook al is het maar voor een korte rit.

Let er eveneens op dat ook de andere inzittenden goed zijn vastgegespt. Ongevallenstatistieken hebben uitgewezen dat het juist omgespen van de veiligheidsgordels het risico op lichamelijke letsels aanzienlijk verkleint en de kans een zwaar ongeval te overleven vergroot. Juist vastgegespte veiligheidsgordels verhogen bovendien de optimale beschermende werking van airbags die in geval van een aanrijding worden geactiveerd. Om deze reden is in de meeste landen het dragen van de veiligheidsgordels wettelijk verplicht.

Hoewel uw wagen met airbags is uitgerust, moeten de veiligheidsgordels juist worden vastgegespt. De voorairbags bijvoorbeeld worden alleen bij bepaalde frontale aanrijdingen geactiveerd. De voorairbags worden niet geactiveerd bij lichte frontale aanrijdingen, lichte aanrijdingen van opzij, aanrijdingen van achteren, over de kop slaan en bij aanrijdingen waarbij de vooraf afgestelde airbag-activeringswaarde in het regelapparaat niet werd overschreden.

Draag daarom altijd de veiligheidsgordel en let erop dat de inzittenden van de wagen de veiligheidsgordel vóór het wegrijden juist hebben omgespelt!

### Gebruik van de veiligheidsgordels

#### Veiligheidsgordel verdraaid

Indien het moeilijk is om de veiligheidsgordel uit de geleiding te halen, dan kan deze verdraaid zijn aan de binnenzijde van de zijbekleding omdat hij te snel werd opgerold bij het losmaken:

- Trek de veiligheidsgordel helemaal en voorzichtig los door aan de slotgesp te trekken.
- Leg de gordel recht en rol hem opnieuw op met behulp van de hand.

Zelfs als de gordel niet recht gelegd kan worden, moet hij omgespelt worden. In dat geval mag de verdraaide zone zich niet in direct contact met het lichaam bevinden. Raadpleeg onmiddellijk een gespecialiseerde werkplaats om de gordel recht te laten leggen.

#### ATTENTIE

**Een verkeerde gebruik van de veiligheidsgordels verhoogt het risico van ernstig of dodelijk letsel.**

- **Controleer regelmatig of de veiligheidsgordels en hun onderdelen zich in perfecte staat bevinden.**
- **Houd de veiligheidsgordels steeds schoon.**

• **Zorg ervoor dat de gordelband niet bekneld of beschadigd raakt en niet in contact komt met scherpe randen.**

• **Voorkom dat vloeistoffen of vreemde voorwerpen in het slot en in het klikelement van de sloten gemorst kunnen worden.**

### Frontale botsingen en natuurkundige wetten



**Afb. 71** De niet-vastgegespte bestuurder vliegt naar voren.

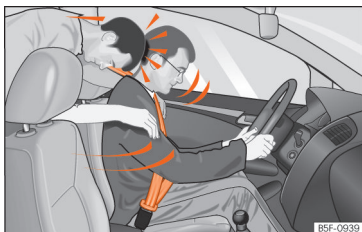

**Afb. 72** De niet-vastgegespte passagier op een zitplaats achterin vliegt naar voren op de vastgegespte bestuurder.

Het is gemakkelijk uit te leggen hoe de natuurwetten werken bij een frontale botsing: wanneer een wagen in beweging komt, ontstaat, zowel in de wagen als bij de inzittenden

hiervan, een energie die "kinetische energie" genoemd wordt.

De kracht van de "kinetische energie" is sterk afhankelijk van de snelheid van de wagen, het gewicht van de wagen en van de inzittenden. Hoe hoger de snelheid en hoe groter het gewicht, des te meer energie moet er bij een botsing worden "geabsorbeerd".

De snelheid van de wagen is echter de belangrijkste factor. Als bijv. de snelheid wordt verdubbeld van 25 km/u (15 mph) naar 50 km/u (30 mph), wordt de overeenstemmende kinetische energie verviervoudigd!

Omdat de inzittenden van de wagen in ons voorbeeld geen veiligheidsgordels dragen, wordt bij een botsing tegen een muur de totale bewegingsenergie van de inzittenden van de wagen alleen door de botsing afgebouwd.

Zelfs als u niet sneller rijdt dan 30 km/u (19 mph) en 50 km/u (30 mph), komen er bij een botsing krachten vrij op het lichaam die al snel een ton (1.000 kg) kunnen overschrijden. De op uw lichaam werkende krachten worden bij hogere snelheden zelfs nog sterker.

Inzittenden van de wagen die hun veiligheidsgordels niet hebben omgegespt, zijn dus niet met de wagen "verbonden". Bij een frontale botsing zullen deze personen dus met dezelfde snelheid verder bewegen als waarmee de wagen zich voor de botsing heeft bewogen! Dit voorbeeld geldt niet alleen voor frontale

botsingen, maar ook bij alle andere soorten botsingen en aanrijdingen.

Al bij lage botssnelheden komen op het lichaam krachten vrij die niet meer met de handen kunnen worden afgeweerd. Bij een frontale botsing worden niet-vastgegespte inzittenden naar voren geslingerd en stoten zij ongecontroleerd tegen delen in het interieur, zoals het stuurwiel, het dashboard en de voorruit » **afb. 71**.

Ook voor inzittenden op de zitplaatsen achterin is het belangrijk de gordel juist om te gespen omdat zij bij een aanrijding ongecontroleerd door de wagen worden geslingerd. Een niet-vastgegespte passagier op een zitplaats achterin brengt niet alleen zichzelf, maar ook de bestuurder en/of voorpassagier die voorin zitten in gevaar » **afb. 72**.

## Hoe worden veiligheidsgordels goed vastgespeld?

### Veiligheidsgordel vast- en losgespen

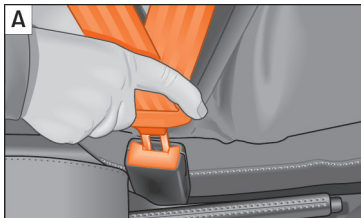

**Afb. 73** De gesp van de veiligheidsgordel aanbrengen en verwijderen.



**Afb. 74** Verloop van de gordelband bij zwangere vrouwen.

Juist gedragen veiligheidsgordels houden de inzittenden in de zithouding die hen de hoogste bescherming biedt bij bruusk remmen of ongeval » » » ⚠.

### Veiligheidsgordel omgespen

Gesp de veiligheidsgordel vóór elke rit om.

- Voorstoel correct verstellen » » » pag. 51.
- Vergrendel de rugleuning van de stoel in verticale stand en zet de hoofdsteunen in de juiste stand » » » ⚠.
- Trek aan de gesp van de gordel en plaats de band uniform over de borstkas en het bekken. Zorg er daarbij voor dat de gordel **niet** verdraaid wordt » » » ⚠.

- Steek de slotgesp alleen in het bij de betreffende zitplaats behorende slot » » » **afb. 73 A**.

- Trek aan de gordel om te controleren of de gesp goed vastzit in het slot.

### Veiligheidsgordel losmaken

Maak de veiligheidsgordel alleen los wanneer de wagen stilstaat » » » ⚠.

- Druk op de rode toets in het slot » » » **afb. 73 B**. De gesp springt uit het slot.

- Leid de gordel met de hand zodat de band vlotter oprolt, de gordel niet verdraait en de bekleding niet beschadigd raakt.

### Juiste plaatsing van de gordel

Alleen wanneer de gordelband goed geplaatst is, bieden de veiligheidsgordels de optimale bescherming bij een ongeval en wordt het risico op ernstig of dodelijk letsel verlaagd. Een juist verloop van de gordels houdt de inzittenden tevens in de optimale positie voor een maximale bescherming door de airbag. Om die reden moet de veiligheidsgordel altijd en met een juist verloop gedragen worden.

Een verkeerde zithouding kan ernstige of zelfs dodelijke letsels veroorzaken » » » pag. 51, **Juiste zithouding van de inzittenden**.

- Het schoudergedeelte moet steeds over het midden van de schouder lopen; nooit

over de nek, boven of onder de arm of achter de rug.

- Het heupgedeelte van de veiligheidsgordel moet vóór het bekken lopen en nooit over de buik.
- Plaats de gordel steeds vlak en strak over het lichaam. Trek zo nodig lichtjes aan de gordelband.

In het geval van **zwangere vrouwen** moet de veiligheidsgordel uniform over de borstkas en zo laag mogelijk over het bekken lopen, met vlakke band zodat de gordel niet drukt op de buik. De veiligheidsgordel moet gedurende de volledige zwangerschapsperiode worden gebruikt »» **afb. 74.**

### Gordelverloop aanpassen aan de lichaamslengte

Het verloop van de gordelband kan aangepast worden met de volgende uitvoeringen:

- In hoogte verstelbare voorstoelen.

#### **ATTENTIE**

Een verkeerd gordelverloop kan bij een ongeval ernstig of zelfs dodelijk letsel veroorzaken.

- De veiligheidsgordel garandeert alleen een optimale bescherming wanneer de rugleuning rechtop staat en de gordel correct gedragen wordt in overeenstemming met de lichaamslengte.

- Het losmaken van de veiligheidsgordel tijdens het rijden kan ernstig of dodelijk letsel veroorzaken bij bruusk remmen of een ongeval.
- De geplaatste of losliggende veiligheids-gordel kan ernstig letsel veroorzaken indien de gordel verschuift van harde naar zachte lichaamsdelen (bijv. de buik).
- Het schoudergedeelte van de gordel moet over het midden van de schouder lopen en nooit over de hals of onder de arm.
- De veiligheidsgordel moet vlak en vast op het bovenlichaam liggen.
- Het heupgedeelte van de veiligheidsgordel moet vóór het bekken lopen en nooit over de buik. De veiligheidsgordel moet vlak en vast op het bekken liggen. Trek zo nodig lichtjes aan de gordelband.
- In het geval van zwangere vrouwen moet de veiligheidsgordel zo laag mogelijk en vlak over het bekken -"rond" de buik- lopen.
- Verdraai de gordelband niet tijdens het dragen.
- Verwijder de veiligheidsgordel nooit van het lichaam met de hand.
- Laat de gordelband niet over harde of breekbare voorwerpen lopen, zoals brillen, balpenen of sleutels.
- Wijzig het gordelverloop nooit met gordelklemmen, bevestigingsogen en dergelijke.

#### **Let op**

Degenen voor wie wegens hun lichaamsbouw, de optimale positie van de gordelband niet verwezenlijkt kan worden, moeten informeren bij een gespecialiseerde werkplaats over mogelijke speciale inrichtingen om de maximale bescherming van de gordel en de airbag mogelijk te maken. SEAT raadt u aan de Technische Dienst te raadplegen.

## Gordelspanners

### Oprolautomaat, gordelspanner, spanningsbegrenzer

De veiligheidsgordels maken deel uit van het veiligheidsconcept van de wagen »» pag. 63 en bestaan uit de volgende belangrijke functies:

#### Oprolautomaat

Elke veiligheidsgordel is uitgerust met één oprolautomaat aan het schoudergedeelte. Indien traag aan de gordel getrokken wordt tijdens het normale rijden, biedt het systeem volledige bewegingsvrijheid in het schoudergedeelte. De oprolautomaat blokkeert echter de veiligheidsgordel als die snel losgetrokken wordt, in geval van bruusk remmen, bergachtige trajecten, bochten en bij het versnellen. »

### Gordelspanner

De veiligheidsgordels voor de voorste inzittenden zijn voorzien van gordelspanners.

In geval van een frontale botsing, botsing van opzij of van achteren worden de gordelspanners geactiveerd met behulp van sensoren en worden de veiligheidsgordels gespannen in de tegenovergestelde richting van de lostrekrichting. Indien de veiligheidsgordel los is, wordt hij ingetrokken om op die manier de beweging naar voren van de inzittenden of de beweging in de richting van de aanrijding te beperken. De gordelspanner werkt samen met het airbagsysteem. De gordelspanner treedt niet in werking bij het omslaan van de wagen als de zij-airbags niet afgaan.

Bij de activering kan fijn stof vrijkomen. Dit is normaal en geen teken van vuur in de wagen.

### Spanningsbegrenzer

De spanningsbegrenzer van de gordel vermindert de kracht die de veiligheidsgordel uitoefent op het lichaam bij een ongeval.

#### Let op

Als de wagen of afzonderlijke delen van het systeem worden verschroot, dienen de betreffende veiligheidsvoorschriften te worden opgevolgd. Deze voorschriften zijn bekend bij de gespecialiseerde werkplaatsen »» pag. 62.

### Onderhoud en verwijdering van de gordelspanners

Bij werkzaamheden aan de gordelspanner en bij het uit- en inbouwen van andere wagenonderdelen in verband met andere reparatietaken, kan de veiligheidsgordel ongemerkt beschadigd raken. Als gevolg hiervan is het mogelijk dat de gordelspanners niet langer correct werken of niet geactiveerd worden bij een ongeval.

Neem alle voorschriften in acht om de beschermende werking van de veiligheidsgordels niet te beïnvloeden en te voorkomen dat uitgebouwde onderdelen lichamelijk letsel en milieuvervuiling veroorzaken. Deze voorschriften zijn bekend bij de gespecialiseerde werkplaatsen.

#### ATTENTIE

- Verkeerde behandeling en zelf uitgevoerde reparaties vergroten het risico op zwaar lichamelijk letsel met zelfs dodelijke gevolgen omdat daardoor de gordelspanners niet of onverwacht kunnen worden geactiveerd.
- Nooit onderdelen van gordelspanners en veiligheidsgordels repareren, vervellen of uit- en inbouwen.
- De gordelspanners en veiligheidsgordels inclusief de oprolautomaten kunnen niet worden gerepareerd.

- Alle werkzaamheden aan de gordelspanners en veiligheidsgordels evenals het uit- en inbouwen van systeemonderdelen vanwege andere reparatiedoeleinden mogen alleen door de werkplaats van een officiële dealer worden uitgevoerd.
- De bescherming van de gordelspanners geldt slechts voor één aanrijding. De spanners moeten vervangen worden als ze in werking zijn getreden.

#### Milieu-aanwijzing

De airbagmodules en gordelspanners kunnen perchloraat bevatten. Leef de wettelijke bepalingen voor hun verwijdering na.



## Airbagsysteem

### Korte inleiding

#### Inleiding tot thema

Het voertuig beschikt over voorairbags voor bestuurder en voorpassagier. De voorairbags kunnen extra bescherming bieden aan de thorax en het hoofd van de bestuurder en voorpassagier als de stoelen, veiligheidsgordels en hoofdsteunen en, in het geval van de bestuurder, het stuurwiel, correct gebruikt en ingesteld worden. Airbags zijn een extra veiligheidsvoorziening. Een airbag is geen vervanging van de veiligheidsgordel, die altijd moet worden gebruikt, zelfs als de voorstoelen voorairbags hebben.

De airbag kan de inzittenden bij een ongeval beschermen door hun beweging in de richting van de aanrijding, bij frontale en zijdelingse botsingen, op te vangen.

Geactiveerde airbags worden opgeblazen door middel van een gasgenerator. Hierdoor breken de deksels van de airbags en worden deze ontvouwen in hun volledige ontplooiingsgebied. Dit gebeurt in duizendsten van een seconde en met hoge intensiteit. Wanneer de inzittende die vastzit met een veiligheidsgordel in de opgeblazen airbag terecht komt, komt gas vrij om de kracht van de botsing te dempen en de beweging af te

remmen. Op die manier wordt het risico van ernstig of dodelijk letsel teruggebracht. Het activeren van de airbag kan ander letsel, zoals opzwellen, kneuzingen en schaafwonden niet voorkomen. Bij de ontplooiing van de geactiveerde airbag kan zich ook warmte ontwikkelen ten gevolge van wrijving.

De airbags beschermen de armen en de onderlichaam niet.

De belangrijkste factoren voor de activering van de airbags zijn het soort aanrijding, de invalshoek van de botsing, de rijsnelheid en de kenmerken van het voorwerp waartegen de wagen botst. Om die reden gaan de airbags niet altijd af wanneer de wagen zichtbare schade lijdt.

Het afgaan van het airbagsysteem hangt af van de mate van vertraging van de wagen ten gevolge van het ongeval. De vertraging wordt met een elektronisch meetsysteem bepaald. Als de waarde voor de vertraging onder de in het meetsysteem ingestelde drempelwaarde ligt, dan gaan de airbags niet af hoewel de wagen bij het ongeval ernstige schade kan oplopen. De aan de wagen veroorzaakte schade, de reparatiekosten of zelfs de aanwezigheid van schade aan de wagen bij een ongeval, zijn niet maatgevend voor het wel of niet moeten afgaan van een airbag. Aangezien de omstandigheden van verschillende ongevallen onderling erg uiteen kunnen lopen, kan er geen snelheidsbereik voor de wagen en drempelwaarden worden vastge-

legd. Daarom is het onmogelijk alle mogelijke typen ongevallen en botsingshoeken die het afgaan van de airbag tot gevolg hebben te dekken. De doorslaggevendende factoren voor de airbagactivering zijn de kenmerken van het voorwerp (hard of zacht) waarmee de wagen in botsing komt, de invalshoek van de botsing en de rijsnelheid.

Airbags zijn slechts een aanvulling op de 3-puntsveiligheidsgordels in een aantal ongevalsituaties, wanneer de wagen zo krachtig vertraagt dat de airbags geactiveerd worden. De airbags kunnen maar één keer afgaan en in bepaalde omstandigheden. De veiligheidsgordels moeten altijd gebruikt worden om bescherming te bieden in de situaties waarin de airbags niet geactiveerd worden of al geactiveerd zijn. Dit is bijv. het geval wanneer de wagen na een eerste botsing een tweede maal botst of aangereeden wordt.

Het airbagsysteem maakt deel uit van het totaalconcept van passieve veiligheid van de wagen. Het airbagsysteem beschermt enkel op optimale wijze indien alle inzittenden de veiligheidsgordel juist dragen en een correcte zithouding ingenomen hebben **⚠** » pag. 51.

#### **⚠ ATTENTIE**

**Vertrouw nooit blindelings op het airbagsysteem als beschermingsmaatregel.**

- **Zelfs wanneer de airbag geactiveerd wordt, gaat het nog slechts om een aanvullende bescherming.** »

- Het airbagsysteem biedt een optimale bescherming wanneer de veiligheidsgordels correct omgespet zijn, waardoor het letselrisico vermindert » pag. 55, Waarom veiligheidsgordels?.
- Alle inzittenden moeten vóór vertrek een correcte zithouding aannemen, de veiligheidsgordel van hun plaats goed omgespen en die blijven dragen tijdens het rijden. Dit geldt voor alle inzittenden.

### ⚠ ATTENTIE

Indien zich voorwerpen bevinden tussen de inzittenden en het ontplooiingsgebied van de airbags, verhoogt het letselrisico bij activering van de airbags. Hierdoor wordt het ontplooiingsgebied van de airbag gewijzigd of worden de voorwerpen tegen het lichaam geslingerd.

- Draag nooit voorwerpen in de hand of op schoot tijdens het rijden.
- Vervoer nooit voorwerpen op de bijrijdersstoel. Bij brusk remmen of plotselinge manoeuvres kunnen voorwerpen in het ontplooiingsgebied van de airbags terechtkomen en door het interieur geslingerd worden bij activering ervan.
- Tussen de inzittenden op de voorstoelen en de achterste zitplaatsen en het ontplooiingsgebied van de airbags mogen zich geen andere personen, dieren of voorwerpen bevinden. Zorg ervoor dat zowel de

kinderen als de andere inzittenden deze aanbeveling naleven.

### ⚠ ATTENTIE

De beschermende werking van het airbagsysteem is slechts voor één ongeval toereikend. Na activering van de airbag moet het systeem vervangen worden.

- Laat de geactiveerde airbags en de hierdoor beïnvloede onderdelen van het systeem vervangen door nieuwe onderdelen die door SEAT goedgekeurd zijn voor de wagen.
- Laat reparaties en wijzigingen aan de wagen uitvoeren door een gespecialiseerde werkplaats. De gespecialiseerde werkplaatsen beschikken over de noodzakelijke gereedschappen, diagnose-apparatuur, reparatie-informatie en gekwalificeerd personeel.
- Bouw nooit airbagonderdelen in die gerecycled of afkomstig zijn van gebruikte wagens.
- Voer nooit veranderingen uit aan de onderdelen van het airbagsysteem.

### ⚠ ATTENTIE

Wanneer de airbags afgaan kan fijn stof vrijkomen. Dit is normaal en geen teken van vuur in de wagen.

- Dit fijnstof kan de huid en ogen irriteren en ademhalingsmoeilijkheden veroorzaken,

vooral bij personen die lijden aan astma of andere aandoeningen van de luchtwegen. Om de ademhalingsmoeilijkheden te verminderen, verlaat de wagen en open portieren en ruiten voor de ventilatie van het interieur.

- Als u in aanraking komt met het stof, was uw handen en gezicht met een milde zeep en water vóór de volgende maaltijd.
- Voorkom dat het stof in aanraking komt met de ogen of met open wonden.
- Spoel uw ogen met water uit als er stof in gekomen is.

### ⚠ ATTENTIE

Door schoonmaakmiddelen met oplosmiddelen wordt het oppervlak van de airbagmodules poreus. Als de airbag bij een ongeval afgaat, kan het loskomen van plastic onderdelen ernstig letsel veroorzaken.

- Reinig het dashboard en het oppervlak van de airbagmodules nooit met schoonmaakmiddelen met oplosmiddelen.

## Beschrijving van het airbagsysteem

Onderdelen van het veiligheidsconcept van de wagen

De volgende veiligheidsinrichtingen vormen het veiligheidsconcept van de wagen om het

risico van ernstig of zelfs dodelijk letsel te verminderen. Al naargelang de uitvoering van de wagen, kan het zijn dat een aantal inrichtingen niet ingebouwd of niet beschikbaar is op bepaalde afzetmarkten.

- Geoptimaliseerde veiligheidsgordels voor alle zitplaatsen.
- Gordelspanners van de veiligheidsgordel voor bestuurder en voorpassagier.
- Gordelspanners van de veiligheidsgordel voor bestuurder en voorpassagier.
- Gordelwaarschuwinglampje.
- Voorairbags voor de bestuurder en voorpassagier.
- Zij-airbags voor bestuurder en voorpassagier.
- Airbagcontrolelampje .
- Regelapparaten en sensoren.
- Geoptimaliseerde hoofdsteunen bij botsingen van achteren.
- Verstelbare stuurkolom.
- Eventueel de verankeringspunten voor kinderzitjes achterin.
- Indien van toepassing, bevestigingspunten voor de riem die zorgt voor de bovenbevestiging van de kinderzitjes.

### Situaties waarin de voor- en zij-airbag niet afgaan

- Als het contact is uitgeschakeld bij een botsing.
- Als bij een botsing aan de voorzijde van de wagen de vertraging gemeten door het regelapparaat te laag is.
- Bij lichte botsingen van opzij.
- Bij botsingen van achteren.
- Wanneer de wagen omslaat.
- Wanneer de botsingssnelheid lager is dan de drempelwaarde ingesteld in het regelapparaat.

### Er is een storing in het systeem als het controlelampje :

- gaat niet branden wanneer het contact wordt ingeschakeld,
- niet na ca. vier seconden uitgaat nadat het contact werd ingeschakeld,
- weer gaat branden nadat het contact werd ingeschakeld en het controlelampje uitging,
- gaat branden of knippen tijdens het rijden.

### **ATTENTIE**

- De maximale beschermende werking van de veiligheidsgordels en het airbagsysteem wordt alleen bij een correcte zitpositie bereikt » pag. 51.

• Als er een storing in het airbagsysteem is, moet het systeem direct in een werkplaats van een officiële dealer worden gecontroleerd. Anders bestaat het gevaar dat ze bij een frontale botsing helemaal niet of niet optimaal worden geactiveerd.

### Activering van de airbag

De airbag wordt in een fractie van een seconde en met hoge snelheid opgeblazen om bij een ongeval extra bescherming te kunnen bieden. Als de airbags worden ontvouwen, kan fijn stof ontstaan. Dit is normaal en geen teken van vuur in de wagen.

Het airbagsysteem is enkel klaar voor werking met ingeschakeld contact.

In bijzondere omstandigheden van ongevalen kunnen verscheidene airbags tegelijk afgaan.

Bij lichte botsingen frontaal, van opzij of van achteren, kantelen of doorrollen van het voertuig, zullen de airbags **niet afgaan**.

### Factoren van activering

Er kunnen geen algemene uitspraken worden gedaan over de omstandigheden die leiden tot het activeren van het airbagsysteem in elke situatie. Wel zijn er een aantal factoren die een belangrijke rol spelen, zoals bijvoorbeeld de eigenschappen van het voorwerp »

dat botst tegen het voertuig (hard/zacht), botshoek, rijsnelheid enz.

Doorslaggevend voor de activering van de airbags is het traject van vertraging.

Het regelapparaat analyseert het traject van de botsing en activeert het betreffende bevestigingssysteem.

Indien tijdens de botsing de gemeten vertraging van het voertuig die daaruit volgt onder de vooraf ingestelde referentiewaarden in het regelapparaat blijft, zullen de airbags niet afgaan zelfs al kan het voertuig ernstig vervormd worden.

### Bij ernstige frontale botsingen worden de volgende airbags geactiveerd

- Voorairbag van de bestuurder.
- Voorairbag van de bijrijder.

### Bij ernstige botsingen van opzij worden de volgende airbags geactiveerd

- Zij-airbag vooraan aan de zijde van het ongeval.
- Zij-airbag achteraan aan de zijde van het ongeval.

### Bij een ongeval met activering van de airbag:

- gaan de lampjes van het interieur branden (indien de schakelaar voor binnenverlichting in portierschakelaarstand staat);

- worden de knipperlichten tegelijk ingeschakeld;
- worden alle portieren ontgrendeld;
- wordt de toevoer van brandstof naar de motor afgesloten.

## Veiligheidsaanwijzingen voor de airbags

### Voorairbags

Lees aandachtig de aanvullende informatie »» pag. 16.

### ⚠ ATTENTIE

Het ontplooiën van de airbag gebeurt in duizendsten van een seconde en met grote snelheid.

- Houd het ontplooiingsgebied van de voorairbags altijd vrij.
- Maak nooit voorwerpen (bijv. beker- of telefoonhouders) vast aan de deksels noch in het ontplooiingsgebied van de airbag-modules.
- Tussen de personen voorin en het ontplooiingsgebied van de airbag mogen zich verder geen personen, dieren of voorwerpen bevinden.

- Maak geen enkel voorwerp aan de voorruit aan de kant van de voorpassagier vast boven de voorairbag.
- Plak geen stickers op de opgevulde plaat van het stuurwiel noch het oppervlak van de voorairbagmodule in het dashboard aan de zijde van de voorpassagier, noch deze delen anderszins bedekken of veranderen.

### ⚠ ATTENTIE

De voorairbags worden ontvouwen voor het stuurwiel en het dashboard.

- Het stuurwiel tijdens het rijden altijd met beide handen vasthouden aan de buitenzijde van het stuurwiel op kwart over negen.
- Verstel de bestuurdersstoel zo dat er een minimale afstand van 25 cm (10 inch) is tussen de borstkas en het stuurwiel. Als het door uw lichaamsbouw niet mogelijk is om hieraan te voldoen, neem dan onmiddellijk contact op met een gespecialiseerde werkplaats.
- Verstel de bijrijdersstoel zo dat de afstand tussen de voorpassagier en het dashboard zo groot mogelijk is.

### Zij-airbags\*

Lees aandachtig de aanvullende informatie »» pag. 18.

**⚠ ATTENTIE**

Het ontplooiën van de airbag gebeurt in duizendsten van een seconde en met grote snelheid.

- Houd het ontplooiingsgebied van de zij-airbags altijd vrij.
- Tussen de personen voorin en het ontplooiingsgebied van de airbag mogen zich verder geen personen, dieren of voorwerpen bevinden.
- Monteer geen accessoires in de portieren.
- Gebruik alleen stoelhoezen die goedgekeurd zijn voor de wagen. Bij een ongeval zou de zij-airbag anders niet ontvouwen kunnen worden.

**⚠ ATTENTIE**

Een verkeerd gebruik van de bestuurders- en bijrijdersstoel kan de correcte werking van de zij-airbag beïnvloeden en ernstig letsel veroorzaken.

- Bouw de voorstoelen nooit uit en wijzig geen enkel onderdeel ervan.
- Door overmatige druk uit te oefenen op de zijkanten van de rugleuningen, is het mogelijk dat de zij-airbags niet correct, helemaal niet of onverwacht geactiveerd worden.
- Beschadigingen aan de originele stoelhoezen of de naad in de module van de zij-

airbag moeten direct door een gespecialiseerde werkplaats worden gerepareerd.

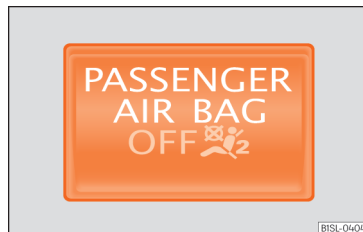
**Airbags buiten werking stellen****Controlelampjes**

**Afb. 75** Controlelampje in het dashboard voor de uitschakeling van de voorairbag van de voorpassagier.

**Gaat branden in het instrumentenpaneel**

Storing in het systeem van airbags en gordelspanners.  
Laat het systeem onmiddellijk door een specialist controleren.

**OFF****Gaat branden in het dashboard**

Storing in het airbagsysteem.  
Laat het systeem onmiddellijk door een specialist controleren.

Voorairbag van de voorpassagier buiten werking gesteld.

Controleer of de airbag uitgeschakeld moet blijven

Wanneer het contact wordt ingeschakeld, gaan sommige controle- en waarschuwingslampjes enkele seconden aan terwijl ze een werkingscontrole uitvoeren. Na enkele seconden gaan de lampjes uit.

Indien de voorairbag van de bijrijder uitgeschakeld is en het controlelampje **PASSENGER AIR BAG OFF** met een crossed-out airbag icon niet blijft branden, of brandt samen met het controlelampje met een airbag icon van het instrumentenpaneel, kan het zijn dat er een storing aanwezig is in het airbagsysteem  
»» ⚠.

**⚠ ATTENTIE**

In geval van storing van het airbagsysteem, is het mogelijk dat de airbag moeilijk, helemaal niet of onverwacht afgaat. Dit kan ernstig of zelfs dodelijk letsel veroorzaken.

- Laat het airbagsysteem onmiddellijk door een gespecialiseerde werkplaats nakijken.
- Monteer nooit een kinderzitje op de voorstoel, of verwijder het ingebouwde

»

kinderzitje! De voorairbag van de voorpassagier zou ondanks het defect af kunnen gaan bij een aanrijding.

### ⓘ VOORZICHTIG

Let altijd op de brandende controlelampjes en neem de daarbij behorende beschrijvingen en aanwijzingen in acht om geen schade aan de wagen te veroorzaken.

### Voorairbag van de bijrijder handmatig in- en uitschakelen met de sleutelschakelaar

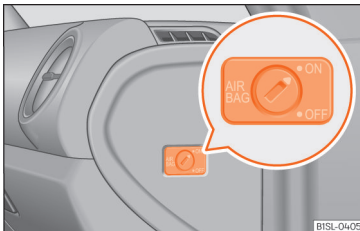

**Afb. 76** Aan bijrijderszijde: sleutelschakelaar om de voorairbag aan bijrijderszijde in en uit te schakelen.

Lees aandachtig de aanvullende informatie » » pag. 17

### Voorairbag van de voorpassagier in pariteit brengen

- Contact uitschakelen.
- Open het portier aan de voorpassagierszijde.
- De sleutelbaard van de wagensleutel uitklappen » » pag. 99.
- Draai de sleutelschakelaar in de stand **ON** » » **afb. 76** met behulp van de sleutel van de wagen.
- Sluit het portier aan de voorpassagierszijde.
- Controleer of met het contact ingeschakeld het controlelampje **PASSENGER AIR BAG OFF** in het dashboard *niet* gaat branden » » pag. 67.

### Hoe kunt u zien dat de voorairbag van de voorpassagier uitgeschakeld is

Het uitschakelen van de voorairbag van de bijrijder wordt **enkel** aangegeven door het permanent branden van het controlelampje **PASSENGER AIR BAG OFF** in het dashboard (**OFF** brandt continu geel) » » pag. 67.

Als het controlelampje **OFF** op het instrumentenpaneel **niet blijft branden** of in combinatie met het controlelampje op het dashboard brandt, kan er uit veiligheidsoverwegingen geen bevestigingssysteem voor kinderen op de bijrijdersstoel worden gemon-

teerd. De voorairbag van de voorpassagier zou kunnen bij een aanrijding afgaan.

### ⚠ ATTENTIE

De voorairbag van de voorpassagier mag alleen in speciale gevallen uitgeschakeld worden.

- De voorairbag van de voorpassagier mag allen met uitgeschakeld contact worden in- en uitgeschakeld. Anders zou het airbagsysteem beschadigd kunnen raken.
- De verantwoordelijkheid voor de juiste stand van de sleutelschakelaar ligt bij de bestuurder.
- Schakel de voorairbag van de voorpassagier alleen uit wanneer, in uitzonderlijke gevallen, een kinderzitje geplaatst moet worden.
- Schakel de voorairbag van de voorpassagier weer in zodra het kinderzitje in de voorstoel niet langer gebruikt wordt.

## Veilig vervoer van kinderen

### Veiligheid van kinderen

#### Inleiding

Alvorens u baby's en kinderen vervoert in een op de voorstoel aangebracht kinderzitje, lees eerst de inlichtingen over het airbagsysteem helemaal door.

Deze informatie is van groot belang voor de veiligheid van de bestuurder en alle andere inzittenden, met name baby's en kinderen.

SEAT adviseert kinderzitjes uit het SEAT-accessoireprogramma te gebruiken. Deze kinderzitjes zijn voor het gebruik in SEAT-wagens ontwikkeld en getest. Bij uw SEAT-dealer kunt u kinderzitjes met verschillende bevestigings-systemen aanschaffen.

#### ATTENTIE

Kinderen die niet of niet correct vastgemaakt zijn, lopen het risico op ernstig of zelfs dodelijk letsel tijdens de rit.

- Plaats nooit een kinderzitje op de bijrijdersstoel met de rug naar het dashboard gekeerd als de desbetreffende voorairbag ingeschakeld is.
- Kinderen t/m 12 jaar moeten altijd op de zitplaatsen achterin worden vervoerd.

- Beveilig kinderen in de wagen altijd met een goedgekeurd bevestigingssysteem dat aangepast is aan hun gewicht en lengte.
- Gesp de veiligheidsgordel steeds correct om bij de kinderen en laat hen een juiste zithouding aannemen.
- Zet de rugleuning rechtop wanneer op deze plaats een kinderzitje gebruikt wordt.
- Zorg ervoor dat het hoofd van het kind of een ander lichaamsdeel nooit in het ont-plooiingsgebied van de zij-airbags terecht kan komen.
- Let op een correct gordelverloop.
- Draag baby's of kinderen nooit op schoot of in de armen.
- Op elke zitplaats voor kinderen mag slechts één kind tegelijk vervoerd worden.
- Lees de gebruiksaanwijzingen van de fabrikant van het kinderzitje en volg ze op.

#### ATTENTIE

Bij brusk remmen, plotselinge manoeuvres of ongeval, kan een leeg en losstaand kinderzitje door het interieur geslingerd worden en letsel veroorzaken.

- Indien het kinderzitje niet gebruikt wordt tijdens het rijden, moet het stevig vastgemaakt worden of in de bagageruimte opgeborgen worden.



#### Let op

Na een ongeval moet het kinderzitje vervangen worden, aangezien het onzichtbare schade geleden kan hebben.

### Belangrijke aanwijzingen voor de voorairbag van de bijrijder

Lees aandachtig de aanvullende informatie »  pag. 18.

Neem de veiligheidsaanwijzingen van de volgende hoofdstukken in acht:

- Veiligheidsafstand tot de airbag aan bijrijderszijde »  in Inleiding tot thema op pag. 63.
- Voorwerpen tussen de bijrijder en de airbag aan bijrijderszijde »  in Voorairbags op pag. 66

Indien de voorairbag aan bijrijderszijde wordt geactiveerd, vormt dat een groot gevaar voor een kind dat met de rug naar het dashboard is gekeerd, aangezien de airbag met zo'n grote kracht tegen de stoel kan slaan dat dit levensgevaarlijke letsels kan opleveren. Kinderen t/m 12 jaar moeten altijd op de zitplaatsen achterin worden vervoerd.

Om deze reden raden wij u met klem aan om kinderen op de zitplaatsen achterin te vervoeren. Het is de veiligste plek van de wagen. »

Met de sleutelschakelaar kan de bijrijdersairbag buiten werking worden gesteld » pag. 68. Vervoer kinderen in een geschikt kinderzitje dat in overeenstemming is met de leeftijd en de grootte van het kind » pag. 71.

### ⚠ ATTENTIE

- Als op de bijrijdersstoel een kinderzitje wordt gemonteerd, betekent dit bij een aanrijding een grotere kans op, mogelijk dodelijk, lichamelijk letsel bij het kind.
- Een geactiveerde bijrijdersairbag kan een kinderzitje, dat met de rug naar het dashboard is gekeerd, raken en dit met volle kracht tegen het portier, de hemelbekleding of de rugleuning werpen.
- Nooit een kinderzitje op de bijrijdersstoel bevestigen waarbij het kind met de rug naar het dashboard is gekeerd en de voorairbag in paraatheid is – levensgevaar! Wanneer het in uitzonderlijke gevallen noodzakelijk is een kind op de bijrijdersstoel mee te nemen, moet de voorairbag aan de bijrijderszijde buiten werking worden gesteld » pag. 68. Indien de bijrijdersstoel over een hoogteregeling bezit, plaats deze dan zo ver mogelijk naar achteren en in de hoogste positie. Als de stoel over een vast zitje bezit, plaats daar dan geen kinderzitje op.
- In de versies zonder sleutelschakelaar voor het uitschakelen van de airbag dient de uitschakeling door een Technische Dienst te worden verricht.

- Alle inzittenden - vooral kinderen - moeten tijdens het rijden de juiste zithouding aannemen en de veiligheidsgordels juist hebben omgespeld.
- Laat nooit kinderen of baby's op schoot meerijden - levensgevaarlijk!
- Sta nooit toe dat kinderen onbeschermd in de wagen meegaan of tijdens het rijden in de wagen gaan staan resp. geknield op de stoelen zitten. Bij een ongeval wordt uw kind zelf ook door de wagen geslingerd en kunnen andere inzittenden daardoor levensgevaarlijk worden verwond.
- Als kinderen tijdens het rijden een verkeerde zithouding aannemen, stellen de kinderen zich bij plotseling remmen of een aanrijding bloot aan een verhoogd risico op lichamelijk letsel. Dit geldt in het bijzonder voor kinderen die op de bijrijdersstoel worden vervoerd, want als het airbagsysteem bij een ongeval wordt geactiveerd, kan dit ernstig letsel en zelfs de dood tot gevolg hebben.
- Een geschikt kinderzitje biedt een goede bescherming!
- Laat een kind nooit alleen op het kinderzitje of in het interieur, aangezien de geparkeerde wagen naargelang het seizoen zeer hoge en nagenoeg dodelijke temperaturen kan bereiken.
- Kinderen kleiner dan 1,50 m mogen niet zonder kinderzitje met een normale veiligheidsgordel worden vastgespeld omdat ze

anders bij plotseling remmen of een ongeval letsel kunnen oplopen aan buik en hals.

- De veiligheidsgordel mag niet zijn vastgemaakt en moet juist zijn omgedaan » pag. 55.
- In een kinderzitje mag slechts één kind zitten » pag. 71.
- Wanneer een kinderzitje gemonteerd wordt op de achterbank, wordt aanbevolen om het kinderslot te activeren » pag. 106.

## Kinderzitjes

### Veiligheidsaanwijzingen

Lees aandachtig de aanvullende informatie »  pag. 18.

### ⚠ ATTENTIE

De onderste verankeringen voor kinderzitjes zijn geen bevestigingsogen. Maak kinderzitjes alleen vast in de onderste verankeringen.

### ⚠ ATTENTIE

De kinderzitjes met verankeringen onderaan en bevestigingsriem bovenaan in overeenstemming met de aanwijzingen van de fabrikant moeten worden ingebouwd. Anders kan dit tot ernstig letsel leiden.



- Koppel altijd maar één bevestigingsriem van het kinderzitje aan een bevestigingsring in de bagageruimte.
- Gebruik altijd de desbetreffende bevestigingsringen voor de bevestigingsriem.
- Maak de bevestigingsriem nooit aan een bevestigingssoog vast.

### ⚠ ATTENTIE

In het algemeen gesproken is bij een ongeval de achterbank altijd de veiligste plaats voor kinderen met goed omgegespte veiligheidsgordels.

- Een geschikt, goed geplaatst en gebruikt kinderzitje op een van de zitplaatsen achterin biedt de hoogst mogelijke bescherming voor kinderen tot 12 jaar in het merendeel van de ongevalsituaties.

### ⚠ ATTENTIE

Het losmaken van de veiligheidsgordel tijdens het rijden kan ernstig of dodelijk letsel veroorzaken bij bruusk remmen of een ongeval.

- Maak de veiligheidsgordel alleen los wanneer de wagen stilstaat.

### ⚠ VOORZICHTIG

- Om te voorkomen dat zich blijvende markeringen in het vulsel vormen, moet u de inbrenghulpstukken voor de verankeringen verwijderen wanneer het kinderzitje eenmaal aan de verankeringen van de wagen is bevestigd.
- Om beschadiging van de stoffering, het vulsel of de inbrenghulpstukken te voorkomen, moet u altijd de inbrenghulpstukken van de verankeringen verwijderen alvorens de achterbank voorover te klappen.

### Algemene informatie over het vervoeren van kinderen in de wagen

Lees aandachtig de aanvullende informatie »» » pag. 19.

De normen en wettelijke voorschriften hebben altijd voorrang op de informatie uit dit instructieboekje. Er bestaan verschillende normen en voorschriften voor het gebruik van kinderzitjes en de bevestigingsmogelijkheden ervan (»» Tab. op pag. 72). Zo is in een aantal landen het gebruik van kinderzitjes op bepaalde plaatsen in de wagen verboden.

De natuurkundige wetten en de effecten ervan op de wagen in geval van een botsing of

een ander type van aanrijding zijn ook van toepassing op de kinderen »» pag. 55. In tegenstelling tot bij jongeren en volwassenen, zijn de spieren en beenderen van kinderen nog niet volgroeid. Bij een ongeval lopen kinderen dus een grotere kans op ernstig letsel.

Aangezien het lichaam van kinderen nog niet volledig ontwikkeld is, moet voor hen een speciaal bevestigingssysteem gebruikt worden dat aangepast is aan hun gewicht, lengte en lichaamsbouw. In vele landen zijn wetten van kracht voor het gebruik van goedgekeurde systemen voor het vervoer van baby's en kinderen.

Gebruik alleen kinderzitjes die geschikt, toegestaan en goedgekeurd zijn voor de wagen. In geval van twijfel kunt u altijd terecht bij een SEAT-dealer of een gespecialiseerde werkplaats.

### Specifieke regelgeving per land over kinderzitjes (selectie)

Kinderzitjes moeten voldoen aan de richtlijn ECE-R 44<sup>1)</sup>. U kunt de aanvullende inlichtingen bij uw SEAT-dealer en op de website [www.seat.com](http://www.seat.com) raadplegen.

<sup>1)</sup> ECE-R: Reglement Economic Commission for Europe.

## Indeling van de kinderzitjes volgens ECE-R 44

| Gewichts-categorie | Gewicht van het kind | Leeftijd  |
|--------------------|----------------------|---|
| Groep 0            | tot 10 kg            | tot ongeveer 9 maanden                                    |
| Groep 0+           | tot 13 kg            | tot ongeveer 18 maanden                                   |
| Groep 1            | 9 t/m 18 kg          | ongeveer 8 maanden tot 3 <sup>1</sup> / <sub>2</sub> jaar |
| Groep 2            | 15 t/m 25 kg         | ongeveer 3 tot 7 jaar                                     |
| Groep 3            | 22 t/m 36 kg         | ongeveer 6 tot 12 jaar                                    |

Niet alle kinderen passen in het zitje van hun gewichtsgroep. Net zoals niet alle zitjes geschikt zijn voor de wagen. Om die reden moet steeds gecontroleerd worden of het kind goed past in het kinderzitje en of het zitje altijd veilige in de wagen aangebracht kan worden.

De kinderzitjes die goedgekeurd zijn volgens de norm ECE-R 44 zijn voorzien van de overeenkomstige goedkeuringscode. Deze code

<sup>1</sup> De wettelijke bepalingen van elk land en de normen van de fabrikant voor het gebruik en de montage van kinderzitjes moeten worden nageleefd.

is een omcirkelde E met daaronder het identificatienummer.

### Gebruik van het kinderzitje op de bijrijdersstoel<sup>1</sup>

Het vervoeren van kinderen op de voorpassagierstoel is niet in alle landen toegestaan. Ook zijn niet alle kinderzitjes goedgekeurd voor gebruik op de voorpassagierstoel. Uw SEAT-dealer beschikt over een geactualiseerde lijst van alle goedgekeurde kinderzitjes. Gebruik alleen de voor de wagen goedgekeurde kinderzitjes.

De ingeschakelde airbag aan de voorpassagierszijde vormt een groot gevaar voor een kind. De bijrijdersstoel is levensgevaarlijk voor een kind als het met de rug naar het dashboard gekeerd in een kinderzitje wordt vervoerd.

Als een kinderzitje met de rug naar het dashboard op de bijrijdersstoel is gemonteerd, kan het zitje door de geactiveerde voorairbag met zo'n grote kracht worden getroffen dat levensgevaarlijke verwondingen of zelfs de dood het gevolg kunnen zijn »» ⚠. Om die re-

den mag een kinderzitje **nooit** met de rug naar het dashboard op de voorstoel geplaatst worden wanneer de voorairbag van de bijrijder ingeschakeld is.

Gebruik op de voorpassagierstoel alleen een kinderzitje met de rug naar het dashboard als u er zeker van bent dat de desbetreffende voorairbag uitgeschakeld is. Dit is het geval als het gele controlelampje van het dashboard **PASSENGER AIR BAG OFF**  »» pag. 63 brandt. **Indien de voorairbag van de voorpassagier niet uitgeschakeld kan worden en paraat blijft, is het verboden om kinderen op de voorstoel te vervoeren** »» ⚠.

### Let op het volgende als een kinderzitje op de voorpassagierstoel gebruikt wordt:

- Indien een kinderzitje gebruikt wordt met de rug naar het dashboard gekeerd, **moet** de voorairbag van de bijrijder uitgeschakeld zijn ⚠ »» pag. 63.
- De rugleuning van de voorpassagierstoel moet rechtop staan.
- De voorpassagierstoel moet zo ver mogelijk naar achteren geschoven zijn.

- De voorpassagierstoel met verstelbare hoogte moet zo hoog mogelijk ingesteld zijn.

### Geschikte kinderzitjes

Het kinderzitje moet specifiek toegestaan zijn door de fabrikant voor het gebruik op de voorpassagierstoel met voor- en zij-airbag.

Op de bijrijdersstoel en de achterbank kunnen **universele kinderzitjes** van de groep 0, 0+, 1, 2 of 3 geplaatst worden, volgens de richtlijn ECE-R 44.

#### ATTENTIE

Als op de voorpassagierstoel een kinderzitje wordt gemonteerd, vergroot dit voor het kind het risico van levensgevaarlijk letsel en zelfs de dood in het geval van een ongeval. Monteer nooit kinderzitjes met de rug naar het dashboard op de voorpassagierstoel als de voorairbag ingeschakeld is. Dit kan bij het afgaan van de voorairbag leiden tot de dood van het kind, omdat de airbag het kinderzitje met grote kracht treft waardoor het tegen de rugleuning geslingerd wordt.

#### ATTENTIE

Als u in uitzonderlijke gevallen een kind moet vervoeren op de bijrijdersstoel met de rug naar het dashboard gekeerd, houd dan rekening met het volgende:

- Schakel de voorairbag van de voorpassagier altijd uit en houd deze airbag buiten werking.
- Het kinderzitje moet door de fabrikant van het kinderzitje zijn goedgekeurd voor het gebruik op de bijrijdersstoel met voor- en zij-airbag.
- Volg de montageaanwijzingen van de fabrikant van het kinderzitje en houd u aan de waarschuwingen.
- Schuif de voorpassagierstoel helemaal naar achteren en zet hem in de hoogste positie voor een zo groot mogelijke afstand tot de voorairbag.
- Zet de rugleuning rechtop.
- Beveilig kinderen in de wagen altijd met een goedgekeurd bevestigingssysteem dat aangepast is aan hun gewicht en lengte.

### Gebruik van het kinderzitje op de achterbank

Indien een kinderzitje op de achterbank geplaatst wordt, moet de voorstoel zo versteld worden dat het kind over voldoende ruimte beschikt. Pas daarom de voorstoel aan de grootte van het kinderzitje en de lengte van het kind aan. Let daarbij ook op de juiste houding van de voorpassagier  » pag. 51.

### Geschikte kinderzitjes

Het kinderzitje moet door de fabrikant zijn geautoriseerd voor het gebruik op een achterbank met zij-airbag.

Op de achterbank kunnen **universele kinderzitjes** van de groep 0, 0+, 1, 2 of 3 geplaatst worden, volgens de richtlijn ECE-R 44.

De zitplaatsen achterin zijn geschikt voor kinderzitjes met het **Isofix-systeem**, dat speciaal ontworpen werd voor dit type wagens in overeenstemming met de norm ECE-R 44.

### Isofix-kinderzitjes goedgekeurd voor gebruik op de achterbank

De ISOFIX-kinderzitjes zijn ingedeeld in de categorieën "universeel", "semi-universeel" of "specifiek voor de wagen".

- Als het ISOFIX-kinderzitje een "universele" goedkeuring heeft, moet het aan de onderste verankeringspunten en de Top Tether bevestigingsriem worden vastgemaakt.
- Als het ISOFIX-kinderzitje een "semi-universele" goedkeuring of een goedkeuring "specifiek voor de wagen" heeft, moet u vóór gebruik controleren of het kinderzitje voor gebruik in uw auto is goedgekeurd. Met het oog hierop levert de fabrikant van kinderzitjes bij het ISOFIX kinderzitje een lijst automodellen waarvoor het desbetreffende ISOFIX kinderzitje is goedgekeurd. Neem zo nodig contact op met de fabrikant van het kinderzitje om »

een geactualiseerde automodellenlijst aan te vragen.

## Noodgevallen

### Zelfhulp

#### In geval van nood

##### **EHBO-does, gevarendriehoek en brandblussers\***

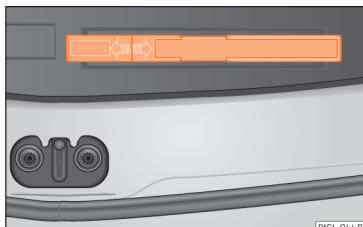

**Afb. 77** In de bagageruimte: opbergvak voor gevarendriehoek.

##### **Gevarendriehoek**

Bij sommige wagenuitvoeringen is het mogelijk het weergegeven model gevarendriehoek in een opbergvak van de bagageruimte te bewaren »» **afb. 77**.

##### **EHBO-does**

De EHBO-does moet voldoen aan de geldende wettelijke voorschriften. Controleer de vervaldatum van de inhoud.

##### **Brandblusser**

In een houder bij de voetsteun van de voorpassagier kan een brandblusser worden opgeborgen.

De brandblusser moet voldoen aan de geldende wettelijke voorschriften, klaar voor gebruik zijn en regelmatig worden geïnspecteerd. Controleer het certificeringseel van de blusser.

##### **⚠ ATTENTIE**

Losse voorwerpen in het interieur kunnen bij bruske manoeuvres, plotseling remmen of ongevallen hard door het interieur vliegen.

- Controleer of de brandblussers, EHBO-does, reflecterende vesten en de gevarendriehoek goed opgeborgen zijn en goed vastzitten.

## Wagengereedschap\*

### Inleiding tot thema

Bij het nakijken van het voertuig in geval van defect, moet u rekening houden met de wettelijke voorschriften van elk land.

#### **Wagengereedschap**

Voor wagens die af fabriek met een reserve wiel of een noodreserve wiel zijn uitgerust, als ook met winterbanden, kan de bagageruimte extra wagengereedschap bevatten »» pag. 76.

##### **⚠ ATTENTIE**

De wagengereedschapset, bandenafdichtset en het reserve wiel die los zitten, kunnen bij bruske manoeuvres, plotseling remmen of ongevallen hard door het interieur vliegen.

- Controleer altijd of het wagengereedschap, de banden afdichtset en het (nood)reserve wiel stevig vastzitten in de bagageruimte.

##### **⚠ ATTENTIE**

Ongeschikt of beschadigd wagengereedschap kan verwondingen en ongevallen veroorzaken.

- Werk nooit met verkeerd of beschadigd gereedschap.

## Plaats

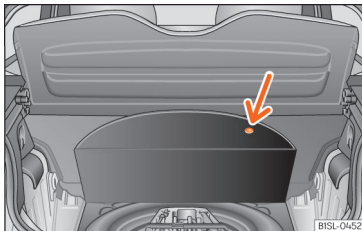

**Afb. 78** In de bagageruimte: omhooggeklapte bekleding.

Wagengereedschap, reservewiel, noodreservewiel of bandenafdichtset zitten in de bagageruimte onder de vloerbekleding » **afb. 78**.

- Verwijder zo nodig de verstelbare bodem van de bagageruimte » **pag. 132**.
- Til de vloerbekleding aan de inkeping op (pijl) » **afb. 78**.

### **i** Let op

**Plaats na gebruik de krik terug in de oorspronkelijke positie met de krukas om deze veilig op te bergen.**

## Toegang tot het wagengereedschap en de afdichtset in wagens uitgerust met het systeem SEAT SOUND 7 luidsprekers (met subwoofer)\*

- Open de achterklep en til de hoedenplank op.
- Verwijder zo nodig de verstelbare bodem van de bagageruimte » **pag. 135**.
- Til de vloerbekleding aan de inkeping op en verwijder het uit de bagageruimte.
- Koppel de kabel van de subwoofer-luidspreker los.
- Verwijder het kartelwiel in het midden van de subwoofer-luidspreker helemaal door het linksom te draaien.
- Haal de subwoofer-luidspreker eruit, hieronder bevinden zich het gereedschap en de afdichtset.
- Bewaar het gereedschap en de afdichtset na gebruik op dezelfde wijze en plaats waar ze aangetroffen werden voor het goed passen van de luidspreker in zijn houder.
- Plaats de subwoofer-luidspreker in de richting van de pijl en met de aanduiding "FRONT" naar voren.
- Sluit de kabel van de luidspreker opnieuw aan en draai het wielje krachtig in wijzerzin om de subwoofer stevig te bevestigen.

## Onderdelen

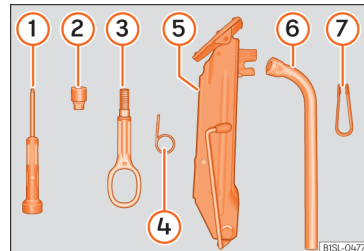

**Afb. 79** Onderdelen van de wagengereedschapset.

De wagengereedschapset is afhankelijk van de uitrusting van de wagen. Hieronder wordt de maximale uitrusting beschreven.

### Onderdelen van het wagengereedschap » **afb. 79**

- ① Schroevendraaier met binnenzeskant in de greep voor het eruit en erin draaien van de losgedraaide wielbouten. Het uiteinde van de schroevendraaier is verwisselbaar. In uw geval bevindt de schroevendraaier zich onder de wielsleutel.
- ② Adapter voor antidiefstalbouten. SEAT adviseert u om de adapter voor de wielbouten altijd in de wagen te houden bij het wagengereedschap. Aan de voorzijde van de adapter is het **codenummer** van de wielbouten ingeslagen. In geval van

verlies, kunt u een andere adapter bestellen onder vermelding van dat nummer. Schrijf de code van de wielbouten op en bewaar deze op een andere plaats dan in het voertuig.

- 3 Sleepoog, kan vastgeschroefd worden.
- 4 Draadbeugel voor het lostrekken van de naafdoppen, de ingebouwde wioldoppen of de doppen van de wielbouten.
- 5 Krik. Voordat u de krik bewaart in de gereedschapskist moet u de klauw ervan volledig dichtvouwen. Zet vervolgens de krikslinger onder spanning tegen de zijkant van de krik tot deze vast zit om de krik veilig op te kunnen bergen.
- 6 Wielsleutel.
- 7 Klemmen voor dop van wielbouten.

### Let op

De krik heeft doorgaans geen onderhoud nodig. Indien dit nodig is, moet gesmeerd worden met universeel vet.

## Wiel verwisselen

### Inleiding tot thema

Lees aandachtig de aanvullende informatie »  pag. 39

Bij sommige wagenuitvoeringen en -modellen zijn af fabriek geen krik of wielsleutel meegeleverd. SEAT raadt u in dat geval aan om het wiel door een gespecialiseerde werkplaats te laten verwisselen.

Vervang de banden alleen zelf nadat u de wagen op een veilige plaats heeft geparkeerd en als u vertrouwd bent met de nodige werkzaamheden en veiligheidsvoorschriften én over het juiste gereedschap beschikt! Roep anders de hulp van vakmensen in.

### ATTENTIE

Het verwisselen van een wiel kan gevaarlijk zijn, met name op de vluchtstrook of in de berm. Let op het volgende om het gevaar voor verwondingen te beperken:

- Breng de wagen tot stilstand zodra dit op een veilige wijze mogelijk is. Parkeer de wagen op een veilige afstand van het langszijnde verkeer om de band te vervangen.
- Bij het verwisselen van een wiel dienen alle inzittenden, en met name kinderen, zich op veilige afstand van de werkzaamheden te bevinden.
- Zet de alarmlichten aan om andere weggebruikers te waarschuwen.
- Let erop dat de ondergrond vlak en stevig is. Gebruik, indien nodig, een brede en stevige voet om de krik te ondersteunen.
- Als u zelf het wiel verwisselt, dient u de nodige werkzaamheden te kennen. Roep anders de hulp van vakmensen in.

- Gebruik uitsluitend geschikt en onbeschadigd gereedschap als u een wiel wilt verwisselen.
- Schakel de motor altijd uit, trek de handrem volledig aan en zet de keuzehendel in stand N (of zet de schakelhendel in een versnelling) zodat de kans kleiner wordt dat de wagen onvrijwillig in beweging komt.
- Nadat u een band hebt vervangen, controleer onmiddellijk het aanhaalmoment van de wielbouten met een betrouwbare momentsleutel.

### ATTENTIE

Als de wioldoppen niet de juiste zijn of verkeerd worden gemonteerd, kan dit ongelukken en aanzienlijke schade veroorzaken.

- Verkeerd gemonteerde wioldoppen kunnen tijdens het rijden loskomen en de andere weggebruikers in gevaar brengen.
- Geen beschadigde wioldoppen op de wielen monteren.
- Erop letten dat de ventilatie en koeling van de remmen niet wordt onderbroken of verminderd. Dit geldt ook als later wioldoppen worden geplaatst. Als er onvoldoende lucht doorstroomt, kan de remweg aanzienlijk worden verlengd. »

### ⓘ VOORZICHTIG

Demonteer en monteer de wioldoppen weer voorzichtig om schade aan de wagen te voorkomen.

## Bandenreparatie

### Bandenafdichtset TMS (Tyre Mobility System)\*

Lees aandachtig de aanvullende informatie »» pag. 38

Dankzij de bandenafdichtset\* (Tyre Mobility System) kan een beschadiging of een lek veroorzaakt door scherpe voorwerpen met een maximale doorsnede van ca. **4 mm** deugdelijk worden gerepareerd. **Haal het scherpe voorwerp, bijv. de schroef of spijker, niet uit de band.**

Na het aanbrengen van de afdichtingspasta op de band, moet u de bandenspanning altijd 10 minuten na het hernieuwd starten controleren.

Gebruik de bandenafdichtset alleen om een band op te vullen nadat u de wagen op een veilige plaats hebt geparkeerd en als u vertrouwd bent met de nodige werkzaamheden en veiligheidsvoorschriften én over de juiste bandenafdichtset beschikt! Roep anders de hulp van vakmensen in.

Het bandenafdichtmiddel mag niet worden gebruikt:

- Bij beschadigingen aan de velg.
- Voor buitentemperaturen lager dan  $-20^{\circ}\text{C}$  ( $-4^{\circ}\text{F}$ ).
- Bij sneden en gaatjes in de band groter dan 4 mm.
- Als u met zeer lage bandenspanning of lege band hebt gereden.
- Als de houdbaarheidsdatum van de fles afdichtkit is verstreken.

### ⚠ ATTENTIE

Het gebruik van de bandenafdichtset kan gevaarlijk zijn, met name bij het vullen van de band op de vluchtstrook of in de berm. Let op het volgende om het gevaar voor verwondingen te beperken:

- Breng de wagen tot stilstand zodra dit op een veilige wijze mogelijk is. Parkeer de wagen op een veilige afstand van het langrijdende verkeer om de band te vullen.
- Let erop dat de ondergrond vlak en stevig is.
- Alle inzittenden, en met name kinderen, moeten zich op een veilige afstand van de werkzaamheden bevinden.
- Zet de alarmlichten aan om andere weggebruikers te waarschuwen.
- Gebruik de bandenafdichtset alleen als u vertrouwd bent met de uit te voeren werk-

zaamheden. Roep anders de hulp van vakmensen in.

- De afdichtset is alleen bedoeld om in geval van nood een werkplaats te kunnen bereiken.
- Vervang de met de afdichtbandenset gerepareerde band zo snel mogelijk vervangen.
- Het dichtmiddel is schadelijk voor de gezondheid en moet onmiddellijk worden schoongemaakt als het de huid in aanraking komt.
- Bewaar de bandenafdichtset altijd buiten het bereik van kinderen.
- Alleen een krik gebruiken die door SEAT voor uw wagen is goedgekeurd.
- Zet de motor altijd af, trek de handrem helemaal aan en zet hem in een versnelling bij wagens met een handgeschakelde versnellingsbak om het risico op onbedoeld verrijden te reduceren.

### ⚠ ATTENTIE

Een met dichtmiddel gevulde band heeft niet dezelfde rijeigenschappen als een gewone band.

- Rij hiermee nooit sneller dan 80 km/h (50 mph).
- Vermijd acceleraties, stevig remmen en snel door bochten rijden.
- Rijd slechts 10 minuten op de maximumsnelheid van 80 km/u (50 mph) en



controleer vervolgens de toestand van de band.

### Milieu-aanwijzing

Ontdoe u van de gebruikte of niet meer houdbare afdichtpasta volgens de toepasselijke wettelijke milieuvorschriften.

### Let op

- Nieuwe flessen bandafdichtmiddel zijn verkrijgbaar bij SEAT-dealers.
- Neem de meegeleverde gebruiksaanwijzing van de afdichtmiddelset\* in acht.

## Onderdelen van de bandenafdichtset\*

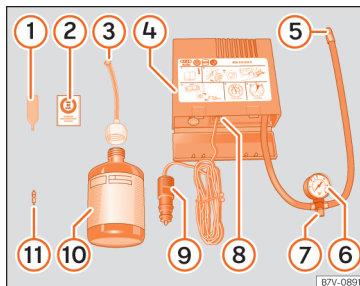

Afb. 80 Standaardweergave: inhoud van de bandenafdichtset.

De bandenafdichtset zit in de bagageruimte onder de vloerbekleding. Het bevat de volgende componenten »» **afb. 80**:

- 1 Ventielsleutel
- 2 Sticker om op het instrumentenpaneel te kleven, binnen het gezichtsveld van de bestuurder, om te herinneren aan de maximaal aanbevolen snelheid "max. 80 km/u" of "max. 50 mpu"

- 3 Vulpijp met dop
- 4 Luchtcompressor
- 5 Buis voor bandenspanning
- 6 Indicatie van het bandenspanning-controlesysteem<sup>1)</sup>
- 7 Ontluchtingsbout<sup>2)</sup>
- 8 Schakelaar ON/OFF
- 9 12 V steker
- 10 Fles met afdichtmiddel
- 11 Reserveventiel

Het **ventieluitbouwsysteem** 1 heeft aan de onderkant een gleuf voor het ventiel. Het ventiel kan alleen zo worden in- of uitgedraaid. Hetzelfde geldt voor het reserveventiel 11.

### ⚠ ATTENTIE

Bij het oppompen kan de luchtcompressor en de pompslang heet worden.

- Bescherm handen en huid tegen aanraking van hete onderdelen.
- Leg de hete pompslang en de hete luchtcompressor niet op brandbare materialen.
- Laat ze eerst afkoelen alvorens het apparaat op te bergen.

<sup>1)</sup> Deze kan ook in de compressor ingebouwd zijn.

<sup>2)</sup> Op die plaats kan de compressor over een knop beschikken.

- Lukt het niet de band tot minstens 2,0 bar (29 psi / 200 kPa) op te pompen, dan is de band te beschadigd. Het afdichtmiddel is niet in staat de band af te dichten. Rij niet verder. Roep de hulp van vakmensen in.

## ⓘ VOORZICHTIG

Zet de luchtcompressor na maximaal acht minuten uit zodat hij niet oververhit raakt! Laat hem eerst enkele minuten afkoelen alvorens hem weer aan te zetten.

## Controle na 10 minuten rijden

Draai de pompslang »» afb. 80 ⑤ weer vast en controleer de druk op de manometer ⑥.

### 1,3 bar (19 psi / 130 kPa) en lager:

- **Zet de wagen stil!** De band is niet voldoende afgedicht.
- Roep de hulp van vakmensen in »» ⚠.

### 1,4 bar (20 psi / 140 kPa) en hoger:

- Corrigeer de bandenspanning tot de juiste waarde »» pag. 221.
- Rij voorzichtig weer door tot de dichtstbijzijnde gespecialiseerde werkplaats. Rij niet harder dan 80 km/h (50 mph).
- Laat daar de defecte band vervangen.

## ⚠ ATTENTIE

Rijden met een niet afgedichte band is gevaarlijk en kan ongevallen en ernstig letsel veroorzaken.

- Rij niet verder als de bandenspanning 1,3 bar (19 psi / 130 kPa) of lager is.
- Roep de hulp van vakmensen in.

## Ruitenwischerbladen vervangen

### Ruitenwischerbladen voor en achter vervangen

Lees aandachtig de aanvullende informatie »» 📖 pag. 49.

De ruitenwischerbladen zijn standaard voorzien van een laagje grafiet. Deze laag zorgt ervoor dat de ruit stil wordt geveegd. Als het grafietlaagje beschadigd is, wordt de ruit met meer lawaai schoongeveegd.

Controleer de toestand van de wischerbladen regelmatig. **Als de ruitenwischerbladen het glas krassen**, dan moet u deze bij beschadiging vervangen en bij verontreiniging schoonmaken »» ⓘ.

Beschadigde ruitenwischerbladen direct vervangen. Deze zijn verkrijgbaar in gespecialiseerde werkplaatsen.

## ⚠ ATTENTIE

Versleten of vieze ruitenwischerbladen verminderen het zicht en verhogen het risico op ongevallen en ernstig letsel.

- Vervang de ruitenwischerbladen altijd wanneer ze beschadigd of versleten zijn, of wanneer ze de voorruit niet meer goed schoonvegen.

## ⓘ VOORZICHTIG

- Defecte of vervuilde ruitenwischerbladen kunnen krassen op de voorruit veroorzaken.
- Gebruik geen producten met oplosmiddel, ruwe sponzen of puntige voorwerpen voor het schoonmaken van de wischerbladen. Anders beschadigt u de grafietlaag.
- Ruiten nooit met brandstof, nagellakremover, lakverdunner e.d. schoonmaken.

## ⓘ VOORZICHTIG

- **Om beschadiging van de motorkap en de wisselarmen te voorkomen**, mogen ze alleen in de servicestand worden teruggeklapt.
- **Breng de wisselarmen vóór vertrek altijd omlaag.**

## 📖 Let op

Als er na een wasbeurt in een wasstraat resten van was en andere schoonmaakmiddelen en verzorgingsmiddelen op de

voor- en achterraut achterblijven, kunnen de ruitenwisserbladen krassen veroorzaken op het glas. Verwijder de wasresten met een speciaal product of schoonmaakdoekjes.

## Starten door slepen of aanslepen

### Aanwijzingen voor het aanslepen

Lees aandachtig de aanvullende informatie »»  pag. 45.

Neem bij het slepen of aanslepen de wettelijke regelgeving in acht.

Een wagen met een ontladen accu kan om technische redenen niet door aanslepen gestart worden.

In het algemeen geldt dat een wagen niet gestart mag worden door hem te slepen. Probeer in plaats hiervan de wagen met startkabels te starten »»  pag. 46.

Om technische redenen kunnen de volgende wagens **niet** worden gestart door te slepen:

- Wagens met automatische versnellingsbak.
- Als de accu helemaal leeg is werkt naar alle waarschijnlijkheid het regelapparaat van de motor niet goed meer.

Wanneer uw wagen toch gestart moet worden door te slepen (handgeschakelde versnellingsbak):

- Schakel de 2e of 3e versnelling in.
- Houd het koppelingspedaal ingedrukt.
- Schakel het contact en de alarmlichten in.
- Laat het koppelingspedaal los als beide wagens in beweging zijn.
- Zodra de motor is aangeslagen, de koppeling intrappen en de versnelling uitschakelen om te voorkomen dat u tegen de trekkende wagen aanrijdt.

#### ATTENTIE

Sleep nooit een voertuig met een lege accu.

- Haal de sleutel nooit uit het contact. Anders zou de stuurkolomvergrendeling plotseling op slot kunnen gaan. Men zou dan geen controle meer hebben over de wagen, hetgeen ernstige ongevallen kan veroorzaken.

#### ATTENTIE

Tijdens het slepen van een wagen variëren de dynamische eigenschappen en de doeltreffendheid van de remmen aanzienlijk. Houd rekening met het volgende om het risico op ernstige ongevallen te beperken:

- Als bestuurder van de getrokken wagen:

- U dient de rem veel krachtiger in te trappen, want de rembekrachtiger werkt niet. Let altijd goed op om te voorkomen dat de wagen tegen het trekkende voertuig aanrijdt.
- U hebt meer kracht nodig aan het stuurwiel, want de stuurbekrachtiging werkt niet met stilstaande motor.
- Als bestuurder van de trekkende wagen:
  - Geef voorzichtig gas.
  - Voorkom bruusk remmen en bruske manoeuvres.
  - Rem iets vroeger dan gewoonlijk en trap het rempedaal zachtjes in.

#### VOORZICHTIG

- Er kan onverbrande brandstof in de katalysatoren terechtkomen wanneer de wagen door aanslepen gestart wordt. Dit kan tot beschadigingen leiden.
- Bouw het sleepoog en de bedekking daarvan voorzichtig in en uit om (lak)schaad aan de wagen te voorkomen.
- Tijdens het slepen kan onverbrande brandstof in de katalysator terechtkomen en deze beschadigen.

#### Let op

Aan de achterbumper kan geen trekhaak worden bevestigd. Deze wagen is niet geschikt om andere auto's op sleeptouw te nemen.

## Sleepadviezen

### Slepen van wagens met automatische versnellingsbak

Houd rekening met het volgende voor de gesleepte wagen:

- Zet de keuzehendel in de stand **N**.
- Rijd niet harder dan 50 km/u (30 mijl).
- Sleep de wagen niet verder dan 50 km (30 mijl).
- Met een takelwagen mag de wagen alleen met opgetilde voorwielen worden gesleept.

### Situaties waarin de wagen niet gesleept mag worden

In de volgende gevallen mag een auto niet worden aangesleept en moet hij vervoerd worden op een aanhangwagen of een speciaal voertuig:

- Als de versnellingsbak van de wagen wegens een defect niet over smeermiddel beschikt.
- Als de accu leeg is omdat de stuurkolom niet ontgrendeld kan worden en, eventueel, omdat de elektronische stuurkolomverdeling niet ontgrendeld los kan worden.
- Als de te slepen wagen een automatische versnellingsbak heeft en het af te leggen traject langer is dan 50 km (30 mijl).

### Let op

De wagen mag alleen gesleept worden als, indien van toepassing, de elektronische stuurkolomverdeling ontgrendeld is. Als de wagen zonder stroom zit of er een defect is in het elektrische systeem, moet de motor gestart worden met de startkabels om de elektronische stuurkolomverdeling uit te schakelen.

## Sleepoog vooraan monteren



**Afb. 81** Rechts op de voorbumper: afdekking verwijderen.



**Afb. 82** Rechts op de voorbumper: sleepoog vastschroeven.

De behuizing voor het opschroefbare sleepoog bevindt zich rechts op de voorbumper, achter een klep »» **afb. 81**.

Sleepoog altijd in de wagen meenemen

Neem de aanwijzingen voor het slepen in acht »» **pag. 82**.

### Sleepoog vooraan monteren

- Haal het sleepoog uit het wangengereedschap aan de rand van de bagageruimte »» **pag. 75**.
- Druk boven tegen de klep »» **afb. 81** (pijl) om hem los te klikken.
- Verwijder de klep en laat het aan de wagen hangen.
- Draai het sleepoog **linksom** in zijn behuizing »» **afb. 82** zover als u kunt »» . Gebruik een geschikt object om het sleepoog stevig vast te schroeven.

- Verwijder na het slepen het sleepoog door het **rechtsom** te draaien.
- Plaats de bovenste clip van het deksel in de opening in de bumper en breng de onderste clip voorzichtig boven de rand van de opening; duw zo nodig van onderen op de onderste clip.
- Druk op de onderzijde tegen de klep tot de onderste clip in de bumper vastklikt.

#### ⓘ VOORZICHTIG

Het sleepoog moet altijd helemaal en stevig vastgedraaid zijn. Anders zou het sleepoog tijdens het slepen of het starten door te slepen uit de behuizing kunnen raken.

## Noodsluiten of noodopenen

### Inleiding tot thema

De portieren en de achterklep kunnen handmatig worden vergrendeld en gedeeltelijk worden ontgrendeld, bijvoorbeeld als de sleutel of de centrale vergrendeling defect is.

#### ⚠ ATTENTIE

Onvoorzichtig openen of sluiten in geval van nood kan ernstige verwondingen veroorzaken.

- Als de wagen van buiten uit vergrendeld is, kunnen de portieren en de ruiten niet meer van binnenuit worden geopend.
- Laat kinderen of hulpbehoevenden nooit alleen in de wagen achter. Zij zijn in een noodgeval niet in staat de wagen zelfstandig te verlaten of zichzelf te redden.
- In een afgesloten wagen kan het, afhankelijk van het jaargetijde, zo extreem warm of koud worden dat dit, vooral bij kleine kinderen, tot ernstig letsel, ziekte of zelfs de dood kan leiden.

#### ⚠ ATTENTIE

De verplaatsing van portieren en de achterklep is gevaarlijk en kan verwondingen veroorzaken.

- Open of sluit portieren en achterklep alleen wanneer er zich niemand in de actieradius ervan bevindt.

#### ⓘ VOORZICHTIG

Bij het sluiten of openen in geval van nood moet u de onderdelen voorzichtig en correct weer inbouwen om schade aan de wagen te voorkomen.

## Zekeringen en lampjes

### Zekeringen

#### Inleiding tot thema

Vanwege de constante vervolgentwikkeling van de wagen, de toewijzing van de zekeringen op grond van de uitrusting en het gebruik van eenzelfde zekering voor verschillende elektrische apparatuur, is het op het moment van uitgave niet mogelijk om een geactualiseerd overzicht te geven van de posities van de zekeringen. Raadpleeg een Technische Dienst voor gedetailleerde informatie over de plaats van de zekeringen.

In principe kan een zekering toegewezen zijn aan verscheidene apparaten. Omgekeerd is het ook mogelijk dat één apparaat verschillende zekeringen gebruikt.

Vervang de zekeringen alleen als de oorzaak van de fout werd opgelost. Wanneer een nieuw geplaatste zekering na korte tijd weer doorbrandt, moet de elektrische installatie door een gespecialiseerde werkplaats worden nagekeken.

#### ⚠ ATTENTIE

De hoge spanning van het elektrische systeem kan stroomschokken en ernstige brandwonden veroorzaken. Deze kunnen zelfs dodelijk zijn!



- Raak nooit de elektrische kabels van het ontstekingsstelsel aan.
- Voorkom kortsluiting in de elektrische installatie.

### ⚠ ATTENTIE

Het gebruik van verkeerde zekeringen, de vervanging van zekeringen en het overbruggen van een stroomcircuit zonder zekeringen, kan brand en ernstige verwondingen tot gevolg hebben.

- Gebruik nooit zekeringen met een te hoge stroomsterkte. Vervang de zekeringen alleen door zekeringen voor dezelfde stroomsterkte (zelfde kleur en opschrift) en grootte.
- Probeer een zekering nooit te repareren.
- Vervang de zekeringen nooit door een metalen draad, een nietje of iets vergelijkbaars.

### ⓘ VOORZICHTIG

- Schakel de motor, lichten en overige elektrische apparatuur uit en haal de sleutel uit het contact voordat u een zekering vervangt, om schade aan het elektrische systeem te voorkomen.
- Wanneer een zekering door een zwaardere zekering wordt vervangen, kan er ook schade op een andere plaats in de elektrische installatie ontstaan.

- Dek de open zekeringenhouders af om te voorkomen dat er vuil of vocht in de kast terecht komt, aangezien dit het elektrische systeem kan beschadigen.

### ⓘ Let op

- Bij een elektrisch apparaat kunnen meerdere zekeringen horen.
- Meerdere apparaten kunnen gezamenlijk met een zekering zijn beveiligd.

## Zekeringen van de wagen

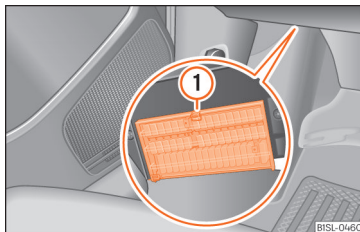

**Afb. 83** Onder het dashboard aan bestuurderszijde: deksel van de zekeringenhouder.

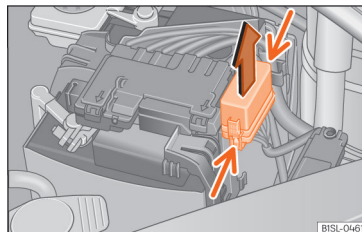

**Afb. 84** In de motorruimte: deksel van de zekeringenhouder.

Lees aandachtig de aanvullende informatie » » pag. 37

Vervang de zekeringen alleen door zekeringen voor dezelfde stroomsterkte (zelfde kleur en opschrift) en grootte.

### De zekeringenhouder onder het instrumentenpaneel openen en sluiten

- **Openen:** druk tegen de vergrendelingspal » » **afb. 83** ① tot het deksel opengemaakt kan worden. Klap het deksel naar beneden.
- **Sluiten:** klap het deksel omhoog tegen de pijlrichting in tot deze hoorbaar vastklikt op de vergrendelingspal ①.

### De zekeringenhouder in de motorruimte openen

- Open de motorkap ⚠ » » pag. 207.

- Duw de vergrendelingsclips in de richting van de pijl (dunne pijlen) voor het ontgrendelen van de zekeringenhouder »» **afb. 84.**
- Verwijder het deksel naar boven toe.
- Om het deksel te **monteren**, plaats het op de zekeringenhouder. Duw de clips omlaag tegen de richting van de pijl in totdat deze vastklikken.

### ⓘ VOORZICHTIG

- Verwijder de deksels van de zekeringenhouders en bouw ze weer correct in om beschadigingen te voorkomen.
- Dek de open zekeringenhouders af om te voorkomen dat er vuil of vocht in de kast terecht komt. Vuil of vocht in de zekeringenhouder kan schade aan het elektrische systeem veroorzaken.

### ⓘ Let op

Er zijn in het voertuig meer zekeringen dan in dit hoofdstuk vermeld worden. Deze mogen alleen vervangen worden in een gespecialiseerde werkplaats.

## Lampen vervangen

### Inleiding tot thema

Het vervangen van lampen vereist een zekere mate van handigheid. Als u twijfelt, adviseert

SEAT u naar een Technische Dienst te gaan of de hulp in te roepen van gespecialiseerd personeel. Gewoonlijk heeft u vakmensen nodig als behalve lampen ook andere onderdelen uitgebouwd moeten worden.

In de wagen dient steeds een set met voor de verkeersveiligheid benodigde lampjes aanwezig te zijn. U kunt de reservelampen kopen bij een Technische Dienst. In sommige landen bepaalt de wet dat u altijd over reservelampen moet beschikken.

Rijden met defecte lampen van de buitenlichten kan een inbreuk op de wet zijn.

### Aanvullende specificaties van de lampen

De specificaties van een sommige in de fabriek gemonteerde koplampen of achterlichten kunnen verschillen van de gangbare gewone lampen. De aanduiding staat op het onderstuk van de lamp of op het glas ervan.

### ⚠ ATTENTIE

Als de weg niet voldoende verlicht is en de wagen niet duidelijk zichtbaar is voor andere bestuurders, dan kan dit ongevallen veroorzaken.

### ⚠ ATTENTIE

Als u lampen verkeerd vervangt, kan dit tot ernstige ongevallen leiden.

- Lees daarom altijd de waarschuwingen aandachtig door voordat u in de motor-

ruimte gaat werken »» pag. 207. In elke wagen is de motorruimte een gevaarlijke zone die ernstig letsel kan veroorzaken.

- De lampen H4, HB4 en H7 staan onder druk en kunnen bij het vervangen exploderen.
- Vervang de defecte lampen alleen als ze zijn afgekoeld.
- Vervang nooit zelf de lamp als u niet vertrouwd bent met de benodigde werkzaamheden. Als u niet zeker bent van de werkwijze, dient u de vereiste werkzaamheden te laten uitvoeren in een gespecialiseerde werkplaats.
- Raak het glas van de lamp niet rechtstreeks aan met de vingers. De achterblijvende vingerafdruk kan door de warmte van het ingeschakelde lampje verdampen en de reflector "beslaan".
- De behuizingen van de koplampen in de motorruimte en de behuizingen van de achterlichten bevatten scherpe elementen. Bescherm uw handen bij het vervangen van lampen.

### ⓘ VOORZICHTIG

- Als u na het vervangen van een lamp de rubberkap niet correct terugplaatst op de koplampbehuizing kan de elektrische installatie beschadigd raken (vooral als er water binnendringt).

»

- Voor het werken aan het elektrisch systeem moet de sleutel uit het contact gehaald worden. Gevaar voor kortsluiting!
- Vóór het vervangen van het gloeilampje de verlichting resp. parkeerlichten uitschakelen.
- Ga voorzichtig te werk, zodat u niets beschadigt.

### Lampen in koplampen vervangen

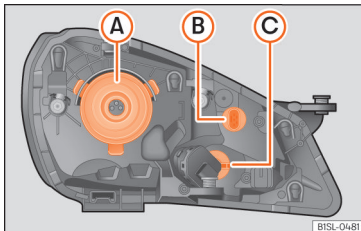

**Afb. 85** In de motorruimte: achteraanzicht van linkerkoplamp met rubberkap: (A) dimlicht en grootlicht, (B) stadslicht en dagrijlicht (C) knipperlicht.

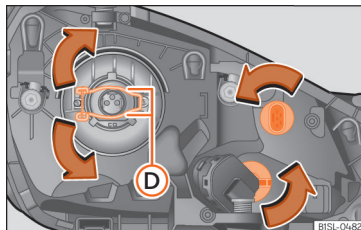

**Afb. 86** Linkerkoplamp

Het is niet nodig om de koplamp te demonteren om lampen te vervangen.

Voer de handelingen uitsluitend in de aangegeven volgorde uit:

#### Dimlicht en grootlicht afb. 85 (A)

1. Open de motorkap » pag. 207.  
Trek de steker van H4 lamp los. Trek de rubberkap aan de clips los.
2. Duw de veiligheidsbeugel » **afb. 86 (D)** omhoog in de richting van de pijl, haak hem zijdelings uit en verwijder hem.
3. Trek de lamp uit de fitting. Druk zo nodig op de vergrendeling van de fitting.
4. Vervang de beschadigde lamp door een nieuwe identieke lamp.
5. Zet de lamp erin, breng de veiligheidsbeugel » **afb. 86 (D)** weer op zijn plaats en haak hem vast

#### Dimlicht en grootlicht afb. 85 (A)

6. Breng de rubberkap aan en controleer of deze goed is geplaatst. Sluit de steker op de H4 lamp aan.

#### Stadslicht en dagrijverlichting afb. 85

#### (B) / Knipperlicht vóór afb. 85 (C)

1. Open de motorkap » pag. 207.
2. Draai de fitting **linksom** tot de aanslag en trek deze er samen met de lamp naar achteren uit.
3. Trek de lamp uit de fitting. Druk zo nodig op de vergrendeling van de fitting.
4. Vervang de beschadigde lamp door een nieuwe identieke lamp.
5. Plaats de fitting in de koplamp en draai deze **rechtsom** tot de aanslag.

#### Let op

**De afbeeldingen tonen de linkerkoplamp van achteren. De opbouw van de rechterkoplamp is symmetrisch.**



### De lampen op de voorbumper verwijderen

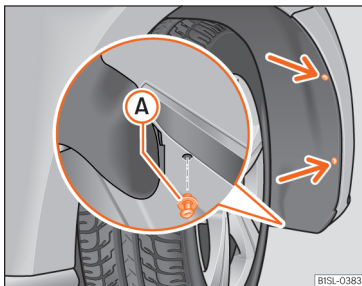

**Afb. 87** Op het binnenscherm rechtsvoor: verwijder de bevestigingsschroef (pijlen) en verwijder de spreidklinknagel **(A)**.

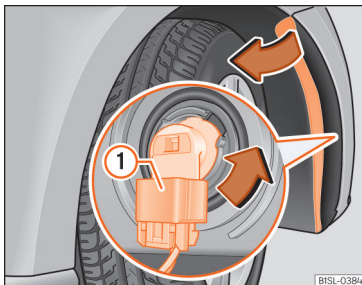

**Afb. 88** Gloeilampen in de koplamp vervangen.

### Voer de handelingen uitsluitend in de aangegeven volgorde uit:

1. Draai beide bevestigingsbouten van de bekleding van het binnenscherm los »» **afb. 87** (pijlen) met behulp van de schroevendraaier uit het wagenereedschap »» **pag. 75**.
2. Draai de spreidklinknagel onder aan de voorkant van het binnenscherm los **(A)** (pijlen) met behulp van de schroevendraaier van het wagenereedschap en verwijder het in zijn geheel »» **pag. 75**.
3. Klap de bekleding van het binnenscherm voorzichtig opzij.
4. Maak de steker los »» **afb. 88** **1** en verwijder het.
5. Draai de fitting »» **afb. 88** in de richting van de pijl, **rechtson** tot de aanslag en trek deze er samen met de lamp naar achteren uit.
6. Vervang de beschadigde lamp door een nieuwe identieke lamp.
7. Plaats de fitting in de koplamp en draai deze **rechtson** tot de aanslag.
8. Sluit de steker **1** op de fitting aan. Hierbij moeten de steker hoorbaar vastklikken.
9. Breng de bekleding van het binnenscherm weer op zijn plaats aan.
10. Plaats de spreidklinknagel in de bekleding van het binnenscherm en de bumper en duw het helemaal naar binnen »» **afb. 87** **(A)**.

### Voer de handelingen uitsluitend in de aangegeven volgorde uit:

11. Draai beide bevestigingsschroeven »» **afb. 87** (pijlen) met behulp van een schroevendraaier vast.

## De lampen van de achterlichten vervangen

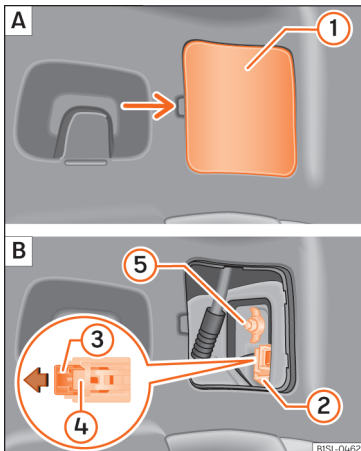

**Afb. 89** Aan de zijkant van de bagageruimte: A: haal de kap eraf, B: bouw de achterlichten uit.

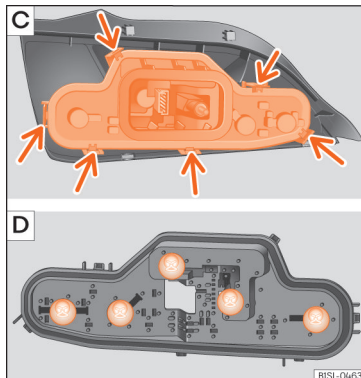

**Afb. 90** Achterlicht: C: haal de lampdrager eruit, D: bouw de lampen uit.

Voer de handelingen uitsluitend in de aangegeven volgorde uit.

### Het achterlicht uitbouwen

1. Open de achterklep » pag. 107.
2. Wip voorzichtig de kap ① los » **afb. 89 A**.  
Trek de vergrendeling ③ van de stekerverbinding ② in de richting van de pijl » **afb. 89 B**.  
Maak hiervoor gebruik van de schroevendraaier uit het wagen gereedschap.
4. Druk op de vergrendeling ④ en verwijder de steker ② » **afb. 89 B**.

5. Draai de vleugelmoer ⑤ los » **afb. 89 B**.
6. Maak het achterlicht los uit de carrosserie door deze voorzichtig achteruit te trekken.
7. Bouw het achterlicht uit en leg het op een schoon en plat oppervlak.

### Lamp vervangen

8. Maak de fitting los uit de vergrendelingsclips (pijl) » **afb. 90 C** en haal de fitting uit het achterlicht.
9. Vervang de beschadigde lamp door een nieuwe identieke lamp » **afb. 90 D**.
10. Plaats de fitting in het achterlicht. Hierbij moeten de vergrendelingsclips (pijl) hoorbaar vastklikken » **afb. 90 C**.

### Achterlicht inbouwen

11. Plaats het achterlicht voorzichtig in de opening in de carrosserie.
12. Houd met de ene hand het achterlicht in de inbouwpositie en draai de vleugelmoer met de andere hand stevig vast ⑤ » **afb. 89 B**.
13. Controleer of het achterlicht correct gemonteerd is en stevig vastzit.
14. Breng de steker ② in de fitting en duw tegen de clip ③ van de stekerverbinding tegen de richting van de pijl in » **afb. 89 B**.
15. Breng de kap aan. De kap moet onbeweeglijk vastzitten.

16. Sluit de achterklep » pag. 107.

## De lamp van de kentekenplaatverlichting vervangen

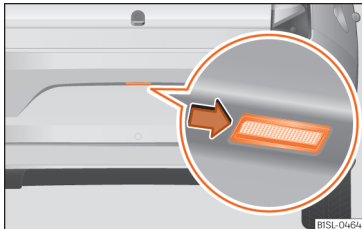

**Afb. 91** Op de achterbumper: kentekenplaatverlichting uitbouwen.

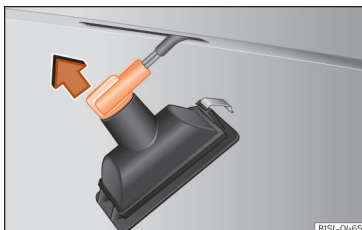

**Afb. 92** Kentekenplaatverlichting: fitting uitbouwen.

## Voer de handelingen uitsluitend in de aangegeven volgorde uit:

1. Duw met een hand de kentekenplaatverlichting van links naar rechts en verwijder deze van de bumper » **afb. 91**.
2. Haal de kentekenplaatverlichting enigszins uit de bumper.
3. Draai de fitting met de lamp **linksom** en trek deze er in de richting van de pijl uit » **afb. 92**.
4. Vervang de beschadigde lamp door een nieuwe identieke lamp.
5. Plaats de fitting in de kentekenplaatverlichting en duw deze tegen de pijlrichting in tot de aanslag » **afb. 92**.
6. Pas de kentekenplaatverlichting voorzichtig op de linkerrand van de opening in de bumper in. Controleer tijdens dit proces of de montage-richting van de kentekenplaatverlichting de juiste is, d.w.z. de veer moet rechts zitten.
7. Breng de kentekenplaatverlichting in de bumper aan tot deze hoorbaar vastklikt.

## De lamp van het zijknipperlicht vervangen

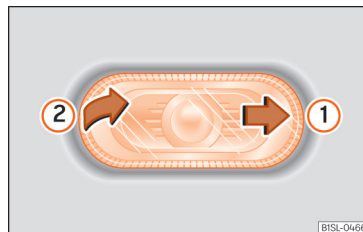

**Afb. 93** Bouw het zijknipperlicht uit.

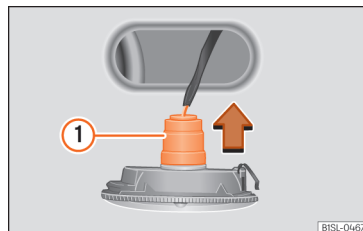

**Afb. 94** Zijknipperlicht: lampen vervangen.

## Voer de handelingen uitsluitend in de aangegeven volgorde uit:

1. Verplaats met een hand het zijknipperlicht naar achteren » **afb. 93** ①.
2. Wip het zijknipperlicht uit de carrosserie ②. »

### Voer de handelingen uitsluitend in de aangegeven volgorde uit:

3. Verwijder de fitting met de lamp in de richting van de pijl »» **afb. 94 ①**.
4. Trek de lamp recht uit de fitting.
5. Vervang de beschadigde lamp door een nieuwe identieke lamp.
6. Breng de fitting opnieuw aan.
7. Plaats het zijknipperlicht in de carrosserie aan de kant van de achterzijde van de wagen tot de veer vastklikt aan de andere kant van het zijknipperlicht.



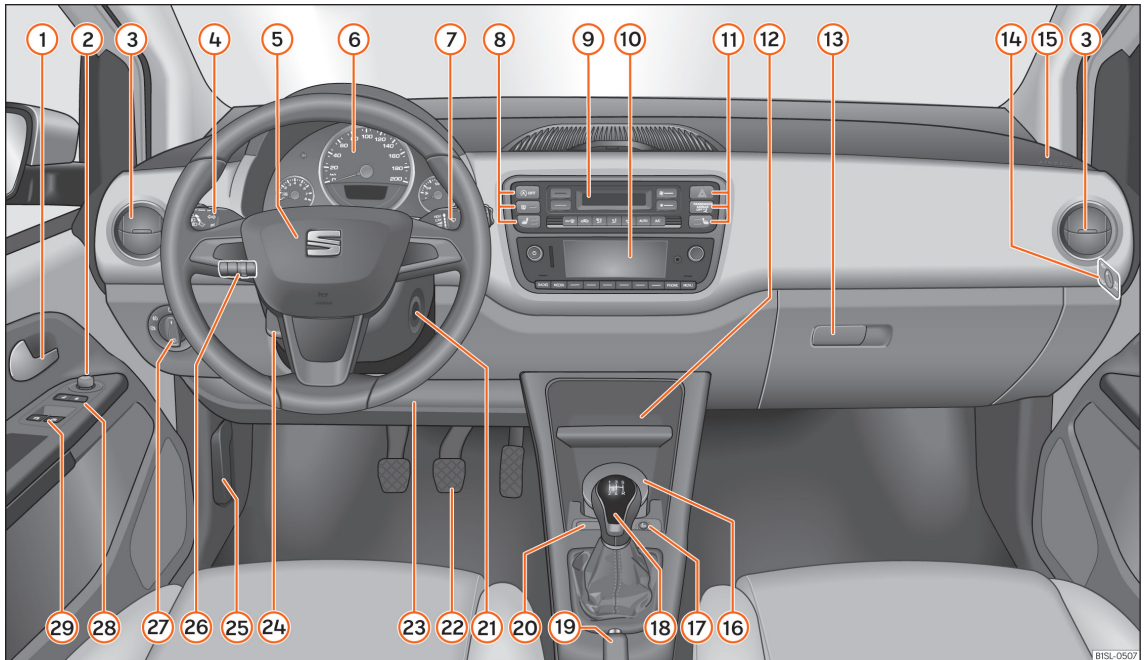

**Afb. 95** Dashboard

BTSL-0507

# Bedienen

## Bestuurdersruimte

### Overzicht

Legenda van **afb. 95**:

|   |        |  |          |   |          |
|---|--------|--|----------|---|----------|
| ① Portiergreep .....  | 106    | – Hendel met knoppen voor het bedienen van het SEAT-informatiesysteem .....                                    | 25       | ⑫ Opbergvak en bekerhouder in de middenconsole .....  | 128      |
| ② Draaiknop voor het verstellen van de buitenspiegels ..... | 119    | ⑧ Knoppen voor:  |          | ⑬ Openingshendel opbergvak of open opbergvak <sup>1)</sup> .....  | 125      |
| – Instelling buitenspiegels                                 |        | – Knop van het start-stopsysteem .....   | 183      | ⑭ Aan de zijkant van het instrumentenpaneel: Sleutelschakelaar voor het buiten werking stellen van de voorairbag van de voorpassagier <sup>1)</sup> ..... | 63       |
| – Verwarming buitenspiegels                                 |        | – Knop voor achterrautverwarming .....   | 139      | ⑮ Plaats in het dashboard waar de voorairbag van de voorpassagier zich bevindt .....  | 63       |
| ③ Luchtroosters .....                                       | 139    | – Regelaar voor linkerstoelverwarming .....  | 121      | ⑯ Asbak* .....  | 128      |
| ④ Hendel voor .....   | 111    | ⑨ Schakelaars voor:  |          | ⑰ 12 V stopcontact of aansteker* ...  | 129, 129 |
| – Knipperlicht en grootlicht                                |        | – Verwarmings- en ventilatiesysteem .....  | 139      | ⑱ Hendel voor:  |          |
| – Snelheidsregelsysteem (SRS) .....                         | 184    | – Handbediende airconditioning ...   | 139      | – Schakelbak .....  | 172      |
| ⑤ Stuur met claxon en                                       |        | – Climatronic .....  | 139      | – Automatische versnellingsbak ...  | 172      |
| – Bestuurdersairbag .....                                   | 16     | ⑩ Radio (in de fabriek gemonteerd) ...   | 144      | ⑲ Handremhendel .....   | 163      |
| ⑥ Instrumentenpaneel .....                                  | 95, 27 | ⑪ Knoppen voor:  |          | ⑳ Toets voor:   |          |
| ⑦ Ruitensproeier- en ruitenwisserhendel .....               | 117    | – Schakelaar voor aan- en uitzetten van de alarmlichten .....  | 75       | – Functie remassistent in stadsverkeer .....  | 188      |
| – Ruitenwissers   |        | – Controlelampje van het buiten werking stellen van de bestuurdersairbag .....                                 | 63       | ㉑ Contactslot .....   | 161      |
| – Ruitenwisser achter                                       |        | – Regelschakelaar voor stoelverwarming rechts of knop voor achterrautverwarming (alternatieve plaatsing) ..... | 121, 139 | ㉒ Pedalen .....   | 171      |
|   |        |  |          | ㉓ Opbergvak .....   | 125      |
|   |        |  |          | ㉔ Hefboom voor aanpassing van de stuurkolom .....   | 51 »     |

<sup>1)</sup> Al naargelang de uitvoering

- 25 Hendel voor het ontgrendelen van de motorkap ..... 207
- 26 Lichtbundelhoogteverstelling ..... 111
- 27 Lichtschakelaar ..... 111
- 28 Knop voor het centraal ver- en ontgrendelen van de wagen ..... 102
- 29 Knoppen om de elektrische ruitbediening voorin te bedienen ..... 109



## Instrumenten

## Overzicht van het instrumentenpaneel

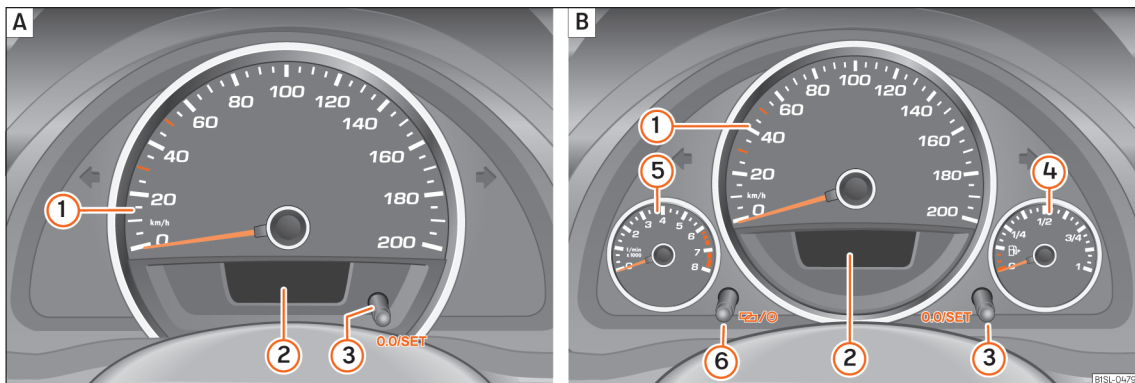

Afb. 96 Instrumentenpaneel, in het dashboard: variant 1 (A) en variant 2 (B).

Uitleg over de instrumenten »» afb. 96:







- ① **Snelheidsmeter.** Al naargelang de wagen in km/h of mph.
- ② **Elementen op het display.**..... 96
- ③ **Terugstelknop** voor de dagtellerweergave (**trip**).
  - Kortstondig **0.0/SET** indrukken om de dagteller en totale kilometer-teller te wijzigen.

- Ongeveer 5 seconden **0.0/SET** indrukken om de dagteller en, indien nodig, andere multifunctie-indicaties te resetten. .... 25
- ④ **Indicatie van de brandstofreser-ve.**..... 203
- ⑤ **Toerenteller** (van de draaiende motor, in duizend omwentelingen per minuut).

Het begin van de rode zone van de toerenteller geeft het maximale toerental aan in elke willekeurige versnelling na het inrijden en met warme motor. Vóór het bereiken van het rode gebied moet u opschakelen of de keuzehendel in stand **D** zetten of de voet van het gaspedaal nemen »» ❶.

- ⑥ **Gelijkzetknop voor de klok.**

»

- Wijzig zo nodig de tijdsweergave door de boven- of onderkant van de tuimelschakelaar » »  **afb. 34 B** in te drukken.
- Druk op  om de uuraanduiding knipperend weer te geven.
- Druk op  om door te gaan met de instelling. Houd de toets ingedrukt om de cijfers snel te veranderen.
- Druk nogmaals op  om de minutenanduiding knipperend weer te geven.
- Druk op  om door te gaan met de instelling. Houd de toets ingedrukt om de cijfers snel te veranderen.
- Druk opnieuw op de toets  om de instelling van het uur af te sluiten.

## ① VOORZICHTIG

- Vermijd hoge motortoerentallen als de motor nog koud is, geef niet vol gas en belast de motor niet sterk.
- Om de motor niet te beschadigen, mag de naald van de toerenteller slechts beperkte tijd in de rode zone blijven.

## Milieu-aanwijzing

Door op voorhand op te schakelen, vermindert zowel het brandstofverbruik als het lawaai.

## Aanwijzingen op het display

Op het display van het instrumentenpaneel » » **afb. 96**  kan uiteenlopende informatie weergegeven worden, al naargelang de uitvoering van de wagen:



- Waarschuwings- en informatie-indicaties.
- Kilometer teller.
- Tijd.
- Buitentemperatuur.
- Keuzehandelstanden » » pag. 171.
- Aanbevolen versnelling (handgeschakelde versnellingsbak) » » pag. 171.
- Multifunctie-indicatie (MFA) » »  pag. 25.
- Service-intervalindicatie » » pag. 98.
- Statusindicatie van het Start-Stopsysteem » » pag. 183.
- Brandstofmeter » » pag. 203.
- Gordelstatusindicatie voor de zitplaatsen achterin » » pag. 55.

## Waarschuwings- en informatie-indicaties

Bij het inschakelen van het contact of tijdens het rijden worden enkele functies en wagencomponenten gecontroleerd op hun toestand. Storingen worden op het display van het instrumentenpaneel (» »  pag. 27) weergegeven door middel van rode en gele symbolen en, in bepaalde gevallen, door middel van geluidssignalen. Afhankelijk van de uitvoering van het instrumentenpaneel, kan de weergave variëren.

### Waarschuwing met prioriteit 1 (rode symbolen)

Symbool knippert of brandt; deels in combinatie met geluidssignalen.

 **Zet de wagen stil!** Gevaar » » 

De functie met de storing controleren en de storing verhelpen. Roep indien nodig de hulp in van gespecialiseerd personeel.

### Waarschuwing met prioriteit 2 (gele symbolen)

Symbool knippert of brandt; deels in combinatie met geluidssignalen.

De storing in een functie of het te lage vloeistofpeil kan schade aan de wagen veroorzaken en die kan uiteindelijk defect raken! » » 

Controleer de functie met storing zo snel mogelijk. Roep indien nodig de hulp in van gespecialiseerd personeel.

## Kilometerteller

De totale kilometerteller registreert de totaal afgelegde afstand van de wagen.

De dagteller (**trip**) geeft het aantal kilometers weer dat na de laatste keer terugzetten van de dagteller is afgelegd. Het laatste cijfer geeft 100 m aan.

## Indicator buitentemperatuur

Wanneer de buitentemperatuur lager is dan +4°C (+39°F), wordt samen met deze temperatuur het symbool "ijskristal" weergegeven (waarschuwing risico op ijsel). Aanvankelijk knippert dit symbool en dan blijft het continu branden tot de buitentemperatuur hoger is +6°C (+43°F) » » ⚠.

Bij stilstand of bij een zeer lage rijsnelheid kan de aangegeven temperatuur door de uitgestraalde warmte van de motor iets hoger zijn dan de werkelijke buitentemperatuur.

Het meetbereik van de temperatuur gaat van -40°C tot +50°C (-40°F tot +122°F).

## Keuzehendelstanden

De mogelijke schakelstanden van de keuzehendel worden getoond aan de zijkant van de hendel en op het display van het instrumentenpaneel. In de posities **D** en **M**, alsook bij de tiptronic, wordt op het display tevens de overeenkomstige versnelling weergegeven.

## Aanbevolen versnelling\* (handgeschakelde versnellingsbak)

Tijdens het rijden kan op het display van het instrumentenpaneel de aanbevolen versnelling om brandstof te besparen worden aangegeven » » pag. 171.

## Gordelstatusindicatie voor de zitplaatsen achterin\*

De gordelstatusindicatie toont de bestuurder bij het inschakelen van het contact op het display van het instrumentenpaneel of eventuele inzittenden van de zitplaatsen achterin de veiligheidsgordels omgegespt hebben » » pag. 55.

## Indicatie van de start/stop-werking

Op het display van het instrumentenpaneel wordt informatie over de huidige status weergegeven » » pag. 183.

### ⚠ ATTENTIE

Als u de waarschuwingslampjes negeert, kan de wagen midden in het verkeer tot stilstand komen, of kunnen zich ongevallen of ernstig letsel voordoen.

- Negeer de waarschuwingslampjes nooit.
- Breng de wagen tot stilstand zodra dit op een veilige wijze mogelijk is.
- Een defecte auto brengt een verhoogd risico op ongevallen met zich mee, zowel voor de inzittenden als voor de andere

weggebruikers. Zet zo nodig de alarmlichten aan en plaats de gevarendriehoek om andere bestuurders te waarschuwen.

- De wagen ver van het wegverkeer parkeren, op een plaats waar geen brandbare materialen met het uitlaatsysteem in aanraking kunnen komen (bijv. droog gras, brandstoffen).

### ⚠ ATTENTIE

Zelfs als de buitentemperatuur boven het vriespunt ligt, kunnen wegen en bruggen glad zijn.

- Ook bij buitentemperaturen boven +4°C (+39°F) kunnen zich ijsplekken vormen op de weg, zelfs zonder dat het symbool "ijskristal" weergegeven wordt.
- Vertrouw nooit blindelings op de buitentemperatuurmeter!

### ⓘ VOORZICHTIG

Het negeren van brandende controlelampjes kan storingen tot gevolg hebben.

### ⓘ Let op

- Er zijn verschillende typen instrumentenpanelen, dus kunnen de versies en indicaties van het display verschillen.
- Wanneer er verschillende waarschuwingen zijn, worden de symbolen na elkaar gedurende een aantal seconden getoond en

blijven ze branden tot de storing wordt verholpen.

## Service-intervalindicatie

De indicatie van de servicebeurt verschijnt op het display van het instrumentenpaneel »» **afb. 96 ②**.

Bij SEAT wordt het onderscheid gemaakt tussen een service met vervanging van de motorolie (Olieservice) en een service zonder vervanging van de motorolie (Controleservice). De service-intervalindicatie informeert alleen over de data van de servicebeurten waarbij de motorolie ververst moet worden. De data van de andere servicebeurten (bijv. de volgende inspectiebeurt of vervanging van de remvloeistof) worden aangegeven op de sticker in de stijl van het portier of in het Onderhoudsprogramma.

Er zijn vaste service-intervallen gedefinieerd aan de hand van **tijd- of afstandafhankelijke service**.

### Herinnering onderhoudsbeurt

Wanneer u binnenkort aan een inspectiebeurt toe bent, verschijnt bij het inschakelen van het contact een **Herinnering volgende inspectiebeurt** in de vorm van een afkorting **InSP** en een indicatie in **km**. Het weergegeven aantal kilometers is de maximale afstand die

nog kan afgelegd worden tot de volgende servicebeurt.

### Datum van de onderhoudsbeurt

Wanneer **de datum van de service bereikt wordt**, hoort u bij het inschakelen van het contact een geluidssignaal en knippert de afkorting **InSP** enkele seconden op het display.

### Herinnering inspectie van aardgastanks (CNG)

Wanneer er minder dan 90 dagen te gaan zijn voor de inspectie van de aardgastanks (CNG), verschijnt bij het inschakelen van het contact op het scherm van het instrumentenpaneel een **herinnering inspectie van de aardgastanks**; tevens klinkt er een geluidssignaal.

Naarmate de datum van de inspectieservice voor de gastanks dichterbij komt, wijzigen de melding en het geluidssignaal overeenkomstig.

indicaties soms verkeerde berekeningen tonen. Houd u in dat geval aan de maximaal toegestane onderhoudsintervallen **Onderhoudsprogramma** »» pag. 233.

- Wanneer de termijn van 48 maanden voor inspectie van de aardgastanks (CNG) in een gespecialiseerde werkplaats is overschreden, kan de wagen niet langer rijden in die modus.

#### Let op

- De servicemelding verdwijnt na enkele seconden, bij het starten van de motor of het drukken op de toets **OK** op de ruitenswisserhendel.
- In wagens waarvan de accu gedurende langere tijd losgekoppeld is geweest, kan de datum van de volgende service niet bekend worden. Daarom kunnen de service-

## Openen en sluiten

### Autosleutelset

#### Autosleutel met afstandsbediening\*



**Afb. 97** Sleutel met radiografische afstandsbediening.

#### Sleutel met radiografische afstandsbediening

Met de autosleutel kan de wagen op afstand worden vergrendeld en ontgrendeld » pag. 102.

De zender met batterijen zit in de autosleutel. De ontvanger zit in het interieur van de wagen. De actieradius van de autosleutel met nieuwe batterijen bedraagt enkele meters rond de wagen.

Indien het niet lukt de wagen met de sleutel te openen of te sluiten, synchroniseer dan » pag. 101 opnieuw of vervang de batterij van de sleutel » pag. 101.

Er kunnen verschillende autosleutels worden gebruikt.

#### Sleutelbaard uit- en inklappen

Wanneer u drukt op de knop » **afb. 97 A**, wordt de sleutelbaard ontgrendeld en uitgeklapt.

Om de sleutelbaard in te klappen, druk tegelijkertijd op de knop en tegen de sleutelbaard totdat deze vastklikt.

#### Vervangende sleutel

Voor het bijmaken van reservesleutels of andere autosleutels hebt u het chassisnummer van de wagen nodig.

Elke sleutel moet een microchip bevatten en met de gegevens van de elektronische wegrijblokkering van de wagen gecodeerd zijn. Een autosleutel werkt niet als er geen microchip of een niet gecodeerde microchip in zit. Dit geldt ook voor gefreesde autosleutels.

De autosleutels of de nieuwe reservesleutels zijn verkrijgbaar bij SEAT-dealers, gespecialiseerde werkplaatsen of geautoriseerde sleutelspecialisten die gekwalificeerd zijn om deze sleutels te vervaardigen.

De nieuwe sleutels of de reservesleutels moeten voor gebruik gesynchroniseerd worden » pag. 101.

#### ⚠ ATTENTIE

Onoplettend of onbeheerst gebruik van de contactsleutel kan lichamelijk letsel en ongelukken veroorzaken.

- **Neem telkens wanneer u de wagen verlaat alle sleutels mee.** Kinderen of andere onbevoegden kunnen de portieren en de achterklep vergrendelen, de motor starten of het contact inschakelen waardoor een willekeurig elektrisch onderdeel, bijvoorbeeld, de elektrische ruitbediening, verstoord kan worden.
- **Laat kinderen of hulpbehoevenden nooit alleen in de wagen achter.** Zij zijn in een noodgeval niet in staat de wagen zelfstandig te verlaten of zichzelf te redden. In een afgesloten wagen kan het bijvoorbeeld, afhankelijk van het jaargetijde, zo extreem warm of koud worden dat dit, vooral bij kleine kinderen, tot ernstig letsel, ziekte of zelfs de dood kan leiden.
- **Trek de sleutel nooit uit het contactslot zolang de wagen nog in beweging is.** De stuurinrichting kan vergrendeld raken en het stuurwiel kan niet meer worden gedraaid.

»

## ⓘ VOORZICHTIG

De sleutel met radiografische afstandsbediening bevat elektronische componenten. Bescherm ze tegen schade, schokken en vocht.

## ⓘ Let op

- Druk de knop van de autosleutel alleen in wanneer de bijbehorende functie echt gebruikt moet worden. Als de knop onnodig wordt ingedrukt, is het mogelijk dat de wagen onbedoeld wordt ontgrendeld of dat het alarm wordt geactiveerd. Dit is ook mogelijk wanneer u denkt dat u zich buiten de actieradius van de sleutel bevindt.
- De werking van de autosleutel met radiografische afstandsbediening wordt voor een groot deel beïnvloed door de overlapping van zenders die zich in de buurt van de wagen bevinden en die met dezelfde frequentiemarge werken (bijv., radio's, mobiele telefoons).
- Door obstakels tussen de autosleutel en de wagen, slechte weersomstandigheden en leeg rakende batterijen kan het bereik hiervan minder worden.
- Als u de knoppen van de autosleutel » » afb. 97 of een van de centrale vergrendelingsknoppen » » pag. 102 herhaalde malen binnen een korte tijd indrukt, wordt de centrale vergrendeling korte tijd afgesloten als bescherming tegen overbelas-

ting. De wagen is dan ontgrendeld. Blokkeer zo nodig.

## Mechanische autosleutel

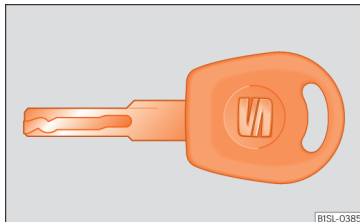

Afb. 98 Mechanische autosleutel.

De autosleutelset kan ook een mechanische sleutel bevatten » » afb. 98.

## Sleutels bij laten maken

Voor het bijmaken van reservesleutels of andere autosleutels hebt u het chassisnummer van de wagen nodig.

Elke sleutel moet een microchip bevatten en met de gegevens van de elektronische wegrijblokkering van de wagen gecodeerd zijn. Een autosleutel werkt niet als er geen microchip in zit of als deze niet gecodeerd is. Dit geldt ook voor gefreesde autosleutels.

De autosleutels of de nieuwe reservesleutels zijn verkrijgbaar bij SEAT-dealers, gespecialiseerde werkplaatsen of geautoriseerde sleutelspecialisten die gekwalificeerd zijn om ze te vervaardigen.

## Controlelampje in wagensleutel

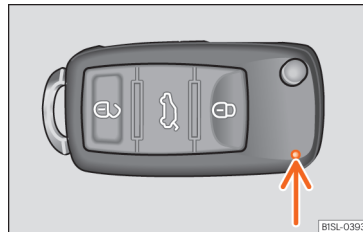

Afb. 99 Controlelampje in autosleutel.

Als een knop op de autosleutel kort wordt ingedrukt, knippert » » afb. 99 (pijl) het controlelampje een keer kort. Als een knop langer wordt ingedrukt, knippert het controlelampje enkele keren (bijvoorbeeld in de comfortopenning).

Als het controlelampje na het indrukken van de knop niet gaat branden, moeten de batterijen van de autosleutel worden vervangen » » pag. 101.

## Batterij vervangen

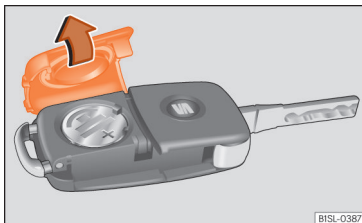

**Afb. 100** Autosleutel: openen van het deksel van batterijvak.

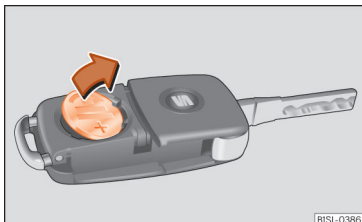

**Afb. 101** Autosleutel: batterij weghalen.

SEAT raadt aan om de batterij door een gespecialiseerde werkplaats te laten vervangen.

De batterij bevindt zich aan de achterzijde van de autosleutel, onder een deksel.

## Batterij vervangen

- De sleutelbaard van de wagensleutel uitklappen »» pag. 99.
- Verwijder het deksel op achterkant van autosleutel »» **afb. 100** in de richting van de pijl »» ❶.
- Haal de batterij met een geschikt dun voorwerp uit het batterijvak »» **afb. 101**.
- Plaats de nieuwe batterij in het batterijvak en druk hem aan zoals is aangegeven »» **afb. 101**, in tegenovergestelde richting van de pijl »» ❷.
- Plaats het deksel in de behuizing van de autosleutel en druk het aan zoals wordt weergegeven »» **afb. 100**, in tegenovergestelde richting van de pijl, totdat het deksel vastklikt.

### ⚠ VOORZICHTIG

- Als de batterij niet correct wordt vervangen, kan de autosleutel beschadigd raken.
- Het gebruik van ongeschikte batterijen kan de autosleutel beschadigen. Vervang daarom de lege batterij altijd door een nieuwe van dezelfde spanning en afmetingen, en met dezelfde kenmerken.
- Let bij het plaatsen van de batterij op de juiste poolrichting.

## ♻ Milieu-aanwijzing

Lever de gebruikte batterijen met het oog op milieubescherming in bij geschikte inzamelpunten.

## Autosleutel synchroniseren

Als de knop  vaak buiten de actieradius wordt ingedrukt, is het mogelijk dat de wagen niet meer met de autosleutel vergrendeld of ontgrendeld kan worden. In dit geval moet de autosleutel zoals hierna aangegeven opnieuw gesynchroniseerd worden:

- De sleutelbaard van de wagensleutel uitklappen »» pag. 99.
- Druk op de knop  van de autosleutel. Hiervoor moet in de buurt van de wagen zijn.
- Open de wagen binnen één minuut met de sleutelbaard.
- Schakel met de autosleutel het contact in. De synchronisatie is voltooid.
- Breng zo nodig een beschermhoes aan.

## Centrale vergrendeling\* en vergrendelsysteem

### Inleiding tot thema

Lees aandachtig de aanvullende informatie »»  pag. 10

De centrale vergrendeling werkt correct wanneer alle portieren en de achterklep volledig gesloten zijn. Als het bestuurdersportier geopend is, kan de wagen niet met de autosleutel worden vergrendeld.

Als een ontgrendelde wagen gedurende langere tijd geparkeerd staat (bijvoorbeeld in een garage), is het mogelijk dat de accu van de wagen zich ontlaaft en de motor niet gestart kan worden.

### ATTENTIE

**Onjuist gebruik van de centrale vergrendeling kan ernstig letsel veroorzaken.**

- De centrale vergrendeling sluit alle portieren af. Als een wagen van binnenuit vergrendeld is, kunnen niet-geautoriseerde personen de portieren van buitenaf de portieren niet openen en zich toegang tot de wagen verschaffen. In noodgevallen of bij ongelukken kunnen de vergrendelde portieren echter de toegang tot wagen om de inzittenden te helpen in de weg staan.
- Laat kinderen of hulpbehoevenden nooit alleen achter in de wagen. Met de druk-

knop voor de centrale vergrendeling kunnen alle portieren van binnenuit vergrendeld worden. Hierdoor komen de inzittenden in de wagen opgesloten te zitten. Opgesloten personen kunnen aan extreem hoge of lage temperaturen blootstaan.

- In een afgesloten wagen kan het, afhankelijk van het jaargetijde, zo extreem warm of koud worden dat dit, vooral bij kleine kinderen, tot ernstig letsel, ziekte of zelfs de dood kan leiden.
- Laat nooit iemand in een vergrendelde wagen achter. In noodgevallen kan het voorkomen dat opgesloten inzittenden de wagen niet zelfstandig kunnen verlaten of geen hulp kunnen krijgen.

### Beschrijving van centrale vergrendeling

Met de centrale vergrendeling kunt u alle portieren en de achterklep centraal ont- en vergrendelen:

- Van buitenaf, met autosleutel.
- Van binnenuit, met drukknop voor centrale vergrendeling »» pag. 104.

In een gespecialiseerde werkplaats kunnen bepaalde functies van de centrale vergrendeling worden geactiveerd of gedeactiveerd.

Als de autosleutel defect raakt, kunnen de portieren en achterklep handmatig worden vergrendeld of ontgrendeld.

### Wagen blokkeren na activeren airbags

Als de airbags door een ongeval afgaan, wordt de wagen volledig ontgrendeld. Naargelang de ernst van de schade, wordt de wagen na het ongeval op de volgende manier vergrendeld:

| Functie  | Nodige handelingen  |
|--|---|
| Vergrendel de wagen met <b>drukknop voor centrale vergrendeling:</b> | <ul style="list-style-type: none"> <li>– Schakel het contact uit en opnieuw weer in.</li> <li>– Druk de drukknop voor de centrale vergrendeling in .</li> </ul>    |
| Vergrendel de wagen met de <b>sleutel:</b>                           | <ul style="list-style-type: none"> <li>– Schakel het contact uit en weer in.</li> <li><b>OF:</b> De sleutel uit het contact trekken.</li> <li>– Een portier van de wagen één keer openen.</li> <li>– De wagen met de sleutel vergrendelen.</li> </ul> |

### Let op

Als u de knoppen van de autosleutel »» pag. 99 of een van de centrale vergrendelingsknoppen »» **afb. 104** herhaalde malen binnen een korte tijd indrukt, wordt de centrale vergrendeling korte tijd afgesloten als bescherming tegen overbelasting. De wagen is dan ongeveer 30 seconden ontgrendeld.



Als er gedurende deze tijd geen portier of achterklep wordt geopend, zal de wagen automatisch vergrendeld worden.

## Wagen van buiten ontgrendelen en vergrendelen



BISL-0394

**Afb. 102** Toetsen op autosleutel.

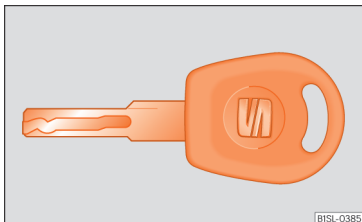

BISL-0385

**Afb. 103** Mechanische autosleutel.

## Centrale vergrendeling

| Functie                     | Bediening van toetsen op wagenleutel »»» afb. 102 |
|-----------------------------|---|
| Wagen ontgrendelen.         | Druk op toets                                     |
| Sluit de wagen af.          | Druk op toets                                     |
| Achterklep ontgrendelen.    | Druk op toets                                     |
| De achterklep vergrendelen. | Druk op toets                                     |

| Functie                     | Bediening met autosleutel »»» afb. 102 in de slotcilinder of met de mechanische autosleutel »»» afb. 103. |
|-----------------------------|---|
| Wagen ontgrendelen.         | Steek de autosleutel in de slotcilinder van het bestuurdersportier en draai hem <b>linksom</b> .          |
| Sluit de wagen af.          | Steek de autosleutel in de slotcilinder van het bestuurdersportier en draai hem <b>rechtsom</b> .         |
| Achterklep ontgrendelen.    | Steek de autosleutel in de slotcilinder van het bestuurdersportier en draai hem <b>linksom</b> .          |
| De achterklep vergrendelen. | Steek de autosleutel in de slotcilinder van het bestuurdersportier en draai hem <b>rechtsom</b> .         |

werkplaats is ingesteld, moet u twee keer de knop indrukken om alle portiers en de achterklep te ontgrendelen.

De autosleutel vergrendelt en ontgrendelt de wagen alleen op enkele meters van de wagen en als de batterij voldoende vermogen heeft.

- Wanneer u de wagen vergrendelt knippen alle knipperlichten *eenmaal* ter bevestiging.
- Wanneer u de wagen ontgrendelt knippen alle knipperlichten *tweemaal* ter bevestiging.

Als de knipperlichten *niet* ter bevestiging knippen is tenminste een van de portiers of de achterklep nog ontgrendeld.

Als het bestuurdersportier geopend is, kan de wagen niet met de autosleutel worden vergrendeld. Wanneer u de wagen ontgrendelt en geen van de portieren of de achterklep open, wordt de wagen na enkele seconden automatisch opnieuw vergrendeld. Deze functie voorkomt dat de wagen onbedoeld continu is ontgrendeld. »

**Opgelet:** al naargelang de centrale vergrendelingsfunctie die door een gespecialiseerde

Mechanische vergrendeling

| Functie                                  | Bediening met de mechanische autosleutel »»» afb. 103 in slotcilinder   |
|--|---|
| Bestuurdersportier ver- en ontgrendelen. | Steek om te <i>ontgrendelen</i> de autosleutel in de slotcilinder van het bestuurdersportier en draai hem <b>linksom</b> .<br><br>Steek om te <i>vergrendelen</i> de autosleutel in de slotcilinder van het bestuurdersportier en draai hem <b>rechtson</b> . |
| Achterklep ver- en ontgrendelen.         | Steek om te <i>ontgrendelen</i> de autosleutel in de slotcilinder van het bestuurdersportier en draai hem <b>linksom</b> .<br><br>Steek om te <i>vergrendelen</i> de autosleutel in de slotcilinder van het bestuurdersportier en draai hem <b>rechtson</b> . |

Als het bestuurdersportier openstaat, kan de wagen niet met de autosleutel worden vergrendeld.

Wagen van binnen vergrendelen en ontgrendelen



**Afb. 104** In het bestuurdersportier: knop van de centrale vergrendeling.

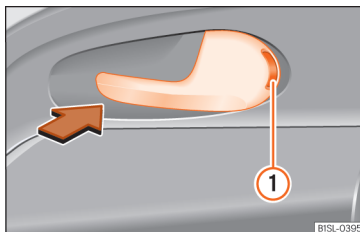

**Afb. 105** In het bijrijdersportier: portiergreep voor mechanische vergrendeling.

Centrale vergrendeling

| Druk op knop »»» afb. 104: |                     |
|----------------------------|---------------------|
|                            | Wagen ontgrendelen. |
|                            | Wagen vergrendelen. |

De drukknop voor de centrale vergrendeling werkt wanneer het contact is ingeschakeld én uitgeschakeld.

Als de wagen met de autosleutel werd afgesloten, werkt de drukknop voor de centrale vergrendeling niet meer.

Wanneer uw wagen met de drukknop voor de centrale vergrendeling wordt vergrendeld, geldt het volgende:

- Het "Safe"-veiligheidssysteem wordt **niet** ingeschakeld »» pag. 105.
- Het is niet mogelijk om de portieren en de achterklep van *buitenaf* te openen, bijvoorbeeld bij het wachten voor een stoplicht.
- De portieren kunnen van binnenuit geopend en ontgrendeld worden door te trekken aan de portiergreep. Indien nodig, moet u tweemaal aan de portiergreep aan de binnenkant trekken.
- Als het bestuurdersportier geopend is, kan het niet vergrendeld worden. Hierdoor wordt voorkomen dat u wordt buitengesloten en de sleutel in de wagen achterblijft.

## Mechanische vergrendeling

De portiers worden vergrendeld door de portiergreep zo ver aan te drukken dat de rode markering zichtbaar wordt » » **afb. 105 ①**.

Trek om een portier te ontgrendelen aan de desbetreffende portiergreep.

Neem als de wagen wordt vergrendeld het volgende in acht:

- Het "Safe"-veiligheidssysteem wordt **niet** ingeschakeld » » **pag. 105**.
- Het is niet mogelijk om de portieren van *buitenaf* te openen, bijvoorbeeld al u voor een stoplicht staat te wachten.
- De portieren kunnen van binnenuit geopend en ontgrendeld worden door te trekken aan de portiergreep.
- Het geopende bestuurdersportier kan niet worden vergrendeld. Hierdoor wordt voorkomen dat u wordt buitengesloten en de sleutel in de wagen achterblijft.

## Beveiliging "Safe"\*

| Functie   | Nodige handelingen   |
|---|--|
| De wagen vergrendelen en het "Safe"-veiligheidssysteem activeren. | Een keer de knop  van de autosleutel indrukken. |

| Functie  | Nodige handelingen   |
|--|--|
| De wagen vergrendelen zonder het "Safe"-veiligheidssysteem te activeren. | Twee keer de knop  van de autosleutel indrukken.  |
|  | De drukknop voor de centrale vergrendeling  in het bestuurdersportier een keer indrukken. |

Als de wagen vergrendeld is, deactiveert het "Safe"-veiligheidssysteem de portiergrepen waardoor het moeilijker wordt voor iemand om de wagen te openen. De portieren kunnen niet meer van binnenuit worden geopend » » .

Na het uitschakelen van het contact wordt op het display van het instrumentenpaneel aangegeven dat het "Safe"-veiligheidssysteem ingeschakeld is. (**SAFE-vergrendeling** of **SAFELock**).

### Wanneer het "Safe"-veiligheidssysteem uitgeschakeld is, gebeurt het volgende:

- De wagen kan worden ontgrendeld en van binnenuit met de portiergreep worden geopend.

## Controlelampje in het bestuurdersportier

| Na vergrendelen van de wagen:   | Betekenis  |
|---|--|
| Het rode LED-lampje knippert met korte intervallen ongeveer twee seconden; daarna langzamer.                                | Het "Safe"-veiligheidssysteem is ingeschakeld.                           |
| Het rode LED-lampje knippert ongeveer twee seconden en dooft. Na ongeveer 30 seconden knippert het rode LED-lampje opnieuw. | Het "Safe"-veiligheidssysteem is uitgeschakeld.                          |
| Het rode led-lampje knippert ongeveer twee seconden snel. Vervolgens brandt het lampje ongeveer 30 seconden.                | Storing in vergrendelsysteem. Raadpleeg een gespecialiseerde werkplaats. |

### **ATTENTIE**

Het op een onoplettende of onbeheerste manier gebruiken van het "Safe"-veiligheidssysteem kan leiden tot ernstig letsel.

- Laat nooit personen achter in de wagen als deze met de sleutel vergrendeld is. Als het "Safe"-veiligheidssysteem ingeschakeld is, kunnen de portieren niet van binnenuit geopend worden!



- Als de portieren vergrendeld zijn, wordt het heel moeilijk om in noodgevallen toegang te krijgen tot het interieur van de wagen om de inzittenden te helpen. Deze zouden ingesloten zijn en kunnen in een noodgeval niet de portieren ontgrendelen om de wagen te verlaten.

## Portieren

### Inleiding tot thema

#### ⚠ ATTENTIE

Als een portier niet correct gesloten is, kan deze tijdens het rijden onverwacht opengaan en ernstig letsel veroorzaken.

- Zet onmiddellijk de wagen stil en sluit het portier.
- Let er bij het sluiten op dat deze goed gesloten is. Het gesloten portier moet vlak en afsluitend met de carrosseriedelen eromheen liggen.
- Open of sluit de portieren alleen wanneer er zich niemand in de buurt van de portieren bevindt.

#### ⚠ ATTENTIE

Een portier die door de vasthouder open wordt gehouden, kan door een sterke wind

of op hellingen gesloten worden waardoor lichamelijk letsel kan ontstaan.

- Houd bij het openen en sluiten van de portieren altijd de portiergrepen vast.

### Kinderslot



**Afb. 106** Kinderslot in het linkerportier

De kindersloten voorkomen dat de achterportieren van binnenuit kunnen worden geopend. Hierdoor wordt voorkomen dat kinderen per ongeluk een portier openen tijdens het rijden.

Deze functie is onafhankelijk van het elektronische ontgrendel- en vergrendelsysteem van de wagen. Het is alleen van toepassing op de achterste portieren. Kan alleen mechanisch in- of uitgeschakeld worden, zoals hieronder wordt beschreven:

#### Kinderslot inschakelen

- Wagen ontgrendelen en het portier openen dat beveiligd moet worden.
- Draai, met geopend portier, de gleuf met de wagensleutel linksom bij de linkerportieren » » » **afb. 106** en rechtsom bij de rechterportieren.

#### Kinderslot uitschakelen

- Wagen ontgrendelen en het portier openen waarvan het kinderslot uitgeschakeld moet worden.
- Draai, met geopend portier, de gleuf met de wagensleutel naar links voor rechterportieren en naar rechts voor linkerportieren » » » **afb. 106**.

Als de kindersloten zijn ingeschakeld, kunnen de portieren alleen van buitenaf worden geopend. De kindersloten worden, met open portier, met de sleutel in de gleuf in- of uitgeschakeld (raadpleeg bovenstaande aanwijzingen).

## Achterklep

### Inleiding tot thema

#### ⚠ ATTENTIE

Als de achterklep op de verkeerde of op een onbeheerste manier wordt vergrendeld, geopend of gesloten, kan dit ongelukken of ernstig letsel tot gevolg hebben.

- Open of sluit de achterklep alleen wanneer er zich niemand in de buurt van de achterklep bevindt.
- Druk de achterklep in geen geval met de hand op de achterraut dicht. Die zou kunnen breken en letsel kunnen veroorzaken.
- Nadat u de achterklep dicht heeft gedaan, controleer dan of deze ook correct gesloten en vergrendeld is zodat de achterklep tijdens het rijden niet open kan gaan. De gesloten achterklep moet vlak en afsluitend met de carrosseriedelen eromheen liggen.
- Rijd nooit met geopende achterklep om te voorkomen dat giftige gassen de wagen kunnen binnendringen.
- Open de achterklep nooit wanneer er bijvoorbeeld een lading op het dakdragersysteem ligt. De achterklep kan ook niet geopend worden wanneer hierop een lading, bijvoorbeeld fietsen, is geplaatst. Het is mogelijk dat een geopende achterklep uit zichzelf dichtvalt als er extra gewicht op wordt geplaatst. Ondersteun indien nodig

de achterklep of verwijder vooraf de lading.

- Sluit en vergrendel de achterklep en alle portieren als u de wagen niet gebruikt. Let erop dat er niemand in de wagen achter is gebleven.
- Laat nooit kinderen zonder toezicht in of rondom de wagen spelen, met name als de achterklep geopend is. Kinderen kunnen in de bagageruimte klimmen, de achterklep sluiten en opgesloten komen te zitten. In een afgesloten wagen kan het, afhankelijk van het jaargetijde, zo extreem warm of koud worden dat dit, vooral bij kleine kinderen, tot ernstig letsel, ziekte of zelfs de dood kan leiden.
- Laat kinderen of hulpbehoevenden nooit alleen achter in de wagen. Zij kunnen met de autosleutel of de drukknop voor de centrale vergrendeling de wagen vergrendelen en in de wagen opgesloten raken.

#### ⚠ VOORZICHTIG

Controleer voor het openen van de achterklep of er voldoende vrije ruimte is om de achterklep te openen en te sluiten, bijvoorbeeld als de wagen in een garage staat.

## De achterklep openen

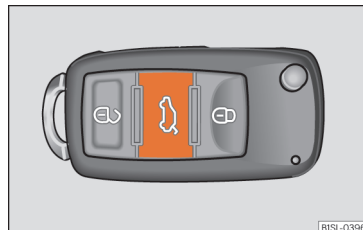



**Afb. 107** In de autosleutel: knop om achterklep te ontgrendelen en te openen.

Lees aandachtig de aanvullende informatie »»»  pag. 11

Als er bijvoorbeeld fietsen op een bagagerek op de achterklep zijn bevestigd, kan het onder bepaalde omstandigheden voorkomen dat deze uit zichzelf opengaat »»» ⚠. Verwijder de lading van het bagagerek en ondersteun de open achterklep.

### Openen met centrale vergrendeling

- Druk de knop  van de autosleutel »»» **afb. 107** ongeveer een seconde in om de achterklep te ontgrendelen.
- **OF:** Druk de knop  van de autosleutel in totdat de achterklep zich automatisch enkele centimeters opent.
- De achterklep met de knop openen. »»

## De wagen met de mechanische sleutel ontgrendelen

- Steek de autosleutel in de slotcilinder van het bestuurdersportier en draai hem **linksom** » pag. 102.
- De achterklep met de knop openen.

### ⚠ ATTENTIE

Als de achterklep op de verkeerde of op een onbeheerste manier wordt ontgrendeld of geopend, kan dit ernstig letsel tot gevolg hebben.

- Als er op de achterklep een dakdragersysteem met lading vastgemaakt is en de achterklep ontgrendeld wordt, wordt dit niet altijd herkend. Een ontgrendelde achterklep kan tijdens het rijden onverwacht geopend worden.

### ℹ Let op

Bij buitentemperaturen van minder dan 0°C (+32°F) kunnen de op gasdruk werkende schokdempers niet altijd de achterklep automatisch omhoogklappen. Open in dit geval de achterklep handmatig.

## De achterklep sluiten



**Afb. 108** Achterklep open: uitsparing voor dichttrekken.

### Achterklep sluiten

- Pak de uitsparing van de binnenbekleding van de achterklep » **afb. 108** (pijl) vast.
- Duw de achterklep omlaag tot deze in het slot vastklikt.
- Controleer of de achterklep correct is vastgeklikt door aan de achterklep te trekken.

### De achterklep met centrale vergrendeling afsluiten\*

Wanneer u de wagen ontgrendelt en geen van de portieren of de achterklep opent, wordt de wagen na 30 seconden automatisch opnieuw vergrendeld. Deze functie voorkomt dat de wagen onbedoeld continu is ontgrendeld.

De wagen kan alleen worden vergrendeld als de achterklep correct gesloten en vastgeklikt is.

- De achterklep kan ook met de centrale vergrendeling vergrendeld worden.
- Wanneer de achterklep van een vergrendelde wagen met de knop  van de autosleutel ontgrendeld wordt, wordt de wagen wanneer de achterklep gesloten wordt opnieuw vergrendeld.
- Een gesloten maar niet vergrendelde achterklep wordt bij een snelheid van ongeveer 9 km/h (6 mph) automatisch vergrendeld.

### De achterklep met de mechanische sleutel afsluiten

De wagen kan alleen worden vergrendeld als de achterklep correct gesloten en vastgeklikt is.

- Steek de autosleutel in de slotcilinder van het bestuurdersportier en draai hem **rechtsom** » pag. 102.

### ⚠ ATTENTIE

Als de achterklep op de verkeerde manier of op een onbeheerste manier gesloten wordt, kan dit ernstig letsel tot gevolg hebben.

- Laat de wagen nooit onbeheerd achter en laat nooit kinderen in of rondom de wagen spelen, met name als de achterklep

geopend is. Kinderen kunnen in de bagageruimte klimmen, de achterklep sluiten en opgesloten komen te zitten. In een afgesloten wagen kan het, afhankelijk van het jaargetijde, zo extreem warm of koud worden dat dit tot ernstig letsel, ziekte of zelfs de dood kan leiden.

### **i** Let op

Zorg, voordat u de achterklep sluit, dat u de sleutel niet in de bagageruimte gelaten hebt.

## Knoppen voor de ruiten

### De ruiten elektrische openen of sluiten

Lees aandachtig de aanvullende informatie »»  pag. 13

### **⚠** ATTENTIE

Als de elektrische ruitbediening op een onoplettende of onbeheerste manier gebruikt worden, kan dit ernstig letsel tot gevolg hebben.

- Open of sluit de elektrische ruiten alleen wanneer zich niemand in de looprichting van de ruiten bevindt.
- Laat nooit kinderen of hulpbehoevenden alleen achter in de wagen wanneer u deze

afsluit. In noodgevallen kunnen de ruiten niet geopend worden.

- **Neem telkens wanneer u de wagen verlaat alle sleutels mee. Na het inschakelen van het contact kunnen de ruiten gedurende een korte tijd met de knoppen op het portier worden geopend of gesloten, mits het bestuurders- of voorpassagiersportier niet geopend is.**

### **⚠** VOORZICHTIG

Als de ruitjes open blijven staan kan het inregenen en kunnen de systemen in de wagen nat worden en de wagen beschadigen.

### Achterruijtes die zijdelings geopend kunnen worden

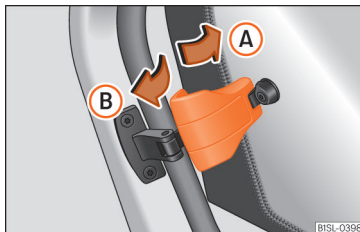

**Afb. 109** Hendel om achterruijtes te openen en te sluiten

### Ontgrendelen

Trek aan de ontgrendelingshendel in de richting van de pijl **A** en druk deze naar buiten totdat de hendel vastklikt.

### Dichtschuiven

Trek aan de ontgrendelingshendel in de richting van de pijl **B** en druk hem vervolgens naar achteren totdat hij vastklikt.

## Panoramaschuifdak en kanteldak

### Panoramadak openen en sluiten

Lees aandachtig de aanvullende informatie »»  pag. 14

Het schuif- en kanteldak werkt alleen als het contact ingeschakeld is. Na het uitschakelen van het contact kunt u het schuif- en kanteldak nog korte tijd met de knoppen openen of sluiten, mits het bestuurders- of voorpassagiersportier niet geopend wordt.

Alle bewerkingen worden onderbroken zodra de draaiknop wordt bediend.

Als u het schuif- en kanteldak niet elektrisch kunt sluiten, dan kunt u het handmatig doen. Noodsluiting van het schuif- en kanteldak is niet mogelijk zonder wagenonderdelen uit te »

bouwen. In dat geval, dient u een vakman te hulp roepen.

### Schuifluik

Met de handgreep vooraan in de opening van het dak kunt u het schuifluik naar de gewenste stand verplaatsen.

#### ATTENTIE

Bij nalatig of onachtzaam gebruik van het elektrische panoramaschuif- en kanteldak kan ernstig letsel tot gevolg hebben.

- Het glazen schuif- en kanteldak mag alleen geopend of gesloten worden als niemand zich in de baan ervan bevindt.
- Na het uitschakelen van het contact kunt u het schuif- en kanteldak nog korte tijd met de knoppen openen of sluiten, mits het bestuurders- of voorpassagiersportier niet geopend wordt.

#### VOORZICHTIG

- Om bij winterse temperaturen schade te voorkomen moet u eventueel aanwezig ijs en sneeuw van het dak verwijderen alvorens het elektrische panoramaschuif- en kanteldak te openen of op te klappen.
- Vóór het uitstappen of in geval van neerslag altijd het schuif- en kanteldak sluiten. Als het schuif- en kanteldak open of opgeklapt is kan er water in de binnenruimte binnendringen en aanzienlijke schade aan het elektrische systeem veroorzaken. Dit kan

ook andere schade aan de wagen tot gevolg hebben.

- Als in het geval van neerslag het schuif- en kanteldak open staat, kan de binnenuitrusting van de wagen nat worden en de stoelverwarming en de elektrische installatie van de wagen defect raken.

#### Let op

- Bladeren en andere losse voorwerpen die op de geleidingen van het schuif- en kanteldak terecht komen moeten regelmatig met de hand of met een stofzuiger worden verwijderd.
- Als het schuif- en kanteldak niet goed werkt, dan zal de beknellingsbeveiliging ook niet goed werken. Ga in dat geval naar een gespecialiseerde werkplaats.
- In de comfortpositie heeft u voldoende ventilatie met een laag geluidsniveau ten gevolge van de wind.



### Beknellingsbeveiliging van het elektrische glazen panoramaschuif- en kanteldak

Dankzij de beknellingsbeveiliging wordt het risico van kneuzingen bij het sluiten van het elektrische panoramaschuif- en kanteldak teruggebracht » . Wanneer het schuif- en kanteldak wordt gehinderd of geblokkeerd bij

het sluiten, stopt het en wordt het meteen weer geopend.

- Controleer waarom het schuif- en kanteldak niet dicht ging.
- Probeer het nogmaals te sluiten.
- Wanneer het dak nog steeds wordt gehinderd of geblokkeerd bij het sluiten, stopt het op de desbetreffende plek. Sluit het dan zonder de beknellingsbeveiliging.

### Sluit het elektrische schuif- en kanteldak zonder beknellingsbeveiliging

- Binnen ongeveer 5 seconden na de activering van de sluitkrachtbegrenzing, trekt u aan knop »  **afb. 13**  tot het schuif- en kanteldak helemaal gesloten is.
- **Het schuif- en kanteldak gaat dan zonder beknellingsbeveiliging dicht!**
- Als het dak nog steeds niet gesloten kan worden, neem dan contact op met een gespecialiseerde werkplaats.

Laat u de knop tijdens het sluiten los, dan opent het glazen schuif- en kanteldak zich automatisch.

#### ATTENTIE

**Het glazen panoramaschuif- en -kanteldak zonder beknellingsbeveiliging sluiten kan ernstig letsel met zich meebrengen.**



- Ga altijd voorzichtig te werk bij het sluiten van het schuif- en kanteldak.
- Er mag zich nooit iemand ophouden in de baan van het schuif- en kanteldak, vooral als het zonder beknellingsbeveiliging wordt gesloten.
- De beknellingsbeveiliging voorkomt niet dat vingers of andere lichaamsdelen tussen het dakframe bekneld kunnen raken en verwondingen veroorzaakt.

## Lichten en zicht

### Lichten

#### Controlelampjes

##### Springt aan

Mistachterlicht aan » pag. 23.

##### Springt aan

Linker of rechter knipperlicht.

Het controlelampje knippert twee keer zo snel wanneer een knipperlicht defect is. Controleer zo nodig de lichten van de wagen.

##### Springt aan

Grootlicht aan of grootlichtsignaal in werking gesteld » pag. 113.

Wanneer het contact wordt ingeschakeld, gaan sommige controle- en waarschuwingslampjes enkele seconden aan terwijl ze een werkingscontrole uitvoeren. Na enkele seconden gaan de lampjes uit.

#### **ATTENTIE**

**Veiligheidsaanwijzingen »  in Controle- en waarschuwingslampjes op pag. 28 in acht nemen.**

### Lichten in- en uitschakelen



**Afb. 110** Naast het stuur: verschillende uitvoeringen van de lichtschakelaar.

#### Lees aandachtig de aanvullende informatie » pag. 23

De bestuurder is altijd verantwoordelijk voor de juiste afstelling van de koplampen en het voeren van de juiste verlichting.

#### Geluidssignalen om te waarschuwen dat de lichten niet uit zijn

Wanneer de autosleutel niet in het contactslot zit en het bestuurdersportier open is, hoort u enkele geluidssignalen in de onderstaande gevallen: hierdoor wordt u eraan herinnerd dat de lichten nog uitgezet moeten worden.

- Als de lichtschakelaar in stand  staat.
- Als de lichtschakelaar in stand  staat. »

## ⚠ ATTENTIE

Het stads- of dagrijlicht is niet helder genoeg om de weg voor u voldoende te verlichten of door andere verkeersdeelnemers te worden gezien.

- Schakel daarom 's nachts, bij regen of bij slecht zicht altijd het dimlicht in.

## ⚠ ATTENTIE

Als de koplampen te hoog zijn afgesteld en verkeerd worden gebruikt, kunnen overige weggebruikers hierdoor worden afgeleid en verblind. Dit kan ernstige ongevallen tot gevolg hebben.

- Zorg er altijd voor dat de koplampen correct zijn afgesteld.

## **i** Let op

De bestaande wettelijke verlichtingsvoorschriften voor elk land moeten in acht worden genomen.

## Lichten en zicht: functies

### Vaste parkeerlichten aan weerszijden

Als bij het uitschakelen van het contact de lichtschakelaar in de stand  $\Rightarrow$  blijft en de wagen van buitenaf wordt afgesloten, dan gaan beide koplampen in de stand stadslichten en de achterlichten branden.

### Dagrijlicht

Voor het dagrijlicht zijn er afzonderlijke lampen in de koplampen opgenomen.

Wanneer het dagrijlicht ingeschakeld is, branden alleen deze afzonderlijke lampen  $\ggg$  ⚠.

Het dagrijlicht gaat steeds aan bij het inschakelen van het contact als de lichtschakelaar zich in stand **0** of in stand **AUTO** bevindt.

## ⚠ ATTENTIE

Als de weg niet voldoende verlicht is en de wagen niet duidelijk zichtbaar is voor andere bestuurders, dan kan dit ongevallen veroorzaken.

- Rij nooit met ingeschakeld dagrijlicht als de weg niet voldoende verlicht is vanwege de weersomstandigheden of slecht zicht. Het dagrijlicht is niet helder genoeg om de weg voor u voldoende te verlichten of om door andere verkeersdeelnemers te worden gezien.
- De achterlichten worden bij het dagrijlicht niet ingeschakeld. Een wagen zonder ingeschakelde achterlichten is 's nachts, bij regen of bij slecht zicht voor achteropkomend verkeer niet zichtbaar.

## **i** Let op

Bij koud of vochtig weer kunnen de koplampen, achterlichten en richtingaanwijzers aan de binnenzijde tijdelijk beslaan. Dit is

een normaal verschijnsel en heeft totaal geen invloed op de levensduur van het verlichtingssysteem van de wagen.

## Automatische aansturing rijverlichting AUTO\*

De automatische rijlichtregeling is slechts een hulp en kan niet alle rijsituaties herkennen.

Wanneer de lichtschakelaar in stand **AUTO** staat, worden automatisch de lichten van de wagen en de verlichting van de instrumenten en schakelaars in- en uitgeschakeld in de volgende omstandigheden  $\ggg$  ⚠ in Lichten en zicht: functies op pag. 112:

| Automatisch inschakelen  | Automatisch uitschakelen   |
|--|--|
| De lichtsensordetecteert dat het donker wordt, bijvoorbeeld bij het inrijden van een tunnel. | Wanneer voldoende licht wordt gedetecteerd.                        |
| De regensensor detecteert de neerslag en schakelt de ruitenwisser in.                        | Wanneer de ruitenwisser niet ingeschakeld wordt na enkele minuten. |

**⚠ ATTENTIE**

Als de weg slecht verlicht is en andere weggebruikers de wagen niet of slecht kunnen zien, kan dit tot ongevallen leiden.

- De automatische rijlichtregeling (AUTO) schakelt het dimlicht alleen in bij verandering van de lichtsterkte, maar niet bij mist bijvoorbeeld.

**Funcie "Coming Home" en "Leaving Home" (omgevingsverlichting)**

De functie "Coming Home" en "Leaving Home" verlicht de omgeving van de wagen wanneer u in het donker wenst in of uit te stappen.

De functie "Coming Home" wordt handmatig ingeschakeld. De functie "Leaving Home" wordt echter automatisch geregeld door een sensor voor regen- en lichterkenning.

**De functie "Coming Home" inschakelen**

- Contact uitschakelen.
- Bedien het grootlichtsignaal gedurende ca. 1 seconde »»  pag. 23.

De "Coming Home" verlichting wordt ingeschakeld bij het openen van het bestuurdersportier. De uitschakelvertraging voor de lichten start wanneer het laatste portier of als laatste de achterklep wordt gesloten.

**De functie "Coming Home" uitschakelen**

- De functie wordt automatisch uitgeschakeld nadat de ingestelde tijd voor de uitschakelvertraging van de lichten is verstreken.
- OF: wordt automatisch uitgeschakeld als er 30 seconden na activering van de functie nog een portier of de achterklep openstaat.
- OF: lichtschaakelaar in stand 0 draaien.
- OF: schakel het contact in.

**De functie "Leaving Home" inschakelen**

- Ontgrendel de wagen (de lichtschaakelaar moet in stand AUTO staan en de sensor voor regen- en lichterkenning moet donker herkennen).

**De functie "Leaving Home" uitschakelen**

- De functie wordt automatisch uitgeschakeld nadat de tijd voor de uitschakelvertraging van de lichten is verstreken.
- OF: vergrendel de wagen.
- OF: lichtschaakelaar in stand 0 draaien.
- OF: schakel het contact in.

**Knipperlicht- en grootlichthendel**

Lees aandachtig de aanvullende informatie »»  pag. 23

**Comfortlichten**

Beweeg voor de comfortlichten de hendel omhoog of omlaag tot aan het punt waar u enige weerstand voelt en laat de hendel los. Het knipperlicht knippert drie keer.

De comfortlicht kunnen in een gespecialiseerde werkplaats worden uitgeschakeld.

**⚠ ATTENTIE**

Verkeerd gebruik van de knipperlichten, het niet gebruiken of het vergeten uit te schakelen daarvan kan andere weggebruikers in verwarring brengen. Dit kan ernstige ongevallen tot gevolg hebben.

- Geadviseerd wordt om tijdig het knipperlicht te activeren als u van rijstrook wilt wisselen, inhalen of afslaan.
- Direct na het wisselen van rijstrook, inhalen of afslaan moet u het knipperlicht deactiveren.

**⚠ ATTENTIE**

Een verkeerd gebruik van het grootlicht kan ongevallen en ernstig letsel veroorzaken. Het grootlicht kan andere bestuurders afleiden en verblinden.

** Let op**

- Indien de comfortknipperlichten in werking zijn (driemaal knipperen) en het comfortknipperlicht van het tegenoverliggende deel wordt geactiveerd, dan stopt het »»

actieve deel met knippen en knippert het licht slechts eenmaal in het nieuwe deel dat is geselecteerd.

- Het knipperlicht werkt alleen bij ingeschakeld contact. De alarmlichten werken ook wanneer het contact is uitgeschakeld »» pag. 75.
- Als een knipperlicht van de wagen is uitgevallen, knippert het controlelampje twee keer zo snel.
- Het grootlicht kan alleen bij ingeschakeld dimlicht worden aangezet.

## Noodknipperlichten





**Afb. 111** Dashboard: knop voor aan- en uitzetten van de alarmlichten.

Lees aandachtig de aanvullende informatie »»  pag. 24

Raadpleeg de wettelijke vereisten voor controle van een defecte wagen. In veel landen is

het bijvoorbeeld verplicht om alarmlichten aan te zetten en een reflecterend vest te gebruiken »» pag. 75.

Als de wagen dienst weigert:

1. Parkeer de wagen op een veilige afstand van het wegverkeer op een vlakke ondergrond »» .
2. Schakel de alarmlichten in met de toets  »» **afb. 111**.
3. Trek de handrem aan »» pag. 163.
4. Zet de versnellingshendel in neutrale stand of zet de keuzehendel in stand **N** »» pag. 171.
5. Zet de motor af en trek de sleutel uit het contactslot.
6. Laat alle inzittenden uitstappen en op voldoende afstand van het wegverkeer wachten, bijvoorbeeld achter de vangrail.
7. Neem bij het uitstappen alle autosleutels mee.
8. Gebruik de gevarendriehoek om andere verkeersdeelnemers te waarschuwen voor de positie van uw wagen.
9. Laat de motor voldoende afkoelen en vraag indien nodig hulp aan gespecialiseerd personeel.

Bij het geslept worden en met de alarmlichten aan, kan een verandering van rijrichting of van rijvak worden aangegeven met de hendel

van de knipperlichten. Het knipperen van de alarmlichten wordt tijdelijk onderbroken.

Werken de alarmlichten niet, dan moet u de overige verkeersdeelnemers op een andere wettelijk toegestane - wijze op uw wagen attenderen.

### **ATTENTIE**

Een defecte wagen in het verkeer brengt een verhoogd risico op ongevallen met zich mee, zowel voor de inzittenden als voor de andere weggebruikers.

- Breng de wagen tot stilstand zodra dit op een veilige wijze mogelijk is. Parkeer de wagen op een veilige afstand van het wegverkeer en sluit alle deuren af in geval van nood. Zet de alarmlichten aan om andere weggebruikers te waarschuwen.
- Laat kinderen of gehandicapten nooit alleen achter in de wagen als alle portieren zijn vergrendeld. Hierdoor zouden de inzittenden in de wagen in geval van nood opgesloten kunnen komen te zitten. Opgesloten personen kunnen aan extreem hoge of lage temperaturen blootstaan.

### **ATTENTIE**

De onderdelen van het uitlaatsysteem kunnen enorm heet worden. Dit kan brand of aanzienlijke schade veroorzaken.

- Parkeer de wagen zo dat geen enkel onderdeel van het uitlaatsysteem in aanraking kan komen met brandbare materialen (zoals droog gras of brandstof).

### **i** Let op

- De wagenaccu zal ontladen als de alarmlichten te lang aangeschakeld blijven (zelfs met het contact uit).
- In sommige wagens knippen de remlichten bij het bruusk remmen bij een snelheid van ongeveer 80 km/u (50 mph) om voertuigen achter u te waarschuwen. Als u blijft remmen, zullen de alarmlichten automatisch worden ingeschakeld bij een snelheid van minder dan 10 km/u (6 mph). De remlichten blijven aan. Als u gas geeft, worden de alarmlichten automatisch weer uitgeschakeld.

## Koplampen afdekken

In die landen waar aan de andere kant van de weg wordt gereden dan in het land van herkomst, kunnen tegenliggers door het asymmetrisch dimlicht verblind worden.

Om deze reden kan het voor het rijden in het buitenland nodig zijn bepaalde delen van het koplampglas met platen af te dekken. Ga voor nadere informatie naar een gespecialiseerde werkplaats. SEAT raadt u aan om een Technische Dienst te raadplegen.

### **i** Let op

Platen op de koplamp mogen alleen tijdelijk worden gebruikt. Als u de projectie van de koplampen definitief wilt veranderen, wendt u zich dan tot een gespecialiseerde werkplaats. SEAT raadt u aan de Technische Dienst te raadplegen.

## Lichtbundelhoogteverstelling, verlichting van het instrumentenpaneel en schakelaars

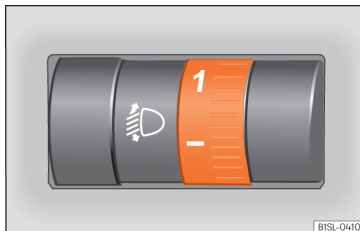

**Afb. 112** Naast het stuur: Lichtbundelhoogteverstelling.

### Lichtbundelverstelling koplampen

De lichtbundel-hoogteverstelling » » » **afb. 112** past zich afhankelijk van de waarde van de lichtbundel van de koplampen aan de beladingstoestand van de auto aan. Hierdoor heeft de bestuurder een zo goed mogelijk

zicht terwijl tegenliggers niet worden verblind » » » **⚠**.

U kunt de koplampen alleen verstellen als het dimlicht aan staat.

### Draai voor verstellen aan de knop » » » **afb. 112:**

| Waarde | Beladingstoestand <sup>a)</sup> van de wagen          |
|--------|---|
| –      | Voorstoelen bezet en bagageruimte leeg                |
| 1      | Alle plaatsen bezet en bagageruimte leeg              |
| 2      | Alle plaatsen bezet en bagageruimte vol.              |
| 3      | Alleen de bestuurdersstoel bezet en bagageruimte vol. |

<sup>a)</sup> Indien de beladingstoestand van de wagen niet in het overzicht voorkomt, kunnen ook tussenstanden geselecteerd worden.

### Instrumenten- en schakelaarverlichting

Als de stadslichten of dimlichten aan staan, worden de instrumenten en schakelaars met een constante helderheid verlicht.

### **⚠ ATTENTIE**

Een zware last aan de achterzijde van de wagen kan ertoe leiden dat de koplampen andere bestuurders verblinden en afleiden. »

Dit kan ernstige ongevallen tot gevolg hebben.

- Pas de hoogte van de lichtbundel aan de beladingstoestand van de wagen aan, zodat de overige weggebruikers hierdoor niet verblind worden.

### Licht bagageruimte

Het licht gaat aan wanneer de achterklep open is, zelfs met uitgeschakelde lichten en uitgeschakeld contact. Zorg daarom dat de achterklep altijd correct gesloten is.

## Zicht

### Zonnekleppen

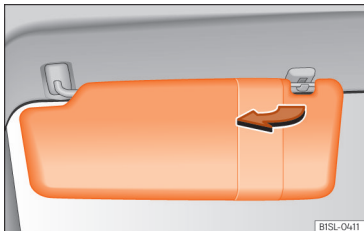

Afb. 113 Zonneklep.

### Mogelijke standen van de zonnekleppen voor de bestuurder en voorpassagier:

- De zonneklep omlaag klappen naar de voorruit.
- De zonneklep kan uit de steun worden verwijderd en naar het portier worden toege draaid.
- Kantel de zonneklep naar het portier, in de lengterichting naar achteren.

### Make-upspiegel\*

In de neergeklapte zonneklep kan zich aan de zijde van de voorpassagier een make-upspiegeltje en aan de zijde van de bestuurder een visitekaartjeshouder bevinden.

### ⚠ ATTENTIE

De uitgeklapte zonnekleppen kunnen uw zicht op de weg beperken.

- Doe de zonnekleppen altijd terug in de steun wanneer u deze niet meer nodig heeft.

### Voorruit van isolatieglas

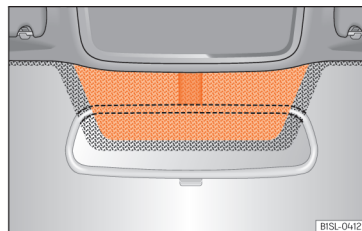

Afb. 114 Zonwerende voorruit met metaalfolie en zijruit (rood oppervlak).

Voorruiten van isolatieglas zijn voorzien van een dunne laag met een infraroodwerende behandeling. Voor de werking van elektronische componenten van de accessoireswinkel is aan de bovenkant van de binnenspiegel een deel van het glasvlak zonder bekleding gelaten (communicatievenster) >>> **afb. 114.**

### ⓘ VOORZICHTIG

Als het glasvlak zonder bekleding bedekt of voorzien is van stickers aan de binnen- of buitenkant, kunnen zich storingen in de werking van de elektronische componenten voordoen. Bedek het glasvlak zonder bekleding nooit aan de binnen- of buitenkant.

## Ruitenwisser voor en achter

### Ruitenwisserhendel

Lees aandachtig de aanvullende informatie »»  pag. 44

#### ATTENTIE

Het water van het reservoir kan op de voorruit bevriezen als er niet voldoende antivries in zit en het zicht naar voren beletten.

- Gebruik in de winter alleen ruitensproei-ers met voldoende antivries.
- Gebruik de ruitensproeierinstallatie niet bij winterse temperaturen zonder eerst de voorruit met het ventilatiesysteem te verwarmen. De antivries kan op de voorruit be-  
vriezen en zo het zicht bemoeilijken.

#### ATTENTIE

Versleten of vieze ruitenwisserbladen verminderen het zicht en verhogen het risico op ongevallen en ernstig letsel.

- Vervang de ruitenwisserbladen altijd als ze beschadigd of versleten zijn en de voorruit niet goed schoonmaken.

#### VOORZICHTIG

Voordat u de ruitenwissers bij vorst voor het eerst aanzet, controleer of de ruitenwisserbladen niet zijn vastgevroren. Bij koud weer kan het helpen de ruitenwissers in de servi-

cestand te zetten wanneer u de wagen parkeert »»  pag. 48.

#### VOORZICHTIG

Als het contact met ingeschakelde ruitenwissers wordt uitgeschakeld, beginnen de ruitenwissers weer op hetzelfde niveau te wissen wanneer u het contact opnieuw inschakelt. Bij vorst, sneeuw en andere voorwerpen kunnen de ruitenwissers en de ruitenwissermotor beschadigd raken.

- Verwijder vóór het wegrijden sneeuw en ijs van de ruitenwisser.
- Maak voorzichtig vastgevroren ruitenwissers van de ruit los. SEAT beveelt daarvoor een ontdooispray aan.

#### Let op

- De ruitenwissers werken alleen bij ingeschakeld contact.
- Het intervalwissen van de ruitenwissers is afhankelijk van de snelheid van de wagen. Hoe hoger de snelheid is, des te vaker de ruitenwissers bewegen.
- De achterruitwisser gaat automatisch aan wanneer de ruitenwissers aan staan en de achterritversnelling wordt ingeschakeld.

## Functies van de ruitenwissers

### Reactie van de ruitenwissers op verschillende situaties

Als de wagen stilstaat

De geactiveerde stand gaat tijdelijk naar de voorgaande stand.

Voor intervalwissen

De intervallen werken volgens de snelheid. Hoe hoger de snelheid, des te korter het interval.

#### Let op

Bij een obstakel op de voorruit probeert de ruitenwisser dit obstakel weg te schuiven. Indien het obstakel de ruitenwisser blijft blokkeren, blijft de ruitenwisser stil staan. Verwijder het obstakel en zet de ruitenwisser weer aan.

## Sensor voor regen- en lichtherkenning

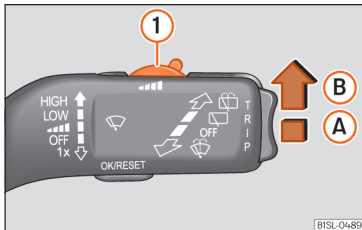

**Afb. 115** Ruitenwischerhendel: instelling van de regensensor ①.

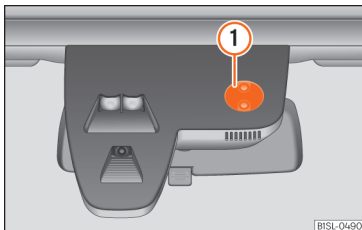

**Afb. 116** Referentie-oppervlak van de regensensor.

Wanneer de sensor voor regen- en lichtherkenning geactiveerd is, regelt hij automatisch de intervallen van de ruitenwischer volgens de intensiteit van de neerslag.

Wanneer de sensor voor regen- en lichtherkenning gedeactiveerd is, wordt de duur van de intervallen op vaste niveaus gezet.

### De sensor voor regen- en lichtherkenning in- en uitschakelen

Duw de hendel in de gewenste stand »» **afb. 115**:

- Stand **A** - De sensor voor regen- en lichtherkenning is uitgeschakeld.
- Stand **B** - De sensor voor regen- en lichtherkenning is ingeschakeld en zo nodig wordt automatisch gewist.

Na het uitschakelen en opnieuw inschakelen van het contact, blijft de sensor voor regen- en lichtherkenning geactiveerd en werkt weer indien de ruitenwischerhendel zich in stand **B** bevindt en er harder dan 4 km/u (2 mph) wordt gereden.

### De gevoeligheid van de sensor voor regen- en lichtherkenning afstellen

De gevoeligheid van de sensor voor regen- en lichtherkenning kan handmatig afgesteld worden met de knop ① in de ruitenwischerhendel »» ❶.

- Schakelaar naar rechts bewegen: hogere gevoeligheid.
- Schakelaar naar links bewegen: lagere gevoeligheid.

### Abnormale werking van de sensor voor regen- en lichtherkenning

Enkele voorbeelden van mogelijke oorzaken van storingen en verkeerde interpretaties *binnen het referentie-oppervlak* »» **afb. 116 ①** van de sensor voor regen- en lichtherkenning:

- **Ruitenwisserbladen in slechte staat:** de aanwezigheid van een laagje of strepen water als gevolg van de slechte staat van de wisserbladen kan ertoe leiden dat de ruitwissers langer, sneller of continu moeten werken.
- **Insecten:** door kleine insecten die tegen de voorruit botsen kan de ruitenwischer in werking gesteld worden.
- **Zoutsporen:** in de winter kan het zijn dat de ruitenwischer langer dan normaal werkt door de aanwezigheid van zoutresten op de bijna droge voorruit.
- **Vuil:** de aanwezigheid van droog stof, was, beschermfolies (lotuseffect), resten van reinigingsmiddel (wasstraat) enz. op de voorruit kan ertoe leiden dat de sensor voor regen- en lichtherkenning minder gevoelig, later, trager of helemaal niet reageert.
- **Barstje in de voorruit:** door de inslag van een steen zal de ruitenwischer een wiscyclus uitvoeren indien de sensor voor regen- en lichtherkenning is ingeschakeld. Vervolgens detecteert de sensor dat het referentie-oppervlak is verminderd en past zich aan. Afhankelijk van de omvang van de inslag kan



het gedrag van activering van de sensor variëren.

Maak regelmatig het referentie-oppervlak van de sensor voor regen- en lichtherkenning ① schoon en controleer of de ruitenwisserbladen niet beschadigd zijn.

### ⓘ VOORZICHTIG

De sensor voor regen- en lichtherkenning kan niet altijd de neerslag met voldoende precisie detecteren en de ruitenwisser overeenkomstig in werking zetten.

- Schakel zo nodig de ruitenwisser handmatig in wanneer het water op de voorruit het zicht belemmert.

### ⓘ Let op

Om resten van of polijstmiddel te verwijderen, wordt een glasreinigingsmiddel op alcoholbasis aanbevolen.

## Achteruitkijkspiegel

### Binnenspiegel

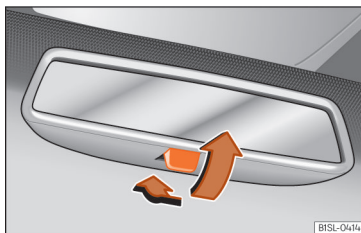

Afb. 117 Handmatig dimmende binnenspiegel.

De bestuurder moet altijd de binnenspiegel afstellen zodat deze voldoende zicht via de achterrait naar achteren biedt.

### Handmatig dimmende binnenspiegel

- Basisstand: nok aan de onderkant van de spiegel naar voren laten wijzen.
- Om te dimmen de hendel naar achteren trekken » afb. 117.

## Buitenspiegels

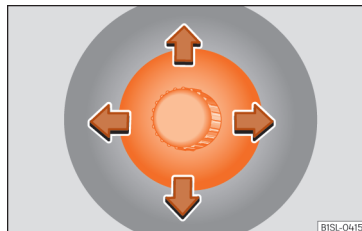

Afb. 118 In de voorportieren: knop voor het verstellen van de mechanische buitenspiegels.

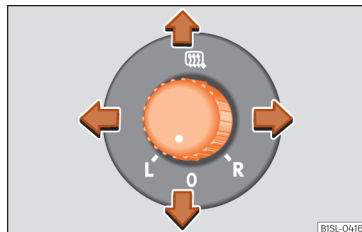

Afb. 119 In het bestuurdersportier: draaiknop voor de elektrische buitenspiegels.

Lees aandachtig de aanvullende informatie » pag. 15

De buitenspiegels kunnen worden versteld met de knop » afb. 118 of met de draaiknop\* » afb. 119.

De buitenspiegels kunnen ingeklapt en in hun oorspronkelijke stand worden teruggezet door middel van een mechanisch systeem. Klap daarvoor voorzichtig de behuizing van de buitenspiegel richting zijruit of verwijder het van de zijruit tot u het in zijn positie hoort vastklikken.

### ATTENTIE

Het onachtzaam in- en uitklappen van de buitenspiegel kan verwondingen veroorzaken.

- Klap de buitenspiegel alleen in of uit wanneer er zich niemand in de baan van de spiegel bevindt.
- Let er bij het bewegen van de buitenspiegel op dat uw vingers niet tussen de spiegel en de spiegelsteun ingeklemd kunnen raken.

### ATTENTIE

Het niet goed inschatten van de afstand met de achteropkomende wagen kan tot ongevallen met ernstige gevolgen leiden.

- Convexe of asferische spiegels vergroten het blikveld maar de voorwerpen worden kleiner en verderaf weerspiegeld.
- Het gebruik van deze spiegels om de afstand tot de volgende wagen in te schatten wanneer u van rijstrook veranderd, is onnauwkeurig en kan ongevallen met ernstige gevolgen veroorzaken.

- Gebruik zo mogelijk de binnenspiegel om de afstand tot het achteropkomend verkeer of in andere omstandigheden te beoordelen.

- Zorg dat u voldoende zicht naar achteren hebt.

### Milieu-aanwijzing

De verwarming van de buitenspiegels moet niet langer dan nodig aan blijven staan. Anders wordt onnodig veel brandstof verbruikt.

### Let op

Bij een storing kunnen de elektrisch bediende buitenspiegels met de hand worden ingesteld door tegen de rand van het spiegeloppervlak te drukken.

## Stoelen en hoofdsteunen

### Stoelen en hoofdsteunen verstellen

#### De stoelen handmatig afstellen

Lees aandachtig de aanvullende informatie »  pag. 14

### ATTENTIE

Belangrijke informatie, tips, adviezen en waarschuwingen die u in het belang van uw eigen veiligheid en de veiligheid van uw passagiers moet lezen en in acht nemen, vindt u in het hoofdstuk Veilig rijden » pag. 51.

### ATTENTIE

- Verstel de voorstoelen uitsluitend terwijl de wagen stil staat. Anders bestaat er gevaar voor ongelukken.
- Voorzichtig bij het verstellen van de stoelhoogte! Door ongecontroleerd of onachtzaam te verstellen kunt u bekneld komen te zitten - levensgevaarlijk!
- De rugleuningen van de voorstoelen mogen niet te veel achterover staan tijdens

het rijden. Anders kunnen de veiligheids-gordels en het airbagsysteem hun be-schermfunctie niet vervullen, zodat het risi-co op letsel bij een ongeval toeneemt.

### De achterste hoofdsteunen uit- en inbouwen

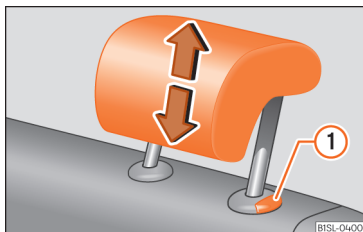

**Afb. 120** Hoofdsteun achterin uitbouwen.

Alle zitplaatsen achterin zijn uitgerust met hoofdsteunen.

#### Hoofdsteun achterin uitbouwen

- Ontgrendel de rugleuning van de zitplaats achterin en klap deze enigszins naar voren »» pag. 132
- Schuif de hoofdsteun helemaal naar boven »» ⚠.
- Trek de hoofdsteun volledig los terwijl u op toets »» **afb. 120** ① drukt.

- Klap de rugleuning van de zitplaats achterin opnieuw naar achteren en zorg ervoor dat die vastklikt.
- Bewaar de hoofdsteunen op een veilige manier.

#### Hoofdsteun achterin inbouwen

- Ontgrendel de rugleuning van de zitplaats achterin en klap deze enigszins naar voren »» pag. 132
- Plaats de hoofdsteun correct boven de daarvoor bestemde openingen in de rugleuning en zet de hoofdsteun in.
- Verschuif de hoofdsteun naar onderen terwijl u de toets ① ingedrukt houdt.
- Klap de rugleuning van de zitplaats achterin opnieuw naar achteren en zorg ervoor dat die vastklikt.
- Verstel de hoofdsteun voor een correcte houding in de stoel »» pag. 54.

### ⚠ ATTENTIE

**Het rijden met uitgebouwde of slecht afgestelde hoofdsteunen verhoogt het risico op ernstig of zelfs dodelijk letsel bij ongevallen, plotseling remmen of onverwachte manoeuvres.**

- **Monteer en verstel de hoofdsteun altijd wanneer iemand daar zal plaatsnemen.**
- **Bouw de uitgebouwde hoofdsteunen onmiddellijk weer in om inzittenden de gepaste bescherming te kunnen bieden.**

### ⓘ VOORZICHTIG

Controleer bij het uit- en inbouwen van de hoofdsteun, of deze niet tegen de hemelbekleding of de rugleuning van de voorstoel stoot. Anders kunnen deze of andere delen van de wagen beschadigd raken.

## Functies van de stoelen



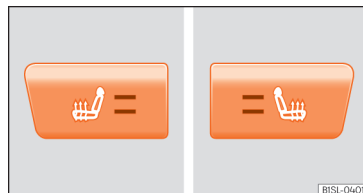

### Stoelverwarming\*



**Afb. 121** In de middenconsole: Schakelaars voor stoelverwarming voor de voorstoelen.

Met ingeschakeld contact kunnen de zitbank en rugleuning van de stoelen elektrisch verwarmd worden.

- **Inschakelen:** druk op de toets of aan de bovenzijde van de middenconsole. De stoelverwarming staat op maximale stand. Alle controlelampjes gaan branden. »

- *Instellen*: druk meermaals op de toets  of  tot het gewenste niveau is ingesteld.
- *Desconnectar*: blij drukken op de toets  of  tot geen enkel controlelampje meer brandt.

Wanneer de stoelverwarming zich in de hoogste stand bevindt, wordt na ca. 15 minuten automatisch de eerste stand ingesteld.

### **Gevallen waarin de stoelverwarming niet mag worden ingeschakeld**

Indien een van de volgende situaties zich voordoet, mag de stoelverwarming niet worden ingeschakeld:

- Niemand zit op de stoel.
- Er is een hoes over de stoel getrokken.
- Er is een kinderzitje op de stoel geplaatst.
- Het zitvlak van de stoel is nat of vochtig.
- De binnen- of buitentemperatuur is hoger dan +25°C (77°F).

### **⚠ ATTENTIE**

Personen waarvan de gewaarwording van pijn en warmte beïnvloed is door inname van bepaalde medicijnen, verlamming of chronische ziekte (bijv. diabetes) lopen het risico op brandwonden aan de rug, het zitvlak of de benen. Deze brandwonden kunnen zeer langzaam of zelfs niet helemaal genezen. Raadpleeg een arts indien u twijfels hebt over uw gezondheidstoestand.

- Personen waarvan de gewaarwording van pijn of warmte beperkt is, mogen nooit de stoelverwarming gebruiken.

### **⚠ ATTENTIE**

Als de bekleding doorweekt raakt, werkt de stoelverwarming mogelijk niet meer correct en verhoogt het risico op brandwonden.

- Voordat u de stoelverwarming gebruikt, controleert u of het zitvlak droog is.
- Ga niet op de stoel zitten met natte of vochtige kleding.
- Leg geen natte of vochtige voorwerpen of kledingstukken op de stoel.
- Mors geen vloeistoffen over de stoel.

### **ⓘ VOORZICHTIG**

- Om de verwarmingselementen niet te beschadigen, mag u niet op de stoelen knielen of de zitbank en rugleuning op andere manieren puntvormig belasten.
- Indien vloeistoffen worden gemorst, scherpe voorwerpen worden achtergelaten of isolerende materialen (zoals een hoes of kinderzitje) worden geplaatst op de stoel, kan de stoelverwarming beschadigd raken.
- Indien u een geur waarneemt, dient u de stoelverwarming onmiddellijk uit te schakelen en na te laten kijken in een gespecialiseerde werkplaats.

### **🌿 Milieu-aanwijzing**

De stoelverwarming mag niet langer dan nodig aan blijven staan. Anders wordt onnodig veel brandstof verbruikt.

## Vervoeren en praktische uitrustingen

### Vervoer van voorwerpen

#### Inleiding tot thema

Transporteer zware ladingen altijd in de bagageruimte en zorg ervoor dat de rugleuningen rechtop zijn vastgeklapt. Zorg ervoor dat de wagen nooit overbelast. Zowel de nuttige lading als de verdeling van de lading in de wagen heeft invloed op het rijgedrag en de remcapaciteit » » » ⚠.

#### ⚠ ATTENTIE

Niet (goed) vastgemaakte voorwerpen kunnen bij een plotselinge rij- of remmanoeuvre en bij een ongeval door het interieur worden geslingerd. Dit gebeurt met name wanneer de voorwerpen door een geactiveerde airbag worden geraakt en bijgevolg door het interieur van de wagen schieten. Neem het volgende in acht om elk risico te verminderen:

- Berg alle voorwerpen in de wagen op een veilige plaats op. Berg bagage en zware voorwerpen altijd in de bagageruimte op.
- Maak voorwerpen altijd met geschikte touwen of spanbanden vast zodat ze als er plotseling geremd moet worden of in geval van een ongeval niet in het ontplooiingsge-

bied van de voor- of zij-airbags terecht kunnen komen.

- Berg voorwerpen in het interieur van de wagen zodanig op dat ze onder het rijden niet in het ontplooiingsgebied van de airbags terecht kunnen komen.
- Zorg ervoor dat tijdens het rijden de opbergvakken altijd gesloten blijven.
- Als de zitting van de bijrijdersstoel neergeklapt is, moeten alle voorwerpen van de zitting zijn verwijderd. De neergeklapte rugleuning van de voorpassagierstoel drukt kleine en lichte voorwerpen omlaag. De gewichtsensoren van de zitting registreert deze druk en stuurt daardoor verkeerde informatie naar het regelapparaat van de airbag.
- Wanneer de rugleuning van de voorpassagierstoel omlaag geklapt is, moet de voorairbag uitgeschakeld zijn en het controlelampje PASSENGER AIRBAG OFF  branden.
- Vastgemaakte voorwerpen mogen er nooit aanleiding voor zijn dat inzittenden een verkeerde zithouding gaan aannemen.
- Als vastgemaakte voorwerpen een stoel blokkeren, mag niemand in deze stoel gaan zitten.

#### ⚠ ATTENTIE

Het rijgedrag en de remcapaciteit van de wagen veranderen als in de wagen zware, grote voorwerpen worden getransporteerd.

- Pas de snelheid en de rijstijl aan het zicht, het wegdek, het verkeer en de weersomstandigheden aan.
- Geef voorzichtig gas.
- Voorkom bruusk remmen en bruske manoeuvres.
- Rem iets eerder.

### Lading transporteren

**Berg alle voorwerpen in de wagen veilige op**

- Verdeel de lading in de wagen en op het dak zo gelijkmatig mogelijk.
- Transporteer zware ladingen zo ver mogelijk naar voren in de bagageruimte en zorg ervoor dat de rugleuningen rechtop zijn vastgeklapt.
- Pas de lichtbundel-hoogteverstelling aan » » pag. 111.
- Pas de bandenspanning aan de belading aan. Op de sticker staat de bandenspanning » » pag. 221.

#### ⓘ VOORZICHTIG

De verwarmingsdraden van de achterruit kunnen door schurende voorwerpen op de hoedenplank beschadigd raken. »

**i Let op**

Neem de aanwijzingen met betrekking tot het dakdragersysteem in acht » pag. 136.

**Rijden met geopende achterklep**

Rijden met geopende achterklep brengt bijzondere gevaren met zich mee. Maak alle voorwerpen en de achterklep correct vast, en neem de juiste voorzorgsmaatregelen om het binnendringen van giftige gassen te verminderen.

**⚠ ATTENTIE**

Rijden met ontgrendelde of geopende achterklep kan leiden tot ernstig letsel.

- Rijd altijd met gesloten achterklep.
- Maak alle voorwerpen in de wagen goed vast. Losse voorwerpen kunnen uit de wagen vallen en achteropkomende verkeersdeelnemers verwonden.
- Rij voorzichtig en defensief.
- Voorkom bruuske manoeuvres en bruusk remmen omdat de geopende achterklep hierdoor ongecontroleerd kan gaan bewegen.
- Als u voorwerpen transporteert die uit de bagageruimte steken, maak dit dan op gepaste wijze duidelijk voor de overige verkeersdeelnemers. Neem de wettelijke bepalingen in acht.

- Als u voorwerpen transporteert die uit de bagageruimte steken, gebruik de achterklep dan nooit om de voorwerpen "vast te klemmen" of "vast te maken".

- Indien u een bagagedrager op de achterklep ingebouwd heeft, bouw deze dan uit met de lading wanneer u met een geopende achterklep moet rijden.

**⚠ ATTENTIE**

Als de achterklep geopend is, kunnen giftige gassen in het interieur van de wagen terecht komen. De bestuurder of inzittenden kunnen hierdoor het bewustzijn verliezen, een koolmonoxidevergiftiging of ernstig letsel oplopen of een ongeval krijgen.

- Rij altijd met gesloten achterklep om het binnendringen van giftige gassen te voorkomen.
- Als u in een uitzonderingsgeval met geopende achterklep moet rijden, voer dan de volgende handelingen uit om het binnendringen van giftige gassen in het interieur van de wagen te verminderen:
  - Sluit alle ruiten.
  - Schakel de luchtrotatiefunctie uit.
  - Open alle luchtroosters in het instrumentenpaneel.
  - Zet de ventilator op de hoogste stand aan.

**⚠ VOORZICHTIG**

Met geopende achterklep verandert de lengte en hoogte van de wagen.

**Rijden met beladen wagen**

Neem het volgende in acht voor een goede dynamiek van de beladen auto:

- Zet alle voorwerpen stevig vast » pag. 123.
- Geef voorzichtig gas.
- Voorkom bruusk remmen en bruuske manoeuvres.
- Rem iets eerder.
- Neem indien nodig de aanwijzingen met betrekking tot het dakdragersysteem in acht » pag. 136.

**⚠ ATTENTIE**

Een schuivende lading heeft aanzienlijk veel invloed op de stabiliteit en veiligheid van de wagen, en kan tot een ernstig ongeval leiden.

- Maak de lading correct vast zodat deze niet kan gaan schuiven.
- Gebruik bij zware voorwerpen geschikte touwen of spanbanden.
- Zet de rugleuning van de achterbank recht op.

## Praktische uitrustingen

### Inleiding tot thema

De opbergvakken mogen alleen gebruikt worden om lichte of kleine voorwerpen op te bergen.

#### ⚠ ATTENTIE

Bij bruusk remmen of plotselinge manoeuvres, kunnen losse voorwerpen door het interieur geslingerd worden. Dit kan ernstig letsel veroorzaken bij de inzittenden en leiden tot het verlies van de controle over de wagen.

- Geen dieren vervoeren noch harde, zware of scherpe voorwerpen in het interieur van de wagen plaatsen in: open opbergvakken, dashboard, hoedenplank, kleding of tassen.
- Zorg ervoor dat tijdens het rijden de opbergvakken altijd gesloten blijven.

#### ⚠ ATTENTIE

Het plaatsen van voorwerpen in de voetenruimte van de bestuurder kan het bedienen van de pedalen belemmeren. Dit kan leiden tot het verlies van de controle over de wagen en zo het risico op een ernstig ongeval verhogen.

- Zorg ervoor dat de pedalen op elk moment bediend kunnen worden en dat er geen voorwerpen onder kunnen rollen.

- De vloermat moet altijd vast liggen.
- Plaats nooit andere vloermatten of vloerbedekkingen op de af fabriek gemonteerde vloermat.
- Zorg ervoor dat geen enkel voorwerp in de voetenruimte van de bestuurder kan vallen onder het rijden.

#### ⚠ VOORZICHTIG

- De verwarmingsdraden van de achterrui kunnen door schurende voorwerpen op de hoedenplank beschadigd raken.
- Bewaar geen temperatuurgevoelige voorwerpen, voedsel of medicijnen in de wagen. Hoge of lage temperaturen kunnen deze beschadigen of onbruikbaar maken.
- Doorzichtige voorwerpen die in de wagen gelegd worden, zoals brillen, vergrootglazen of doorzichtige zuignappen op de ruiten kunnen de zonnestrallen bundelen en schade veroorzaken aan de wagen.

#### i Let op

Om lucht uit de wagen te kunnen laten ontsnappen, mag de ontluftingsgleuf tussen de achterrui en de hoedenplank niet worden afgedekt.

### Opbergvak aan bestuurderszijde

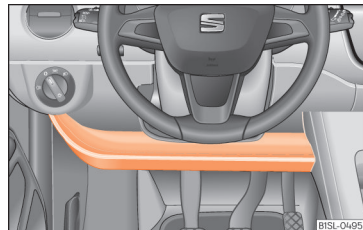

Afb. 122 Aan de bestuurderszijde: opbergvak.

Aan de bestuurderszijde kan zich een opbergvak bevinden.

## Vak in de middenconsole voorin



**Afb. 123** Voor in de middenconsole: opbergvak.

Het opbergvak » » » **afb. 123** kan als steunopervlak voor dranken » » » **pag. 128** of voor de asbak\* » » » **pag. 128** of voor het bewaren van kleine voorwerpen worden gebruikt.

### **i** Let op

In het opbergvak kan zich ook een 12 V stopcontact bevinden » » » **pag. 129**.

## Opbergvak met afdekking aan de bijrijderszijde\*

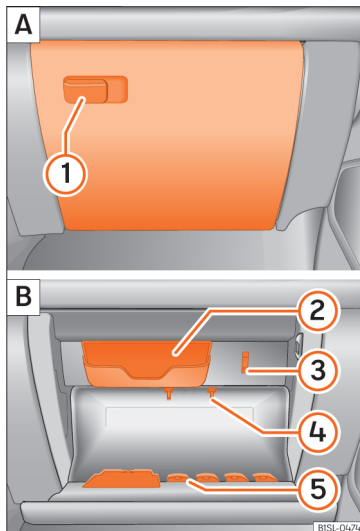

**Afb. 124** Opbergvak met deksel aan de voorpassagierszijde.

Aan de voorpassagierszijde kan zich een opbergvak met afdekking bevinden.

Opbergvak met afdekking openen of sluiten

Aan de hendel trekken om te openen » » » **afb. 124** ①.

Om te sluiten, duwt u de klep naar boven tot hij vastklikt.

### Brillenvak

In het opbergvak aan de voorpassagierszijde is er een vak waar u uw bril kunt opbergen.

Het brillenvak bevindt zich boven in het opbergvak ②.

### Steunen

Bij het brillenvak vindt u een houder voor een notitieboekjes ③ en in de binnenkant van het deksel van het opbergvak een houder voor pennen ④, een kaartvak, alsook een portemonneevak ⑤.

### ① VOORZICHTIG

Om constructieredenen zijn in een aantal versies van het model openingen voorzien in het dashboardkastje waardoor kleine voorwerpen achter de bekleding kunnen vallen. Dit kan vreemde geluiden en schade aan de wagen veroorzaken. Bewaar daarom naast de in hun speciale vakjes ondergebrachte voorwerpen geen kleine voorwerpen los in het opbergvak.



## Tassteun\*

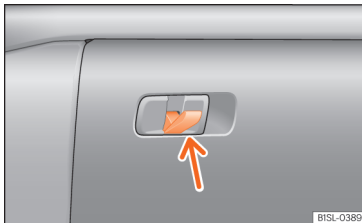

**Afb. 125** Opbergvak aan bijrijderszijde: uitklapbare haak.

Op de hendel voor opening van het opbergvak aan bijrijderszijde bevindt zich een uitklapbare haak » » **afb. 125** die dient om kleine voorwerpen bijvoorbeeld handtassen op te hangen.

### ⓘ VOORZICHTIG

- De maximaal toelaatbare belasting van de haak bedraagt 1,5 kg.
- Met naar voren gevouwen haak wordt deze automatisch ingeschoven bij het openen van het opbergvak.
- Aanbevolen wordt de bevestigde voorwerpen van de haak te verwijderen voordat het opbergvak geopend wordt.

## Opbergvak achterin de middenconsole

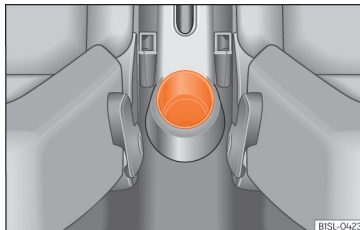

**Afb. 126** Achter in de middenconsole: opbergvak.

De bekerhouder achterin de middenconsole kan als opbergvakje worden gebruikt.

## Overige opbergvakken

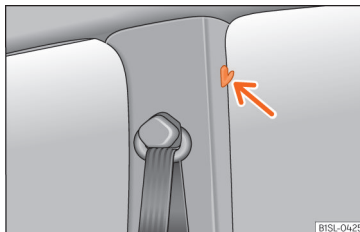

**Afb. 127** Aan de middenstijlen: kledinghaken.

## Kledinghaken

Aan de middenstijlen zitten kledinghaken » » **afb. 127** (pijl).

### Extra opbergmogelijkheden:

- In de voorportierbekleding » » pag. 92.
- Hoedenplank voor lichte kledingsstukken\*.
- Tashaak in de bagageruimte » » pag. 132.
- Bovenzijde van de middenconsole, in plaats van de radio » » **afb. 95** ⑩.

### ⚠ ATTENTIE

**Opgehangen kledingstukken kunnen het zicht van de bestuurder beperken en ernstige ongevallen veroorzaken.**

- Hang de kleding zo aan de haken op dat het zicht van de bestuurder er niet door wordt beperkt.
- Gebruik de kledinghaken alleen voor het ophangen van lichte kleding. Plaats nooit zware, harde of scherpe voorwerpen in de tassen.

## Bekerhouder

De bekerhouders in de open opbergvakken in de portieren van de bestuurder en van de voorpassagier. »

**⚠ ATTENTIE**

Verkeerd gebruik van de bekerhouders kan leiden tot letsel.

- Zet geen hete dranken in de bekerhouder. Tijdens het rijden kunnen door remmen of bruusk manoeuvres hete dranken omslaan en brandwonden veroorzaken.
- Zorg ervoor dat tijdens het rijden geen flessen of andere voorwerpen in de voetenruimte van de bestuurder kunnen vallen. Die zouden de pedalen kunnen blokkeren.
- Plaats nooit grote verpakkingen, voedsel of andere zware voorwerpen in de bekerhouder. Bij een ongeval kunnen deze zware voorwerpen door het interieur "geslingerd worden" en ernstig letsel veroorzaken.

**⚠ ATTENTIE**

Gesloten flessen in het interieur van de wagen kunnen bij hoge of lage temperaturen barsten of ontploffen.

- Laat nooit een gesloten fles in de wagen achter als het er te heet of te koud is.

**ⓘ VOORZICHTIG**

Laat onder het rijden geen open bekers in de bekerhouders. Die kunnen tijdens het remmen bijv. uitlopen en schade veroorzaken in de wagen en aan het elektrische systeem.

**Bekerhouders in de middenconsole**

**Afb. 128** Voor in de middenconsole: bekerhouder.

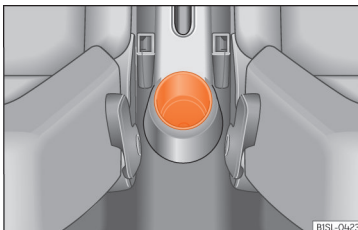

**Afb. 129** Achter in de middenconsole: bekerhouder.

In het voorste en achterste deel van de middenconsole bevinden zich bekerhouders.

**De beker of het blikje in de voorste bekerhouder vastzetten**

Klap de bekerhouder »» » **afb. 128** naar voren.

Plaats de beker of het blikje zodanig in de bekerhouder dat deze rondom goed gesteund wordt.

**Asbak\***

**Afb. 130** Voor in de middenconsole: asbak openen.

**Asbak openen of sluiten**

Om de asbak te *openen*, trekt u het deksel in de richting van de pijl »» » **afb. 130**.

Om hem te *sluiten*, duw het deksel van de asbak naar onderen.

**Asbak legen**

- Haal de asbak uit de bekerhouder door hem omhoog te trekken.

- Na het legen van de asbak, zet u hem van bovenaf in de bekerhouder.

### ⚠ ATTENTIE

Verkeerd gebruik van de sigarettenaanste-ker kan brand of brandwonden, en ander ernstig letsel veroorzaken.

- Leg nooit papier of andere brandbare voorwerpen in de asbak.

### Sigarettenaanste-ker\*



**Afb. 131** Voor in de middenconsole: sigarettenaanste-ker.

- Druk de knop van de sigarettenaanste-ker in met het contact ingeschakeld » » » **afb. 131**.
- Wachten tot de knop terugspringt.
- Trek de sigarettenaanste-ker uit en houd de gloeiende kop tegen de sigaret » » » ⚠.
- Plaats de aanste-ker terug in de houder.

### ⚠ ATTENTIE

Verkeerd gebruik van de sigarettenaanste-ker kan brand of brandwonden, en ander ernstig letsel veroorzaken.

- De sigarettenaanste-ker mag alleen ge-bruikt worden om sigaretten en andere rookwaar aan te steken.
- Laat kinderen nooit zonder toezicht in de wagen achter. Wanneer het contact is in-geschakeld, zouden zij de sigarettenaan-ste-ker kunnen gebruiken.

### i Let op

De opening van de aanste-ker kan ook ge-bruikt worden als 12 V stopcontact.

### Stopcontact en USB-aansluiting\*

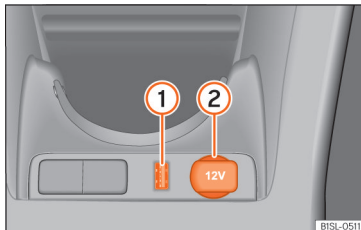

**Afb. 132** Middenconsole voorin: 12 volt-stop-contact in het opbergvak en USB-interface.

Het stopcontact van de wagen kan gebruikt worden voor elektrische apparaten.

Aangesloten apparaten moeten zich in perfecte staat bevinden zonder storingen.

### Maximaal stroomverbruik

| Stopcon-tact | Maximaal stroomverbruik |
|--------------|-------------------------|
| 12 volt      | 120 watt                |

De maximale capaciteit van het stopcontact mag niet overschreden worden. Op het ho-mologatieplaatje van elk apparaat staat het stroomverbruik ervan vermeld.

Indien twee of meer apparaten tegelijk aan-gesloten worden, mag het totale verbruik van alle aangesloten toestellen nooit meer dan 190 watt zijn » » » ⚡.

### 12 V stopcontact

Het 12 volt-stopcontact zit in het opbergvak, voor in de middenconsole » » » **afb. 132** ② en werkt alleen als het contact is ingeschakeld.

Wanneer het contact is ingeschakeld en de elektrische apparaten aan staan terwijl de motor niet draait, zal de accu van de wagen ontladen worden. Daarom mogen alleen op het stopcontact aangesloten stroomverbru-ikers gebruikt worden wanneer de motor draait. » » »

Om schade door spanningsfluctuaties te voorkomen, moet het apparaat aangesloten op het 12 V stopcontact uitgezet worden alvorens het contact wordt in- en uitgeschakeld, en alvorens de motor in werking wordt gesteld.

### USB-interface

In het opbergvak aan de voorzijde van de middenconsole is de af fabriek gemonteerde USB-interface ① te vinden.

### ⚠ ATTENTIE

Verkeerd gebruik van het stopcontact en van elektrische apparaten kan tot ernstig lichamelijk letsel leiden en brand veroorzaken.

- Laat kinderen nooit zonder toezicht in de wagen achter. Wanneer het contact is ingeschakeld, zouden zij het stopcontact en de aangesloten apparaten kunnen gebruiken.
- Indien een aangesloten elektrisch apparaat te warm wordt, dient u het onmiddellijk uit te zetten en los te koppelen.

### ⓘ VOORZICHTIG

- Neem de gebruiksaanwijzing van de aan te sluiten apparaten in acht!
- Overschrijd nooit het maximale stroomverbruik. Dit kan het algemene elektrische systeem van de wagen beschadigen.

### • 12 V stopcontact:

- Gebruik uitsluitend accessoires waarvan de elektromagnetische compatibiliteit goedgekeurd is volgens de geldende voorschriften.
- Extra voeding voor het stopcontact is niet toegestaan.

### ⓘ VOORZICHTIG

- Om beschadiging van het elektrische systeem van de wagen te voorkomen, mogen nooit accessoires voor extra stroomvoorziening, zoals zonnepanelen of acculaders, aangesloten worden op het 12 V stopcontact.
- Gebruik uitsluitend accessoires waarvan de elektromagnetische compatibiliteit goedgekeurd is volgens de geldende voorschriften.
- Om schade door spanningsvariaties te voorkomen, moeten alle op het 12 volt stopcontact aangesloten apparaten uitgezet worden voordat het contact in- en uitgeschakeld wordt, en voordat de motor in werking gesteld wordt.
- Sluit nooit een apparaat aan op het 12 V stopcontact waarvan het verbruik hoger is dan het aangegeven vermogen in Watt. Indien de maximale vermogensopname overschreden wordt, kan het elektrische systeem van de wagen beschadigd raken.

### 🌿 Milieu-aanwijzing

Laat de motor niet draaien terwijl de wagen stilstaat.

### ⓘ Let op

- Wanneer het contact is ingeschakeld en de accessoires aan staan terwijl de motor niet draait, zal de accu van de wagen ontladen worden.
- De toestellen zonder afscherming kunnen interferenties veroorzaken met de radio en elektronica van de wagen.
- Als elektrische apparaten bij de antenne worden gebruikt, kan de ontvangst op het AM-frequentiebereik van de radio gestoord zijn.

### Draagbare houder voor smartphone

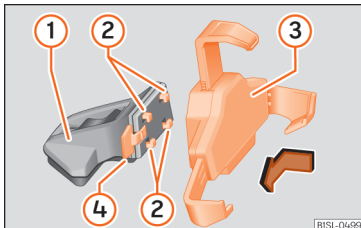

**Afb. 133** Universele houder en arm samenstellen.

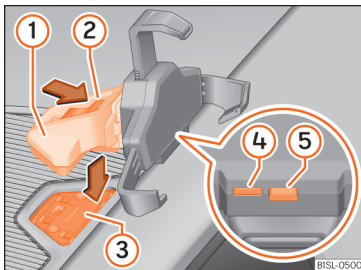

**Afb. 134** In de middenconsole: sluiting van de opening voor de houder van het infotainmentsysteem

### Smartphone uitbouwen

- Houd de smartphone goed vast met één hand.
- Druk op de ontgrendeltoets »» **afb. 134** ⑤ tot de bovenste arm van de universele houder loskomt.
- Haal de smartphone weg en maak zo nodig de elektrische aansluitingen los.

### Smartphone inbouwen

- Monteer zo nodig de houder voor de smartphone »» ⚠.
- Sluit de smartphone aan.
- Plaats de smartphone in de onderste bevestigingen. Om de onderste bevestigingen aan te passen, drukt u op de toets »» **afb. 134** ④.
- Druk op de bovenste arm van de universele houder tot de smartphone goed vastzit.

### Houder uitbouwen

- Bouw zo nodig de smartphone uit.
- Neem de universele houder vast »» **afb. 133** ③ en druk op de ontgrendeltoets »» **afb. 133** ④.
- Verschuif de universele houder naar rechts, tegen de richting van de pijl in, en bouw hem uit.

- Houd de steunarm vast »» **afb. 134** ① en druk de ontgrendeltoets »» **afb. 134** ④ in de richting van de pijl.
- Verwijder de steunarm van het dashboard naar boven.

### Houder inbouwen

- Schuif de universele houder »» **afb. 133** ③ in de bevestigingen ② van de steunarm ①.
- Schuif de universele houder opzij in de richting van de vergrendeling ④ tot hij hoorbaar vastklikt »» ⚠.
- Plaats de steunarm »» **afb. 134** ① van boven in de bevestigingsplaat »» **afb. 134** ③ en druk hem omlaag tot hij hoorbaar vastklikt »» ⚠.

### ⚠ ATTENTIE

Een niet of onjuist bevestigde smartphone kan bij plotseling remmen, een onverwachte rijmanoeuvre of een ongeval door de wagen worden geslingerd en verwondingen veroorzaken.

- De houder van het infotainmentsysteem moet veilig gemonteerd worden in de overeenkomstige uitsparing van het dashboard.
- Het infotainmentsysteem moet altijd goed in de houder zitten of veilig zijn opgeborgen in de wagen.

**ⓘ VOORZICHTIG**

Indien de helling en gezichtshoek verkeerd zijn afgesteld, kan de smartphone beschadigd raken.

- Bij het afstellen verplaatst u de smartphone voorzichtig zonder te forceren.

**ⓘ VOORZICHTIG**

Bij zeer hoge of zeer lage omgevingstemperaturen kan de werking van de smartphone negatief beïnvloed worden of kan het toestel beschadigd raken.

- Neem de smartphone altijd mee wanneer u de auto verlaat om hem tegen hoge en lage temperaturen, en tegen sterk zonlicht te beschermen.

**ⓘ VOORZICHTIG**

Vocht kan de elektrische contacten voor de smartphone in het dashboard beschadigen.

- Reinig de houder voor de smartphone niet met water. Gebruik enkel een droge doek.

**i Let op**

SEAT adviseert om uw smartphone altijd mee te nemen wanneer u de auto verlaat, om diefstal te vermijden.

**Bagageruimte****Inleiding tot thema**

Transporteer zware ladingen altijd in de bagageruimte en zorg ervoor dat de rugleuningen rechtop zijn vastgeklit. Zorg ervoor dat de wagen nooit overbelast. Zowel de nuttige lading als de verdeling van de lading in de wagen hebben invloed op het rijgedrag en de remcapaciteit »» ⚠.

**⚠ ATTENTIE**

Als u de wagen niet gebruikt of controleert, sluit dan altijd de portieren en achterklep om het risico op ernstig of dodelijk letsel te verminderen.

- Laat kinderen nooit zonder toezicht in de wagen achter, vooral niet als de achterklep geopend is. Kinderen zouden in de bagageruimte kunnen komen en de klep van binnenuit dichtmaken waarna ze er zonder hulp niet uit kunnen komen. Dit kan tot levensgevaarlijke verwondingen leiden.
- Laat nooit kinderen in en bij de wagen spelen.
- Vervoer nooit personen in de bagageruimte.

**⚠ ATTENTIE**

Niet (goed) vastgemaakte voorwerpen kunnen bij een plotselinge rij- of remmanoeuv-

re en bij een ongeval door het interieur worden geslingerd. Dit gebeurt met name wanneer de voorwerpen door een geactiveerde airbag worden geraakt en bijgevolg door het interieur van de wagen schieten. Neem het volgende in acht om elk risico te verminderen:

- Berg alle voorwerpen in de wagen op een veilige plaats op. Berg bagage en zware voorwerpen altijd in de bagageruimte op.
- Maak voorwerpen altijd met geschikte touwen of spanbanden vast aan de bevestigingsogen zodat ze bij plotse manoeuvres of ongeval niet door het interieur geslingerd worden en niet in het ontplooiingsgebied van de airbags terecht kunnen komen.
- Zorg ervoor dat tijdens het rijden de opbergvakken altijd gesloten blijven.
- Leg geen harde, zware of puntige voorwerpen in open opbergvakken in het interieur van de wagen, op de hoedenplank of op het instrumentenpaneel.
- Verwijder harde, zware of puntige voorwerpen van kleding en tassen uit het interieur van de wagen en bewaar ze op een veilige plaats.

**⚠ ATTENTIE**

Als u zware voorwerpen transporteert, veranderen de rijeigenschappen van de wagen en neemt de remweg toe. Zware lading die niet correct opgeslagen of vastgemaakt is, kan ervoor zorgen dat de

bestuurder de controle over de wagen verliest en kan ernstig letsel veroorzaken.

- Het rijgedrag van de wagen verandert wanneer zware voorwerpen getransporteerd worden. Dit komt omdat het zwaartepunt van de wagen verplaatst wordt.
- Verdeel de lading gelijkmatiger en plaats de lading zo ver mogelijk naar achteren in de wagen.
- Berg zware voorwerpen in de bagageruimte op, zo ver mogelijk van de achteras.

### ⓘ VOORZICHTIG

De verwarmingsdraden van de achterraut kunnen door schurende voorwerpen op de hoedenplank worden vernield.

### ⓘ Let op

Om lucht uit de wagen te kunnen laten ontsnappen, mag de ontluichtingsgleuf tussen de achterraut en de hoedenplank niet worden afgedekt.

## Naar voren en omhoog klappen van rugleuning van de achterbank

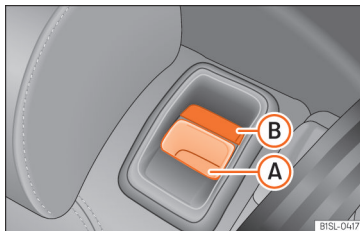

Afb. 135 Achterbank: ontgrendelingsknop (A); rode markering (B).

De achterbankleuning kan naar voren worden geklapt om de bagageruimte te vergroten.

### Achterstoelleuning naar voren klappen

- Schuif de hoofdsteun helemaal naar beneden of bouw hem zo nodig » pag. 51 uit en bewaar hem op een veilige plek.
- Trek de ontgrendelingsknop » afb. 135 (A) naar voren en trek tegelijkertijd de rugleuning van de achterbank omhoog.
- De rugleuning van de achterbank zit vast wanneer u het rode symbool ziet van de knop (B).
- Als de rugleuning van de achterbank naar voren is geklapt, mogen er kinderen noch vol-

wassenen op voorovergeklapte zittingen worden vervoerd.

### Rugleuning van achterbank omhoogklappen

- Trek de rugleuning van de achterbank naar achteren en druk deze vast in de vergrendeling tot deze onfeilbaar vastklikt » » ⚠.
- De rode markering op de ontgrendelingsknop (B) mag niet zichtbaar zijn.
- De rugleuning van de achterbank moet goed zijn vastgeklapt, opdat de beschermende werking van de veiligheidsgordels op de achterbank is gegarandeerd.
- Monteer de hoofdsteunen zo nodig opnieuw en verstel ze » pag. 121.

### ⚠ ATTENTIE

Als u de rugleuning van de achterbank ongecontroleerd neer- en omhoogklapt of als u dit doet u uw aandacht er niet bij hebt, kan dit ernstig letsel tot gevolg hebben.

- Klap tijdens het rijden de rugleuning nooit neer of omhoog.
- Bij het naar achteren klappen van de leuning erop letten dat de veiligheidsgordels niet klem komen te zitten of beschadigd raken.
- Houd handen, vingers, voeten en andere lichaamsdelen altijd ver van de uitklap- en afstelradius van de stoelen wanneer u deze neer- of omhoogklapt. »

- Alle rugleuningen moeten correct vastklikken om de goede werking van de veiligheidsgordels van de achterbank te garanderen. Wanneer een stoel bezet is en de desbetreffende rugleuning niet correct is vastgeklikt, beweegt de inzittende bij bruske remmen, plotselinge manoeuvres of ongeval met de rugleuning van de achterbank naar voren.
- Een rood merkteken op de knop **B** geeft aan dat de rugleuning niet goed is vastgeklikt. Controleer altijd of het rode merkteken nooit zichtbaar is als de rugleuning van de achterbank rechtop staat.
- Indien de rugleuning van de achterbank omlaag geklapt is of niet correct is vastgeklikt, mag niemand daar plaatsnemen.

#### ⓘ VOORZICHTIG

Alvorens de rugleuning van de stoel achterin omlaag te klappen, moeten de voorstoelen zo versteld worden dat de hoofdsteun of rugleuning er niet tegenaan botst bij het omlaagklappen. Bouw zo nodig de hoofdsteunen uit en bewaar ze op een veilige plek » pag. 121.

### Bagageruimte-afdekking\*

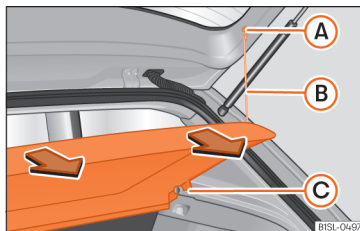

**Afb. 136** In de bagageruimte: laadvloer in de bagageruimte uit- en inbouwen.

Lichte kledingstukken kunnen op de hoedenplank worden gelegd. Controleer wel of het zicht naar achteren hierdoor niet wordt belemmerd.

#### Hoedenplank verwijderen

- De banden » » » **afb. 136 B** losshaken uit de houders **A**
- De hoedenplank **C** naar boven verwijderen en daarna naar buiten trekken.

#### ⚠ ATTENTIE

Voorwerpen die niet of slecht vastgemaakt zijn, of dieren op de hoedenplank in de bagageruimte kunnen ernstig letsel veroorzaken als gevolg van een bruske manoeuvre, hard remmen of een ongeval.

- Plaats geen harde, zware of puntige voorwerpen (los of in tassen) op de hoedenplank in de bagageruimte.
- Vervoer nooit dieren op de hoedenplank.
- Rij nooit met een omhoog staande hoedenplank. Doe hem altijd voor u gaat rijden omlaag of bouw hem uit.

#### ⓘ VOORZICHTIG

Om te voorkomen dat de hoedenplank beschadigd raakt:

- Controleer altijd of hij stevig in de zijsteunen is vergrendeld.
- De lading van de bagageruimte mag niet zo hoog zijn dat de hoedenplank druk op de lading uitoefent als de achterklep wordt gesloten.



## Verstelbare bodem van de bagageruimte

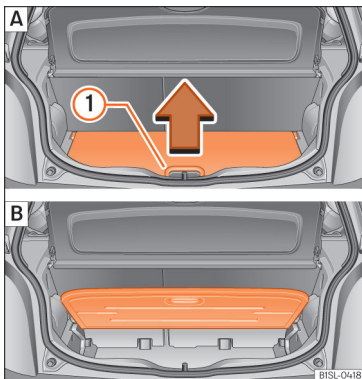

**Afb. 137** A: de verstelbare bodem van de bagageruimte openen. B: geopende verstelbare bodem van de bagageruimte.

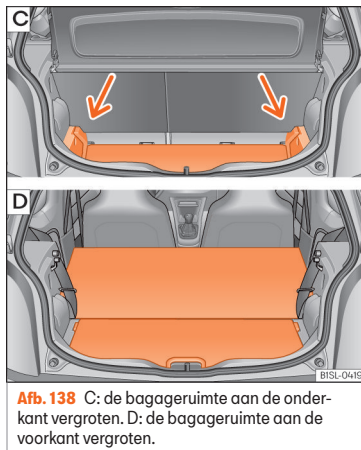

**Afb. 138** C: de bagageruimte aan de onderkant vergroten. D: de bagageruimte aan de voorkant vergroten.

## De bagageruimtebodem optillen en terugklappen

- Trek voor het *optillen* van de bodem de hendel »» **afb. 137** ① in de richting van de pijl en trek de bodem helemaal omhoog »» **afb. 137 B**.
- Volg de *geleidingen* om de bodem te laten zakken.

## De bagageruimte van onderen vergroten

- Til de bagageruimtebodem op en duw deze naar beneden langs de geleidingen »» **afb. 138 C** (pijlen).
- Plaats de bodem op de afdekking van de bodem.
- Zo nodig, de rugleuning van de achterbank naar voren klappen »» **pag. 133**.

## De bagageruimte aan de voorkant vergroten

- Verwijder de hoedenplank »» **pag. 134**.
- Verwijder de hoofdsteunen achterin »» **pag. 51**.
- Klap de rugleuningen van de achterbank naar voren »» **pag. 133**.
- Vergroot zo nodig de bagageruimte van onderen.

### ① VOORZICHTIG

Zorg dat de bagageruimtebodem niet naar beneden valt bij het sluiten en volg precies de geleidingen. De zijbekleding en de bagageruimtebodem zouden anders kunnen worden beschadigd.

### Voertuigen van klasse N1 (bedrijfs-wagen)

Voor een veilige werking van het voertuig is het essentieel dat de elektrische installatie perfect functioneert. Let erop dat die niet beschadigd raakt tijdens het aanpassen en laden/ontladen van de te vervoeren voorwerpen.

### Bevestigingsogen\*

Aan de voorkant in de bagageruimte kunnen enkele bevestigingsogen zitten om bagage aan te verankeren.

Klap deze verankeringsogen eerst omhoog om ze te kunnen gebruiken.

#### ⚠ ATTENTIE

Als u niet geschikte of beschadigde bevestigingsbanden of -riemen gebruikt, kunnen deze bij plotseling remmen of een ongeval breken. De voorwerpen kunnen door het interieur worden geslingerd en ernstige of zelfs dodelijke verwondingen veroorzaken.

- Gebruik altijd geschikte riemen en banden die in een goede staat verkeren.
- De riemen en banden moeten goed stevig aan de verankeringsogen worden bevestigd.

- Niet verankerde voorwerpen in de bagageruimte zouden zich zomaar kunnen verplaatsen en het rijgedrag van de wagen kunnen beïnvloeden.
- De kleine en lichte voorwerpen moeten ook verankerd worden.
- Maak nooit een kinderzitje vast aan de bevestigingsogen.

#### i Let op

- De maximale trekbelasting van de bevestigingsogen is 3,5 kN.
- In speciaalzaken kunt u riemen en bevestigingsystemen voor ladingen aanschaffen. SEAT raadt u aan om daarvoor een SEAT-dealer te raadplegen.

### Haken voor tassen

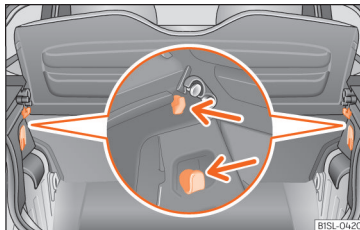

**Afb. 139** In de bagageruimte: haken voor tassen.

In de bagageruimte kunnen links- en rechtsboven haken zitten.

#### ⚠ ATTENTIE

Gebruik de haken nooit voor het vastmaken van voorwerpen. Als u brusk remt of een ongeval krijgt, kunnen deze onverwacht losschieten.

#### ⚠ VOORZICHTIG

De haken kunnen elk maximaal 2,5 kg dragen.

## Dakdragersysteem

### Inleiding tot thema

Het dak van de wagen is ontwikkeld voor een optimale aerodynamica. Gangbare dakdragersystemen kunnen daarom niet meer in de watergooten op het dak worden vastgemaakt.

Aangezien de watergoot om aerodynamische redenen in het dak zijn geïntegreerd, kunnen alleen de basisdragers of door SEAT goedgekeurde dakdragersystemen gebruikt worden.

### Wanneer moet het dakdragersysteem uitgebouwd worden:

- Wanneer ze niet worden gebruikt.

- Wanneer u de wagen in een wasstraat wilt gaan wassen.
- Wanneer de hoogte van de wagen de toelaatbare doorgangshoogte overschrijdt (bijvoorbeeld in sommige garages).

### ⚠ ATTENTIE

Bij het vervoeren van zware voorwerpen of voorwerpen met een groot oppervlak op het dakdragersysteem veranderen de rijeigenschappen door de verandering van het zwaartepunt resp. door het vergrote oppervlak dat aan wind onderhevig is.

- Maak de lading altijd op de juiste wijze met onbeschadigde geschikte touwen of bevestigingsbanden vast.
- Grote, zware, lange of platte ladingen hebben een negatieve invloed op de aerodynamica en het zwaartepunt van de wagen, en het rijgedrag.
- Voorkom bruske manoeuvres en plotse remmen.
- Pas de snelheid en de rijstijl aan het zicht, het wegdek, het verkeer en de weersomstandigheden aan.

### ⓘ VOORZICHTIG

- Bouw het dakdragersysteem altijd uit voordat u de wagen een wasstraat inrijdt.
- De hoogte van uw wagen verandert door de montage van de dakdragers en de daarop bevestigde lading. Vergelijk de hoogte

van de wagen met de beschikbare doorrijdhoogtes, bijvoorbeeld ondergrondse doorgangen of garagedeuren.

- De antenne op het dak en de loopprijs van de achterklep mogen niet beïnvloed worden door het dakdragersysteem en de lading die getransporteerd wordt.
- Let erop dat de achterklep tijdens het openen niet tegen de lading op het dak stoot.

### ♻ Milieu-aanwijzing

Als het dakdragersysteem ingebouwd is, verbruikt de wagen meer brandstof als gevolg van meer luchtweerstand.

## Basisdragers en dakdragersysteem vastmaken

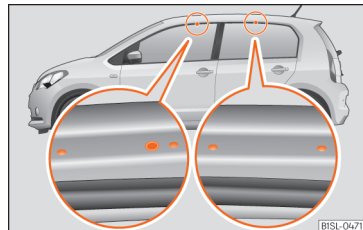

**Afb. 140** Bevestigingspunten van basisdragers en dakdragersysteem bij wagens met vier deuren.

De basisdragers zijn de basis voor een compleet dakdragersysteem. Voor het vervoer van bagage, fietsen, surfplanken, ski's en boten zijn om veiligheidsredenen speciale extra steunen nodig. De juiste accessoires zijn bij SEAT-dealers verkrijgbaar.

### Basisdragers en dakdragersysteem vastmaken

Neem de instructies in de bijgeleverde montagehandleiding van het dakdragersysteem in acht.

De openingen en markeringen die de bevestigingspunten van de basisdragers vooraan aangeven zitten op het onderste gedeelte »

van de dakdragers en u kunt ze alleen zien met een open portier »» **afb. 140.**

De basisdrager mag **alleen** op de in de illustratie aangeduide punten worden vastgemaakt.

### ⚠ ATTENTIE

Als de basisdragers en het dakdragersysteem niet correct vastgemaakt en verkeerd gebruikt worden, kan het hele systeem loschieten en letsel en ongevallen veroorzaken.

- Neem altijd de montage-instructies van de fabrikant in acht.
- Gebruik alleen basisdragers en een dakdragersysteem dat niet beschadigd is en die correct ingebouwd zijn.
- De basisdragers mogen alleen op de in de illustratie aangeduide punten worden vastgemaakt »» **afb. 140.**
- Bouw de basisdragers en het dakdragersysteem correct in.
- Controleer de schroeven en bevestigingen voordat u gaat rijden en nadat u een kort stuk gereden heeft. Controleer tijdens lange reizen de bevestigingen op elke tussenstop.
- Bouw dakdragersystemen voor wielen, ski's, surfplanken e.d. altijd correct in.
- Pas de basisdragers of het dakdragersysteem nooit aan of repareer ze nooit.

### Let op

Lees de bij het ingebouwde dakdragersysteem de meegeleverde instructies aandachtig door en neem ze in acht. Neem ze altijd mee in de wagen.

## Dakdragersysteem met lading

De lading kan alleen op een veilige manier worden vastgemaakt als het dakdragersysteem correct ingebouwd is »» .

### Maximaal toelaatbare lading op dak

De maximaal toelaatbare dakbelading is **50 kg**. De dakbelading bestaat uit het gewicht van de basisdrager, het dakdragersysteem en de getransporteerde lading »» .

Zorg altijd dat u weet wat het gewicht van de basisdrager, het dakdragersysteem en de te transporteren lading is. Weeg, zo nodig, de lading. Overschrijd de maximaal toelaatbare lading op het dak nooit.

Bij het gebruik van dakdragersystemen met een geringer draagvermogen kan de toelaatbare dakbelasting niet worden benut. In dit geval mag het dakdragersysteem alleen tot de gewichtsgrens worden belast die in de montage-instructie is aangegeven.

### Last verdelen

Verdeel de lading gelijkmatig en maak de last op de juiste wijze vast »» .

### Bevestigingspunten controleren

U moet nadat u de basisdragers en het dakdragersysteem heeft ingebouwd, na een korte afstand en daarna met regelmatige intervallen de bevestigingspunten controleren.

### ⚠ ATTENTIE

Als de maximaal toelaatbare lading op het dak overschreden wordt, kan dit leiden tot ongevallen en schade aan de wagen.

- Respecteer altijd het toelaatbare gewicht voor het dak, de toelaatbare belasting op assen en het toelaatbare totaalgewicht van de wagen.
- Overschrijd de capaciteit van het dakdragersysteem niet, ook al bereikt u de maximaal toelaatbare lading niet.
- De zwaarste voorwerpen vooraan bevestigen en de lading in het algemeen gelijkmatig verdelen.

### ⚠ ATTENTIE

Losse lading en niet correct vastgemaakte lading kan van het dakdragersysteem vallen en ongevallen en letsel veroorzaken.

- Gebruik altijd geschikte of onbeschadigde touwen of spanbanden.

- Maak de lading op de juiste wijze vast.

## Airconditioning

### Verwarming, ventilatie en koeling

#### Inleiding tot thema

Lees aandachtig de aanvullende informatie »»  pag. 29

In de wagen kan een van de volgende systemen ingebouwd zijn:

- Verwarmings- en ventilatiesysteem
- Handbediende airconditioning
- Climatronic

Het **verwarmings- en ventilatiesysteem** verwarmt en ventileert het interieur. Het verwarmings- en ventilatiesysteem zorgt niet voor koeling.

De **handbediende airconditioning** en **Climatronic** koelen en drogen de lucht. Voor een optimale werking moeten de ruiten en het glazen dak gesloten blijven. Als het erg warm is in het interieur, wordt aanbevolen het te ventileren om het koelproces te versnellen.

#### Aanwijzing van de ingeschakelde functies

De led-lampjes die gaan branden in de draaiknoppen en toetsen geven aan dat de betreffende functie actief is.

In het geval van de Climatronic wordt op het display van het bedieningspaneel getoond welke functies actief zijn.

#### ATTENTIE

Wanneer het zicht door de ruiten slecht is, neemt het risico op ernstig letsel door botsingen en ongevallen toe.

- Voor een goed zicht moet u alle ruiten vrij van ijs, sneeuw en wasem houden.
- Pas de verwarming, airconditioning en achterrautverwarming aan zodat de ruiten niet beslaan.
- Begin pas te rijden wanneer u een goed zicht hebt door de ruiten.
- Laat de circulatiefunctie niet te lang ingeschakeld. Met uitgeschakelde koeling en ingeschakelde circulatiefunctie kunnen de ruiten snel beslaan, zodat het zicht ernstig belemmerd wordt.
- Schakel de circulatiefunctie uit wanneer u deze niet nodig hebt.

#### ATTENTIE

Muffe lucht kan vermoeidheid veroorzaken en de aandacht van de bestuurder doen verminderen, waardoor aanrijdingen, ongevallen en ernstig letsel kan worden veroorzaakt. »»

- Schakel de aanjager niet te lang uit en laat de circulatiefunctie niet langdurig werken, aangezien er dan geen lucht van buiten in het interieur komt.

### ⓘ VOORZICHTIG



Indien de airconditioning niet werkt, schakel deze dan onmiddellijk uit samen met de ontdooi-/ontwasemingsfunctie (in het geval van de handbediende airconditioning) en laat het systeem nakijken in een gespecialiseerde werkplaats. Op die manier wordt eventuele schade voorkomen.





### ⓘ VOORZICHTIG

Om schade aan de achterrautverwarming te vermijden, mag u geen stickers op de verwarmingsdraden aan de binnenzijde plakken.

## Luchtcirculatiefunctie

In de circulatiestand wordt geen buitenlucht tot het interieur toegelaten.

Om de circulatiefunctie in te schakelen, verplaatst u de schuifknop naar rechts  of drukt u op de toets .

Om de circulatiefunctie uit te schakelen, verplaatst u de schuifknop naar links  of drukt u opnieuw op de toets    .

### ⚠ ATTENTIE

Muffe lucht kan vermoeidheid veroorzaken en de aandacht van de bestuurder doen verminderen, waardoor aanrijdingen, ongevallen en ernstig letsel kan worden veroorzaakt.

- Laat de circulatiefunctie nooit te lang werken, aangezien er dan geen lucht van buiten in het interieur komt.
- Met uitgeschakelde koeling en ingeschakelde circulatiefunctie kunnen de ruiten snel beslaan, zodat het zicht ernstig belemmerd wordt.
- Schakel de circulatiefunctie uit wanneer u deze niet nodig hebt.

### ⓘ VOORZICHTIG

In wagens met airconditioning mag er niet gerookt worden wanneer de circulatiefunctie is ingeschakeld. De rook kan zich afzet-

ten op de verdamer van het koelsysteem of in het interieurluchtfILTER, wat leidt tot een permanent onaangename geur.

### ⓘ Let op

- *Climatronic*: Wanneer de achterrautverwarming wordt ingeschakeld, wordt de circulatiefunctie kort in werking gesteld om te vermijden dat uitlaatgassen in het interieur terechtkomen.
- Wanneer de buitentemperatuur zeer hoog is, wordt het aanbevolen om kort de handmatige instelling van de circulatiefunctie te selecteren, zodat het interieur sneller afkoelt.

## Luchtroosters

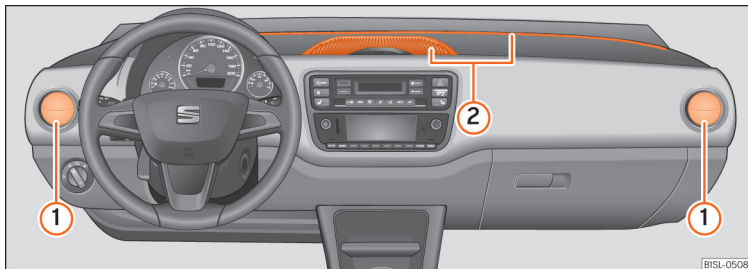

Afb. 141 In het dashboard: luchtroosters.

Voor een degelijke verwarming, koeling en ventilatie in het interieur moeten de luchtroosters open blijven.

Legenda van **afb. 141**:

- ① Verstelbare luchtroosters: met de lamellen kunnen de luchtroosters geopend en gesloten worden, tevens kan de richting waarin de lucht naar buiten komt worden

aangepast. Om de lucht optimaal naar de ruiten te laten stromen, opent u het betreffende rooster en draait u het in de stand ontdooien/ontwasemen, waar het vastklikt.

- ② Niet-verstelbare luchtroosters

In de voetenruimte en achteraan in de wagen bevinden zich nog meer luchtroosters.

ⓘ **VOORZICHTIG**

Zet nooit voedingsmiddelen, medicijnen of andere voorwerpen die gevoelig zijn voor koude of warmte vóór de luchtroosters. De lucht die uit de roosters komt kan voedingsmiddelen, medicijnen of gevoelige voorwerpen aantasten of onbruikbaar maken.

## Tips en gebruiksaanwijzingen



De volgende tips en gebruiksaanwijzingen helpen u om de systemen correct te gebruiken.

### Redenen waarom de koeling automatisch wordt uitgeschakeld of niet kan worden ingeschakeld

- De motor staat uit.
- De ventilator is uitgeschakeld.
- De zekering van de airconditioning is doorgebrand.
- De buitentemperatuur is lager dan ca. +3 °C (+38 °F).
- De compressor van de koeling werd door een te hoge koelvloeistoftemperatuur van de motor tijdelijk uitgeschakeld.

- Er is sprake van een andere storing aan de wagen. Laat de airconditioning door een gespecialiseerde werkplaats controleren.

### Instellingen voor een optimaal zicht

- De luchtinlaat voor de voorruit moet vrij van ijs, sneeuw en bladeren zijn, opdat verwarming en airconditioning optimaal kunnen functioneren en het beslaan van de ruiten wordt voorkomen.
- Laat de ontluichtingsgleuven aan de achterzijde van de bagageruimte vrij zodat de lucht van voren naar achteren kan circuleren door het interieur.
- Het maximale verwarmingsvermogen en de snelst mogelijke ontwaseming van de ruiten worden verkregen wanneer de koelvloeistof op bedrijfstemperatuur is.

**Afb. 142** Boven in de middenconsole: bedienings-elementen van de Climatronic.

### Aanbevolen instellingen voor het verwarmings- en ventilatiesysteem en de handbediende airconditioning

- Schakel de circulatiefunctie uit.
- Selecteer de snelheid 1 of 2 van de aanjager.
- Zet de temperatuurregelaar in de middelste stand.
- Open en richt alle luchtroosters in het dashboard.
- Draai de luchtverdeelregelaar in de gewenste stand.
- *Handbediende airconditioning*: druk op de toets **A/C** van het bedieningspaneel om de koeling in te schakelen. Met de koelfunctie wordt de lucht gedroogd.



### Aanbevolen instellingen in geval van Climatronic

- Druk op de toets **AUTO** van het bedieningspaneel.
- Stel de temperatuur in op +22°C [+72°F].
- Open en richt de luchtroosters in het dashboard.

### Maximaal koel- of verwarmingsvermogen in geval van Climatronic

Tijdens het rijden wordt het maximale koel- of verwarmingsvermogen ingesteld door verscheidene malen te drukken op de toets **1** of **2** » » **afb. 142**. De temperatuur wordt niet geregeld.

- *Maximaal koelvermogen*: temperatuur instellen onder +16 °C [+60 °F]. Op het display verschijnt **LO**.
- *Maximaal verwarmingsvermogen*: temperatuur instellen boven +29 °C [+84 °F]. Op het display verschijnt **HI**.

### Stof- en pollenfilter

Het interieurluchtfilter moet regelmatig vervangen worden om de optimale werking van de airconditioning te handhaven.

Indien de wagen vaak gebruikt wordt in omgevingen met sterk verontreinigde buitenlucht, dient het filter mogelijk vervangen te worden vóór de volgende geplande onderhoudsbeurt.

### Water onder de wagen

Wanneer de luchtvochtigheid buiten en de omgevingstemperatuur hoog zijn, kan **condenswater** van de verdampers van het koelsysteem beginnen te druppelen en een kleine plas onder de wagen vormen. Dit is normaal en geen teken van lekkage!

# Infotainment-systeem

## Inleiding

## Veiligheidsaanwijzingen

### Veiligheidsaanwijzingen voor het infotainmentsysteem

#### ⚠ ATTENTIE

Iedere afleiding van de bestuurder kan een ongeluk en persoonlijk letsel tot gevolg hebben. Het bedienen van de radio kan u van het verkeer afleiden.

- Altijd oplettend en met verantwoordelijkheidsbesef rijden.
- De volume-instellingen zo kiezen dat u geluidssignalen van buiten (bijv. de sirene van de politie en de brandweer) altijd goed kunt horen.
- Een te hoog volume, ook al is het maar voor korte tijd, kan gehoorschade veroorzaken.

#### ⚠ ATTENTIE

Het verwisselen of aansluiten van een audiobron kan tot plotselinge volumeschommelingen leiden.

- Verlaag het uitgangsvolume voor het verwisselen of aansluiten van een audiobron.

#### ⚠ ATTENTIE

Het verbinden, plaatsen of verwijderen van een informatiedrager tijdens het rijden kan de aandacht van het verkeer afleiden en een ongeluk tot gevolg hebben.

#### ⚠ ATTENTIE

Verbindingskabels van externe apparaten kunnen de bestuurder hinderen.

- Verbindingskabels zo leggen, dat de bestuurder niet wordt gehinderd.

#### ⚠ ATTENTIE

Losse of niet goed bevestigde externe apparaten kunnen bij een plotselinge rij- of remmanoeuvre en bij een ongeval door het interieur worden geslingerd.

- Nooit externe apparaten aan de portieren, aan de voorruit, boven of bij de met "AIRBAG" gemarkeerde plek op het stuurwiel, het dashboard, de stoelleuning en de inzittenden zelf plaatsen of vastmaken. De externe apparaten kunnen bij een ongeval tot zware verwondingen leiden, in het bijzonder als de airbags worden geactiveerd.

#### ⚠ ATTENTIE

Wanneer de behuizing van een cd-speler wordt geopend, kunnen onzichtbare laserstralen verwondingen veroorzaken.

- De cd-speler alleen door een specialist laten repareren.

#### ⓘ VOORZICHTIG

Verkeerd naar binnen schuiven of naar binnen schuiven van een niet-passende opslagmedium kan het apparaat beschadigen.

- Cd's altijd recht en haaks ten opzichte van de voorzijde van het apparaat in de speler schuiven of verwijderen, zonder de cd scheef te houden en daardoor te bekrassen.
- Het erin schuiven van een tweede cd of dvd wanneer er reeds een cd of dvd is geplaatst of wordt uitgeschoven kan de dvd-speler onherstelbaar beschadigen. Wacht altijd totdat de informatiedrager volledig naar buiten is geschoven!

#### ⓘ VOORZICHTIG

Aan een cd klevende verontreinigingen en niet-ronde cd's kunnen de cd-speler beschadigen.

- Alleen schone, standaard cd's van 12 cm gebruiken!
  - Geen stickers of iets dergelijks op informatiedragers plakken. Stickers kunnen losraken en de speler beschadigen.
  - Geen bedrukbare opslagmedia gebruiken. Coatings en opdrukken kunnen losraken en de cd-speler beschadigen.

- Geen 8 cm single-cd's en niet-ronde cd's (shape-cd's) erin schuiven.
- Geen dvd-plus, Dual Disc en Flip Disc erin schuiven omdat deze dikker zijn dan normale cd's.

### ⓘ VOORZICHTIG

Door een te luide of vervormde weergave kunnen de wagenluidsprekers worden beschadigd.

## Overzicht apparaat

### You&Mii Music

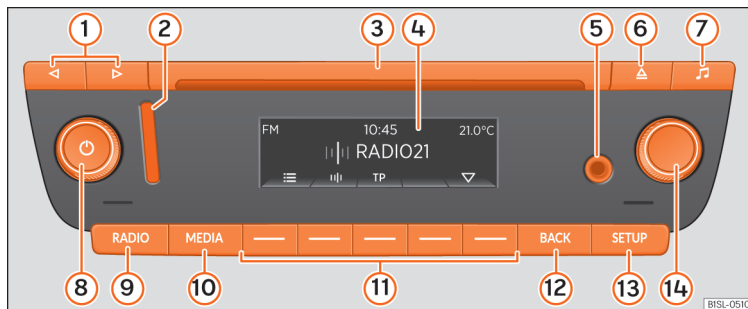

Afb. 143 Overzicht bedieningselementen

- |  |  |
|--|--|
| ① Pijltoetsen (radio-/mediafunctie) » pag. 150, » pag. 152 | ⑩ Mediafunctie (audiobron kiezen) » pag. 152 |
| ② Opening voor SD-kaarten » pag. 153                       | ⑪ Functietoetsen » pag. 148                  |
| ③ Cd-opening   | ⑫ Terugkeren naar het vorige menu            |
| ④ Beeldscherm  | ⑬ Menu Instellingen                          |
| ⑤ Multimediabus AUX-IN » pag. 155                          | ⑭ Stelknop (zoeken en selecteren) » pag. 148 |
| ⑥ Cd verwijderen   |  |
| ⑦ Klankinstellingen  |  |
| ⑧ Volume. In- en uitschakelen » pag. 148, » pag. 149       |  |
| ⑨ Radiofunctie (golflengte kiezen) » pag. 150              |  |

## You&Mii Colour Connection

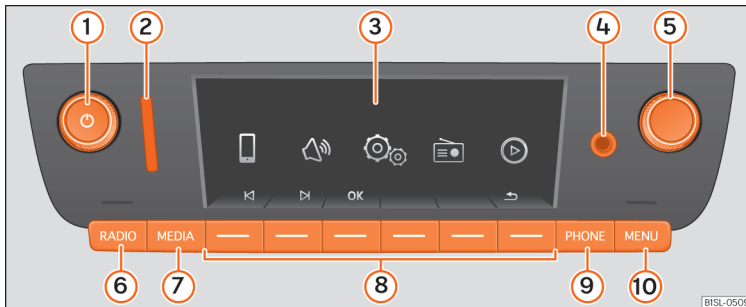

Afb. 144 Overzicht bedieningselementen

- ① Volume. In- en uitschakelen » pag. 148, » pag. 148
- ② Opening voor SD-kaarten » pag. 153
- ③ Beeldscherm
- ④ Multimediabus AUX-IN » pag. 155
- ⑤ Stelknop (zoeken en selecteren) » pag. 148
- ⑥ Radiofunctie (golflengte kiezen) » pag. 150
- ⑦ Mediafunctie (audiobron kiezen) » pag. 152
- ⑧ Functietoetsen » pag. 148
- ⑨ Telefoonfunctie » pag. 156
- ⑩ Selectie van het hoofdmenu » pag. 147

### Hoofdmenu's

- Om naar het hoofdmenu te gaan drukt u op de apparaattoets **MENU**.
- Om een functie te selecteren, draait u aan de stelknop ⑤ om ze te markeren en drukt u op die stelknop.

## Basisinformatie voor bediening

### Bijkomende aanwijzingen

Afhankelijk van de wagen worden weergaven met betrekking tot af fabriek ingebouwde bestuurdershulpsystemen tijdelijk op het beeldscherm weergegeven. Deze aanwijzingen worden automatisch gesloten wanneer ze niet meer ter ondersteuning nodig zijn.

Alle weergaven kunnen pas na een volledige systeemstart van het radiosysteem worden weergegeven.

#### Let op

- Om het apparaat te bedienen, volstaat het om zachtjes op de knoppen te drukken.
- Vanwege landspecifieke wettelijke eisen zijn enkele landspecifieke functies boven een bepaalde snelheid niet meer beschikbaar.
- Het gebruik van een mobiele telefoon in het interieur van de wagen kan bijgeluiden in de luidsprekers veroorzaken.
- In sommige wagens met ParkPilot wordt bij het inschakelen van de achteruitversnelling het volume van de audiobron automatisch verlaagd.

## Draai-/drukknoppen, apparaat- en functietoetsen

### Overzicht

- Draai-/drukknoppen
- **Apparaattoetsen** (hardkeys) met opschrift.
- **Functietoetsen** (softkeys).

### Draai-/drukknoppen

De linker draai-/drukknop  wordt als volumeregelaar of aan-uitknop aangeduid.

De rechter draai-/drukknop wordt als stelknop aangeduid.

### Apparaattoetsen en functietoetsen

De toetsen met opschrift worden als "apparaattoetsen" aangeduid en door een toetsensymbool in een vierkant weergegeven, bijv. apparaattoets .

Onder het beeldscherm zitten de apparaattoetsen zonder opschrift. Deze apparaattoetsen worden als "functietoetsen" aangeduid omdat hun daadwerkelijke functie afhangt van de op dat moment actieve functie van het apparaat.

De functie die is toegekend aan een functietoets wordt aangegeven op de overeenkomstige toets onderaan op het scherm.

## In- en uitschakelen

- Om het systeem handmatig in of uit te schakelen kort drukken op de draai-/drukknop .

Na het inschakelen start het systeem. De laatste audiobron wordt met het laatst ingestelde volume weergegeven, zolang het vooraf geselecteerde "inschakelvolume" niet wordt overschreden ().

Afhankelijk van de radio en het betreffende land is het ook mogelijk dat de radio wordt uitgezet zodra de motor wordt afgezet resp. de sleutel uit het contactslot wordt getrokken. Als de radio daarna opnieuw wordt aangezet zonder het contact in te schakelen, gaat deze na ca. 30 minuten automatisch weer uit (vertraagde uitschakeling).

### Energiebeheer

Als bij uitgeschakeld contact en ingeschakelde radio de accuspanning onder de minimale spanning voor de elektrische installatie daalt, klinkt een signaaltoon en wordt **LOW BATTERY** op het scherm weergegeven. De radio moet dan uitgeschakeld worden.



### Antidiefstalcode

Nadat u de code van de antidiefstalcode voor het eerst ingeeft, blijft deze in het instrumentenpaneel van de wagen opgeslagen (comfortradiocodering). Als de

antidiefstalcode met de hand moet worden opgeheven, omdat het apparaat bijvoorbeeld in een andere wagen werd ingebouwd, een SEAT-partner raadplegen.

Als uitsluitend de accu losgekoppeld geweest is, zet de auto dan eerst op contact voordat u de apparatuur inschakelt.



### Basisvolume wijzigen

| Functie          | Handeling  |
|------------------|--|
| Volume verhogen. | Volumeregelaar  rechtsom draaien. |
| Volume verlagen. | Volumeregelaar  linksom draaien.  |

Wijzigingen in het basisvolume worden op het beeldscherm met een "kort getoonde volumebalk" weergegeven.

Volume en volumeaanpassingen kunnen soms vooraf worden ingesteld.

### Geluid van apparaat onderdrukken

- Volumeregelaar  linksom draaien, tot  wordt weergegeven.
- **OF:** kort drukken op de volumeregelaar  om het onderdrukken van het volume in of uit te schakelen.

Wanneer het geluid van het apparaat wordt onderdrukt, wordt de momenteel beluisterde mediabron stilgezet.

#### Let op

**Als het basisvolume voor de weergave van een audiobron sterk is verhoogd, dan het volume vóór het wisselen van de audiobron verlagen.**

## Audiofunctie

### Radiofunctie

#### Inleiding tot thema

Het radiosysteem is verkrijgbaar in diverse versies, verschillend per land waarheen dit wordt verzonden en van het uitrustingsniveau van de wagen. Een aantal uitvoeringen beschikken daarnaast ook over een ontvanger van DAB-radio. Het overzicht van de bedieningselementen bevat de mogelijke versies van het systeem » pag. 146.

#### Let op

- Parkeergarages, tunnels, hoge gebouwen of bergen kunnen het radiosignaal storen.
- Folies of stickers met een metaallaag op de ruiten kunnen bij wagens met ruitantennes de ontvangst belemmeren.

#### Hoofdmenu RADIO



Afb. 145 Hoofdmenu RADIO: golflengte kiezen.



Afb. 146 Hoofdmenu Radio: Weergave van voorkeuzetoetsen

- Druk op de apparaattoets **RADIO** om de Radiofunctie te starten.

Na het overschakelen op de Radiofunctie worden in de onderste beeldschermregel de beschikbare golflengtes (FM, AM<sup>1)</sup> en DAB<sup>1)</sup>) aangeduid. Indien u opnieuw drukt op de ap-

paraattoets **RADIO**, worden meer functies voor de radio-ontvanger getoond.

U beschikt over onderstaande opties:

- De volgende zender zoeken.
- Terugkeren naar een opgeslagen zender.
- TP-functie inschakelen
- Ingestelde zender opslaan » pag. 151.

De actueel beluisterde radiozender wordt op het midden van het beeldscherm weergegeven. Bij voldoende ontvangstkwaliteit wordt bij radiozenders die RDS ondersteunen in plaats van de zenderfrequentie de zender-naam weergegeven, bijv. **RADIO 21**.

#### Golflengte kiezen

De geselecteerde golflengte (FM, AM<sup>1)</sup> of DAB<sup>1)</sup>) wordt linksboven getoond.

- Druk in de radiofunctie kort op de apparaattoets **RADIO**, zodat de functietoetsen **FM**, **AM**<sup>1)</sup> en **DAB**<sup>1)</sup> » **afb. 145** verschijnen.
- Druk op één van de functietoetsen **FM**, **AM**<sup>1)</sup> of **DAB**<sup>1)</sup> om naar de gewenste golflengte te wisselen.
- **OF:** Druk verscheidene malen op de apparaattoets **RADIO** om naar de verschillende lagere functietoetsen te wisselen.

<sup>1)</sup> Afhankelijk van het land en van het apparaat.



## Andere zender kiezen



**Afb. 147** Zenderwissel via de pijltoetsen naar de volgende te ontvangen zender.



**Afb. 148** U kunt met de pijltoetsen alleen naar opgeslagen zenders wisselen.

- Kort op de pijltoets  of  op het apparaat of op het beeldscherm drukken.

Overeenkomstig de voor de zoekfunctie (**pijltoetsen:**) gekozen instelling wordt tussen alle te ontvangen of alleen tussen opgeslagen zenders gewisseld.

## Zenderfrequentie handmatig instellen

- Kies de gewenste golflengte »» pag. 150.
- Druk op de functietoets van de golflengte .
- Draai aan de stelknop tot de gewenste zenderfrequentie (bijv. **89.9 MHz**) op het beeldscherm wordt weergegeven.
- **OF:** Druk op een van beide toetsen met dubbele pijl »» **afb. 150** tot de gewenste frequentie wordt getoond op het scherm.

## Zenders onder de voorkeuzetoetsen opslaan



**Afb. 149** Zender in de FM-golflengte opgeslagen in de voorkeuzetoets 6.

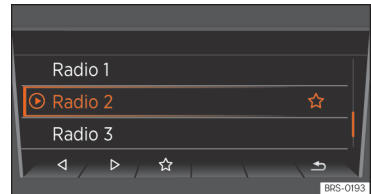

**Afb. 150** Extra functies radio

Reeds opgeslagen zenders worden overschreven, als in hetzelfde geheugenniveau onder de dezelfde voorkeuzetoets een andere zender wordt opgeslagen.

## Voorkeuzetoetsen afzonderlijk handmatig toewijzen

- Kies de frequentieband »» pag. 150.
- Kies de zender »» pag. 151.
- Verander naar de voorkeuzetoetsen. Druk hiervoor op de toets  »» **afb. 151**
- Gewenste voorkeuzetoets **ingedrukt houden** tot een signaaltoon klinkt.
- De actueel beluisterde zender (**RADIO 21**) is dan onder deze voorkeuzetoets opgeslagen.

U kunt de zenderlijst bijwerken door de apparaattoets  ingedrukt te houden of met de functietoets  »» **afb. 150**.

## Afstemmen op voorkeuzezenders





**Afb. 151** Aanwijzing in de radiofunctie: zender veranderen met de pijltoetsen.



**Afb. 152** Opgeslagen stations.

- Selecteer de golflengte waaronder de gezochte zender is opgeslagen.
- Druk op de functietoets .
- **Druk kort** op de voorkeuzetoets waaronder de gewenste zender is opgeslagen.

Naargelang de instellingen kunnen de zenders van een golflengte worden doorlopen met de pijltoetsen  en  (**Pijltoetsen:**).

Een opgeslagen zender kan alleen worden beluisterd als deze op uw huidige locatie nog te ontvangen is.

## Mediafunctie

### Inleiding tot thema

Met "mediabronnen" worden audiobronnen aangeduid die op verschillende informatie-dragers (bijv. cd, externe mp3-speler) audiobestanden bevatten. Deze audiobestanden kunnen met behulp van de respectievelijke lezers of de audio-ingangen van de radio worden afgespeeld.

#### Let op

- Gebruik geen geheugenkaartadapters.
- SEAT aanvaardt geen enkele aansprakelijkheid voor beschadiging of verlies van bestanden van informatiedragers.

## Een mediabron selecteren

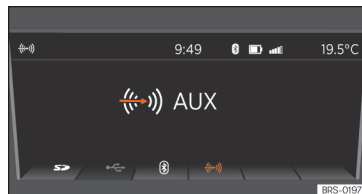



**Afb. 153** Een mediabron selecteren





Door te drukken op de apparaattoets  gaat u naar de mediafunctie.

Na omschakeling naar de mediafunctie worden in de onderste beeldschermregel gedurende enkele seconden de te kiezen mediabronnen weergegeven. De mediabron die wordt afgespeeld, wordt duidelijk aangegeven.

### Mediakeuzemenu handmatig openen en mediabron kiezen

- Druk in de mediafunctie de apparaattoets  kort in om het *mediakeuzemenu* opnieuw weer te geven.
- Gewenste mediabron kiezen door op de bijbehorende functietoets te drukken.
- **OF:** Druk opnieuw op de apparaattoets  om de beschikbare mediabronnen een voor een te doorlopen.

## Functietoets: mediabron

|  |  |
|--|--|
|  | SD-kaart in de opening voor SD-kaarten<br>» pag. 153.  |
|  | Audio- of mp3-cd in interne cd-speler  |
|  | USB-informatiedrager in de USB-poort<br>» pag. 154. U vindt de locatie van de aansluiting in » pag. 129. |
|  | Smartphone gekoppeld via Bluetooth<br>» pag. 154   |
|  | Externe audiobron aangesloten via multi-mediabus AUX-IN » pag. 155.                                      |

Als een voorheen beluisterde mediabron opnieuw wordt gekozen, wordt het afspelen her-  
start op de plek waar deze is gestopt (uitzonde-  
ring: **AUX** » pag. 155).

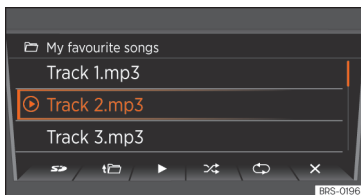

## SD-kaart afspelen





**Afb. 154** SD-kaart afspelen: Weergave van tracks.

- Schuif de SD-kaart eerst met de afgesneden hoek naar boven en het opschrift naar links in de opening voor SD-kaarten.
- Druk op de apparaattoets **MEDIA**.

Het afspelen van de laatst ingeschakelde mediabron wordt voortgezet. Voor het afspelen van de SD-kaart drukt u op de toets .





In de mapweergave navigeert u met de functietoets  en de stelknop. Druk op  om naar een hoger mappenniveau te gaan en draai aan de stelknop om de gewenste map te selecteren.

Om naar de volgende of vorige track te gaan, drukt u op een van de functietoetsen  of .





Houd een van de pijltoetsen ingedrukt om het afspelen vooruit of terug te spoelen.

Tijdens het afspelen beschikt u over de volgende functietoetsen in de onderste rand van het scherm. De actieve functietoetsen worden gemarkeerd.

## Functietoets: Betekenis<sup>a)</sup>

|   |   |
|---|---|
|  | Weergave van de afspeellijst. Hier kunt u ook rechtstreeks een track selecteren met de stelknop » <b>afb. 154</b> .   |
|  | Vorige track of terugspoelen.   |
|  | Het afspelen starten. U kunt ook erop drukken om het afspelen te onderbreken. In dat geval verandert het symbool naar  . |

## Functietoets: Betekenis<sup>a)</sup>

|   |   |
|---|---|
|  | Volgende track of vooruitspoelen.   |
|  | In willekeurige volgorde afspelen   |
|  | Om een map of track te herhalen. Het symbool  geeft aan dat de afgespeelde track wordt herhaald. |

<sup>a)</sup> Geldig voor de volgende mediabronnen: SD-kaart, USB-poort en Bluetooth-audio

In de weergave van de afspeellijsten (toets ) beschikt u over de volgende opties:

## Functietoets: Betekenis

|   |   |
|---|---|
|  | Om te veranderen naar de hoofddirectory van de SD-kaart.  |
|  | Om naar een hoger mappenniveau te gaan. In de weergave van mappen kunt u een andere audiobron kiezen met de toets  » pag. 152. |
|  | Het afspelen starten. U kunt ook erop drukken om het afspelen te onderbreken.   |
|  | In willekeurige volgorde afspelen   |
|  | Om een map of track te herhalen. Het symbool  geeft aan dat de afgespeelde track wordt herhaald.                                 |

## SD-kaart verwijderen

De aangesloten informatiedrager moet voorbereid worden op loskoppeling om hem veilig te kunnen verwijderen. »

- Druk op de infotainmenttoets **MENU** en vervolgens op het menu **Systeeminstellingen**.

- Selecteer **Bron veilig verwijderen** en vervolgens **SD-kaart**. Nadat de informatiedrager verwijderd is uit het systeem, wordt de functieknop opnieuw inactief (grijze kleur).

- Nu kunt u de SD-kaart weghalen.

## Externe informatiedrager in de USB-poort

Naargelang het land en de uitrusting kunnen er een of meerdere USB-aansluitingen  zijn in de wagen.

De locatie van de USB-aansluitingen  hangt af van de wagen.

Audiobestanden op een op de USB-ingang  aangesloten extern opslagmedium kunnen via het infotainmentsysteem worden afgespeeld en bediend.

Met externe gegevensdragers worden in dit instructieboekje USB-opslagmedia bedoeld, die afspeelbare bestanden bevatten, zoals bijvoorbeeld, mp3-spelers, iPods™ en USB-sticks.

Enkel de compatibele audiobestanden worden getoond. Andere bestanden worden genegeerd.

De overige bedieningen van de externe informatiedrager (veranderen van track, selectie van track en afspeelmodi activeren) gebeuren zoals bij de andere audiobronnen (bijv. "SD-kaart afspelen" » pag. 153).

## Aanwijzingen en beperkingen

Het aantal USB-aansluitingen  en de compatibiliteit met de toestellen van Apple™ en andere mediaspelers hangen af van de uitrusting.

Via de USB-aansluiting  wordt een voor USB gebruikelijke spanning van 5 volt beschikbaar gesteld.

Vanwege het grote aantal verschillende informatiedragers en verschillende iPod™- en iPhone™-generaties kan niet worden gegarandeerd, dat alle beschreven functies storingvrij uitvoerbaar zijn.

Er gelden andere beperkingen en aanwijzingen voor wat betreft de voorwaarden gesteld aan mediabronnen.

## Aansluiting beëindigen

De aangesloten informatiedrager **moet** voorbereid worden op loskoppeling om hem veilig te kunnen verwijderen.

- Druk op de infotainmenttoets **MENU** en vervolgens op het menu **Systeeminstellingen**.

- Selecteer **Bron veilig verwijderen** en vervolgens **USB**. Nadat de informatiedrager ver-

wijderd is uit het systeem, wordt de functieknop opnieuw inactief (grijze kleur).

- Nu kan de informatiedrager losgekoppeld worden.

## Afspelen via Bluetooth®\*

### Een audiobron aansluiten via Bluetooth

In de Bluetooth®-audiofunctie kunnen audiobestanden afgespeeld op een via Bluetooth® verbonden Bluetooth®-audiobron (bijvoorbeeld een mobiele telefoon) worden afgespeeld via de wagenluidsprekers (afspelen van Bluetooth®-audio).

### Vereisten

- De Bluetooth®-audiobron moet het A2DP-Bluetooth®-profiel ondersteunen.
- In het menu **Instellingen Bluetooth** moet de functie **Audio BT (A2DP/AVRCP)** zijn ingeschakeld.

### Audio-overdracht via Bluetooth® starten

- Activeer de Bluetooth®-zichtbaarheid van de externe Bluetooth®-audiobron (bijvoorbeeld een mobiele telefoon).
- Basisvolume van het infotainmentsysteem verlagen.
- Druk op de apparaattoets **MEDIA**.

- Druk op de functietoets  om Bluetooth® te selecteren als mediabron.
- Begin te zoeken naar het gewenste Bluetooth®-apparaat.
- Let op de aanwijzingen die op het scherm van het infotainmentsysteem en op het scherm van de Bluetooth®-audiobron worden weergegeven voor verdere bediening.

Mogelijk dient u de weergave van de Bluetooth®-audiobron handmatig te starten. Na het afspelen van de Bluetooth®-audiobron blijft het infotainmentsysteem in de Bluetooth®-audiofunctie.

### Afspelen bedienen

In hoeverre de Bluetooth®-audiobron via het infotainmentsysteem kan worden bediend, is afhankelijk van de verbonden Bluetooth®-audiobron.

Bij sommige mediaspelers die het AVRCP-Bluetooth®-profiel ondersteunen, wordt de weergave van de Bluetooth®-audiobron automatisch gestart of gestopt, als naar de Bluetooth®-audiofunctie of naar een andere audiobron wordt gewisseld. Daarnaast kan de titel of het wijzigen van de titel op het infotainmentsysteem worden weergegeven.

### **ATTENTIE**

**Voor de koppeling en verbinding van de mobiele telefoon niet uit terwilt u rijdt. Gevaar voor ongelukken!**

### **Let op**

- Vanwege het grote aantal verschillende Bluetooth®-audiobronnen kan niet worden gegarandeerd, dat alle beschreven functies storingvrij uitvoerbaar zijn voor al deze bronnen.
- Om de media te bedienen met het aangesloten Bluetooth®-apparaat, raadpleegt u de elektronische gebruiksaanwijzing van de fabrikant.
- Gebruik alleen compatibele Bluetooth®-apparatuur. Voor informatie over de compatibele Bluetooth®-producten kunt u het SEAT-servicecentrum of het internet raadplegen.

### **Externe audiobron aangesloten via multimediabus AUX-IN**



Afhankelijk van de wagen zit er een multimediabus AUX-IN in het radiofront  pag. 146, in het dashboardkastje aan bijrijderszijde, in de middenconsole of in de armsteun tussen de voorstoelen.

De multimediabus AUX-IN kan alleen met een 3,5 mm jackplugsteker worden gebruikt.

Een aangesloten externe audiobron kan alleen via de wagenluidsprekers worden weergegeven, maar **niet** met de bedieningselementen van de radio worden bediend.

De multimediabus AUX-IN moet worden geactiveerd in de instellingen van het systeem, om getoond te kunnen worden in het *media-keuzemenu*  pag. 152.

### **Externe audiobron op de multimediabus AUX-IN aansluiten**

- Basisvolume van de radio verlagen.
- Externe audiobron op multimediabus AUX-IN aansluiten.
- De geluidswaardering van de externe audiobron starten.
- In de mediafunctie apparaattoets  kort indrukken, om het keuzemenu van de beschikbare mediabronnen weer te geven  pag. 152.
- Druk op de functietoets .

Het **weergavevolume** van een extern aangesloten audiobron moet aan het weergavevolume van de andere audiobronnen worden aangepast.

### **Weergavevolume aanpassen**

Als u het volume voor het afspelen van de externe audiobron wilt verhogen, verlaag dan vooraf het uitgangsvolume van het radiosysteem. 

Als de aangesloten externe audiobron **te zacht** wordt weergegeven, verhoogt u eerst het **uitgangsvolume** van de externe audiobron, indien dit mogelijk is. Is dat niet voldoende, zet dan het **ingangsvolume** in de apparaatinstellingen op **Niveau 2** of **Niveau 3**.

Als de aangesloten externe audiobron **te hard of vervormd** wordt weergegeven, verlaagt u eerst zo ver mogelijk het **uitgangsvolume** van de externe audiobron. Als dat niet afdoende is, het **ingangsvolume** op **Niveau 2** of **Niveau 1** zetten.

#### Let op

- Wanneer het afspelen op de externe audiobron wordt beëindigd of de stekker van de multimediabus AUX-IN wordt losgetrokken, blijft de radio in het menu AUX.
- Als de externe audiobron op het 12 V-stopcontact van de wagen is aangesloten, kan dit storende geluiden veroorzaken.
- Lees de handleiding van de fabrikant van de externe audiobron aandachtig door en neem deze in acht.

## Telefoonbediening\*

### Aansluiten en bedienen

**Voorwaarden voor telefoonbediening:** Uw mobiele telefoon is via Bluetooth® aangesloten op het infotainmentsysteem.

### Verbinding tussen de mobiele telefoon en het infotainmentsysteem

- Houd rekening met de informatie van pag. 154, **Afspelen via Bluetooth®\***.
- Druk op de apparaattoets .
- Zoek in het Bluetooth®-menu van uw mobiele telefoon de naam die wordt getoond op het scherm.
- Let indien nodig op de aanwijzingen in »» pag. 154.
- Om de koppeling van de telefoon af te ronden, beantwoordt u de betreffende vragen van beide apparaten.

### Volume bijstellen

Het afspelen van media en telefoongesprekken afkomstig van de aangesloten mobiele telefoon vindt plaats via de luidsprekers van de wagen.

Indien de spraakbediening is ingeschakeld in de aangesloten mobiele telefoon, worden ook de spraakmeldingen uitgezonden via de luidsprekers van de wagen.

Het weergavevolume kan met de volumeknop  gewijzigd worden.

Ook kan het volume van de navigatiemeldingen worden geregeld in het menu **Klankinstellingen**.

Indien het volume van het apparaat wordt onderdrukt (aanwijzing: ) , wordt ook een mediabron die op de aangesloten smartphone wordt afgespeeld stilgezet.

### ATTENTIE

Ook moeten steeds de algemene, verplichte, wettelijke en specifieke bepalingen van het land inzake het gebruik van mobiele telefoons in de wagen in acht worden genomen.

#### Let op

- Om de media en telefoon te bedienen met de aangesloten mobiele telefoon, raadpleegt u de elektronische gebruiksaanwijzing van de fabrikant.
- Gebruik alleen compatibele Bluetooth®-apparatuur. Voor informatie over de compatibele Bluetooth®-producten kunt u het SEAT-servicecentrum of het internet raadplegen.

## Funcities van de telefoon

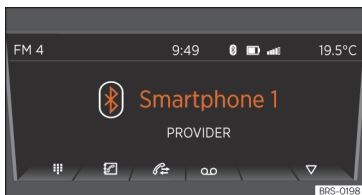

**Afb. 155** Telefoon aangesloten.

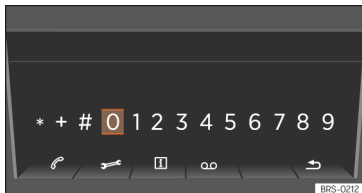

**Afb. 156** Het nummer kiezen met de menuknop.





Nadat de telefoon juist is aangesloten, kunt u de belfuncties van de gekoppelde mobiele telefoon beheren via het infotainmentsysteem »» **afb. 155**.

### Nummers kiezen:

Druk op de functietoets  »» **afb. 155** om het belpaneel »» **afb. 156** te tonen. Hier kunt u

een nummer kiezen met de rechter draai-/drukknop en het bevestigen door op de knop te drukken. Indien het nummer compleet is, kunt u het bellen starten via de koptelefoon  »» **afb. 156**.

Bovendien zijn er hier de volgende mogelijkheden:

- : kies de noodoproep<sup>1)</sup>.
- : verbindt u met de pechdienst van SEAT<sup>1)</sup>.
- : brengt u naar de hotline van SEAT<sup>1)</sup>.
- : start een oproep naar uw voicemail.



Daarvoor wordt u, de eerste keer dat u de optie selecteert, gevraagd om het nummer van de voicemail in te voeren.

### Adresboek:

Druk op de functietoets  »» **afb. 155** om het adresboek te tonen. In het adresboek vindt u alle contactpersonen van uw mobiele telefoon. Die kunt u een voor een selecteren met de rechter draai-/drukknop en bellen door op de knop te drukken, ofwel komt u eerst in een lijst met de beschikbare nummers. Daarvoor moet u, tijdens de eerste verbinding, de overdracht van de contactpersonen van de mobiele telefoon hebben bevestigd. Met de ster-toets kunt u een contactpersoon opslaan die is geselecteerd als favoriet.

### Oproeplijsten:

Druk op de functietoets  »» **afb. 155** om de oproeplijsten te tonen. Hier worden alle oproepen van uw mobiele telefoon getoond nadat de overdracht van de contactpersonen van de mobiele telefoon is bevestigd.

- **AT1**: toont alle oproepen in chronologische volgorde.
- : toont enkel de gemiste oproepen.
- : toont enkel de ontvangen oproepen.
- : toont enkel de gemaakte oproepen.

De functietoets  bewaart een vermelding als favoriet.

### Voicemail:

Druk op de functietoets  »» **afb. 155** om de voicemail te beluisteren. Daarvoor wordt u, de eerste keer dat u de optie selecteert, gevraagd om het nummer van de voicemail in te voeren.

### Noodoproep:<sup>1)</sup>

Druk op de functietoets  »» **afb. 155** om een noodoproep te doen.

<sup>1)</sup> Niet in alle landen verkrijgbaar.

## Favorieten

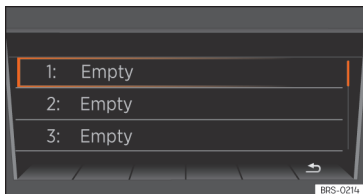

**Afb. 157** Weergave van favorieten

### Weergave van favorieten:

Druk op functietoets  $\nabla$  » » **afb. 155** om naar de weergave van favorieten » » **afb. 157** te gaan. Door een lege positie van de favorieten te selecteren, gaat u naar de directory waar u een contactpersoon kunt kiezen als favoriet. Door een bezette positie te selecteren, wordt het overeenkomstige telefoonnummer gekozen.

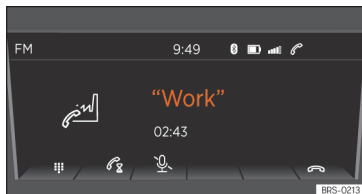

## Bellen



**Afb. 158** In gesprek.

### Binnenkomend gesprek:

Indien u een oproep ontvangt, hebt u drie mogelijkheden:

- de oproep accepteren met de functietoets .
- het volume van het belsignaal onderdrukken met de functietoets .
- de oproep afwijzen met de functietoets .

### Actief gesprek:

Indien u het binnenkomend gesprek accepteert, hebt u de volgende mogelijkheden tijdens de oproep » » **afb. 158**:

- Druk op de functietoets  om DTMF-tonen uit te zenden (bijv. om een antwoordapparaat te controleren).
- Druk op de functietoets  om het gesprek in wacht te zetten.

- Druk op de functietoets  om de microfoon uit te schakelen.
- Met  beëindigt u het gesprek.

## Instellingen in de aangesloten telefoon

Met de apparaattoets **MENU** gaat u naar de instellingen van de telefoon: De volgende instellingen zijn beschikbaar:

**Handsfree bellen:** Indien er een actief gesprek is, kunt u het voortzetten op de mobiele telefoon of het hervatten in het infotainmentsysteem.

**Keuze van telefoon:** Wisselen tussen de telefoons die worden herkend door het infotainmentsysteem, of nieuwe apparaten zoeken.

**Gebruikersprofiel:** Om instellingen uit te voeren voor de momenteel aangesloten telefoon:

- De favorieten beheren (bijv. wissen).
- De nummers van de voicemail vastleggen of wijzigen.
- De volgorde van vermeldingen in de directory wijzigen.
- De contactpersonen opnieuw downloaden.
- De waarschuwing op de mobiele telefoon wanneer de motor wordt uitgezet in-/uitschakelen.
- Een beltoon kiezen [enkel indien de telefoon geen toon overbrengt].



**Bluetooth®:** Hier kunt u instellingen uitvoeren voor de telefoonverbinding. Zo kunt u bijvoorbeeld verbonden apparaten wissen.

## **i** Let op

- Een apparaat aangesloten via Bluetooth® zal, indien het dit profiel ondersteunt, ook worden gebruikt voor gesprekken en audio via Bluetooth®.
- Om de media en telefoon te bedienen met de aangesloten mobiele telefoon, raadpleegt u de elektronische gebruiksaanwijzing van de fabrikant.

## Drive Mii App\*

### Inleiding tot thema



**Afb. 159** Hoofdmenu Verbinding van de applicatie.

Via de aangesloten smartphone hebt u de volgende opties:

- 1) Navigatie via de smartphone, met de navigatiemeldingen via de radio.
- 2) Weergave van de ondersteuning door de ECOTRAINER.
- 3) Weergave van de rijgegevens.
- 4) Weergave van het toerental enz.
- 5) Zoeken in alle invoervelden.

Ook kunt u de telefoonfunctie van uw aangesloten smartphone gebruiken via de radio met de rechter stelknop.

## **i** Let op

Om de telefoon en multimedia te bedienen, en voor navigatie met de aangesloten smartphone, dient u rekening te houden met de elektronische gebruiksaanwijzing van de fabrikant.

## Aansluiten en bedienen

**Voorwaarde:** Uw smartphone is via USB » pag. 154 verbonden met de radio en op uw smartphone is de SEAT-applicatie geïnstalleerd om de smartphone te verbinden met de radio<sup>1)</sup>.

Plaats de smartphone in de houder en zet hem aan. De in- en uitbouw van het apparaat en de houder staan beschreven in » pag. 131.

### Verbinding tussen smartphone en radio

- Druk op de apparaattoets **MENU** om het hoofdmenu te openen. »

<sup>1)</sup> Voor meer uitleg over de installatie en bediening van de applicatie raadpleegt u de informatie die bij de wagen is gevoegd.

- Selecteer en activeer vervolgens de functie **Verbinding van de applicatie** met de stelknop.

Nadat de verbinding tot stand is gebracht, kunt u het afspelen van muziek van de radio via de smartphone bedienen. U kunt de navigatie op de smartphone starten en luisteren naar de navigatiemeldingen via het audio-systeem van de wagen.

### Aanwijzingen voor navigatie

De gesproken navigatieaanwijzingen worden over de wagenluidsprekers weergegeven. Houd daarbij rekening met de instructies in **Volume bijstellen** » pag. 160.

De bediening vindt plaats aan de hand van de aangesloten smartphone » pag. 160.

### Volume bijstellen

De afgespeelde multimedia, de navigatiemeldingen en de telefoongesprekken die de aangesloten smartphone uitzendt zijn te horen via de luidsprekers van de wagen.

Het weergavevolume kan met de volumeknop  gewijzigd worden.

Ook kunt u het volume van de navigatiemeldingen regelen in het menu **Klankinstellingen**.

Indien het volume van het apparaat wordt onderdrukt (aanwijzing: ) , stopt ook het afspelen van de mediabronnen die worden

weergegeven op de aangesloten smartphone.

### Let op

- Indien u meer uitleg wenst over de installatie en bediening van de applicatie, raadpleegt u de informatie die met de wagen wordt meegeleverd.
- Om de media en telefoon te bedienen, en om te navigeren met de aangesloten smartphone, raadpleegt u de elektronische gebruiksaanwijzing van de fabrikant.
- Een apparaat aangesloten via Bluetooth® zal, indien het dit profiel ondersteunt, ook worden gebruikt voor gesprekken, audio via Bluetooth® en de verbinding voor applicaties.
- Gebruik alleen compatibele Bluetooth®-apparatuur. Voor informatie over de compatibele Bluetooth®-producten kunt u het SEAT-servicecentrum of het internet raadplegen.

## Rijden

### Starten en rijden

#### Motor starten en stoppen

##### Contact inschakelen en motor starten

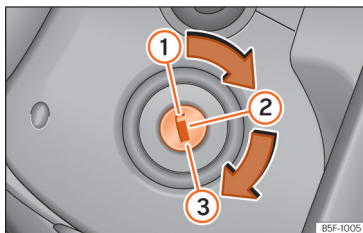

Afb. 160 Standen van de autosleutel.

Lees aandachtig de aanvullende informatie »»» pag. 22

##### Indicatie wegrijpblokkering

Als u een niet-passende sleutel gebruikt of als er een systeemstoring optreedt, wordt mogelijk **SAFE** op het instrumentenpaneel weergegeven. De motor kan niet worden gestart.

##### Duwen of slepen

De wagen kan om technische redenen door aanslepen **niet** worden geduwd of gestart. Probeer in plaats hiervan de wagen met behulp van startkabels te starten.

##### Sleutel die niet voor wagen geautoriseerd is

Wordt een sleutel in het contactslot gestoken die niet voor deze wagen geautoriseerd is, trek de sleutel dan op de volgende wijze uit het contactslot:

- *Automatische versnellingsbak*: op deze manier kan de sleutel niet uit het contact worden getrokken. Druk de vergrendelingsknop van de keuzehendel in en laat de knop los. U kunt de autosleutel uit het contactslot trekken.
- *Schakelbak*: trek de sleutel uit het contact.

##### ATTENTIE

Het uitzetten van de motor tijdens het rijden bemoeilijkt het stoppen van de wagen. U kunt als gevolg hiervan de controle verliezen en een ernstig ongeval veroorzaken.

- De remhulpssystemen, de stuurbekrachtiging, het airbagsysteem, de veiligheidsgordels en bepaalde veiligheidsvoorzieningen zijn **alleen actief** als de motor draait.
- **Zet de motor alleen uit wanneer de wagen stilstaat.**

##### ATTENTIE

Als de motor draait of als de motor wordt aangezet, neemt het risico op ernstige verwondingen af.

- Start de motor nooit of laat de motor nooit draaien in een ongeventileerde of gesloten ruimte. De uitlaatgassen van de motor bevatten onder andere koolmonoxide, een giftige, kleurloze en geurloze substantie. Koolmonoxide kan tot bewusteloosheid leiden en dodelijk zijn.
- Laat uw wagen nooit met draaiende motor onbeheerd achter. De wagen kan plotseling gaan rijden of er kan onverwachts iets gebeuren waardoor schade of ernstig letsel kan ontstaan.
- Gebruik nooit sprays voor het koud starten. Sprays voor koud starten kunnen ontploffen of een plotselinge toerentalverhoging van de motor veroorzaken.

##### ATTENTIE

De onderdelen van het uitlaatsysteem kunnen enorm heet worden. Dit kan brand of aanzienlijke schade veroorzaken.

- Parkeer de wagen zo dat geen enkel onderdeel van het uitlaatsysteem in contact kan komen met brandbare materialen [zoals hout, bladeren, droog gras, gemoste brandstof, enz.].
- Breng nooit een bodembeschermingslaag of corrosiewerend middel op uitlaten, katalysatoren of hiteschilden aan.

»

**⚠ ATTENTIE**

Als u de autosleutel onbeheerst of ongecontroleerd uit het contactslot trekt, kan dit tot ernstig letsel leiden.

- Neem telkens wanneer u de wagen verlaat alle sleutels mee. Als u dit niet doet, zou iemand de motor kunnen aanzetten en elektrische uitrustingen, zoals bijv. de ruiten, kunnen bedienen. Dit kan tot ernstig letsel leiden.
- Laat kinderen of hulpbehoevenden nooit alleen in de wagen achter. Zij zijn in een noodgeval niet in staat de wagen zelfstandig te verlaten of zichzelf te redden. In een afgesloten wagen kan het bijvoorbeeld, afhankelijk van het jaargetijde, zo extreem warm of koud worden dat dit, vooral bij kleine kinderen, tot ernstig letsel, ziekte of zelfs de dood kan leiden.
- Trek de sleutel nooit uit het contactslot zolang de wagen nog in beweging is. De stuurinrichting kan vergrendeld raken en het stuurwiel kan niet meer worden gegraaid.

**ⓘ VOORZICHTIG**

- Als u tijdens het rijden de motor probeert te starten of de motor direct nadat u deze hebt uitgezet start, kan de motor of startmotor beschadigd raken.

- Vermijd hoge motortoerentallen als de motor nog koud is, geef niet vol gas en belast de motor niet sterk.

- Duw of sleep de wagen niet aan om de motor te starten. Niet verbrande brandstof kan de katalysator beschadigen.

**♻ Milieu-aanwijzing**

Verwarm de motor niet door deze stationair te laten draaien. Ga direct rijden als het zicht goed is. Hierdoor bereikt de motor sneller zijn bedrijfstemperatuur en is de uitstoot van schadelijke gassen lager.

**ⓘ Let op**

- Als de sleutel zich in het contactslot bevindt en de motor langere tijd uitstaat, ontlaadt de accu zich.
- In wagens met automatische versnellingsbak kan de sleutel alleen uit het contactslot getrokken worden als de keuzehendel in de stand N staat. Druk in dit geval de vergrendelingsknop van de keuzehendel in en laat de knop los.
- Bij het starten van de motor worden de belangrijkste stroomverbruikers tijdelijk uitgeschakeld.
- Na het starten van een koude motor kunnen er om technische redenen even sterke

trillingen voelbaar zijn. Dit is normaal en geen reden om u zorgen te maken.

- Motoren op aardgas starten altijd op benzine, aangezien voor de werking op gas een bepaalde bedrijfstemperatuur nodig is. Eenmaal de gewenste bedrijfstemperatuur is bereikt, schakelt de motor over op aardgas.

**Motor afzetten****Motor afzetten**

- De wagen tot stilstand brengen »» ⚠.
- Sleutel in stand ① »» **afb. 160** draaien.

**Stuurwiel blokkeren**

Bij wagens met automatische versnellingsbak kan de sleutel alleen uit het contactslot getrokken worden als de keuzehendel in de stand N<sup>1)</sup> staat.

- Draai de contactsleutel in stand ① »» **afb. 160** »» ⚠.
- Draai het stuurwiel en luister of dit vergrendelt.

Een geblokkeerd stuurwiel maakt diefstal moeilijker.

<sup>1)</sup> Afhankelijk van het land.

### ⚠ ATTENTIE

Zet de motor nooit uit als de wagen in beweging is. U zou de controle over de wagen kunnen verliezen en een ernstig ongeval veroorzaken.

- De airbags en gordelspanners zijn buiten werking als het contact is uitgeschakeld.
- De rembekrachtiger werkt niet bij uitgeschakelde motor. Om de wagen stil te zetten moet het rempedaal krachtiger worden ingetrapt.
- Omdat de stuurbekrachtiging bij niet-draaiende motor niet werkt, moet u meer kracht voor het sturen gebruiken.
- Als u de autosleutel uit het contactslot trekt, wordt de stuurkolom vergrendeld en kan de wagen niet meer bestuurd worden.

### ⓘ VOORZICHTIG

Als u de wagen gedurende lange tijd met een hoog motortoerental gereden hebt, kan de motor na het uitzetten oververhit raken. Laat de motor ongeveer twee minuten stationair draaien voordat u de motor uitzet om te voorkomen dat de motor beschadigd raakt.

### ⓘ Let op

Na het stoppen van de motor is het mogelijk dat de ventilator in de motorruimte nog enkele minuten blijft draaien, ook als het contact uitgeschakeld is of de sleutel uit

het contactslot gehaald is. De ventilator van de radiator gaat automatisch uit.

### Elektronische wegrijblokkering

De wegrijblokkering voorkomt dat de motor met een niet-geautoriseerde sleutel kan worden aangezet en de wagen in beweging kan worden gebracht.

De autosleutel bevat een chip. Met behulp hiervan wordt de elektronische wegrijblokkering automatisch uitgeschakeld wanneer de sleutel in het contactslot wordt gestoken.

Zodra u de sleutel uit het contactslot haalt, wordt de elektronische wegrijblokkering automatisch weer geactiveerd.

Daarom kan de motor alleen met een passende, gecodeerde en originele SEAT-sleutel worden gestart. Gecodeerde sleutels zijn verkrijgbaar bij SEAT-dealers » pag. 99.

Bij gebruik van een niet-passende sleutel, verschijnt op het display van het instrumentenpaneel de melding **SAFE**. De wagen kan dan niet worden gestart.

### ⓘ Let op

Een goede werking van de wagen kan alleen gewaarborgd worden met originele SEAT-sleutels.

## Remmen en parkeren

### Inleiding tot thema

#### ⚠ ATTENTIE

Als u met versleten remblokken of met storingen in het remsysteem rijdt, kunt u een ernstig ongeval veroorzaken.

- Als u vermoedt dat de remblokken zijn versleten of het remsysteem defect is, wend u onmiddellijk tot een gespecialiseerde werkplaats om de remblokken te laten nakijken en deze te laten vervangen.

#### ⚠ ATTENTIE

Als u de wagen op de verkeerde manier parkeert, kan dit tot ernstig letsel leiden.

- Trek de sleutel nooit uit het contactslot zolang de wagen nog in beweging is. De stuurkolom kan worden vergrendeld waarna het stuurwiel niet meer gedraaid en de wagen niet meer bestuurd kan worden.
- Parkeer de wagen zo dat geen enkel onderdeel van het uitlaatsysteem in contact kan komen met brandbare materialen (zoals hout, bladeren, droog gras, gemorst brandstof enz.).
- Zet de wagen goed op de handrem, telkens als u hem stilt of parkeert.
- Laat kinderen of hulpbehoevenden nooit alleen achter in de wagen. Zij kunnen de handrem uitschakelen, de keuzehendel of »

de versnellingshendel bedienen en de wagen in beweging zetten. Dit kan ernstige ongevallen tot gevolg hebben.

- Neem telkens wanneer u de wagen verlaat alle sleutels mee. Iemand zou de motor kunnen aanzetten en elektrische uitrustingen, zoals bijv. de ruiten, kunnen bedienen. Dit kan tot ernstig letsel leiden.
- Laat kinderen of hulpbehoevenden nooit alleen in de wagen achter. Zij zijn in een noodgeval niet in staat de wagen zelfstandig te verlaten of zichzelf te redden. In een afgesloten wagen kan het bijvoorbeeld, afhankelijk van het jaargetijde, zo extreem warm of koud worden dat dit, vooral bij kleine kinderen, tot ernstig letsel, ziekte of zelfs de dood kan leiden.

### ⓘ VOORZICHTIG

- Wees extra voorzichtig op plaatsen met een verhoogde stoeprand of vaste afsluitingen. Voorwerpen die uitsteken uit de grond kunnen de bumper en andere delen van de wagen tijdens het manoeuvreren beschadigen. Stop voordat de wielen de stoeprand of afsluiting raken om schade te voorkomen.
- Let in het bijzonder op voor inritten, helingen, stoepranden, enz. De onderste delen van de wagen zoals bumpers, spoilers en elementen van het onderstel, alsook de motor en het uitlaatsysteem, kunnen beschadigd raken wanneer eroverheen wordt gereden.

## Waarschuwing- en controlelampjes

### (P) Springt aan »» ⚠

Handrem aangetrokken »» pag. 165.

### (i) Springt aan »» ⚠

Storing in remsysteem.

#### ⚠ Niet verder rijden!

Roep onmiddellijk de hulp van specialisten in »» pag. 166.

Remvloeistofpeil onvoldoende.

#### ⚠ Niet meer verder rijden!

Controleer het remvloeistofpeil »» pag. 216.

Samen met het ABS-controlerlampje (ABS): ABS en EBD werken niet.

#### ⚠ Niet verder rijden!

Roep onmiddellijk de hulp van specialisten in »» pag. 166.

Wanneer het contact wordt ingeschakeld, gaan sommige controle- en waarschuwinglampjes enkele seconden aan terwijl ze een werkingscontrole uitvoeren. Na enkele seconden gaan de lampjes uit.

### ⚠ ATTENTIE

Als u de waarschuwinglampjes negeert, kan de wagen midden in het verkeer tot stilstand komen, of kunnen zich ongevallen of ernstig letsel voordoen.

- Negeer de waarschuwinglampjes nooit.

- Breng de wagen tot stilstand zodra dit op een veilige wijze mogelijk is.

### ⚠ ATTENTIE

Rijden met slechte remmen kan dit tot ernstige ongevallen leiden.

- Als het controlelampje van het remsysteem (i) niet dooft of onder het rijden gaat branden, is het remvloeistofpeil in het reservoir te laag of er is sprake van een storing in het remsysteem. Zet de wagen onmiddellijk stil en roep de hulp in van gespecialiseerd personeel »» pag. 215, Remvloeistofpeil controleren.
- Als het controlelampje van de remmen (i) samen met het ABS-controlerlampje (ABS) brandt, kan de regelfunctie van het ABS zijn uitgevallen. Hierdoor kunnen de achterwielen relatief snel blokkeren als wordt gered. Als de achterwielen blokkeren, kunt u de controle over de wagen verliezen! Verminder indien mogelijk de snelheid en rij voorzichtig naar de dichtstbijzijnde gespecialiseerde werkplaats om de motor te laten nakijken. Voorkom tijdens de rit naar de werkplaats brusk remmen en bruske manoeuvres.

### ⓘ VOORZICHTIG

Het negeren van brandende controlelampjes kan storingen tot gevolg hebben.

## Handrem

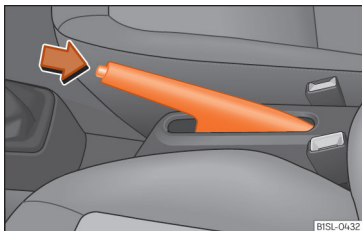

Afb. 161 Tussen de voorstoelen: handrem.

### Handrem aantrekken

- Trek de handrem krachtig omhoog terwijl u de vergrendelingsknop ingedrukt houdt.
- De handrem is ingeschakeld wanneer het controlelampje (E) op het instrumentenpaneel » pag. 164 brandt en de wagen op contact staat.

### Handrem losmaken

- Trek de handrem lichtjes omhoog en druk op de vergrendelingsknop » afb. 161 (pijl).
- Duw de handrem naar onderen terwijl u de vergrendelingsknop ingedrukt houdt.

### ⚠ ATTENTIE

Verkeerd gebruik van de handrem kan een ernstig ongeval tot gevolg hebben.

- Gebruik de handrem nooit om de wagen te remmen - alleen in noodgevallen. De remweg is veel langer omdat alleen de achterwielen worden afgeremd. Gebruik altijd het rempedaal.
- Rij nooit met een licht aangetrokken handrem. De handrem kan hierdoor verhit raken en het remsysteem schaden. Bovendien leidt dit tot voortijdige slijtage van de remblokken van de achterremmen.
- Geef nooit gas vanuit de motorruimte als de motor draait en een versnelling ingeschakeld is. De wagen zou zich zelfs met aangetrokken handrem nog kunnen verplaatsen.

### ℹ Let op

Indien de snelheid hoger is dan 6 km/h (4 mph) terwijl de wagen nog op de handrem staat, hoort u een geluidssignaal.

## Parkeren

Houd rekening met de wettelijke bepalingen wanneer u de wagen parkeert.

### Imparkeren

Voer de handelingen uitsluitend in de aangegeven volgorde uit.

- Parkeer de wagen op een geschikte, stevige ondergrond » ⚠.

- Trap het rempedaal in en houd het ingetrap tot de motor is afgezet.
- Trek de handrem aan » pag. 165.
- Zet in geval van een automatische versnellingsbak de keuzehendel in stand **N**.
- Zet de motor uit en haal uw voet van het rempedaal.
- Trek de sleutel uit het contact.
- Draai zo nodig het stuurwiel een klein beetje om de stuurkolom te vergrendelen.
- Schakel op vlak terrein en hellingen de 1e versnelling van de schakelbak, of de achteruitversnelling op hellingen in, en haal uw voet van het koppelingspedaal.
- Let er op dat de andere inzittenden de wagen verlaten, en let speciaal op kinderen.
- Neem bij het uitstappen alle autosleutels mee.
- Sluit de wagen af.

### Ook op steile hellingen

Draai voordat u de motor uitzet het stuurwiel zodanig dat, als de geparkeerde wagen in beweging zou komen, de wagen tegen de stoeprand rolt.

- Draai de voorwielen op hellingen zodanig dat ze tegen de stoeprand drukken.
- Draai de voorwielen op hellingen zodanig dat ze naar het midden van de weg wijzen. »

**⚠ ATTENTIE**

De onderdelen van het uitlaatsysteem kunnen enorm heet worden. Dit kan brand of aanzienlijke schade veroorzaken.

- Parkeer de wagen zodanig dat geen enkel onderdeel van het uitlaatsysteem in contact kan komen met brandbare materialen (zoals hout, bladeren, droog gras of gemorste brandstof).

**ⓘ VOORZICHTIG**

- Wees extra voorzichtig op plaatsen met een verhoogde stoeprand of vaste afsluitingen. Voorwerpen die uitsteken uit de grond kunnen de bumper en andere delen van de wagen tijdens het manoeuvreren beschadigen. Stop voordat de wielen de stoeprand of afsluiting raken om schade te voorkomen.
- Let in het bijzonder op voor inritten, hellingen, stoepranden, enz. De onderste delen van de wagen zoals bumpers, spoilers en elementen van het onderstel, alsook de motor en het uitlaatsysteem, kunnen beschadigd raken wanneer eroverheen wordt gereden.

**Informatie over de remmen**

Nieuwe remblokken beschikken tijdens de eerste 200 tot 300 km nog niet over hun maximale remcapaciteit. Ze moeten eerst "in-

gereden worden" » ⚠. De iets lagere remkracht kunt u compenseren door het rempedaal steviger in te drukken. **Als er tijdens het inrijden volledig geremd of noodgeremd moet worden** is de remweg langer dan wanneer de remblokken al zijn ingereden. Trap tijdens het inrijden de remmen niet volledig in en vermijd situaties die veel van de remmen eisen. Bijvoorbeeld als er sprake is van druk verkeer.

De **slijtage van de remblokken** is sterk afhankelijk van de gebruiksomstandigheden en de rijstijl. Wanneer u geregeld in de stad, op korte afstanden of zeer sportief rijdt, ga dan vaker dan er in het Onderhoudsprogramma vermeld staat naar een gespecialiseerde werkplaats om de dikte van de remblokken te laten controleren.

Bij het rijden met **natte remmen**, zoals bijv. na het rijden door water, bij heftige regenval of na het wassen van de wagen, vermindert de werking van de remmen vanwege vochtige of (in de winter) bevroren remschijven. Bij hoge snelheden moeten de remmen zo snel mogelijk "drogen". U kunt dit bereiken door herhaaldelijk zachtjes te remmen. Let er hierbij op dat u achterop rijdende wagens en andere verkeersdeelnemers niet in gevaar brengt » ⚠.

Als er zich op de **remschijven en remblokken een zoutlaag** bevindt, neemt de remwerking af en is de remweg langer. Als u lange tijd zonder te remmen op wegen waarop zout gestrooid is, hebt gereden, moet u voor-

zichtig enkele keren remmen om de zoutlaag van de remmen te verwijderen » ⚠.

Als u de wagen lange tijd parkeert of weinig gebruikt, of de remmen weinig gebruikt, kan er op de remschijven **roest** ontstaan en kan zich op de remblokken **vuil** ophopen. Bij een gering of geen gebruik van het remsysteem én bij roestaanslag adviseert SEAT om bij een hogere snelheid verschillende keren stevig te remmen, zodat de remschijven en remblokken worden gereinigd. Let er hierbij op dat u achterop rijdende wagens en andere verkeersdeelnemers niet in gevaar brengt » ⚠.

**Storingen in remsysteem**

Als u moet remmen en opmerkt dat de wagen niet normaal reageert (de remweg neemt plotseling toe), is het mogelijk dat er een storing in het remcircuit is opgetreden. Dit kunt u zien aan het waarschuwinglampje ⓘ: Neem contact op met een gespecialiseerde werkplaats om de storing te verhelpen. Rijd op weg daarnaartoe met lage snelheid en houd rekening met langere remwegen en hogere pedaalcrachten.

**Rembekrachtiger**

De rembekrachtiger werkt alleen als de motor draait en versterkt de druk die de bestuurder met het rempedaal bewerkstelligt.

Als de rembekrachtiger niet werkt of de wagen gesleept moet worden, moet u het



rempedaal krachtiger intrappen omdat de remweg groter wordt als de rembekrachtiger niet werkt »» ⚠.

### ⚠ ATTENTIE

Nieuwe remblokken remmen in het begin niet optimaal.

- Nieuwe remblokken beschikken tijdens de eerste 320 km nog niet over hun maximale remcapaciteit. Ze moeten eerst "ingere-den" worden. U kunt de mindere remcapaciteit vergroten door het rempedaal krachtiger in te trappen.
- Om te voorkomen dat u de controle over uw wagen verliest en daardoor ernstige ongevallen kunt veroorzaken, moet u de voorzorgsmaatregelen met betrekking tot het gebruik van nieuwe remblokken in acht nemen.
- Neem tijdens het inrijden van de nieuwe remblokken een veilige afstand tot andere wagens in acht en vermijd situaties waarin u veel van de remmen moet eisen.

### ⚠ ATTENTIE

Als de remmen heet worden, remmen ze minder goed en neemt de remweg toe.

- Tijdens het rijden op hellingen worden de remmen met name overbelast en worden ze snel heet.
- Verlaag de snelheid of schakel terug voor lange en steile hellingen. Op deze wijze maakt u gebruik van de remmende werk-

ing van de motor en belast u het remsysteem minder.

- Voorspoilers die niet af fabriek gemonteerd zijn of die beschadigd zijn, kunnen ertoe leiden dat er minder lucht bij de remmen komt en dat de remmen oververhit raken.

### ⚠ ATTENTIE

Als de remmen nat of koud zijn of als er een zoutlaag op de remblokken zit, dan remt de wagen later en neemt de remweg toe.

- Probeer de remmen voorzichtig uit.
- Droog de remmen altijd en verwijder ijs en zout door zacht enkele keren te remmen als het zicht, het weer, het wegdek en het verkeer dat toelaten.

### ⚠ ATTENTIE

Als u zonder rembekrachtiger rijdt, neem de remweg aanzienlijk toe, wat ernstige ongevallen tot gevolg kan hebben.

- Laat de wagen nooit vooruit rijden terwijl de motor uitstaat.
- Als de rembekrachtiger niet werkt of de wagen gesleept moet worden, moet u het rempedaal krachtiger intrappen omdat de remweg groter wordt als de rembekrachtiger niet werkt.

### ⓘ VOORZICHTIG

- Laat de remmen nooit "aanlopen" door het rempedaal langdurig licht in te trappen als u niet echt hoeft te remmen. Als u het rempedaal constant intrapt, worden de remmen heet. Hierdoor kan het remvermogen aanzienlijk verminderen, de remweg toenemen of het remsysteem helemaal beschadigd raken.
- Verlaag de snelheid of schakel terug voor lange en steile hellingen. Op deze wijze maakt u gebruik van de remmende werking van de motor en belast u het remsysteem minder. Als u dit niet doet, kunnen de remmen te heet worden en niet meer goed werken. Gebruik de remmen alleen wanneer u snelheid wilt minderen of om de wagen stil te zetten.

### ⓘ Let op

Wanneer u de voorste remblokken laat nakijken, laat dan ook direct de achterste remblokken nakijken. U kunt de dikte van de remblokken regelmatig visueel controleren via de openingen in de wielen of via de onderkant van de wagen. Bouw indien nodig de wielen uit om de remblokken goed te kunnen controleren. SEAT raadt u aan de Technische Dienst te raadplegen.

## Rem- en stabiliseringssystemen

### Waarschuwings- en controlelampjes

#### Springt aan »» ⚠

ESC\* uitgeschakeld door het systeem.  
Contact in- en uitschakelen. Rij zo nodig een kort traject.

Storing in ESC\*.  
Wend u tot een gespecialiseerde werkplaats.

Samen met het ABS-controlelampje : storing in ABS.  
Wend u tot een gespecialiseerde werkplaats. De wagen kan zonder ABS remmen.

De accu is opnieuw ingeschakeld »» pag. 217.

#### Knippert

ESC\* of ASR is actief.  
Haal uw voet van het gaspedaal. Pas uw rijstijl aan de toestand van het wegdek aan.

#### Springt aan »» ⚠



Traction Control\* defect of losgekoppeld door het systeem.  
Ga naar een gespecialiseerde werkplaats.

#### Knippert

Regelaar van Traction Control\* in werking.  
Haal uw voet van het gaspedaal. Pas uw rijstijl aan de toestand van het wegdek aan.

#### Springt aan »» ⚠

Samen met het ESC\*-controlelampje : storing in ABS.  
Wend u tot een gespecialiseerde werkplaats. De wagen kan zonder ABS remmen.

Samen met waarschuwingslampje : ABS en EBD werken niet.  
** Niet verder rijden!**  
Roep onmiddellijk de hulp van specialisten in »» pag. 166.

Wanneer het contact wordt ingeschakeld, gaan sommige controle- en waarschuwingslampjes enkele seconden aan terwijl ze een werkingscontrole uitvoeren. Na enkele seconden gaan de lampjes uit.

### ⚠ ATTENTIE

**Als u de waarschuwingslampjes negeert, kan de wagen midden in het verkeer tot stilstand komen, of kunnen zich ongevallen of ernstig letsel voordoen.**

- Negeer de waarschuwingslampjes nooit.
- Breng de wagen tot stilstand zodra dit op een veilige wijze mogelijk is.

### ⚠ ATTENTIE

- Als het waarschuwingslampje van het ABS  niet uitgaat of tijdens de rit naar de werkplaats gaat branden, dan werkt het ABS niet correct. De wagen kan alleen worden stilgezet met normale remmen (zonder ABS). De bescherming die het ABS biedt, is niet meer beschikbaar. Ga zo snel mogelijk naar een gespecialiseerde werkplaats.

### ⓘ VOORZICHTIG

Het negeren van brandende controlelampjes kan storingen tot gevolg hebben.

## Remhulpsystemen

Remhulpsystemen zijn elektronische remkrachtverdeling (EBD), het antiblokkeersysteem (ABS), de remkrachtassistent (BAS), elektronisch spersysteem (EDS), Traction Control (TC)\*, aandrijfslipregeling (ASR) en elektronisch stabiliseringsprogramma (ESC\*).

De remhulpsystemen werken alleen bij draaiende motor en dragen aanzienlijk bij aan het verbeteren van de actieve veiligheid.

### Elektronische stabiliseringscontrole (ESC)\*

De ESC\* vermindert het gevaar van slippen en verbetert de stabiliteit van de wagen door de wielen in bepaalde rijsituaties afzonderlijk

af te remmen. Rijddynamische grensgevallen, zoals oversturen en ondersturen van de wielen of doordraaien van de aangedreven wielen, worden door de ESC\* herkend. Door gerichte remingrepen en een reductie van het motorkoppel helpt het systeem de wagen te stabiliseren.

De ESC\* heeft zijn beperkingen. Het is belangrijk om te weten dat de ESC\* ook onderhevig is aan de natuurkundig bepaalde grenzen. De ESC\* kan niet in alle situaties waarbij de bestuurder betrokken is, helpen. Bijvoorbeeld als de ondergrond van het wegdek plotseling verandert, is de ESC\* niet in alle gevallen nuttig. Als plotseling een stuk wegdek met water, modder of sneeuw bedekt is, helpt de ESC\* niet op dezelfde manier als het zou doen op een droge ondergrond. Als de wagen de grip met de ondergrond verliest en over een laag water rijdt ("aquaplaning"), dan kan de ESC\* de bestuurder niet helpen met remmen en het besturen van de wagen wanneer de wagen de grip met het wegdek verliest. Als u met de wagen over kronkelige wegen rijdt en de bochten met grote snelheid doorrijdt, dan reageert de ESC\* niet altijd met dezelfde effectiviteit: een agressieve rijstijl is niet hetzelfde als minder hard rijden.

Pas de snelheid en de rijstijl aan het zicht, het weer, het wegdek, het verkeer aan. De ESC\*

kan de natuurkundig bepaalde grenzen niet overschrijden, de beschikbare transmissie verbeteren of de wagen op de weg houden als een onachtzaamheid van de bestuurder tot een onvermijdelijke situatie. Aan de andere kant zorgt de ESC\* ervoor dat u de wagen gemakkelijker onder controle kunt houden. De ESC helpt u in extreme situaties en profiteert maximaal van de stuurbewegingen van de bestuurder om de wagen in de gewenste richting te houden. Als u met een snelheid rijdt die ervoor zorgt dat de wagen van de weg kan raken nog voordat de ESC\* kan ingrijpen, dan kan de ESC geen enkele hulp meer bieden.

In de ESC\* zijn de ABS-, BAS-, ASR- en EDS-systemen geïntegreerd. De ESC\* is altijd ingeschakeld<sup>1)</sup>.

### Antiblokkeersysteem (ABS)

Het ABS voorkomt tot net voordat de wagen helemaal stilstaat dat de wielen tijdens het remmen blokkeren. Het helpt de bestuurder de wagen te besturen en de controle over de wagen te behouden. Dit betekent dat de kans dat de wagen slipt vermindert, inclusief als er hard geredemd wordt:

- Trap het rempedaal in en houd het ingetrapt. Haal uw voet niet van het rempedaal en verminder de remkracht niet!

- Trap het rempedaal niet "pompend" in en houd het rempedaal even hard ingetrapt!
- Laat de wagen in dezelfde richting rijden wanneer u het rempedaal krachtig intrapt.
- Het ABS wordt uitgeschakeld wanneer u het rempedaal loslaat of de druk op het rempedaal vermindert.

De ABS-regeling is merkbaar aan het **pulsieren van het rempedaal** en de geluiden. U mag er niet vanuit gaan dat het ABS onder elke *willekeurige* omstandigheid de remweg verkort. Deze afstand kan zelfs langer worden als de wagen over grind, verse sneeuw of over een bevroren of gladde ondergrond rijdt.

### Remkrachtassistent (BAS)

De remkrachtassistent kan de remweg verkorten. De remkrachtassistent versterkt de kracht die de bestuurder in noodremsituaties op het rempedaal uitoefent. Als gevolg hiervan neemt de totale remdruk snel toe, vermenigvuldigt de remkracht en daalt de remweg. Hierdoor wordt het ABS sneller en efficiënter geactiveerd.

Verminder **niet** de druk op het rempedaal! Als het rempedaal wordt losgelaten of als de druk op het rempedaal vermindert wordt, schakelt de remkrachtassistent automatisch de rembe krachtiger uit. »

<sup>1)</sup> Afhankelijk van de versie.

## Aandrijfslipregeling (ASR) of Traction Control (TC)\*

De ASR of de TC vermindert de aandrijfkraft van de motor bij doordraaiende wielen en past de kracht aan de rijbaanomstandigheden aan. Met de ASR of TC kunt u eenvoudiger starten, gas geven of hellingen oprijden, ook in situaties waarin het wegdek niet in goede staat verkeert.

## Elektronisch sperdifferentieel (EDS)

Het EDS is beschikbaar wanneer de wagen onder normale omstandigheden rechtuit rijdt. Het EDS remt een doorslippend wiel af en brengt de aandrijfkraft over op het andere. Opdat de schijfrem van het afgeremde wiel niet te warm wordt, wordt het EDS bij buitengewoon sterke belasting automatisch uitgeschakeld. Zodra de rem is afgekoeld, wordt het EDS automatisch weer ingeschakeld.

### ⚠ ATTENTIE

Als u snel over bevroren, gladde of natte ondergrond rijdt, dan kunt u de controle over de wagen verliezen, en kunnen u en de overige inzittenden ernstig gewond raken.

- Pas de snelheid en de rijstijl aan het zicht, het wegdek, het verkeer en de weersomstandigheden aan. Hoewel de remhulpsystemen ABS, BAS, EDS, ASR, TC en ESC\* meer veiligheid bieden, moet u onder het rijden geen onnodige risico's nemen.

- De remhulpsystemen mogen de natuurkundig bepaalde grenzen niet overschrijden. Zelfs met ESC\* en de andere systemen blijven gladde en natte wegen gevaarlijk om op te rijden.

- Als u te snel op een natte ondergrond rijdt, is het mogelijk dat de wielen het contact met het wegdek verliezen waardoor "aquaplaning" ontstaat. Als de wagen eenmaal de grip verloren heeft, kunt u de wagen niet meer afremmen, besturen of onder controle houden.

- De remhulpsystemen kunnen geen ongevallen voorkomen als u bijvoorbeeld geen veilige afstand bewaart of te snel rijdt voor de bestaande omstandigheden.

- Hoewel de remhulpsystemen zeer effectief zijn en in moeilijke situaties helpen de wagen onder controle te houden, onthoud altijd dat de stabiliteit van de wagen afhankelijk is van de grip van de banden.

- Geef bij het accelereren op een gladde weg (bijvoorbeeld bij ijs en sneeuw) voorzichtig gas. Ondanks de remhulpsystemen kunnen de wielen nog steeds slippen, waardoor de bestuurder de controle over de wagen zou kunnen verliezen.

### ⚠ ATTENTIE

De effectiviteit van de ESC\* neemt aanzienlijk af als andere onderdelen en systemen die van invloed zijn op de rijdynamiek niet adequaat onderhouden worden, of niet

correct werken. Het gaat hierbij met name, maar niet alleen, om de remmen, de banden en andere al vermelde systemen.

- Houd er altijd rekening mee dat het aanpassen en inbouwen van andere onderdelen in de wagen invloed kan hebben op de werking van de systemen ABS, BAS, ASR, TC, EDS en ESC\*.
- Als u de ophanging van de wagen aanpast, of combinaties van niet-goedgekeurde velgen/banden gebruikt, dan kan dit de werking en de effectiviteit van de systemen ABS, BAS, ASR, TC, EDS en ESC\* schaden.
- De effectiviteit van de ESC\* wordt ook bepaald door het gebruik van de juiste banden » pag. 221.

### 📌 Let op

- Alleen als alle vier de wielen dezelfde banden hebben, kunnen de ESC\*, ASR of de TC goed werken. Een verschillende afrolmtrek van de banden kan tot een niet-gewenste vermindering van het motorvermogen leiden.
- Bij een storing in het ABS vallen ook de ESC\*, de ASR, de TC en het EDS uit.
- Het is mogelijk dat u geluiden hoort op het moment dat deze systemen in werking zijn.

## Schakelen

### Inleiding tot thema

Wanneer de achteruitversnelling en het contact ingeschakeld zijn, gebeurt het volgende:

- Achteruitrijverlichting gaat branden.
- Het achterrautwischerblad wordt ingeschakeld wanneer de ruitenwischer is geactiveerd.
- Zo nodig wordt de parkeerhulp ingeschakeld.

#### ATTENTIE

Snel accelereren kan leiden tot aandrijvingsverlies en slippen van wagen, met name op een glad wegdek. U kunt hierdoor de controle over de wagen verliezen wat kan leiden tot een ongeval of tot aanzienlijke schade.

- Gebruik de kickdown uitsluitend wanneer het zicht, de weersomstandigheden, het wegdek en het verkeer het toelaten.

#### ATTENTIE

Laat de rem nooit te lang "schuren" en trap het rempedaal niet vaak en langdurig in. Regelmatig remmen verhit de remmen. Hierdoor kan het remvermogen aanzienlijk verminderen, de remweg toenemen of het remsysteem helemaal beschadigd raken.

### Controle- en waarschuwingslampjes

#### Springt aan

Zet de keuzehendel van de automatische transmissie in stand **N** en trap het rempedaal niet in. Trap het rempedaal in om een rijstand te selecteren.

Samen met de knipperende melding op het scherm van het instrumentenpaneel: de keuzehendel van de automatische transmissie staat niet in stand **N**, instructie om de motor te starten. Zet de keuzehendel van de transmissie in stand **N** en start de motor.

#### Knippert

Ook een auto met een automatische transmissie kan weggrollen. Trek de handrem aan.

#### **N** Knippert

Op het scherm van het instrumentenpaneel, samen met het controlelampje dat aangeeft dat het rempedaal ingedrukt moet worden : instructie om de motor te starten. Zet de keuzehendel van de transmissie in stand **N** en start de motor.

Op het display van het instrumentenpaneel: probeer tijdens het vooruitrijden de keuzehendel van de automatische transmissie in stand **R** te zetten. Zet de auto stil en zet de keuzehendel in stand **N** om vervolgens naar stand **R** te schakelen.

Op het display van het instrumentenpaneel: de keuzehendel van de automatische transmissie werd in stand **R** of **D** gezet, maar het rempedaal werd niet ingetrapt. Trap het rempedaal in, zet de keuzehendel in stand **N** en vervolgens opnieuw in stand **R** of **D**.

Als het contact wordt aangezet, branden enkele waarschuwings- en controlelampjes om snel een functiecontrole uit te voeren. Na enkele seconden gaan de lampjes uit.

## Handgeschakelde versnellingsbak

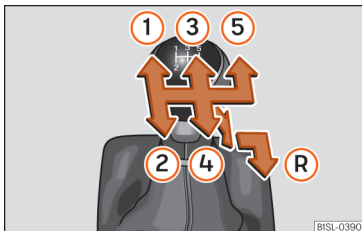

Afb. 162 Schakelschema van handgeschakelde 5-versnellingsbak.

Lees aandachtig de aanvullende informatie »» pag. 28

### Terugschakelen

Schakel telkens maar een versnelling tegelijk terug, d.w.z. ga naar de direct onderliggende versnelling, en bij een passend motortoerental »» ⚠. Als u bij hoge snelheden of hoge motortoerentalen bij het terugschakelen een of meerdere versnellingen overslaat, kan dit schade aan de koppeling of de versnellingsbak veroorzaken, zelfs als u de koppeling hierbij niet laat opkomen »» ⚠.

### ⚠ ATTENTIE

De wagen wordt bij draaiende motor direct in beweging gezet zodra u een versnelling

inschakelt en het koppelingspedaal loslaat.

- Schakel de achteruitversnelling nooit in als de wagen doorrolt.

### ⚠ ATTENTIE

U kunt door het onjuist terugschakelen de controle over de wagen verliezen en een ernstig ongeval veroorzaken.

### ⚠ VOORZICHTIG

Als u bij hoge snelheden of hoge motortoerentalen te ver terugschakelt, kan dit ernstige schade aan de koppeling en de versnellingsbak veroorzaken. Hetzelfde dit kan gebeuren als u het koppelingspedaal helemaal ingetrapt houdt en niet laat opkomen.

### ⚠ VOORZICHTIG

Houd rekening met het volgende om schade en voortijdige slijtage te voorkomen:

- Laat onder het rijden uw hand niet op de versnellingshendel rusten. De druk van de hand wordt nl. naar de schakelgaffels overgebracht.
- Zorg ervoor dat de wagen volledig stilstaat voordat u de achteruitversnelling inschakelt.
- Om te schakelen moet u het koppelingspedaal helemaal intrappen.

- Houd uw wagen niet met draaiende motor en "slippende" koppeling in stilstand op hellingen.

## Automatische versnellingsbak

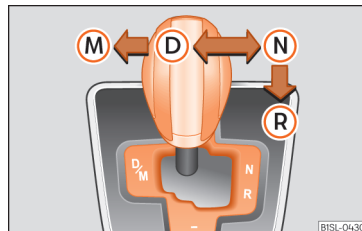

Afb. 163 Schakelschema van de automatische transmissie.

Lees aandachtig de aanvullende informatie »» pag. 29

Zet de keuzehendel in stand **N** voor:

- Motor starten
- De sleutel uit het contactslot halen.
- Stuur blokkeren

Zet de keuzehendel in stand **D** of **R** voor:

- Wagen parkeren
- Een lekke band repareren
- Een wiel verwisselen

Om de keuzehendel van stand **N** in stand **D** of **R** te zetten, trapt u eerst het rempedaal in en houdt u het rempedaal ingedrukt.

Als het contact aan staat, wordt op het scherm van het instrumentenpaneel de ingeschakelde rijstand of de ingeschakelde versnelling getoond.

### R - Achteruitversnelling

De achteruitversnelling is ingeschakeld. Schakel deze versnelling alleen in als de auto *stilstaat*.

### N - Neutrale stand

De transmissie bevindt zich in de neutrale stand. Er wordt geen enkele beweging overgebracht op de wielen en de motor werkt niet als rem.

### D - Stand voor vooruitrijden

De versnelling wordt automatisch geschakeld (zowel op- als terugschakelen). Dit is afhankelijk van de motorbelasting, uw eigen rijstijl en de snelheid.

### M - Tiptronic-stand (programma voor handmatig schakelen)

Alle versnellingen kunnen handmatig ingeschakeld worden (op- en terugschakelen) » pag. 173. Dit is mogelijk als het systeem niet automatisch van rijstand verandert vanwege de verkeerssituatie van dat moment.

### ⚠ ATTENTIE

Als u de keuzehendel in een onjuiste stand zet, kunt u de controle over de auto verliezen en een ernstig ongeval veroorzaken.

- Trap het gaspedaal nooit in als u een rijstand schakelt.
- Bij draaiende motor en ingeschakelde rijstand wordt de wagen in beweging gezet zodra het gaspedaal wordt ingetrapd.
- Schakel tijdens het rijden nooit de achteruitrijversnelling in.
- Onbedoelde bewegingen van de wagen kunnen ernstig letsel veroorzaken.
- Laat als bestuurder uw auto nooit achter met draaiende motor en ingeschakelde rijstand. Als u uw auto met draaiende motor moet verlaten, schakel dan de handrem in en zet de keuzehendel in de stand **N**.
- Schakel nooit de rijstand **R** in als de auto in beweging is.
- Verlaat de auto nooit zonder de handrem in te schakelen. Als de motor draait en de auto op een helling staat, zal de auto vooruitrollen, ongeacht de ingeschakelde rijstand.

### ℹ Let op

Als tijdens het rijden de keuzehendel per ongeluk in de stand **N** wordt gezet, haal dan uw voet van het gaspedaal. Wacht tot de motor stationair draait voordat u een rijstand selecteert.

## Schakelen met de Tiptronic

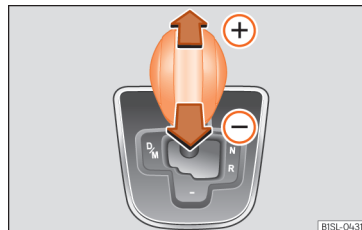

Afb. 164 Keuzehendel in de Tiptronic-stand.

Met de Tiptronic, kan handmatig op- of terugschakeld worden met de automatische transmissie. Als u het Tiptronic-programma selecteert, wordt de momenteel gekozen rijstand aangehouden. Dit is mogelijk als het systeem niet automatisch van rijstand verandert vanwege de verkeerssituatie van dat moment.

### De Tiptronic gebruiken

- Duw de keuzehendel van stand **D** naar links in de schakelsleuf van de Tiptronic **M** » ⚠ in Automatische versnellingsbak op pag. 173.
- Druk de keuzehendel naar voren (+) of naar achteren (-) om op of terug te schakelen » afb. 164.
- Duw de keuzehendel opnieuw van stand **M** naar links in de schakelsleuf van de Tiptronic »

om de Tiptronic-stand te verlaten »» **⚠** in Automatische versnellingsbak op pag. 173.

Als de keuzehendel in stand **D** staat, kunt u op **+** of **-** drukken om over te schakelen naar het Tiptronic-programma **M**.

### **ⓘ VOORZICHTIG**

- Bij het accelereren schakelt de versnellingsbak automatisch naar de volgende rijstand kort vóór het bereiken van het maximaal toegestane motortoerental.
- Als u handmatig terugschakelt, wordt de rijstand alleen gewijzigd wanneer de motor het maximum motortoerental niet meer kan overschrijden.

## Rijden met automatische versnellingsbak

De vooruitversnellingen worden automatisch op- en terugschakeld.

### Hellingen afrijden

Hoe steiler de helling, des te lager de versnelling. De lagere versnellingen vergroten de remwerking van de motor. Rijd nooit hellingen af met de keuzehendel in de neutrale stand **N**.

- Ga langzamer rijden.

- Duw de keuzehendel van stand **D** naar links in de schakelsleuf van de Tiptronic **M** »» pag. 173.

- Trek de keuzehendel een beetje naar achteren **⊖** om terug te schakelen.

### Stoppen en starten op een helling

Hoe steiler de helling is, des te lager moet u de versnelling kiezen.

Als op een helling wordt gestopt met een bepaalde rijstand ingeschakeld, moet voorkomen worden dat de auto naar achteren rolt door het rempedaal ingetrapt te houden of de handrem in te schakelen. Laat bij het starten het rempedaal los of schakel de handrem uit »» **ⓘ**.

### Kick-down

Met de kickdown kan met de keuzehendel in stand **D** of in de Tiptronic-stand **M** maximaal geaccelereerd worden.

Als het gaspedaal helemaal wordt ingetrapt, schakelt de automatische transmissie afhankelijk van rijnsnelheid en motortoerental naar een lagere versnelling terug. Op deze wijze profiteert u maximaal van de acceleratie van de wagen »» **⚠**.

Bij ingetrapt gaspedaal schakelt de automatische transmissie pas op naar de volgende versnelling zodra het voorgeschreven maximale motortoerental wordt bereikt.

### **⚠ ATTENTIE**

Snel accelereren kan leiden tot aandrijvingsverlies en het slippen van de auto, met name op een glad wegdek. Dit kan leiden tot het verlies van de controle over de auto wat kan leiden tot een ongeval of ernstig letsel.

- Pas altijd uw rijstijl aan de verkeerssituatie aan.
- Gebruik alleen de kickdown of accelereer alleen snel als het zicht optimaal is en het weer, het wegdek en het verkeer het toelaten.
- Breng andere bestuurders nooit in gevaar tijdens het accelereren of met uw rijstijl.

### **ⓘ VOORZICHTIG**

Als u op een helling stopt met een ingeschakelde rijstand, probeer dan niet te voorkomen dat de auto naar achteren rijdt door het gaspedaal in te trappen. Anders kan de automatische transmissie oververhit en beschadigd raken.



### Functiestoring van de automatische transmissie

#### Controlelampjes



#### Gaat rood branden

Storing in de automatische transmissie.

**Niet verder rijden!**

Roep de hulp van specialisten in. Anders kan dit leiden tot aanzienlijke schade aan de transmissie.



#### Gaat geel branden

De versnellingen zijn waarschijnlijk verkeerd ingeschakeld in de automatische transmissie.

Schakel het contact in en uit. Als het controlelampje niet meer brandt, ga dan naar de dichtstbijzijnde gespecialiseerde werkplaats en laat de automatische transmissie nakijken.

De automatische transmissie is tijdelijk oververhit. Laat de transmissie afkoelen met de keuzehendel in stand **N**. Als het controlelampje niet meer brandt, ga dan naar de dichtstbijzijnde gespecialiseerde werkplaats en laat de automatische transmissie nakijken.



#### Springt aan

Samen met het gele lampje van de transmissietemperatuur : de automatische transmissie is oververhit.

Trap het rempedaal in en laat de transmissie afkoelen. Probeer niet om de motor opnieuw te starten. Als het controlelampje niet meer brandt, ga dan naar de dichtstbijzijnde gespecialiseerde werkplaats en laat de automatische transmissie nakijken.

#### Noodprogramma

Als waarschuwings- of controlelampjes van de automatische transmissie op het instrumentenpaneel branden, kan er sprake zijn van een systeemstoring **» pag. 171**. Bij bepaalde storingen draait de automatische transmissie op een noodprogramma. Met dit programma kan nog steeds met de auto gereden worden, maar dan wel met een lagere snelheid en niet meer in alle rijstanden.

In geval van een automatische transmissie kan soms **niet in alle versnellingen gereden worden**.

In alle gevallen moet de automatische transmissie nagekeken worden in een gespecialiseerde werkplaats.

#### Oververhitting van de automatische transmissie

De automatische transmissie kan oververhit raken na langdurig starten of als de motor continu afgezet en gestart wordt. In geval van oververhitting gaat een waarschuwingslampje op het instrumentenpaneel branden. Bovendien klinkt een geluidssignaal. Zet de auto stil en laat de transmissie afkoelen **» !**.

#### De auto rijdt naar voren of naar achteren, in tegenstelling tot de geselecteerde rijstand

Als de wagen niet in de gewenste richting rijdt, heeft het systeem de rijstand waar-

schijnlijk niet correct ingeschakeld. Trap het rempedaal in en schakel de rijstand opnieuw in. Als de wagen nog steeds niet in de gewenste richting rijdt, betekent dit dat er sprake is van een systeemstoring. Roep hulp van specialisten in en laat het systeem nakijken.





#### VOORZICHTIG

- **Als voor het eerst wordt aangegeven dat de transmissie oververhit is, moet de auto op een veilige manier geparkeerd worden op moet u met een rijnsnelheid lager dan 20 km/u (12 mph) gaan rijden.**
- **Als het waarschuwingslampje gaat branden en een geluidssignaal klinkt, moet de auto op een veilige manier geparkeerd worden en moet de motor afgezet worden. Laat de transmissie afkoelen.**
- **U mag pas weer gaan rijden als de waarschuwingslampjes uit zijn om schade aan de transmissie te voorkomen. Als de transmissie oververhit is, mag u de motor niet opnieuw starten en mag u niet verder rijden, ook niet met een zeer lage snelheid.**

#### Indicatie van aanbevolen versnelling

Op het display van het instrumentenpaneel van sommige wagens wordt onder het rijden de aanbevolen versnelling aangeduid om het brandstofverbruik te verminderen: **»**

| Indicatie   | Betekenis                       |
|---|---------------------------------|
|  | Optimaal rijden.                |
|  | Aanbeveling tot opschakelen.    |
|  | Aanbeveling tot terugschakelen. |

### ⚠ ATTENTIE

De **aanbevolen versnelling is slechts een indicatie en mag nooit de aandacht van de bestuurder afleiden.**

- De bestuurder blijft te allen tijde verantwoordelijk voor het in elke situatie selecteren van de correcte versnelling, bijvoorbeeld als hij inhaalt of een helling oprijdt.

### 🌿 Milieu-aanwijzing

Door de geschiktste versnelling te selecteren kan de bestuurder brandstof besparen.

### 📄 Let op

Wanneer het koppelpedaal wordt ingetrapt, verdwijnt de indicatie van de aanbevolen versnelling.

## Stuurbekrachtiging

### Informatie met betrekking tot de stuurinrichting

De elektromechanische stuurbekrachtiging ondersteunt de stuurbeweging van de bestuurder.

Bij een elektro-mechanische stuurbekrachtiging wordt de mate van stuurbekrachtiging *elektronisch* aangepast op de rijsnelheid en de draaihoek van het stuur.

Als de stuurbekrachtiging uitvalt of als de motor niet draait (bijv. bij het slepen), blijft de wagen volledig bestuurbaar zolang de sleutel in het contactslot zit. Voor het draaien van het stuur moet echter meer kracht worden gebruikt.

### Stuurkolom mechanisch vergrendelen

Om pogingen tot diefstal van de wagen te voorkomen, wordt aangeraden de stuurkolom vóór het uitstappen, te vergrendelen.

U kunt de stuurkolom vergrendelen door de sleutel uit het contact te halen wanneer de wagen stil staat.

### Stuurkolom vergrendelen

Parkeer de wagen » pag. 163.

De contactsleutel uit het contactslot trekken.

### Stuurkolom vergrendelen

Draai het stuurwiel licht tot u hoort dat de stuurkolom vergrendeld wordt.

### Stuurkolom ontgrendelen

Sleutel in contactslot steken.

Draai het stuurwiel licht om de stuurkolomvergrendeling op te heffen.

Houd het stuurwiel in deze stand en schakel het contact in.

### ⚠ ATTENTIE

**Als de stuurbekrachtiging niet werkt, moet bij het sturen veel meer kracht worden uitgeoefend en is de wagen moeilijker te besturen.**

- De stuurbekrachtiging werkt alleen bij draaiende motor.
- Laat de wagen nooit met uitgeschakelde motor uitrollen.
- Trek de sleutel nooit uit het contactslot zolang de wagen nog in beweging is. De stuurinrichting kan vergrendeld raken en het stuurwiel kan niet meer worden gedraaid.

### Waarschuwings- en controlelampjes



#### Gaat rood branden

Elektromechanische stuurbevestiging defect.

**Rijd niet verder**, breng de wagen tot stilstand zodra dat kan.

De stuurinrichting moet onmiddellijk door een gespecialiseerde werkplaats worden nagekeken.



#### Gaat geel branden

Verminderde werking van elektromechanische stuurinrichting.

De stuurinrichting moet onmiddellijk door een gespecialiseerde werkplaats worden nagekeken.

Als na het opnieuw starten van de motor en het rijden van een korte afstand het gele waarschuwingslampje niet gaat branden, hoeft u **geen** contact op te nemen met een gespecialiseerde werkplaats.



#### Gaat rood knipperen

Storing in elektronische vergrendeling van stuurkolom.

**Niet verder rijden!** Roep de hulp van vakmensen in.



#### Knippert geel

Stuurkolom verdraaid.

Draai licht heen en weer aan het stuur.

Stuurkolom niet ontgrendeld of vergrendeld.

Trek de contactsleutel uit het contactslot en schakel het contact opnieuw in. Volg zo nodig de aanwijzingen op het display in het instrumentenpaneel op.

**Rijd niet verder als** de stuurkolom geblokkeerd blijft nadat het contact is ingeschakeld. Roep de hulp van vakmensen in.

Wanneer het contact wordt ingeschakeld, gaan sommige controle- en waarschuwingslampjes enkele seconden aan terwijl ze een werkingscontrole uitvoeren. Na enkele seconden gaan de lampjes uit.

#### ⚠ ATTENTIE

**Als u de waarschuwingslampjes negeert, kan de wagen midden in het verkeer tot stilstand komen, of kunnen zich ongevallen of ernstig letsel voordoen.**

- Negeer de waarschuwingslampjes nooit.
- Breng de wagen tot stilstand zodra dit op een veilige wijze mogelijk is.



#### VOORZICHTIG

**Het negeren van brandende controlelampjes kan storingen tot gevolg hebben.**

## Inrijden en zuinig rijden

### Inrijden

Neem de aanwijzingen met betrekking tot het inrijden van de nieuwe onderdelen in acht.

### Motor inrijden

De nieuwe motor moet op de eerste 1,500 kilometer worden ingereden. Tijdens de eerste bedrijfsuren ontstaat er in de motor een hogere inwendige wrijving dan later, wanneer alle bewegende delen op elkaar zijn ingesteld.

De rijstijl tijdens de eerste 1500 kilometer is ook van invloed op de motorkwaliteit. Daarna moet ook met een gematigd toerental worden gereden, vooral wanneer de motor koud is – om slijtage van de motor te verminderen en de levensduur te verlengen. Rij nooit met een te laag motortoerental. Schakel altijd een versnelling terug zodra de motor niet meer "gelijmatig" draait. **Tot 1,000 kilometer geldt:**

- Geef niet vol gas.
- Laat de motor niet op meer dan 2/3 van het maximumtoerental draaien.

Verhoog **tussen de 1.000 en 1.500 kilometer** het vermogen geleidelijk tot de maximumsnelheid en een hoog motortoerental worden bereikt. »

### Remblokken inrijden en nieuwe banden

- Velgen vervangen en nieuwe banden »» pag. 221
- Informatie over de remmen »» pag. 163

#### Milieu-aanwijzing

Wanneer u bij het inrijden voorzichtig rijdt, wordt de levensduur van de motor langer en het oliegebruik lager.

### Milieuvriendelijkheid

Bij de constructie, materiaalkeuze en fabricage van uw nieuwe SEAT speelt milieubescherming een beslissende rol.

#### Constructieve maatregelen ten behoeve van recycling

- Demontage-vriendelijk ontwerp van verbindingen.
- Vereenvoudigde demontage door modulair constructiewijze.
- Verbeterde herkenbaarheid van de grondstoffen.
- Aanduiding van kunststof delen en elastomeren volgens ISO 1043, ISO 11469 en ISO 1629.

#### Materiaalkeuze

- Gebruik van recyclebare grondstoffen.

- Gebruik van compatibele kunststoffen binnen een samenstel, als de componenten die hier deel van uitmaken niet op een eenvoudige manier gescheiden kunnen worden.
- Gebruik van hernieuwbare en/of recyclebare materialen.
- Vermindering van het aantal vluchtige componenten, inclusief de geur, van kunststoffen.
- Gebruik van CFK-vrije koelmedia.

**Naleving, op de voorgeschreven uitzonderingen na (Bijlage II van de Richtlijn 2000/53/EG betreffende autowrakken) van het verbod op gebruik van zware metalen:** cadmium, lood, kwik, zeswaardig chroom.

#### Fabricage

- Vermindering van de hoeveelheid oplosmiddel in gatendeckende beschermwas.
- Gebruik van kunststof deklaag ter bescherming tijdens het wagenvervoer.
- Gebruik van oplosmiddelvrije kit.
- Gebruik van CFK-vrije koelmedia en koel-systemen.
- Afvalverwerking en terugwinning van energie uit afval (RDF).
- Verbeterde kwaliteit van het afvalwater.
- Gebruik van warmtewisselaars (warmteregeneratoren, enthalpisch wiel enz.).

- Gebruik van lak op waterbasis.

### Zuinig en milieubewust rijden

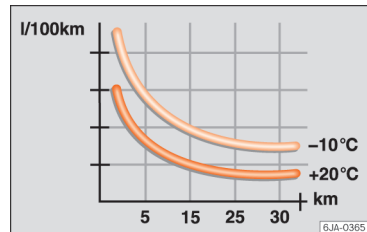

**Afb. 165** Brandstofverbruik in liters/100 km bij twee verschillende omgevingstemperaturen.

Het brandstofverbruik, de belasting van het milieu en de slijtage van motor, remmen en banden hangen voornamelijk van drie factoren af:

- Persoonlijke rijstijl.
- Gebruiksomstandigheden van wagen (weer, toestand van de rijweg).
- Technische voorwaarden.

Afhankelijk van uw rijstijl en enkele eenvoudige trucjes kunt u tot 25% op uw brandstof besparen.

### Anticiperend schakelen

Algemene aanwijzingen: de hogere versnellingen zijn altijd de zuinigste. Ter oriëntatie kunnen we zeggen dat de meeste voertuigen met een snelheid van 30 km/h (19 mph) in de derde versnelling rijden, met 40 km/h (25 mph) in vierde versnelling en met 50 km/h (31 mph) in de vijfde.

Daarnaast kunt u brandstof besparen door een versnelling "over te slaan", als het verkeer en het rijden dat toelaten.

Belast de versnellingen niet tot het uiterste. Gebruik de eerste versnelling alleen om te beginnen met rijden en schakel snel op naar de tweede. Voorkom het gebruik van de kick-down in wagens met automatische versnellingsbak.

Wagens waarin op het instrumentenpaneel de versnellingen worden weergegeven, helpen u zuiniger te rijden omdat op het instrumentenpaneel aangegeven wordt wanneer u het beste kunt op- of terugschakelen.

### Laten uitrijden

Als u uw voet van het gaspedaal haalt, wordt de brandstoftoevoer onderbroken en daalt het brandstofverbruik.

Laat de wagen uitrijden als u ziet dat u bijvoorbeeld een rood stoplicht nadert. Alleen als de wagen te langzaam uitrijdt of als de af te leggen afstand te lang is, wordt aangera-

den het koppelingspedaal in te trappen om te ontkoppelen. De motor draait vervolgens stationair.

Als u denkt dat u langere tijd stil zult staan, dan kunt u de motor afzetten; bijvoorbeeld bij een spoorwegovergang.

### Anticiperend rijden en met het verkeer "meestromen"

Als u vaak remt en gas geeft, neemt het brandstofverbruik aanzienlijk toe. Als u anticiperend rijdt en een veilige afstand tot uw voorliggers aanhoudt, kunt u de verschillende snelheden waarmee u rijdt compenseren door slechts uw voet van het gaspedaal te halen. Het is dan niet meer nodig om actief te remmen en gas te geven.

### Rustig en gelijkmatig rijden

Constantheid is belangrijker dan snelheid: hoe gelijkmatiger er gereden wordt, des te lager het brandstofverbruik.

Als u op de snelweg rijdt, blijkt het effectiever te zijn om met een constante en matige snelheid te rijden dan wanneer u constant gas geeft en remt. In het algemeen geldt dat u even snel op uw eindbestemming aankomt wanneer u constant rijdt.

Het snelheidsregelsysteem helpt u een constantere rijstijl aan te nemen.

### Extra verbruikers matig gebruiken

Het is belangrijk dat u comfortabel reist, maar u moet de comfortsystemen dan wel ecologisch gebruiken.

Dit is omdat sommige aangesloten apparaten een hoger brandstofverbruik veroorzaken; voorbeelden:

- Koelsysteem van de airconditioning: als de airconditioning een aanzienlijk temperatuurverschil moet creëren, is daarvoor veel door de motor geproduceerde energie voor nodig. Daarom wordt aangeraden het verschil tussen de temperatuur in de wagen en de buitentemperatuur niet te veel laten verschillen. Het is soms nuttig de wagen voor het rijden te ventileren en eerste een korte afstand met de ruitjes open te rijden. Vervolgens kunt u de airconditioning met de ruitjes gesloten aanzetten. Houd de ruitjes bij hoge snelheden gesloten. Bij geopende ruitjes neemt het brandstofverbruik toe.
- Schakel de stoelverwarming uit wanneer u uw doel bereikt heeft.
- Zet de achterrauitverwarming uit wanneer deze niet beslagen of met ijs bedekt is.

### Korte ritten rijden

Als de motor koud is, verbruikt de motor direct na het starten veel meer brandstof. U moet kilometers maken om de motor op te laten warmen en het brandstofverbruik te normaliseren.

Motor en katalysator moeten hun optimale **bedrijfstemperatuur** hebben bereikt om verbruik en brandstofemissie doeltreffend te reduceren. Van doorslaggevende betekenis is in dit verband ook de **omgevingstemperatuur**.

**afb. 165** toont het verschil in brandstofverbruik bij eenzelfde rit en bij temperaturen van +20 °C (+68 °F) en -10 °C (+14 °F).

Vermijd daarom onnodige korte trajecten en combineer ritten.

De wagen verbruikt in de winter meer brandstof dan in de zomer, zelfs onder gelijke omstandigheden.

Tijdens het stationair draaien duurt het heel lang voordat de motor op bedrijfstemperatuur is. Tijdens het warmdraaien zijn bovendien de slijtage en de uitstoot van schadelijke stoffen bijzonder hoog. Daarom na het starten direct wegrijden. Daarbij hoge toerentalen vermijden.

### Bandenspanning aanpassen.

Als de banden de juiste bandenspanning hebben, vermindert dat de weerstand met het wegdek waardoor het brandstofverbruik afneemt. Als u de bandenspanning een beetje (+0,2 bar/+3 psi/ +200 kPa) verhoogt, kunt u brandstof besparen.

Let er bij het kopen van nieuwe banden op dat ze geoptimaliseerd zijn voor het rollen met de minst mogelijke weerstand.

### Motorolie met lage wrijving gebruiken

Volledig synthetische olie met lage viscositeit, ook wel motorolie met lage wrijving genoemd, vermindert het brandstofverbruik. Deze oliën verminderen de weerstand die door de wrijving in de motor ontstaat en worden beter en sneller verdeeld, met name bij het koud starten. Dit effect is met name waarneembaar in wagens waarmee vaak korte ritten worden gemaakt.

Controleer altijd of het motoroliepeil voldoende is, en houd u aan de service-intervallen (intervallen voor het vervangen van de motorolie).

Wanneer u motorolie koopt, let dan altijd op de norm en kijk of SEAT de motorolie heeft goedgekeurd.

### Onnodige ballast vermijden

Hoe lichter de wagen, des te zuiniger en ecologisch u zult rijden. Met een extra gewicht van bijvoorbeeld 100 kg neemt het brandstofverbruik toe met maximaal 0,3 liter/100 km.

Verwijder alle voorwerpen en onnodige ballast uit de wagen.

### Verwijder optionele uitrustingen en onnodige accessoires

Hoe aerodynamischer de wagen, des te minder het brandstofverbruik. Accessoires en optionele uitrustingen (zoals dakdragersyste-

men of fietsenrekken) verminderen het aerodynamische voordeel.

Daarom wordt aangeraden deze onnodige optionele uitrustingen en dakdragersystemen te verwijderen, en vooral als u met hoge snelheden wilt rijden.

### Andere factoren waardoor het brandstofverbruik toeneemt (voorbeelden):

- Storing in de motorregeling.
- Rijden in de bergen.

#### ATTENTIE

**Pas de snelheid aan en houd een veilige afstand aan tot uw voorliggers afhankelijk van het zicht, het klimaat, het wegdek en het verkeer.**

## Motorregeling en uitlaatgasreinigingssysteem

### Inleiding tot thema

#### ATTENTIE

De onderdelen van het uitlaatsysteem kunnen enorm heet worden. Hierdoor kan brand ontstaan.

- Parkeer de wagen zo dat geen enkel onderdeel van het uitlaatsysteem in contact

kan komen met brandbare materialen (zoals droog gras).

- Breng nooit een bodembeschermingslaag of corrosieerend middel op uitlaten, katalysatoren of hiteschilden aan.

### Controle- en waarschuwingslampjes

#### EPC Springt aan

Storing in de benzinemotorregeling. Laat de motor zo snel mogelijk nakijken in een gespecialiseerde werkplaats.

#### Springt aan

Storing in het uitlaatgascontrolesysteem. Snelheid minderen en voorzichtig naar de dichtstbijzijnde gespecialiseerde werkplaats rijden en de motor laten controleren.

#### Knippert

Fouten in de verbranding die de katalysator kunnen beschadigen. Snelheid minderen en voorzichtig naar de dichtstbijzijnde gespecialiseerde werkplaats rijden en de motor laten controleren.

Wanneer het contact wordt ingeschakeld, gaan sommige controle- en waarschuwingslampjes enkele seconden aan terwijl ze een

werkingscontrole uitvoeren. Na enkele seconden gaan de lampjes uit.

#### VOORZICHTIG

Let altijd op de brandende controlelampjes en neem de daarbij behorende beschrijvingen en aanwijzingen in acht om geen schade aan de wagen te veroorzaken.

#### Let op

Zolang de controlelampjes  of EPC blijven branden, kan de wagen motorstoringen, een hoger brandstofverbruik en een vermogensverlies vertonen.

### Katalysator

De katalysator wordt gebruikt voor nabehandeling van de uitlaatgassen waardoor de uitstoot van schadelijke gassen wordt vermindert. Voor een langere gebruiksduur van het uitlaatsysteem en de katalysator van de benzinemotor:

- Alleen loodvrije benzine tanken.
- Nooit de tank helemaal leegrijden.
- Nooit te veel motorolie bijvullen » pag. 209.
- De wagen niet slepen. Gebruik de startkabels »  pag. 46.

Als u tijdens het rijden overslaan van de ontsteking, vermogensverlies en slecht ronddraaien van de motor constateert, de snelheid onmiddellijk verlagen en de wagen door een gespecialiseerde werkplaats laten controleren. Onverbrande brandstof zou zo in het uitlaatsysteem en dus in de atmosfeer kunnen komen. Bovendien kan de katalysator door oververhitting ook worden beschadigd.

#### Milieu-aanwijzing

Ook bij een goed werkend uitlaatgasreinigingssysteem kan bij bepaalde bedrijfsfuncties van de motor een zwavelachtige uitlaatgaslucht ontstaan. Dit hangt van het zwavelgehalte van de brandstof af.

## Aanwijzingen voor het rijden

### Rijden in het buitenland

In sommige landen zijn veiligheidsnormen en voorschriften inzake uitlaatgassen van kracht die kunnen afwijken van de technische kenmerken van deze wagen. SEAT beveelt aan om, alvorens te vertrekken naar het buitenland, te informeren bij een Technische Dienst over de wettelijke bepalingen en over de volgende punten: »

- Moet de wagen technisch op de rit in het buitenland worden voorbereid, b.v. door het aanpassen van de lampen?
- Beschikt men over het nodige gereedschap, diagnoseapparatuur en reserveonderdelen voor inspecties en reparaties?
- Zijn er SEAT-dealers in het land van bestemming?
- In wagens met benzinemotor: is er loodvrije benzine met voldoende hoog octaangetal?
- Zijn in het land van bestemming geschikte motorolie (» pag. 209) en vloeistoffen van andere systemen verkrijgbaar die aan de SEAT-specificaties voldoen?
- Zijn er speciale banden vereist in het land van bestemming?

#### ⓘ VOORZICHTIG

SEAT kan niet aansprakelijk gesteld worden voor schade aan de wagen door een brandstof van lage kwaliteit, een gebrekkige service of de niet-beschikbaarheid van originele onderdelen.

### Rijden op overstroomde wegen

Om schade aan de wagen bij het rijden door water, bijv. een ondergelopen weg te voorkomen, let op het volgende:

- Controleer de diepte van het water alvorens over dat stuk weg te rijden. Het water mag **in geen geval** hoger reiken dan de onderste carrosserierand » ⓘ
- Rij stapvoets.
- Stop niet in het water, schakel niet naar de achteruitversnelling en zet de motor niet af.
- Het tegemoetkomende verkeer kan golven veroorzaken die het waterpeil voor uw auto verhogen, waardoor deze manier van rijden door water onmogelijk wordt.
- Zet het Start-Stopsysteem altijd uit wanneer u door water rijdt.

#### ⚠ ATTENTIE

Het rijden door water, modder, gesmolten sneeuw enz. kan de remwerking vertragen en dus de vereiste remweg verhogen, door de vochtigheid en de bevroering van de remschijven en -blokken in de winter.

- "Droog ze en verwijder het ijs" door voorzichtig te remmen. Doe dit zonder andere weggebruikers in gevaar te brengen en zonder verkeersregels te overtreden.
- Voorkom na het rijden door water bruuske en plotselinge manoeuvres.

#### ⓘ VOORZICHTIG

- Het rijden door ondergelopen zones kan ernstige schade veroorzaken aan bepaalde onderdelen van de wagen zoals de mo-

tor, transmissie, het onderstel of het elektrische systeem.

- Rijd nooit door zout water, aangezien het zout corrosie kan veroorzaken. Spoel alle delen van de wagen die in contact gekomen zijn met zout water af met zoet water.



## Systemen ter ondersteuning van de bestuurder

### Start-stopsysteem

#### Controlelampjes

##### Spring aan

Het start-stopsysteem is geactiveerd.

##### Knippert

Het start-stopsysteem is niet beschikbaar. Neem contact op met een gespecialiseerde werkplaats.

##### Spring aan

Het start-stopsysteem is geactiveerd, maar de motor kan niet automatisch worden afgezet. Neem contact op met een gespecialiseerde werkplaats.

##### Spring aan

Het start-stopsysteem kan de motor niet starten. Start de motor handmatig met de autosleutel » pag. 161.

Er is een storing in de dynamo » pag. 217

Na het inschakelen van het contact gaan ter controle kort enkele waarschuwings- en con-

trol lampjes branden. Na enkele seconden doven de lampjes.

#### ATTENTIE

Veiligheidsaanwijzingen »  in Controle- en waarschuwingslampjes op pag. 28 in acht nemen.

#### Start-stopsysteem

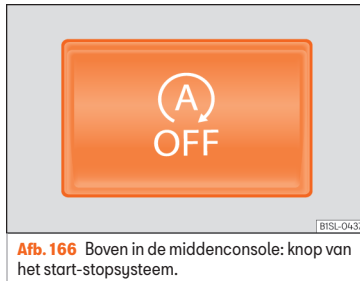

**Afb. 166** Boven in de middenconsole: knop van het start-stopsysteem.

Het start-stopsysteem is geactiveerd, de motor wordt automatisch afgezet als de wagen tot stilstand komt. Indien nodig, wordt de wagen automatisch weer gestart.

Deze functie is altijd geactiveerd als het contact wordt ingeschakeld. Op het display van het instrumentenpaneel wordt informatie over de huidige status weergegeven » pag. 183.

Zet het Start-Stopsysteem altijd handmatig uit wanneer u door water rijdt.

#### Wagens met versnellingsbak

- Wanneer de wagen stilstaat, zet u de versnelling in de vrijstand en laat u het koppelingpedaal los. De motor wordt uitgeschakeld.
- Om hem weer te starten is het voldoende om de koppeling in te trappen.

#### Wagens met automatische versnellingsbak

- Trap wanneer de wagen is stilgezet het rempedaal in en houd het rempedaal ingetrapd. De motor gaat uit.
- Haal uw voet van het rempedaal om de motor opnieuw te starten.
- Als de keuzehendel in de stand **N** staat, start de motor pas als er geen rijstand ingeschakeld is of het gaspedaal ingetrapd wordt.

#### Belangrijke voorwaarden opdat de motor automatisch stopt

- De bestuurder draagt de veiligheidsgordel.
- Het bestuurdersportier is gesloten.
- De motorkap is gesloten.
- De motor heeft een minimale motortemperatuur bereikt.
- De wagen heeft gereden sinds de laatste keer dat motor werd afgezet. »

- De accu van de wagen is voldoende geladen.
- De accu is te warm of te koud.
- De wagen staat niet op een steile helling.

### Vereiste voorwaarden opdat de wagen weer automatisch wordt gestart

De motor kan zich in de volgende gevallen weer automatisch starten:

- Als de wagen in beweging komt.
- Als de spanning van de accu afneemt.

### Voorwaarden die het starten met de auto-sleutel nodig maken

De motor moet in de volgende gevallen handmatig gestart worden:

- Als de bestuurder de veiligheidsgordel afdoet.
- Als het bestuurdersportier geopend wordt.
- Als de motorkap geopend wordt.

### Start-Stop-systeem in- en uitschakelen

- Druk de knop  op de middenconsole  
»» **afb. 166** in.
- Als het Start-Stopsysteem uitgeschakeld is, brandt het controlelampje in de knop.

Als bij het inschakelen, het wagensysteem in de Stop-modus staat start de motor onmiddellijk.

### **ATTENTIE**

De intelligente technologie van de start-hulpsystemen kan de door de natuurkundige wetten gestelde grenzen niet overwinnen. U moet zich vanwege het vergrote gemak dat de starthulpsystemen bieden nooit laten verleiden risico's te lopen.

- Iedere onbedoelde beweging van de wagen kan ernstig letsel tot gevolg hebben.
- De starthulpsystemen kunnen de oplettendheid van de bestuurder niet vervangen.
- Pas de snelheid en de rijstijl aan het zicht, het weer, het wegdek, het verkeer aan.
- De starthulpsystemen kunnen de wagen niet altijd stil houden of voldoende afremmen op een helling (bijvoorbeeld op gladde en bevroren oppervlakken).

### **ATTENTIE**

De rembekrachtiger en de elektromechanische stuurinrichting werken niet bij uitgeschakelde motor.

- Laat de wagen nooit met uitgeschakelde motor doorrollen.
- Als u de werkzaamheden in de motorruimte verricht moet u het Start-Stopsysteem uitzetten.

### **VOORZICHTIG**

Als u de wagen langdurig aan heel hoge temperaturen blootstelt, kan de accu beschadigd raken.

### **Let op**

In sommige gevallen kan het nodig zijn de motor handmatig met de sleutel te starten. Houd het desbetreffende controlelampje op het instrumentenpaneel in de gaten.

## Snelheidsregelsysteem (SRS)\*

### Controlelampje

#### **Springt aan**

Het snelheidsregelsysteem regelt de snelheid van de wagen.

Wanneer het contact wordt ingeschakeld, gaan sommige controle- en waarschuwingslampjes enkele seconden aan terwijl ze een werkingscontrole uitvoeren. Na enkele seconden gaan de lampjes uit.

### ⚠ ATTENTIE

Als u de waarschuwingslampjes negeert, kan de wagen midden in het verkeer tot stilstand komen, of kunnen zich ongevallen of ernstig letsel voordoen.

- Negeer de waarschuwingslampjes nooit.

### ⓘ VOORZICHTIG

Het negeren van brandende controlelampjes kan storingen tot gevolg hebben.

## Snelheidsregelsysteem bedienen

Lees aandachtig de aanvullende informatie »» 📖 pag. 27

Het snelheidsregelsysteem (SRS) zorgt ervoor dat tijdens het vooruit rijden met snelheden vanaf ongeveer 20 km/u (15 mph) de persoonlijk geprogrammeerde snelheid constant wordt aangehouden.

Het GRA vermindert alleen de snelheid wanneer het gaspedaal wordt bediend en er niet geremd wordt »» ⚠.

### Hellingen afdalen met de SRS

Als het SRS de snelheid van de wagen bij het omlaag rijden van een helling niet constant kan houden, rem de wagen dan met het rempedaal af en schakel indien nodig terug.

### Automatisch uitschakelen

Het snelheidsregelsysteem SRS wordt automatisch uitgeschakeld of tijdelijk onderbroken:

- Als het systeem een storing detecteert die de werking van het SRS beïnvloeden kan.
- Als gedurende een bepaalde tijd met een snelheid gereden wordt die hoger is dan de geprogrammeerde snelheid vanwege het in-trappen van het gaspedaal.
- Wanneer het rempedaal wordt ingetrapt.
- Als u schakelt bij een handgeschakelde versnellingsbak.
- Als de airbag geactiveerd wordt.

### ⚠ ATTENTIE

Als u met een constante snelheid niet op een veilige afstand van andere weggebruikers kunt rijden, kan het gebruik van het snelheidsregelsysteem tot ongevallen en ernstig letsel leiden.

- Gebruik het snelheidsregelsysteem nooit in druk verkeer, als de veiligheidsafstand onvoldoende is, op steile wegen, op bochtige of gladde wegen (sneeuw, ijs, regen of stenen), en op overstroomede wegen.
- Gebruik het SRS ook nooit buiten de verharde wegen of op onverharde wegen.
- Pas de snelheid aan en houd een veilige afstand aan tot uw voorliggers afhankelijk

van het zicht, het klimaat, het wegdek en het verkeer.

- Schakel het snelheidsregelsysteem altijd na gebruik uit om te voorkomen dat de snelheid onverwacht geregeld wordt.
- Het is gevaarlijk weer terug te gaan naar de opgeslagen snelheid wanneer die snelheid te hoog is voor de omstandigheden van dat moment (wegdek, verkeer, weersgesteldheid).
- Bij het bergafwaarts rijden kan het snelheidsregelsysteem de snelheid niet constant houden. Door het eigen gewicht van de wagen kan de snelheid toenemen. Schakel terug of rem de wagen met de voetrem af.

## Parkeerhulp\*

### Inleiding tot thema

De parkeerhulp helpt de bestuurder bij het inparkeren. Indien een obstakel dichtbij de achterzijde van de wagen komt, weerklinkt met tussenpozen een geluidssignaal. Hoe korter de afstand, des te korter het geluidsinterval. Indien u te dicht bij het obstakel komt, weerklinkt een continu geluidssignaal.

Als u nog dichter bij het obstakel komt en het signaal ononderbroken hoorbaar is, kan het systeem de afstand niet meer meten. »

De sensoren in de achterbumper verzenden en ontvangen ultrafrequente signalen. Zolang de ultrafrequente signalen duren (zenden, weerkaatsen tegen obstakels en ontvangen), berekent het systeem constant de afstand tussen de bumper en het desbetreffende obstakel.

### ⚠ ATTENTIE

De parkeerhulp kan de opmerkzaamheid van de bestuurder niet vervangen.

- De sensoren hebben dode hoeken waarin personen en objecten niet kunnen worden waargenomen.
- Houd de omgeving van de wagen altijd in de gaten omdat de sensoren niet altijd kleine kinderen, dieren of voorwerpen detecteren.
- Het oppervlak van bepaalde voorwerpen en kleding weerkaatsen de signalen van de parkeerhulpsensoren niet. Het systeem kan deze voorwerpen en personen met de genoemde kleding niet of niet goed detecteren.
- Externe geluidsbronnen beïnvloeden de signalen van de parkeerhulpsensoren. In dit geval worden in bepaalde omstandigheden geen personen of voorwerpen gedetecteerd.

### ⓘ VOORZICHTIG

- Voorwerpen als aanhangerdissels, dunne stangen, hekwerken, palen, bomen en geo-

pende schuurdeuren worden in bepaalde omstandigheden niet door de sensoren waargenomen en kunnen tot beschadiging van de wagen leiden.

- Hoewel de parkeerhulp een aanwezig obstakel detecteert en ervoor waarschuwt, is het mogelijk dat het obstakel te hoog of te laag is, waardoor dat obstakel bij het naderen ervan uit de meethoek van de sensoren kan verdwijnen en niet wordt aangeduid. De parkeerhulp zal u daarom ook niet waarschuwen voor deze voorwerpen. Als u de waarschuwing van de parkeerhulp negeert, kan de wagen aanzienlijk beschadigd raken.
- De sensoren in de bumper kunnen bijvoorbeeld bij het parkeren beschadigd of verkeerd afgesteld raken.
- Houd de sensoren in de bumper schoon, ijs- en sneuuvrij en plak er niets op. Zo zorgt u ervoor dat het systeem correct blijft werken.
- Spuit tijdens het met een hogedrukspruit schoonmaken van de sensoren enkel heel even water of stoom op de sensoren en houd meer dan 10 cm afstand tot de sensoren.
- Geluidsbronnen kunnen fouten in de berekende parkeerafstand teweegbrengen, bijvoorbeeld de parkeerafstand tot andere wagens, inductiekabels of bouwmachines.
- Elementen die later op de wagen werden gemonteerd zoals bijvoorbeeld een fiet-

senrek, kunnen de werking van de parkeerhulp ook nadelig beïnvloeden.

## Parkeerhulp

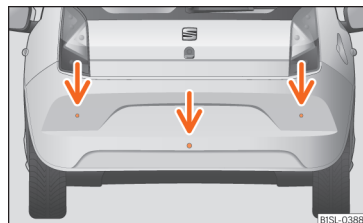

**Afb. 167** Parkeerhulpsensoren in de achterbumper.

De drie controlesensoren van de parkeerhulp zitten in de achterbumper » **afb. 167**.

### Parkeerhulp in- en uitschakelen

- *Inschakelen*: schakel de achteruitversnelling in bij ingeschakeld contact. U hoort een kort geluidssignaal ten teken dat de parkeerhulp actief is en goed werkt.
- *Uitschakelen*: achteruitversnelling uitschakelen.

### Bijzonderheden van de parkeerhulp

- Soms detecteert de parkeerhulp water dat zich op de sensoren bevindt als een obstakel.

- Als de afstand niet varieert, weerklinkt het waarschuwingssignaal na enkele seconden minder intens. Als het signaal continu klinkt, blijft het volume constant.
- Als de wagen zich van het obstakel verwijderd, wordt het intermitterende geluid automatisch uitgeschakeld. Als het opnieuw dichterbij komt, wordt het opnieuw ingeschakeld.
- Bij uw SEAT-dealer kunt u het volume van de waarschuwingssignalen bij laten stellen.

### **i** Let op

Als de parkeerhulp niet goed werkt, hoort u ongeveer 3 seconden een kort en constant geluidssignaal wanneer u hem voor het eerst inschakelt. Laat het parkeerhulpsysteem zo snel mogelijk in een gespecialiseerde werkplaats nakijken.

### Optisch parkeersysteem\* (OPS)

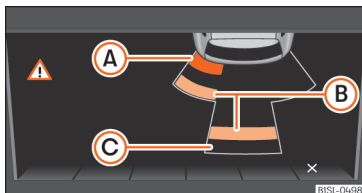

**Afb. 168** Aanduiding van OPS op het display

- A** Er is een obstakel in de botszone waargenomen
- B** Er is een obstakel in het segment waargenomen
- C** Geregistreerde zone achter de wagen

Het optisch parkeersysteem is een aanvulling op het parkeerhulpsysteem » pag. 186.

Op het display van de radio wordt het door de sensoren waargenomen gebied achter de wagen weergegeven. De mogelijke obstakels worden ten opzichte van de wagen » ⚠ weergegeven.

| Functie                                   | Nodige handelingen  |
|---|---|
| Schakel de displayweergave in:            | Parkeerhulp inschakelen » pag. 186. Het OPS wordt automatisch ingeschakeld. |
| Schakel de displayweergave handmatig uit: | Achteruitversnelling uitschakelen.  |

### Gecontroleerde zones

Achter de wagen » **afb. 168 C** wordt een zone van ongeveer 150 cm en aan de zijkan- ten van ongeveer 60 cm geanalyseerd.

### Aanduiding op het scherm

De getoonde grafiek geeft de gecontroleerde zones in verscheidene segmenten weer. Naarmate de wagen een obstakel nadert, komt het segment steeds dichterbij de weer-

gegeven wagen **A** of **B**. Uiterlijk bij het aanduiden van het voorlaatste segment is de botszone bereikt. **Zet de wagen stil!**

| Afstand van wagen tot obstakel | Geluidssignaal        | Kleur van segment wanneer een obstakel wordt waargenomen <sup>a)</sup> |
|--------------------------------|-----------------------|--|
| achter: ca. <b>31-150 cm</b>   | intermitterend geluid | Geel   |
| achter: ca. <b>0-30 cm</b>     | constant gefluit      | Rood   |

<sup>a)</sup> In het kleurendisplay.

### **⚠ ATTENTIE**

Laat u niet afleiden door naar het display te kijken.

### **i** Let op

- SEAT raadt aan met het gebruik van de parkeerhulp te oefenen op een plek waar geen verkeer is of op een parkeerplaats om met het systeem en de werking ervan vertrouwd te raken.
- Het door de sensoren waargenomen gebied op het display van de radio wordt met een vertraging van hooguit 5 seconden weergegeven.

## Remassistent in stadsverkeer (Safety Assist)\*

### Inleiding tot thema

De functie remassistent in stadsverkeer is functioneel voor verkeerssituaties tot een afstand van ca. 10 meter voor de wagen bij een snelheid van ca. 5-30 km/u (3-19 mph).

Wanneer het systeem een mogelijke botsing met een voertuig voor de wagen detecteert, maakt de wagen zich klaar om plotseling te kunnen remmen »» .

Als de bestuurder niet op de dreigende botsing reageert, kan het systeem automatisch afremmen om de impactsnelheid van de eventuele botsing te verlagen. Op deze manier kan het systeem helpen de gevolgen van een ongeval te beperken.

Als de functie remassistent in stadsverkeer vaststelt dat de bestuurder niet voldoende afremt voor de dreigende botsing, kan het systeem automatisch afremmen om de impactsnelheid van de eventuele botsing te verlagen. Op deze manier kan het systeem helpen de gevolgen van een ongeval te beperken.

### ATTENTIE

De intelligente techniek in de functie remassistent in stadsverkeer kan de natuur-

kundig en door het systeem zelf bepaalde grenzen niet overwinnen. U moet zich er door de voordelen van de functie remassistent in stadsverkeer nooit toe laten brengen hogere risico's te nemen. Het is de verantwoordelijkheid van de bestuurder op tijd te remmen.

- De functie remassistent in stadsverkeer kan zelf niet alleen ernstige ongevallen of letsel voorkomen.
- De functie remassistent in stadsverkeer kan in ingewikkelde verkeerssituaties ongewenste remhandelingen uitvoeren, bijvoorbeeld als twee wagens zich op zeer korte afstand kruisen.

### ATTENTIE

In het rijgedrag al uitgaan van de functie remassistent in stadsverkeer kan tot ernstige ongevallen of letsel leiden. Ondanks het systeem moet de bestuurder te allen tijde opmerkzaam blijven.

- Pas de snelheid aan en houd een veilige afstand aan tot uw voorliggers afhankelijk van het zicht, het klimaat, het wegdek en het verkeer.
- De functie remassistent in stadsverkeer reageert niet op overstekende mensen of dieren, noch op tegenliggers die op dezelfde rijbaan rijden.
- Als na het afgaan van de functie remassistent in stadsverkeer de auto weer start, rem dan met het rempedaal.

### VOORZICHTIG

Als u vermoedt dat de lasersensor van de functie remassistent in stadsverkeer beschadigd is, schakel dan deze functie uit. Hierdoor wordt bijkomende schade voorkomen.

- Voor reparatiewerkzaamheden aan de lasersensor is bijzondere vakkennis vereist. SEAT raadt u aan de Technische Dienst te raadplegen.

### Let op

- Als de functie remassistent in stadsverkeer een remhandeling activeert, dan verkleint het traject van het rempedaal. Hierdoor lijkt het dat het rempedaal "zwaarder" gaat.
- De automatische remingreep door de functie remassistent in stadsverkeer kan met behulp van het koppelingspedaal, de versnellingspedaal of met een correctieve ingreep worden geannuleerd.
- Tijdens het automatisch remmen door de functie remassistent in stadsverkeer kunnen er ongewone geluiden hoorbaar zijn. Deze zijn normaal. Ze worden veroorzaakt door het remsysteem.

## Waarschuwings- en controlelampjes

De functie remassistent in stadsverkeer gaat steeds aan als het contact wordt ingeschakeld. Dit wordt niet speciaal aangeuid.

Als de functie remassistent in stadsverkeer uitstaat, werkt of last heeft van een systeemfout, wordt dit door middel van een controlelampje op het instrumentenpaneel aangeuid.

### On Springt aan

De functie remassistent in stadsverkeer werd aangezet met de knop  **OFF** » **afb. 171**. Het controlelampje gaat na 5 seconden automatisch uit.

### Knippert

**Snel:** de functie remassistent in stadsverkeer remt automatisch of heeft automatisch geremd. Het controlelampje gaat automatisch uit.

**Langzaam:** functie remassistent in stadsverkeer momenteel niet beschikbaar. Als de wagen stopt, zet u de motor af en start u opnieuw. Voer indien nodig een visuele controle van de lasersensor uit (verontreiniging, bevroering) »  **in Lasersensor op pag. 190**. Indien deze nog steeds niet werkt, laat het systeem in een gespecialiseerde werkplaats nakijken.

### OFF Knippert

Binnen het werkingsbereik van 5-30 km/u (3-19 mpu): de functie remassistent in stadsverkeer werd uitgezet met de knop  **OFF** » **afb. 171**. Zet de functie remassistent in stadsverkeer aan met de knop  **OFF** » **afb. 171**.

Wanneer het contact wordt ingeschakeld, gaan sommige controle- en waarschuwinglampjes enkele seconden branden terwijl een werkingscontrole wordt uitgevoerd. Na enkele seconden gaan de lampjes uit.

### ATTENTIE

Als u de waarschuwinglampjes negeert, kan de wagen midden in het verkeer tot stilstand komen, of kunnen zich ongevallen of ernstig letsel voordoen.

- Negeer de waarschuwinglampjes nooit.
- Breng de wagen tot stilstand zodra dit op een veilige wijze mogelijk is.

### VOORZICHTIG

Als de brandende controlelampjes genegeerd worden kunnen er storingen ontstaan.

## Lasersensor

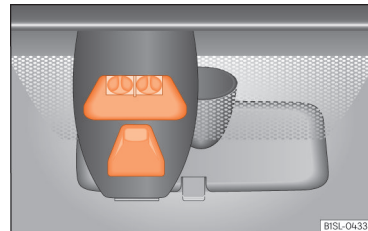

**Afb. 169** Op de voorruit: lasersensor voor de functie remassistent in stadsverkeer.

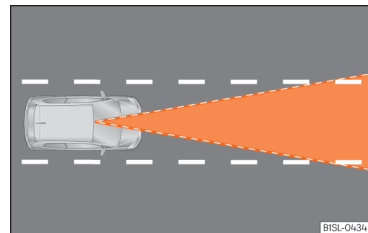

**Afb. 170** Detectiegebied van de lasersensor.

Dankzij een lasersensor op de voorruit » **afb. 169** kan het systeem verkeerssituaties vóór de wagen waarnemen.

Voorliggers kunnen hierdoor tot op een afstand van ongeveer 10 m worden herkend. »

**⚠ ATTENTIE**

De laserstraal van de sensor kan ernstig oogletsel veroorzaken.

- Richt er nooit met optische instrumenten op, bijvoorbeeld een detectiecamera, microscoop of vergrootglas, op een afstand van minder dan 100 mm van de lasersensor.
- Vergeet niet dat de laserstraal ook actief kan blijven wanneer de functie remassistent in stadsverkeer uitstaat of niet beschikbaar is. De laserstraal is niet zichtbaar voor het menselijk oog.

**ⓘ VOORZICHTIG**

Als de voorruit vuil, bevroren of beslagen is in het gebied van de lasersensor, bijvoorbeeld door regen, nevel of sneeuw, kan dit tot gevolg hebben dat de functie remassistent in stadsverkeer niet werkt.

- Houd altijd het lasersensorgebied vrij van vuil- en vorstaanslag.
- Verwijder sneeuw met een handveger en ijs bij voorkeur met een ontdooispray.

**ⓘ VOORZICHTIG**

Een bij de lasersensor beschadigde voorruit kan tot gevolg hebben dat de functie remassistent in stadsverkeer niet werkt.

- Vervang de voorruit als deze krassen, barsten of inslag van stenen in het gebied bij de lasersensor vertoont. Gebruik alleen

door SEAT goedgekeurde voorruiten. Repareren is niet toegestaan (bijv. in geval van steenimpact).

- Maak bij het vervangen van ruitenwisserbladen alleen gebruik van door SEAT goedgekeurde ruitenwisserbladen.
- Het lasersensorgebied op de voorruit met stickers of andere materialen bedekken.

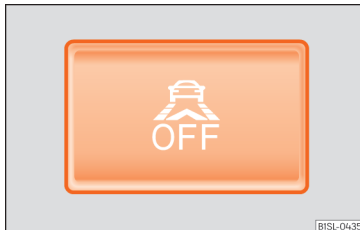
**Functie**

**Afb. 171** Onder in de middenconsole: knop voor de functie remassistent in stadsverkeer.

**De functie remassistent in stadsverkeer aan- en uitzetten**

- Druk op knop »» a**fb. 171** op de middenconsole.

Als de functie remassistent in stadsverkeer aan staat, brandt op het instrumentenpaneel

een **OFF** binnen het werkbereik van deze functie, d.w.z. voor snelheden van 5-30 km/u (3-19 mpu).

**Functie remassistent in stadsverkeer uitzetten in de volgende situaties**

In de volgende situaties wordt aanbevolen de functie remassistent in stadsverkeer uit te zetten »» ⚠:

- Als de wagen wordt aangesleept.
- Wanneer u de wagen in een wasstraat gaat wassen.
- Als de wagen op een rollentestbank staat.
- Als de lasersensor defect is.
- Na een botsing met de lasersensor.
- Bij het rijden buiten de verharde wegen (laaghangende taken).
- Als voorwerpen in het gedeelte boven de motorkap uitsteken, bijvoorbeeld bij lading op het dak die aan de voorkant veel uitsteekt.
- Als de voorruit bij de lasersensor beschadigd is.

**⚠ ATTENTIE**

Als de functie remassistent in stadsverkeer in deze situaties niet wordt uitgeschakeld, kan dat tot ongevallen of ernstige letsels leiden.



- Schakel de functie remassistent in stadsverkeer uit in de volgende kritische situaties.

### Bijzondere rijomstandigheden

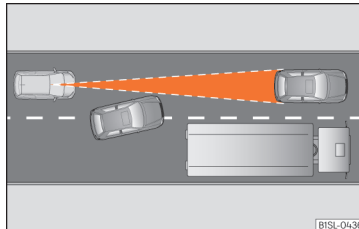
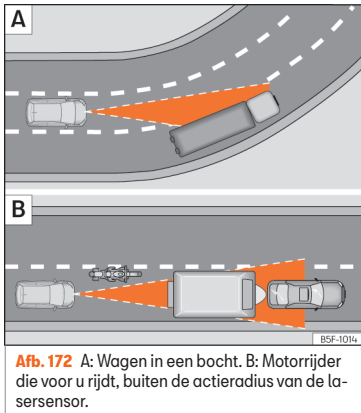

**Afb. 173** Wisseling van rijstrook door andere wagens

De functie remassistent in stadsverkeer kan de natuurkundig en door het systeem zelf bepaalde grenzen niet overwinnen. Daarom kunnen zich onder bepaalde omstandigheden onverwachte of late reacties van de functie remassistent in stadsverkeer voordoen. Blijf daarom steeds oplettend en grijp zo nodig zelf in.

**Bijvoorbeeld, in de volgende rijomstandigheden is bijzondere aandacht geboden:**

#### In de bochten

Bij het ingaan of verlaten van een "lange" bocht kan het voorkomen dat de wagen vertraagt omdat de lasersensor een wagen in de andere rijbaan waarneemt » » **afb. 172 A**. Om dit afremmen af te breken, trapt u het gaspedaal in, draait u aan het stuur of trapt u op het koppelingspedaal.

#### Smalle voorliggers

De lasersensor detecteert smalle voorliggers alleen als ze zich in het gezichtsveld van sensor bevinden » » **afb. 172 B**. Dat is met name het geval met smalle voertuigen, zoals motorfietsen.

#### Andere wagens die van rijstrook veranderen

Als een wagen vlakbij uw wagen van rijstrook verandert, kan dit tot onverwacht afremmen door de functie remassistent in stadsverkeer leiden » » **afb. 173**. Om dit afremmen af te breken, trapt u het gaspedaal in, draait u aan het stuur of trapt u op het koppelingspedaal.

#### Mogelijke storing van de lasersensor

Als de lasersensor slecht werkt door harde neerslag, nevel, sneeuw of modder, wordt de functie remassistent in stadsverkeer tijdelijk uitgeschakeld. Op het display van het instrumentenpaneel knippert het controlelampje .

Wanneer de storing van de lasersensor is opgelost, is de functie remassistent in stadsverkeer automatisch weer beschikbaar. Het controlelampje  dooft.

**In de volgende situaties zou de functie remassistent in stadsverkeer niet kunnen werken:**

- Scherpe bochten.



- Gaspedaal helemaal ingetrapt.
- De functie remassistent in stadsverkeer is uitgeschakeld of heeft een storing » pag. 189.
- Als de lasersensor vuil, bedekt of oververhit is » pag. 189.
- Tijdens een sneeuwbuï, zware regenval of bij dichte mist.
- Als er smalle voorliggers zijn.
- Voor voertuigen die elkaar tegenkomen.
- Voor tegenliggers op dezelfde rijstrook.
- Voor erg vuile wagens, met een lage reflectiegraad.
- Als er veel stof is.

## Starthulp op hellingen\*

### Werking

Deze functie is alleen beschikbaar bij wagens die met ESC zijn uitgerust.

De starthulp op hellingen helpt de bestuurder bij het bergop starten, door de wagen in stilstand te houden.

Het systeem behoudt de remdruk tijdens ca. twee seconden nadat de bestuurder de voet van het rempedaal haalt, om te vermijden dat de wagen naar achteren rolt tijdens het startmanoeuvre. Tijdens deze twee seconden

heeft de bestuurder voldoende tijd om het koppelingspedaal los te laten en te versnellen zonder dat de wagen zich verplaatst en zonder de handrem te moeten gebruiken. Dit maakt het starten gemakkelijker, comfortabeler en veiliger.

De voorwaarden voor de werking ervan zijn:

- op een helling staan,
- gesloten portieren,
- wagen in volledige stilstand,
- draaiende motor en ingetrapt rem,
- bovendien moet de versnelling ingeschakeld zijn of in vrijloop staan voor de schakelbak en de keuzehendel zich bevinden in de stand **S**, **D** of **R** in het geval van de automatische versnelling.

Het systeem is ook actief voor bergop met achteruit.

- Indien u in file bergopwaarts rijdt en wilt voorkomen dat de wagen per ongeluk terugrolt bij het starten, houd het rempedaal dan gedurende enkele seconden ingetrapt voordat u de wagen in beweging brengt.

### Let op

In uw Erkende servicecentrum of in een gespecialiseerde werkplaats kan men u zeggen of uw wagen met dit systeem is uitgerust.

### ⚠ ATTENTIE

- Indien u de wagen niet onmiddellijk start nadat u de voet van het rempedaal gehaald hebt, kan de wagen in bepaalde omstandigheden terugrollen. Trap het rempedaal in of trek de handrem onmiddellijk aan.
- Indien de motor afslaat, trap het rempedaal in of trek de handrem onmiddellijk aan.

## Trekhaak voor aanhangwagens en aanhangwagens

### Rijden met aanhangwagens

#### Informatie over het rijden met aanhangwagens

De wagen is **niet** goedgekeurd voor het rijden met aanhangwagens. De wagen is niet vanuit de fabriek uitgerust met een trekhaak en naderhand kan er evenmin een worden gemonteerd.

#### ATTENTIE

De montage van een trekhaak aan de wagen kan tijdens het rijden met aanhangwagens ernstige ongevallen en verwondingen veroorzaken.

- Monteer nooit een trekhaak aan de wagen.
- De aanhangwagens kan tijdens het rijden losschieten.

#### VOORZICHTIG

De montage van ongeacht welke trekhaken kunnen ernstige en kostbare schade aan de wagen veroorzaken die niet door de SEAT-garantie worden gedekt.

## Advies en actie

### Verzorging en onderhoud

### Accessoires, onderdelen vervangen en wijzigingen

#### Inleiding tot thema

#### ⚠ ATTENTIE

Ongeschikte reserveonderdelen en accessoires en werkzaamheden, wijzigingen en reparaties die verkeerd zijn uitgevoerd, kunnen schade aan de wagen, ongelukken en ernstig letsel veroorzaken.

- SEAT adviseert dringend alleen goedgekeurde SEAT-accessoires en originele SEAT®-onderdelen te gebruiken. Hiervoor heeft SEAT de betrouwbaarheid, veiligheid en geschiktheid vastgesteld.
- Laat reparaties en wijzigingen aan de wagen uitvoeren door een gespecialiseerde werkplaats. Deze gespecialiseerde werkplaatsen beschikken over de noodzakelijke gereedschappen, diagnose-apparatuur, reparatie-informatie en gekwalificeerd personeel.
- Monteer op de wagen alleen onderdelen waarvan de versie en eigenschappen overeenkomen met de fabrieksuitrusting.

- **Plaats, bevestig of monteer nooit voorwerpen zoals bekerhouders, telefoonhouders, op de afdekkingen van of binnen het ontplooiingsgebied van de airbagmodules.**
- **Gebruik uitsluitend die banden of velgen die door SEAT voor uw model wagen zijn vrijgegeven.**

#### Accessoires en onderdelen

SEAT raadt aan voor het kopen van accessoires en reserveonderdelen of bedrijfsmiddelen eerst advies in te winnen bij een Officieel SEAT-servicecentrum. Bijvoorbeeld wanneer u in een later stadium accessoires wilt monteren of een onderdeel wilt vervangen. Uw Officiële SEAT service kan u informatie geven over de wettelijke bepalingen en de aanbevelingen van productie inzake accessoires, reserveonderdelen en andere elementen.

SEAT adviseert alleen goedgekeurde **SEAT-accessoires** en **Originele SEAT®-onderdelen** te gebruiken. Hiervoor heeft SEAT de betrouwbaarheid, veiligheid en geschiktheid vastgesteld. Daarnaast zorgen de technische diensten van SEAT ervoor dat de montage op een deskundige manier worden uitgevoerd.

Ondanks dat SEAT de markt continu in de gaten houdt, garandeert SEAT niet dat de **niet door SEAT goedgekeurde producten** betrouwbaar, veilig en geschikt zijn voor de wagen. SEAT is daarom niet aansprakelijk voor

de producten, ook niet als in bepaalde gevallen een bepaald, officieel erkend technisch keuringsinstituut of een officiële instantie hiervoor goedkeuring heeft gegeven.

**Naderhand ingebouwde apparaten** die direct de controle over de wagen beïnvloeden moeten voorzien zijn van een **e**-code (keuringscode van de Europese Unie) en door SEAT voor uw wagen zijn goedgekeurd. Hieronder vallen bijvoorbeeld snelheidsregelsystemen of elektronisch geregelde dempingen.

De **extra aangesloten stroomverbruikers** die niet voor de directe controle van de wagen dienen, moeten zijn voorzien van een **CE**-code (conformiteitsverklaring van de fabrikant in de Europese Unie). Hieronder vallen bijvoorbeeld koelboxen, computers of ventilators.

#### ⚠ ATTENTIE

**Niet deskundig uitgevoerde reparaties of wijzigingen aan de wagen kunnen het gedrag van de airbags beïnvloeden en storingen in de werking of fatale ongelukken veroorzaken.**

- **Plaats, bevestig of monteer nooit voorwerpen zoals bekerhouders of telefoonhouders, op of bij de afdekkingen van de airbagmodules of binnen het ontplooiingsgebied van de airbagmodules.**
- **Voorwerpen die zich op de afdekkingen van of binnen het ontplooiingsgebied van de airbags bevinden, kunnen ernstig of**

fataal letsel veroorzaken als de airbags geactiveerd worden.

### Vloeistoffen en onderdelen

Alle vloeistoffen en bedrijfsmiddelen, zoals distributietandriemen, banden, koelvloeistof, motorolie, bougies en accu's van de wagen worden voortdurend verder ontwikkeld. Daarom moeten deze vloeistoffen en bedrijfsmiddelen in een gespecialiseerde werkplaats vervangen worden. De technische diensten worden continu van elke wijziging op de hoogte gebracht.

#### ATTENTIE

Als u een ongeschikte vloeistof of bedrijfsmiddel gebruikt, of deze verkeerd inzet, kan dit ongelukken, ernstig letsel, brandwonden en vergiftigingen veroorzaken.

- Daarom moeten de vloeistoffen gesloten in de originele verpakking bewaard worden.
- Bewaar vloeistoffen nooit in lege blikken waarin voedingsmiddelen hebben gezeten, lege flessen of andere verpakkingen. Anderen zouden ervan kunnen gaan drinken.
- Houd de vloeistoffen en bedrijfsmiddelen uit de buurt van kinderen.
- Lees altijd de informatie en de waarschuwingen op de vloeistofverpakkingen.

- Werk, wanneer u producten gebruikt die schadelijke dampen veroorzaken, altijd in de buitenlucht of in een goed geventileerde ruimte.
- Gebruik nooit brandstof, terpentijn, motorolie, aceton of andere heel vluchtige vloeistoffen voor de reiniging van de wagen. Deze zijn giftig en snel ontvlambaar. Ze kunnen brand of explosies veroorzaken!

#### VOORZICHTIG

- Vul alleen geschikte vloeistoffen bij. Haal de vloeistoffen niet door elkaar, anders zijn ernstige storingen en motorschade het gevolg.
- Accessoires en andere onderdelen vóór de koelluchtinlaat verslechteren de koelende werking van de motorkoelvloeistof. Als de motor een zware krachtsinspanning moet leveren en de buitentemperatuur erg hoog is, kan de motor oververhit raken.

#### Milieu-aanwijzing

De uitgelopen vloeistoffen kunnen het milieu vervuilen. Vang de uitgelopen vloeistoffen op in een geschikte opvangbak en lever de vloeistoffen in bij een daarvoor bestemd afvalinzamelingspunt om het milieu te beschermen.

### Reparaties en technische wijzigingen

Neem tijdens reparaties en technische wijzigingen de SEAT-richtlijnen in acht! »» 

Veranderingen doorvoeren aan elektronische onderdelen en de bijbehorende software kan tot storingen leiden. Vanwege de koppeling van elektrische onderdelen kunnen deze storingen ook direct doorwerken in systemen die er niet in eerste instantie mee te maken hebben. Dit kan de betrouwbare werking van uw wagen in gevaar brengen en zijn onderdelen sneller doen slijten. Dit kan ertoe leiden dat de wagen niet meer wettelijk wordt goedgekeurd.

Het Erkende SEAT-servicecentrum wijst iedere aansprakelijkheid af voor beschadigingen als gevolg van technische wijzigingen of ongeschikte reparaties.

Het Erkende SEAT-servicecentrum wijst iedere aansprakelijkheid af voor beschadigingen als gevolg van ongeschikte reparaties en wijzigingen. De SEAT-garantie dekt deze gevallen ook niet.

SEAT raadt aan reparaties en technische wijzigingen in een Erkend SEAT-servicecentrum uit te laten voeren en daarbij **originele SEAT®-onderdelen** te gebruiken. »»

## Wagens met accessoires en speciale uitrustingen

De fabrikanten van extra uitrustingen garanderen dat hun producten aan de geldende milieuwetten en -voorschriften, en dan met name aan de Richtlijnen 2000/53/EG en 2003/11/EG, voldoen. De eerste richtlijn regelt het beheer van wagens die aan het einde van hun nuttige levensduur zijn, en de tweede richtlijn heeft betrekking op de beperkende bepalingen wat de verkoop en het gebruik van bepaalde gevaarlijke stoffen en preparaten betreft.

De eigenaar van de wagen moet de documentatie met betrekking tot het inbouwen van extra uitrusting bewaren en als hij de wagen gaat verschromen overhandigen bij de overdracht van de wagen. Op deze manier wordt gegarandeerd dat de wagens met deze uitrustingen op een milieuvriendelijke wijze worden gerecycled.

### ATTENTIE

**Onjuist uitgevoerde reparaties of wijzigingen kunnen schade aan en storingen in de werking van de wagen veroorzaken en van invloed zijn op de werking van de hulpsystemen voor de bestuurder. Dit kan ernstige ongevallen tot gevolg hebben.**

- **Reparaties en wijzigingen aan de wagen mogen alleen door een gespecialiseerde werkplaats worden uitgevoerd.**

## Reparatie van en storingen in airbagsysteem

### Neem tijdens reparaties en technische wijzigingen de SEAT-richtlijnen in acht! »»

Wijzigingen en reparaties van voorbumpers, portieren, voorstoelen, en reparaties aan het dak of de carrosserie mogen alleen door een gespecialiseerde werkplaats worden uitgevoerd. In deze wagenonderdelen bevinden zich onderdelen en sensoren van het airbagsysteem.

Wanneer u werkzaamheden aan de airbags uitvoert en systeemonderdelen vanwege andere reparatiedoelinden uit- en inbouwt, kunnen onderdelen van het airbagsysteem worden beschadigd. Dat kan tot gevolg hebben dat de airbags in geval van een aanrijding niet goed of helemaal niet werken.

Om de beschermende werking van de airbags niet te beïnvloeden en te voorkomen dat uitgebouwde onderdelen lichamelijk letsel en milieuvuiling veroorzaken, moeten de voorschriften in acht genomen worden. Deze voorschriften zijn bekend bij de gespecialiseerde werkplaatsen.

Als de ophanging van de wagen gewijzigd wordt, kan dit in geval van een botsing gevolgen hebben voor de werking van het airbagsysteem. Als er bijvoorbeeld combinaties van wielen en banden gebruikt worden die niet goedgekeurd zijn door SEAT, als de wagen

minder hoog wordt, de ophanging stijver wordt gemaakt en de terugslagveren, veerpoten, schokdempers, enz. worden gewijzigd, kunnen de door de sensoren van de airbags gemeten en aan het regelapparaat doorgegeven resultaten, gewijzigd worden. Sommige wijzigingen aan de ophanging kunnen bijvoorbeeld de door de sensoren gemeten kracht laten toenemen waardoor het airbagsysteem bij botsingen geactiveerd wordt; krachten die onder normale omstandigheden niet geregistreerd zouden zijn en waarbij de airbags niet geactiveerd zouden zijn. Andere wijzigingen kunnen de door de sensoren geregistreerde krachten laten afnemen, waardoor de airbags niet geactiveerd worden wanneer dat wel zou moeten gebeuren.

### ATTENTIE

**Onjuist uitgevoerde reparaties of wijzigingen kunnen schade aan en storingen in de werking van de wagen veroorzaken en van invloed zijn op de werking van het airbagsysteem. Dit kan ernstige of fatale ongevallen tot gevolg hebben.**

- **Reparaties en wijzigingen aan de wagen mogen alleen door een gespecialiseerde werkplaats worden uitgevoerd.**
- **De airbagmodules mogen niet gerepareerd worden: ze moeten vervangen worden.**

- **Bouw nooit airbagonderdelen in die gere-cycled of afkomstig zijn van gebruikte wagens.**

### **ATTENTIE**

Een wijziging van de ophanging van de wagen, waaronder ook het gebruik van combinaties van niet-goedgekeurde wielen en banden, kan de werking van de airbags beïnvloeden waardoor het risico op ernstige of dodelijke verwondingen bij ongevallen toeneemt.

- **Bouw nooit onderdelen van de ophanging in waarvan de eigenschappen niet exact overeenkomen met de eigenschappen van de oorspronkelijke wagenonderdelen.**
- **Gebruik nooit combinaties van banden en velgen die niet door SEAT zijn goedgekeurd.**

### **Zendapparatuur naderhand inbouwen**

Om zendapparatuur in de wagen te kunnen gebruiken, is een buitenantenne nodig.

Het naderhand inbouwen van elektrische of elektronische apparaten is onderhevig aan de goedkeuring ervan voor de wagen. In bepaalde gevallen kan daardoor de wettelijke goedkeuring voor uw wagen worden ingetrokken.

SEAT heeft voor uw wagen het gebruik van zendapparatuur onder de volgende voorwaarden vrijgegeven:

- De buitenantenne moet op deskundige wijze worden ingebouwd.
- Een maximaal zendvermogen van 10 watt.

Alleen met een buitenantenne wordt het optimale bereik van de apparaten bereikt.

Wanneer u zendapparatuur met een zendvermogen van meer dan 10 watt wilt gebruiken, neem dan contact op met een gespecialiseerde werkplaats. Zij zijn vertrouwd met de technische mogelijkheden van de installatie. SEAT raadt u aan de Technische Dienst te raadplegen.

Houd rekening met de wettelijke bepalingen en de aanwijzingen en inbouw instructies van zendapparatuur.

### **ATTENTIE**

**Als de zendapparatuur los vervoerd wordt of niet goed is vastgemaakt, kan deze bij brusk remmen, plotselinge manoeuvres, of een ongeval door het interieur van de wagen worden geslingerd en letsel veroorzaken.**

- **Zendapparatuur moet onder het rijden altijd op de juiste wijze en buiten het ontplooiingsgebied van de airbags worden bevestigd, of op een veilige plaats worden opgeborgen.**

### **ATTENTIE**

**Als u zendapparatuur gebruikt die niet op de buitenantenne aangesloten is, kan het maximum elektromagnetische stralingsniveau in de wagen overschreden worden. Hetzelfde gebeurt als de buitenantenne verkeerd geïnstalleerd is.**

- **Gebruik alleen zendapparatuur in de wagen als deze aangesloten is op een volgens de instructies aangesloten buitenantenne.**

### **Mobiele telefoon in wagen gebruiken zonder aansluiten op buitenantenne**

Mobiele telefoons zenden radiogolven (ook wel hoge-frequentie-energie genoemd) uit en ontvangen deze, zowel tijdens telefoongesprekken als in de standby. In huidige wetenschappelijke publicaties wordt vermeld dat radiogolven die bepaalde waarden overschrijden, schadelijk voor het menselijk lichaam kunnen zijn. Landen en internationale commissies hebben bereik en richtlijnen opgesteld met als doel de elektromagnetische straling afkomstig van mobiele telefoons binnen bepaalde grenzen te houden die niet schadelijk zijn voor de gezondheid. Toch zijn er geen onomstotelijke wetenschappelijke bewijzen die aangeven dat draadloze telefoons helemaal veilig zijn.

»

Daarom raden deskundigen een gematigd gebruik van de mobiele telefoons aan met inachtneming van enkele voorzorgsmaatregelen om de straling op het menselijk lichaam te beperken.

Gebruikt u in de auto een mobiele telefoon die niet op de buitenantenne voor telefoons aangesloten is, dan kan de elektromagnetische straling hoger zijn dan wanneer de mobiele telefoon aangesloten zou zijn op een ingebouwde antenne of een andere aangesloten buitenantenne.

Als de wagen uitgerust is met een geschikt handsfree apparaat waarmee talloze extra GSM-functies met Bluetooth®-technologie kunnen worden bediend, dan voldoet u aan de wetgeving van vele landen die alleen het gebruik van mobiele telefoons in de auto toestaan zolang dat met handsfree-toestellen gebeurt.

Mobiele telefoons moeten in een passende telefoonhouder worden geplaatst of veilig in de auto worden opgeborgen. Als u van een telefoonhouder gebruik maakt, moet deze op de basisplaat zijn vastgeklemd. Alleen op deze manier is de telefoon op het instrumentenpaneel verankerd en altijd binnen handbereik van de bestuurder. De mobiele telefoon wordt op een buitenantenne aangesloten, al naar gelang de handsfreeset, door middel van de telefoonhouder of van een bestaande Bluetooth®-verbinding tussen uw GSM-toestel en de auto.

Door de mobiele telefoon op een in de wagen geïntegreerde antenne of op een op de mobiele telefoon aangesloten buitenantenne aan te sluiten, vermindert de elektromagnetische straling die de telefoon uitzendt en bijgevolg de effecten daarvan op het menselijk lichaam. Bovendien neemt de kwaliteit van de verbinding ook toe.

Als u de mobiele telefoon zonder het handsfree systeem in de wagen gebruikt, dan is de mobiele telefoon niet stevig bevestigd en niet op de buitenantenne voor de telefoon aangesloten. Tevens wordt de telefoon via de houder opgeladen. Ook kunnen de gevoerde telefoongesprekken onderbroken worden en zal de kwaliteit van de verbinding slechter zijn.

Gebruik de mobiele telefoon alleen in de auto als de telefoon op een handsfreesysteem aangesloten is. SEAT beveelt het gebruik van een buitenantenne aan als u in de auto wilt bellen.

Bluetooth® is een geregistreerd merk van Bluetooth® SIG, Inc.

### ⚠ ATTENTIE

**Als de mobiele telefoon los vervoerd wordt of als niet goed is vastgemaakt, kan deze bij bruuks remmen, plotselinge manoeuvres, of een ongeval door het interieur van de wagen worden geslingerd en letsel veroorzaken.**

- De mobiele telefoon, en andere apparatuur, evenals telefoon toebehoren zoals bijvoorbeeld telefoonhouders, kladblokken of navigatiesystemen, moeten onder het rijden altijd op de juiste wijze en buiten het ontplooiingsgebied van de airbags worden bevestigd, of op een veilige plaats worden opgeborgen.

### ⚠ ATTENTIE

Als u een mobiele telefoon of een zendontvangapparaat gebruikt die niet op de buitenantenne aangesloten is, kan het maximum elektromagnetische stralingsniveau in de wagen overschreden worden. Hiermee brengt u de gezondheid van de bestuurder en overige inzittenden in gevaar. Hetzelfde gebeurt als de buitenantenne verkeerd geïnstalleerd is.

- Houd tussen de antennes van de mobiele telefoon en een pacemaker een afstand aan van ten minste 20 centimeter, omdat mobiele telefoons de goede werking van de pacemaker kunnen beïnvloeden.
- Draag de mobiele telefoon nooit standby in de borstzak direct op de pacemaker.
- Zet de telefoon onmiddellijk uit als u vermoedt dat deze kan interfereren met een pacemaker of enig ander medisch apparaat.



### Steunpunten om de wagen omhoog te brengen

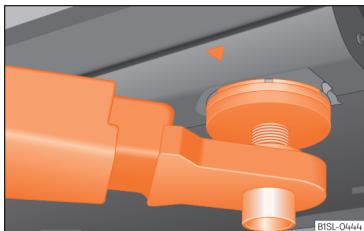

**Afb. 174** Voorste steunpunten om de wagen met een hefbrug of krik omhoog te brengen.

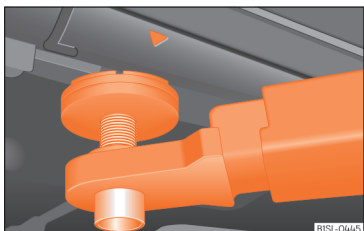

**Afb. 175** Achterste steunpunten om de wagen met een hefbrug of krik omhoog te brengen.

Voor het omhoogbrengen van de wagen mogen alleen de in de illustraties »» a**fb. 174** en »» a**fb. 175** aangeduide punten worden gebruikt. Als de wagen niet op de aangeduide punten omhoog gebracht wordt, kunnen er

beschadigingen »» ⚠ ontstaan en kan er ernstig letsel veroorzaakt worden »» ⚠.

De wagen mag niet omhoog gebracht worden met hefbruggen met dempingen die vloeistof bevatten.

Om een wagen met een hefbrug of een krik omhoog te brengen, moeten er eerst een aantal voorzorgsmaatregelen genomen worden. Hef de wagen nooit op met een hefbrug of krik als u niet beschikt over de opleiding, kennis en ervaring die nodig zijn om dit veilig te doen.

Informatie over het met een krik opkrikken van de wagen »» pag. 77.

### ⚠ ATTENTIE

Als het hefbrug of de krik niet correct gebruikt worden, kunnen er bij het opheffen van de wagen ongevallen ontstaan. Dit kan tot ernstig letsel leiden.

- Neem voor het opheffen van de wagen de instructies van de fabrikant van het hefbrug of de krik in acht, en indien nodig ook de wettelijke voorschriften.
- Bij het omhoog brengen van de wagen, of als deze eenmaal omhoog is gebracht, mag er niemand in zitten.
- Hef de wagen alleen omhoog op de punten die op de afbeeldingen »» a**fb. 174** en »» a**fb. 175** zijn aangeduid. Wordt de wagen niet op de aangeduide punten opgetild, dan kan deze van de hefbrug vallen bij bijv.

het uitvoeren van demontagewerkzaamheden van de motor of de versnellingsbak.

- De steunpunten van de wagen moeten zo centraal en plat mogelijk boven de steunplaten van de hefbrug worden gehouden.
- De motor nooit starten met opgekrikte wagen! De wagen zou van de hefbrug kunnen vallen ten gevolge van de motortrillingen.
- Moet u bij deze hoogtes onder de wagen werken, maak deze dan met geschikte montagebokken met voldoende draagvermogen vast.
- Nooit op de hefbrug klimmen.
- Controleer altijd of het gewicht van de wagen de laadcapaciteit van de hefbrug niet overschrijdt.

### ⓘ VOORZICHTIG

- Hef de wagen nooit omhoog aan het carter van de motorolie, de versnellingsbak, de achteras of de vooras.
- Om tijdens het omhoogbrengen van de wagen schade aan het onderstel van de wagen te voorkomen, moet u altijd een rubberen tussensteun gebruiken. Controleer ook of de armen van de hefbrug vrij bewogen kunnen worden.
- De armen mogen de zijbeugels »» andere wagenonderdelen niet raken.

## Controleren en bijvullen

### Brandstof

#### Identificatie van brandstoffen<sup>1)</sup>

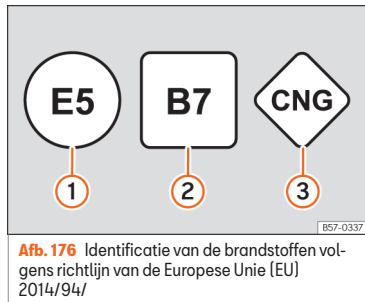

De brandstoffen worden met verschillende symbolen aangeduid. De verschillende symbolen naargelang de brandstof zijn te vinden op het vulpistool en op de tankklep van uw wagen. Deze identificatie dient om verwarring bij de keuze van de brandstof te vermijden.

<sup>1)</sup> Afhankelijk van het land

<sup>2)</sup> Leef de normen van het land waar u rijdt na.

- ① **Benzine** met ethanol (de "E" staat voor Ethanol). Het nummer geeft het percentage ethanol in de benzine aan. Zo betekent "E5" bijvoorbeeld dat het aandeel van ethanol maximaal 5% is.
- ② **Diesel** met biodiesel (de "B" staat voor Biodiesel). Het nummer geeft het percentage biodiesel in de diesel aan. Zo betekent "B7" bijvoorbeeld dat het aandeel van biodiesel maximaal 7% is.
- ③ **Aardgas**: CNG staat voor Compressed Natural Gas (aardgas onder druk).

#### Type brandstof

✓ Geldt voor wagens: met benzinemotor

Welke benzinesoort voor uw wagen geschikt is, staat aan de binnenzijde van de tankklep.

De wagen is met een katalysator uitgerust en mag alleen op **loodvrije benzine** rijden. De benzine moet voldoen aan de norm EN 228 en **zwavelvrij** zijn. U kunt brandstof tanken met een percentage ethanol van ongeveer 10% [E10]<sup>2)</sup>. De verschillende brandstofsoorten worden onderscheiden aan de hand van het **octaangetal (RON)** of de **antiklopindex (AKI)**.

De volgende teksten geven de informatie weer die op de betreffende stickers op de tankklep staan (voorbeelden):

#### Loodvrije benzine super met octaangetal 95 of normale benzine met octaangetal 91 (minimaal)

Geadviseerd wordt om loodvrij super met octaangetal 95 (91 AKI) te tanken. Indien niet beschikbaar: normale benzine met octaangetal 91 (87 AKI) (met licht vermogensverlies).

#### Loodvrije benzine super met octaangetal 95 (minimaal)

U moet minstens loodvrij super met octaangetal 95 (91 AKI) tanken.

Indien er geen benzine super is, kunt u ook *indien nodig* normale benzine met octaangetal 91 (87 AKI) tanken. In dat geval mag u echter alleen met gemiddelde toerentallen en geringe motorbelasting rijden. Zo snel mogelijk weer super benzine tanken.

#### Loodvrije benzine super plus met octaangetal 98 of benzine super met octaangetal 95 (minimaal)

Geadviseerd wordt om loodvrij super plus met octaangetal 98 (93 AKI) te tanken. Indien

niet beschikbaar: benzine super met octaangetal 95 (91 AKI) (met licht vermogensverlies).

Indien er geen benzine super is, kunt u ook *indien nodig* normale benzine met octaangetal 91 (87 AKI) tanken. In dat geval mag u echter alleen met gemiddelde toerentallen en geringe motorbelasting rijden. Zo snel mogelijk weer super benzine tanken.

### ⓘ VOORZICHTIG

- Brandstofsoorten met hoog ethanolpercentage, bijv. E30 - E100 mogen niet worden getankt. Het brandstofsysteem wordt beschadigd. Uitzondering: voertuigen met Totalflex-motor » pag. 201, Ethanolbrandstof.
- Een enkele tankbeurt met loodhoudende brandstof of brandstof met andere metaalhoudende additieven leidt al tot een permanente achteruitgang van de katalysatorwerking.
- U mag uitsluitend additieven voor benzine gebruiken die zijn goedgekeurd door SEAT. Producten met stoffen om het octaangetal te verhogen of het ontstekingsvermogen te verminderen kunnen metaalhoudende additieven bevatten, die de motor en katalysator aanzienlijk kunnen beschadigen. Producten van dit type mogen niet gebruikt worden.

- Gebruik geen brandstoffen die op de brandstofpomp zijn aangeduid als metaalhoudend. LVB-brandstoffen (loodvervangende benzine) bevatten metalen toevoegingen in hoge concentraties. Gevaar voor beschadiging van de motor!

- Bij benzine met een laag octaangehalte kunnen hoge toerentallen of een sterke motorbelasting tot schade aan de motor leiden.

### ⓘ Let op

- U kunt brandstof tanken met een hoger octaangetal dan de motor nodig heeft.
- In landen waar geen zwavelvrije brandstof beschikbaar is, is het toegestaan om brandstof met laag zwavelgehalte te tanken.

### Ethanolbrandstof

✓ Geldt voor wagens: met Totalflex-motor

U herkent voertuigen met Totalflex-motor<sup>1)</sup> aan de sticker op de tankklep, die de vermelding "Benzine/ethanol" heeft.

Voertuigen met Totalflex-motor werken zowel met loodvrije benzine (octaangetal 95 / 91 AKI) volgens de ANP-verordening nr. 57 als

met brandstof met een hoog ethanolpercentage. Het tanken gebeurt zoals u tankt met benzine.

Houd ook rekening » pag. 200, Type brandstof

### ⓘ Let op

SEAT beveelt aan om de tank uitsluitend te vullen met benzine om de 10.000 km, om de mogelijke onzuiverheden in de motor door het gebruik van ethanolbrandstof E100 te verminderen.

### Aardgas

✓ Geldt voor wagens: met aardgasmotor

Het aardgas kan o.a. gecomprimeerd of vloeibaar zijn.

### Gebruik van aardgas onder druk (CNG)

Wagens met een aardgasmotor mogen enkel werken met **CNG** (uit het Engels **C**ompressed **N**atural **G**as), of **aardgas onder druk** met een mengsel van **biomethaan** indien het voldoet aan de norm EN 16723-2.

Er mogen geen brandstoffen worden getankt zoals vloeibaar aardgas (in het Engels LNG = Liquefied **N**atural **G**as), autogas (in het Engels »

<sup>1)</sup> Deze motor wordt enkel in bepaalde markten aangeboden.

LPG = Liquefied Petroleum Gas) of hythaan (mengsel van waterstof en methaan) »» ⚠.

Daarom mag er in wagens met aardgas enkel gecompriëerd gas (CNG) getankt en gebruikt worden.

### Kwaliteit en verbruik van aardgas

Naargelang de kwaliteit is aardgas onderverdeeld in de groepen H en L.

Het type H heeft een grotere verwarmingscapaciteit en minder stikstof/koolstofdioxide dan het type L. Hoe groter de verwarmingscapaciteit van aardgas, hoe lager het verbruik.

De verwarmingscapaciteit en de hoeveelheid stikstof en koolstofdioxide kunnen echter schommelen binnen deze groepen. Daardoor kan het verbruik van de wagen variëren, ook al wordt er maar één type gebruikt.

De motorregeling wordt automatisch aangepast aan het gebruikte aardgas in overeenstemming met de kwaliteit. Daarom kunnen in de tank gassen van een verschillende kwaliteit worden gemengd en hoeft de tank niet volledig geleedigd te worden alvorens bij te tanken met gas van een andere kwaliteit.

### Aardgas en veiligheid

U ruikt gasgeur of vermoed dat er een lek is »» ⚠:

- Breng de wagen onmiddellijk tot stilstand.

- Contact uitschakelen.
- Open alle portieren om de wagen te ventileren.
- Doof onmiddellijk de sigaretten die u zou hebben aangestoken.
- Verwijder u van de wagen, of schakel onmiddellijk alle objecten uit die vonken of brand kunnen veroorzaken.
- Als de gasgeur blijft, rijd dan niet verder!
- Roep de hulp van vakmensen in. Laat de storing verhelpen.

### Regelmatige controles van het aardgas-systeem

De aardgastanks kunnen beschadigd raken en verroesten door uitwendige invloeden. De wanden van de gastanks verzwakken bij vervorming, schade of corrosie. Daardoor kunnen de tanks klappen en levensgevaarlijk letsel veroorzaken. Om die reden moet de eigenaar van de wagen het gassysteem **uiterlijk om de 4 jaar** laten nakijken in een gespecialiseerde werkplaats (visuele controle). De eigenaar van de wagen moet de aardgastanks laten vervangen in een gespecialiseerde werkplaats voordat ze aan het eind van hun levensduur komen. Informeer u bij een SEAT-dealer of gespecialiseerde werkplaats over de levensduur van de aardgastanks

### ⚠ ATTENTIE

Als u de gasgeur in de wagen of tijdens het bijtanken negeert, kunnen er ernstige veranderingen optreden.

- De noodzakelijke handelingen uitvoeren.
- verlaat het gevarengedebied.
- Indien nodig, verwittig dan de noodhulpdiensten.

### ⚠ ATTENTIE

De wagen is niet geschikt voor het gebruik van vloeibaar aardgas (LNG) of autogas (LPG), daarom mogen deze brandstoffen nooit getankt worden. Het vloeibaar gas kan de aardgastanks doen ontploffen, met ernstige letsels als gevolg!

### ⚠ ATTENTIE

Tanks die beschadigd of verroest zijn kunnen klappen en levensgevaarlijk letsel veroorzaken.

- Laat de aardgastanks uiterlijk om de 4 jaar nakijken (visuele controle).
- De aardgastanks hebben een beperkte levensduur. Laat de gastanks tijdig vervangen. Bij de SEAT-dealers of een gespecialiseerde werkplaats kunt u meer informatie hierover krijgen.

### ⚠ ATTENTIE

Indien de bodem van de wagen tegen de grond stoot of bij een aanrijding van achteren kunnen de aardgastanks beschadigd raken.

- Controleer of u een gasgeur waarneemt.
- Indien u een gasgeur waarneemt, ga dan zo snel mogelijk naar een gespecialiseerde werkplaats om het aardgasstelsel te laten nakijken.

### i Let op

De periodieke controle van het aardgasstelsel door een gespecialiseerde werkplaats volgens het Onderhoudsprogramma laten uitvoeren.

## Tanken

### Inleiding tot thema

De tankklep zit rechtsachter op de wagen.

### ⚠ ATTENTIE

Het onvoorzichtig tanken of werken met brandstof kan een brand of ontploffing veroorzaken met ernstige brandwonden en letsel tot gevolg.

- Zorg ervoor dat de vuldop steeds correct gesloten is om het verdampen en morsen van brandstof te voorkomen.
- Brandstoffen zijn hoogst ontvlambare en explosieve stoffen die brandwonden en ander ernstig letsel kunnen veroorzaken.
- Als tijdens het tanken de motor niet is uitgezet of het vulpistool niet volledig in de vulopening van de brandstoftank is gestoken, kan deze eruit vallen of kan er brandstof gemorst worden. En dit kan leiden tot brand, explosies en ernstig lichamelijk letsel.
- Tijdens het tanken moeten de motor en het contact om veiligheidsredenen uitgeschakeld worden.
- Schakel steeds uw mobiele telefoon en radio-installatie of andere elektronische apparaten uit voordat u begint te tanken. Elektromagnetische golven kunnen vonken produceren en brand veroorzaken.
- Stap nooit in de wagen terwijl u tankt. Als het absoluut nodig zou zijn om in te stappen, sluit dan het portier en raak een metaal oppervlak aan voordat u het vulpistool opnieuw aanraakt. Op deze manier voorkomt u dat er vonken ontstaan door elektrostatische ontlading. Tijdens het tanken kunnen vonken brand veroorzaken.
- Het tanken of vullen van jerrycans in de buurt van open vuur, vonken of voorwerpen die langzaam branden (bijvoorbeeld sigaretten) is ten strengste verboden.

- Voorkom elektrostatische ladingen en elektromagnetische straling tijdens het tanken.
- Neem de veiligheidsvoorschriften van het tankstation in acht.
- Mors nooit brandstof in de wagen of de bagageruimte.

### ⚠ ATTENTIE

SEAT u raadt in verband met de veiligheid aan geen jerrycan in de wagen mee te nemen. Vooral bij een ongeval kan brandstof of resten van brandstof uit de jerrycan lopen en ontsteken, ook wanneer de jerrycan leeg is. Dit kan leiden tot explosies, brand en lichamelijk letsel.

• Indien het absoluut nodig zou zijn brandstof in een jerrycan te moeten vervoeren, houd dan rekening met het volgende:

- Plaats de jerrycan voor het vullen nooit in of op de wagen (bijv. in de bagageruimte). Tijdens het vullen kunnen de gassen van de brandstof ontsteken door de elektrostatische lading.
- Zet de jerrycan altijd op de grond wanneer u deze vult.
- Steek het vulpistool zo ver mogelijk in de vulopening van de jerrycan.
- Als u een metaal jerrycan gebruikt, dan moet het vulpistool de jerrycan aanraken wanneer deze gevuld wordt,



om elektrostatische ladingen te voorkomen.

- Neem de wettelijke voorschriften over het gebruik, de opslag en het vervoer van jerrycans in acht.
- Let erop dat de jerrycan voldoet aan de fabricagenormen, bijv. ANSI of ASTM F852-86.

### ① VOORZICHTIG

• Verwijder onmiddellijk de op de wagen gemorste brandstof om te voorkomen dat het binnenscherm van het wiel, de band en wagenlak beschadigd raken.

• Diesel tanken in een benzinemotor kan ernstige schade en storingen aan de motor en aan het brandstofsysteem tot gevolg hebben. Dergelijke storingen vallen niet onder de SEAT-garantie. Indien u bij vergissing een verkeerd brandstoftype tankt, mag u in geen geval de motor starten. Zelfs als u maar een kleine hoeveelheid van de verkeerde brandstof getankt hebt. Roep de hulp van vakmensen in. Als de motor draait, kan de samenstelling van de verkeerde brandstof ervoor zorgen dat het brandstofsysteem en de motor ernstig beschadigd raken.

### 🌿 Milieu-aanwijzing

Brandstoffen kunnen het milieu verontreinigen. Vang uitgelopen vloeistoffen op en le-

ver deze bij de desbetreffende inzamelingspunten in.

### Controlelampjes en brandstofmeter

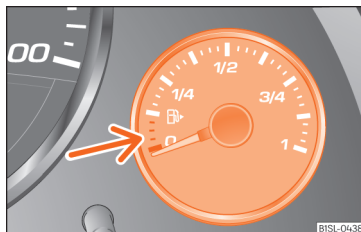

Afb. 177 In het instrumentenpaneel: brandstofmeter voor benzine.



Afb. 178 In het instrumentenpaneel: brandstofmeter voor benzine en aardgas.

De brandstofmeter kan verschillen al naargelang de wagnuitvoering >>> **afb. 177** of >>> **afb. 178**.

### <sup>a)</sup> Springt aan

De brandstoftank is bijna leeg. De brandstofreserve wordt gebruikt (rode markering >>> **afb. 177**) >>> pag. 33.

Ga zo snel mogelijk tanken >>> ⚠️.

<sup>a)</sup> Is alleen van toepassing voor wagens met de brandstofmeter in het instrumentenpaneel >>> **afb. 177**.

### <sup>a)</sup> Springt aan

De aardgastank is bijna leeg. De brandstofreserve wordt gebruikt (rode markering >>> **afb. 178**) >>> pag. 33.

Ga zo snel mogelijk tanken >>> ⚠️.

<sup>a)</sup> Is alleen van toepassing voor wagens met de brandstofmeter in het instrumentenpaneel >>> **afb. 177**.

### en resterende segmenten<sup>a)</sup> knippert ca. 10 seconden

De brandstoftank is bijna leeg. De brandstofreserve wordt gebruikt >>> pag. 33.

Ga zo snel mogelijk tanken >>> ⚠️.

<sup>a)</sup> Is alleen van toepassing voor wagens met brandstofmeter in display van instrumentenpaneel.

Wanneer het contact wordt ingeschakeld, gaan sommige controle- en waarschuwingslampjes enkele seconden aan terwijl ze een werkingscontrole uitvoeren. Na enkele seconden gaan de lampjes uit.

### Bij motoren op aardgas

De pijl van de brandstofmeter bevindt zich in het gebied van de brandstof waarmee op dat moment gereden wordt. Telkens wanneer het contact wordt ingeschakeld, gaat de wijzer eerst enkele seconden naar het gebied van de benzine om het huidige peil van die brandstof aan te geven. Vervolgens beweegt de pijl naar het gebied van het aardgas. Na het starten van de motor gaat de pijl naar het gebied van de op dat moment gebruikte werking.

**Bijzonderheid:** als u de wagen, onmiddellijk nadat er is getankt, lange tijd geparkeerd laat staan, kan het gebeuren dat de CNG-meter niet exact hetzelfde peil aangeeft dan dat er in de auto is na het tanken, wanneer men verder gaat rijden. Dit komt niet doordat het systeem niet potdicht is, maar doordat er een drukdaling is in het gasreservoir, na een koelingsfase onmiddellijk na het tanken.

### ⚠ ATTENTIE

Als u met een te lage brandstofreserve rijdt, kan de wagen midden in het verkeer tot stilstand komen. Dit kan ernstige ongevallen tot gevolg hebben.

- Als het brandstofpeil te laag is, kan de brandstoftoevoer van de motor verstoord raken, vooral bij het op- en afrijden van hellingen.
- Als de motor "smoort" of afslaat door het gebrek aan of de onregelmatige toevoer van brandstof, vallen de stuurinrichting, alle hulpsystemen voor de bestuurder en het remhulpsysteem uit.
- Ga tanken zodra de tank nog maar voor 1/4 gevuld is, om het stilvallen van de wagen door brandstofgebrek te voorkomen.

### ⓘ VOORZICHTIG

- Let altijd op de brandende controlelampjes en neem de daarbij behorende beschrijvingen en aanwijzingen in acht om geen schade aan de wagen te veroorzaken.
- Vul de brandstoftank nooit helemaal. Als de brandstoftoevoer onregelmatig is, kan dit tot overslaan van de ontsteking leiden, en de niet verbrande brandstof kan in het uitlaatgassysteem terechtkomen. Hierdoor kan de katalysator beschadigd raken.

### ⓘ Let op

Het pijltje naast het vulpistool in het instrumentenpaneel » » afb. 177 geeft aan aan welke kant van de wagen zich de tankklep bevindt.

## Benzine tanken

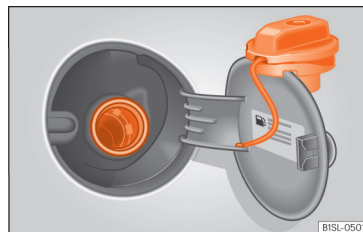

**Afb. 179** Geopende tankklep met vastgehaakte tankdop.

Lees aandachtig de aanvullende informatie » » pag. 33

**Vóór** het tanken moet u de motor, het contact en uw mobiele telefoon uitzetten. Niets inschakelen zolang u tankt.

### Tanken

Aan de binnenzijde van de tankklep bevindt zich een label waarop de voor de wagen te gebruiken brandstof weergegeven is » » pag. 200.

- Zodra het volgens de voorschriften bediende vulpistool voor de eerste keer wordt uitgeschakeld, is de brandstoftank vol » » ⚠.
- Niet blijven tanken na het uitschakelen! Als u dat toch doet, wordt de ruimte van de tank die voor de evt. uitzetting bedoeld is gevuld. »

Brandstof zou uit de tank kunnen morsen, ook vanwege de opwarming ervan.

### Wagens met aardgas

Om de 6 maanden moet met benzine worden gereden tot het controlelampje  gaat branden en de tank moet worden bijgevuld. Dit is nodig om de degelijke werking van het systeem en de kwaliteit van de brandstof vereist voor het rijden met benzine te verzekeren.

#### ATTENTIE

Als het vulpistool de brandstoftoevoer stopt, ga dan niet door met tanken. U tank kan anders te vol raken. Hierdoor kan de brandstof met kracht eruit lopen en weglekken. En dit kan leiden tot brand, explosies en ernstig lichamelijk letsel.

#### VOORZICHTIG



- Verwijder onmiddellijk de op de wagen gemorste brandstof om te voorkomen dat het binnenscherm van het wiel, de band en wagenlak beschadigd raken.

#### Milieu-aanwijzing

Brandstoffen kunnen het milieu verontreinigen. Vang uitgelopen vloeistoffen op en lever deze bij de desbetreffende inzamelingspunten in.

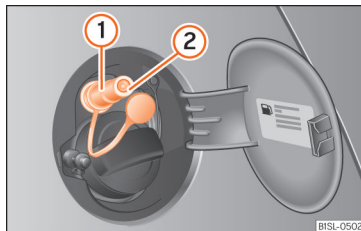
### Aardgas tanken



**Afb. 180** Tankklep open: gasvulmond , plug van vulmond .



Stop **voor** het tanken de motor, schakel het contact uit en zet de mobiele telefoon en de interieurvoorverwarming uit .

Ook moeten aandachtig de bedieningsinstructies van de leverancier van het aardgas gelezen worden.

De wagen is gemaakt om alleen liquefied aardgas te tanken (CNG) . Het is niet toegestaan om een ander soort aardgas te tanken, zoals bijvoorbeeld, vloeibaar aardgas (LNG) of hydromethaan.



#### Tankdop openen

De vulmond van de aardgas bevindt zich achter de tankklep, naast de vulmond van de benzine.

- Ontgrendel de wagen met de sleutel of met de toets voor centrale vergrendeling , die zich in het voorportier bevindt  pag. 104.
- Druk op de achterkant van het deksel en open het.

#### Tanken

**Bijzonderheid:** als de omgevingstemperatuur zeer hoog is, is het mogelijk dat de bescherming tegen oververhitting van de gasleverancier het onmiddellijk uitschakelt.

- De dop van de vulmond  **afb. 180**  doen.
- Sluit de vulopening van de gastoevoer aan op de vulmond.
- De brandstoftank zal vol wanneer de compressor van de toevoer die toevoer automatisch stopt.
- als u het bijtanken eerder wilt stopzetten, druk dan op de stop-toets van de toevoer.

#### Tankdop sluiten

- Ga na of de plug  van de gasvulmond niet vastzit in de vulmond. Plaats hem zo nodig opnieuw in de vulmond.
- Bevestig de dop in de vulmond.
- De klep sluiten tot deze goed vastklikt.



### **ATTENTIE**

Aardgas is zeer explosief en licht ontvlambaar. het onjuist gebruik van aardgas kan ongevallen, ernstige brandwonden en andere letsels veroorzaken,

- Vooraleer er aardgas getankt wordt, moet de vulmond correct vastklikken. Als u een gasgeur ruikt, moet u onmiddellijk stoppen met tanken.

### **ATTENTIE**

De wagen is niet klaar om aardgas te gebruiken, deze brandstof mag in geen geval gebruikt worden. Het gebruik van vloeibaar aardgas kan ervoor zorgen dat de brandstoftank ontploft, en kan ernstige verwondingen veroorzaken.

### **Let op**

- De vulmonden van de toevoer van aardgas kunnen op verschillende manieren gebruikt worden. Indien u niet weet hoe u moet bijtanken, is het beter dit over te laten aan een gekwalificeerd persoon in een tankstation.
- De geluiden die u tijdens het tanken hoort, zijn normaal en wijzen niet op een averij in het systeem.
- Het aardgassysteem van de wagen is zowel voorbereid op het bijtanken met een kleine compressor (traag tanken) als een

grote compressor (snel tanken) in tankstations met aardgas.

## Motorkap

### Vorbereidingen voor werkzaamheden in de motorruimte

Lees aandachtig de aanvullende informatie »  pag. 12

Alvorens werkzaamheden uit te voeren in de motorruimte, moet u controleren of de wagen op een horizontale en stevige ondergrond staat.

De motorruimte van de wagen is een gevaarlijk gebied. Werk nooit aan de motor of in de motorruimte indien u niet precies weet welke handelingen nodig zijn, de algemene veiligheidsvoorschriften niet kent of niet beschikt over de geschikte middelen, vloeistoffen en gereedschap » ! Wend u in dat geval voor alle werkzaamheden tot een gespecialiseerde werkplaats. Nalatigheid bij de werkzaamheden kan ernstige verwondingen veroorzaken.

### **ATTENTIE**

Indien de wagen onverwacht in beweging komt, kan dit ernstige verwondingen veroorzaken.

- Werk niet onder de wagen indien deze niet is vastgezet. Als u onder de wagen gaat werken terwijl de wielen op de grond staan, moet u de wagen op een vlak terrein neerzetten, de wielen blokkeren en de sleutel uit het contactslot trekken.
- Als u zich genoodzaakt ziet om onder de wagen werkzaamheden uit te voeren, zet hem dan met stropen en bokken vast zodat hij niet kan bewegen. De krik is hier niet geschikt voor en kan loskomen, wat tot ernstige verwondingen zou kunnen leiden.
- Zet het Start-Stopsysteem uit.

### **ATTENTIE**

Het werken in de motorruimte houdt allerlei risico's in en kan ernstige verwondingen veroorzaken.

- Bij alle werkzaamheden dient u uiterst voorzichtig te zijn en de algemene veiligheidsvoorschriften na te leven. Neem nooit persoonlijke risico's.
- Werk nooit aan de motor en in de motorruimte als u niet vertrouwd bent met de vereiste werkzaamheden. Als u niet zeker bent van de werkwijze, dient u de vereiste werkzaamheden te laten uitvoeren in een gespecialiseerde werkplaats. Het op ongeschikte wijze uitvoeren van werkzaamheden kan ernstige verwondingen tot gevolg hebben.
- Nooit de motorkap openen of sluiten als u ziet dat er stoom of koelvloeistof uitkomt. »

Die kunnen ernstige brandwonden veroorzaken. Wacht steeds tot u niet langer stoom of koelvloeistof uit de motorruimte ziet of hoort komen.

- Laat de motor steeds afkoelen alvorens u de motorkap opent.
- Het contact met de warme onderdelen van de motor of het uitaalstelsel kan brandwonden aan de huid veroorzaken.
- Voer na het afkoelen van de motor het volgende uit alvorens de motorkap te openen:
  - Schakel de handrem in en plaats de keuzehendel in de stand N, of plaats de versnellingshendel in neutrale stand.
  - Trek de sleutel uit het contact.
  - Houd kinderen altijd uit de buurt van de motorruimte en laat ze nooit zonder toezicht achter.
- Bij warme of hete motor staat het koelsysteem onder druk. De vuldop van het koelvloeistofexpansiereservoir niet openen zolang de motor warm is. Anders kan de koelvloeistof met hoge druk vrijkomen en brandwonden en ernstig letsel veroorzaken.
  - Draai na het afkoelen de dop langzaam en zeer voorzichtig linksom los, terwijl u deze lichtjes naar onderen drukt.
  - Bescherm steeds uw gezicht, handen en armen tegen hete koelvloeistof of stoom met een grote en dikke doek.

- Wanneer u vloeistoffen bijvult, zorg ervoor dat ze niet gemorst kunnen worden op onderdelen van de motor of het uitaalstelsel. Gemorste vloeistoffen kunnen brand veroorzaken.

### ⚠ ATTENTIE

De hoogspanning van de elektrische installatie kan schokken, brandwonden en levensbedreigend letsel veroorzaken!

- Veroorzaak nooit een kortsluiting in de elektrische installatie. De accu kan exploderen.
- Neem om het risico op elektrische schokken met ernstige gevolgen tot een minimum te beperken terwijl de motor draait of gestart wordt, het volgende in acht:
  - Raak nooit de elektrische kabels van het ontstekingsstelsel aan.

### ⚠ ATTENTIE

In de motorruimte bevinden zich draaiende delen die ernstige verwondingen kunnen veroorzaken.

- Breng uw hand nooit direct in of in de buurt van de koelluchtventilator. Als u de rotorbladen aanraakt, kunt u ernstig gewond raken. De ventilator start op grond van de temperatuur en kan plotseling in werking treden, zelfs wanneer het contact is uitgeschakeld en de sleutel uit het contactslot is getrokken.

- Als er werkzaamheden aan de motor moeten worden uitgevoerd terwijl er wordt gestart of terwijl de motor draait, bestaat er levensbedreigend gevaar door draaiende delen (bijv. de geribde riem, dynamo, koelluchtventilator) en door de hoogspanningsontsteking. Werk steeds met de grootst mogelijke voorzorg.

- Zorg er steeds voor dat geen enkel lichaamsdeel, sieraden, stropdassen, ruime kledingstukken of lang haar in de draaiende delen van de motor gekneld kunnen raken. Alvorens de werkzaamheden uit te voeren, dient u de stropdassen en sieraden (halskettingen enz.) af te doen, het haar bijeen te binden en kledingstukken strak aan het lichaam te brengen om te voorkomen dat deze tussen motoronderdelen bekneld kunnen raken.
- Trap het rempedaal steeds uiterst voorzichtig in en laat u nooit afleiden. De wagen zou zich zelfs met aangetrokken handrem nog kunnen verplaatsen.
- Geen voorwerpen, zoals poetslappen of gereedschap, in de motorruimte achterlaten. Indien u een voorwerp achterlaat, kan dit storingen in de werking, een motordefect of brand veroorzaken.

### ⚠ ATTENTIE

Vloeistoffen in de wagen en andere materialen kunnen snel vlam vatten in de motorruimte, wat kan leiden tot brand en ernstige verwondingen!

- Niet roken.
- Werk nooit in de buurt van plaatsen met vlammen of vonken.
- Giet nooit vloeistoffen op de motor. Dit kan leiden tot het ontsteken van de warme motordelen en verwondingen veroorzaken.
- Bij het werken aan het brandstof- of elektrische systeem, moeten de volgende instructies nageleefd worden:
  - Koppel de accu steeds los.
  - Werk nooit in de buurt van verwarmingstoestellen, warmtebronnen of vlammen.
- Houd steeds een brandblusser binnen handbereik die onlangs nagekeken is en zich in perfecte staat bevindt.
- Bedek de motor nooit met extra isolatiematerialen zoals een deken. Brandgevaar!

### ⚠ ATTENTIE

Als de motorkap niet goed gesloten is, zou hij onder het rijden plots open kunnen gaan en de bestuurder het zicht kunnen ontnemen. Dit kan ernstige ongevallen tot gevolg hebben.

- Controleer na het sluiten van de motorkap of de vergrendeling goed in de slotplaat vastgeklikt is. De gesloten motorkap moet vlak met de carrosseriedelen eromheen liggen.
- Als u onder het rijden vaststelt dat de motorkap niet goed gesloten is, moet u onmiddellijk stoppen en de motorkap goed sluiten.
- Verzeker u ervan dat de motorkap veilig geopend en gesloten kan worden (wanneer de motor niet draait, geen rook uit de motorruimte, rond de wagen is er voldoende ruimte, er zijn geen andere personen in de buurt enz.).

### ⚠ VOORZICHTIG

- Bij het vervangen of bijvullen van vloeistoffen, moet de betreffende vloeistof in de juiste tank gegoten worden. Een vergissing bij het toevoegen van vloeistoffen kan de werking van de wagen ernstig verstoren en leiden tot storingen in de motor!
- Om schade aan de motorkap en ruitenswissers te voorkomen, mag de motorkap alleen geopend worden als de wisserarmen op de voorruit liggen.
- Breng de wisserarmen vóór vertrek altijd omlaag.

### 🌿 Milieu-aanwijzing

Vloeistoffen die uit de wagen komen, zijn schadelijk voor het milieu. Controleer daarom regelmatig de grond onder de wagen. Laat de wagen in een gespecialiseerde werkplaats nakijken als u vlekken, olie of andere vloeistoffen op de grond ontdekt. Hang uitgelopen vloeistoffen op en lever deze bij de desbetreffende inzamelingspunten in.

## Motorolie

### Inleiding tot thema

### ⚠ ATTENTIE

- Verkeerd gebruik van motorolie kan ernstig letsel en brandwonden veroorzaken.
- Bescherm steeds uw ogen wanneer u werkt met motorolie.
  - Olie is een giftig product en moet buiten het bereik van kinderen gehouden worden.
  - De motorolie kan alleen bewaard worden in de oorspronkelijke dichte verpakking en hetzelfde geld voor de gebruikte olie totdat deze wordt weggedaan.
  - Bewaar olie nooit in lege blikken, flessen of andere verpakkingen. Anderen zouden ervan kunnen gaan drinken.



- Veelvuldige aanraking met motorolie kan de huid aantasten. Bij aanraking met motorolie moet de huid met water en zeep gewassen worden.
- Wanneer de motor draait wordt de olie erg heet. Dit kan brandwonden veroorzaken. Wacht steeds tot de motor afgekoeld is.

### Milieu-aanwijzing

Net zoals bij de andere vloeistoffen kan gemorste motorolie schadelijk zijn voor het milieu. Vang deze vloeistoffen op in geschikte houders en verwijder ze op milieuvriendelijke wijze.

### Waarschuwings- en controlelampjes

#### Knippert

Motoroliedruk te laag.

 **Stop met rijden!** Motor uitzetten. Controleer het motoroliepeil en vul, indien nodig, motorolie bij » pag. 211.

– Als het waarschuwingslampje knippert, mag u niet verder rijden noch de motor laten draaien, zelfs als het oliepeil correct is. Doet u dit toch dan kan de motor beschadigd raken. Roep de hulp van vakmensen in.

### ATTENTIE



Veiligheidsaanwijzingen »  in Controle- en waarschuwingslampjes op pag. 28 in acht nemen.

### Motoroliespecificaties

Lees aandachtig de aanvullende informatie »  pag. 34

De gebruikte motorolie moet strikt voldoen aan alle specificaties.

Voor een perfecte werking en lange levensduur van de motor, moet de juiste olie gebruikt worden. In de fabriek is de motor met een hoogwaardige multigrade olie gevuld die in het algemeen geschikt is voor alle jaargetijden.

Gebruik voor zover mogelijk uitsluitend motorolie die geautoriseerde is door SEAT » . Alleen met goedgekeurde motorolie conform de desbetreffende VW richtlijn bijvullen (»  pag. 34). Alle aangegeven oliën zijn **multigrade synthetische oliën**.

Motoroliesoorten worden continu verder ontwikkeld. De Technische Dienst wordt continu van elke wijziging op de hoogte gebracht. SEAT adviseert u daarom om de motorolie bij een SEAT-garage te laten verversen.

### VOORZICHTIG

- Vul alleen motorolie bij waarvan de specificaties uitdrukkelijk goedgekeurd zijn door SEAT. Elk ander type olie kan de motor beschadigen!
- Geen extra smeermiddel aan de motorolie toevoegen. Schade die door zulke middelen ontstaat, valt niet onder de garantie.

### Motoroliepeil controleren en bijvullen

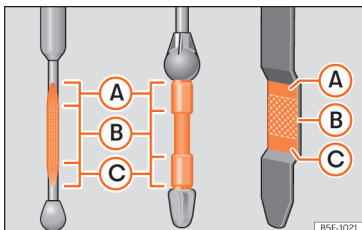

**Afb. 181** Peilstok met markeringen voor het oliepeil.



**Afb. 182** In de motorruimte: dop van de motorolie-vulopening losschroeven.

Lees aandachtig de aanvullende informatie » pag. 34

### Vorbereidingen

- Parkeer de wagen op een vlak terrein om een verkeerde aanduiding van het oliepeil te voorkomen.
- De motor moet heet zijn om het motoroliepeil te kunnen controleren. Wacht na het uitzetten van de motor een paar minuten zodat de olie in de carterpan kan terugstromen.
- Open de motorkap » pag. 207.
- De vulopening voor de motorolie is te herkennen aan het symbool op de dop » **afb. 182** en de peilstok aan de geverfde greep.

### Motoroliepeil controleren

- Trek de peilstok uit de buis en droog hem met een schone lap.
- Schuif de peilstok opnieuw zo ver mogelijk in de buis. Als de peilstok een markering heeft, moet deze markering bij het inschuiven in de overeenkomstige gleuf aan de bovenzijde van de buis passen.
- Haal de peilstok er weer uit en controleer het motoroliepeil.
- Schuif na het aflezen van het oliepeil, de peilstok opnieuw tot onderaan in de buis.

### ATTENTIE

De olie kan ontsteken als ze in aanraking komt met warme motoronderdelen. Dit kan

leiden tot brand, brandwonden en ander ernstig letsel.

- Zorg er steeds voor dat na het bijvullen de dop van de vulopening goed dichtgedraaid wordt. Hierdoor voorkomt u dat motorolie op de warme motoronderdelen kan weglekken wanneer de motor draait.

### VOORZICHTIG

- Start de motor niet als het oliepeil boven het gebied » **afb. 181** (A) ligt. Roep de hulp van specialisten in. Anders kunnen de katalysator en de motor beschadigd raken.
- Bij het vervangen of bijvullen van vloeistoffen, moet de betreffende vloeistof in de juiste tank gegoten worden. Een vergissing bij het toevoegen van vloeistoffen kan de werking van de wagen ernstig verstoren en leiden tot storingen in de motor.

### Milieu-aanwijzing

Het oliepeil mag in geen geval boven gebied (A) liggen. Anders kan olie via de carterontluchting worden aangezogen en door de uitlaat in de atmosfeer komen.

### Motorolieverbruik

Het olieverbruik hangt af van het type motor en kan variëren tijdens de levensduur ervan. »

Afhankelijk van de rijstijl en het gebruik van de wagen kan het olieconsumptie tot 1 liter/2000 km oplopen. Bij nieuwe wagen bij de eerste 5.000 kilometer kan dit getal zelfs nog worden overtroffen. Om die reden moet u het motoroliepeil regelmatig controleren, bij voorkeur elke keer bij het tanken en vóór langere ritten.

Indien de motor aan zware gebruiksomstandigheden wordt blootgesteld, moet het oliepeil binnen het gebied »» **afb. 181** (A) blijven, bijv. bij lange trajecten op de autosnelweg in de zomer of het rijden met in het hooggebergte.

### Motorolie verversen

Lees aandachtig de aanvullende informatie »»  pag. 34.

De motorolie moet op regelmatige tijdstippen vervangen worden, overeenkomstig de specificaties van het Onderhoudsprogramma.

Door de moeilijkheden bij de verwijdering van de gebruikte olie en de behoefte aan geschikt gereedschap en vakkennis, dient u de motorolie en het filter altijd in een gespecialiseerde werkplaats te laten vervangen. SEAT raadt u aan de Technische Dienst te raadplegen.

In het Onderhoudsprogramma vindt u gedetailleerde informatie over de service-intervalen.

Olietoevoegingen maken de nieuwe motorolie donkerder nadat de motor korte tijd gedraaid heeft. Dit is normaal en betekent niet dat de olie vaker verversd moet worden.

### ⚠ ATTENTIE

**Motorolie alleen zelf verversen, wanneer u over de noodzakelijke vakkennis beschikt!**

- Voordat u de motorkap opent, eerst de waarschuwingen lezen en deze opvolgen »» pag. 207.
- Motor eerst laten afkoelen. Hete olie kan brandwonden veroorzaken.
- Een beschermende bril dragen - gevaar door etsende werking van oliespetters.
- Uw arm horizontaal houden, als u de olieaftapplug met de hand losdraait, zodat de eruit lopende olie niet langs uw arm naar beneden kan lopen.
- Als uw huid met motorolie in contact is gekomen, dan dient u uw huid vervolgens grondig te wassen.
- Olie is giftig! Oude olie buiten het bereik van kinderen bewaren.

### ⓘ VOORZICHTIG

Geen extra smeermiddel aan de motorolie toevoegen. De motor kan hiervan schade

ondervinden. Schade die door zulke middelen ontstaat, valt niet onder de garantie.

### 🌿 Milieu-aanwijzing

Alvorens de motorolie te verversen, zoek altijd eerst een goede plaats om het volgens de milieuvorschriften te verwijderen.

### 🌿 Milieu-aanwijzing

Verwijder de olie steeds op milieuvriendelijke wijze. Giet gebruikte olie nooit weg in de afvoer, de riolering, de tuin, het bos, de openbare weg, rivieren enz.

## Motorkoelvloeistof

### Inleiding tot thema

### ⚠ ATTENTIE

De motorkoelvloeistof is een giftig product!

- Bewaar de koelvloeistof uitsluitend in de originele verpakking die goed afgesloten op een veilige plaats bewaard moet worden.
- Bewaar de koelvloeistof nooit in lege blikken, flessen of andere verpakkingen. Anderen zouden ervan kunnen gaan drinken.
- Bewaar de motorkoelvloeistof altijd buiten het bereik van kinderen.

- Zorg ervoor dat de verhouding van de juiste toevoeging voor de koelvloeistof overeenstemt met de laagste omgevings-temperatuur waarin de wagen gebruikt zal worden.
- Bij zeer lage buitentemperaturen kan de koelvloeistof bevroren en de wagen tot stilstand komen. Aangezien in dit geval de verwarming ook niet werkt, kunnen de inzittenden zonder warme kleding onderkoeld raken.

### Milieu-aanwijzing

De koelvloeistof en de toevoegingen kunnen het milieu vervuilen. Indien een bedrijfsvloeistof vrijkomt, moet die op een daartoe geschikte wijze worden opgevangen en op milieuvriendelijke wijze worden afgevoerd.

### Controlelampje van de koelvloeistof

Wanneer het contact wordt ingeschakeld, gaan sommige controle- en waarschuwingslampjes enkele seconden aan terwijl ze een werkingscontrole uitvoeren. Na enkele seconden gaan de lampjes uit.

### Gaat rood branden

Motoroliettemperatuurmeter te hoog.

 **Zet de wagen stil!** Breng de wagen tot stilstand zodra dit op een veilige wijze mogelijk is. Stop de motor en laat hem afkoelen.

Motorkoelvloeistofpeil te laag.

 **Zet de wagen stil!** Controleer het koelvloeistofpeil met koude motor en vul zo nodig koelvloeistof bij » pag. 213.

Motorkoelvloeistofsysteem defect.

 **Rij niet verder.** Roep de hulp van vakmensen in.

### Gaat rood knipperen

Motorkoelvloeistofsysteem defect.

Vraag hulp aan gespecialiseerd personeel.

### Gaat blauw branden

De koelvloeistoftemperatuur van de motor op aardgas is laag. De motor heeft de bedrijfstemperatuur niet bereikt.

Zolang het waarschuwingslampje blijft branden, moet u hoge toerentallen en hoge belastingen van de motor vermijden.

### ATTENTIE

**Veiligheidsaanwijzingen »  in Controle- en waarschuwingslampjes op pag. 28 in acht nemen.**

## Koelvloeistofpeil controleren en bijvullen

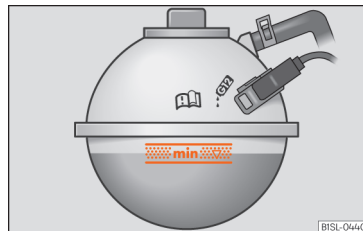

**Afb. 183** In de motorruimte: markering aan het koelvloeistofexpansiereservoir.





**Afb. 184** In de motorruimte: vuldop van het koelvloeistofexpansiereservoir.

Lees aandachtig de aanvullende informatie »  pag. 34 »

Indien het koelvloeistofpeil zeer laag is, gaat het overeenkomstige waarschuwinglampje branden.



### Vorbereidingen

- Parkeer de wagen op een vlak en stevig terrein.
- Laat de motor afkoelen » » .
- Open de motorkap  » pag. 207.
- Het koelvloeistofexpansiereservoir is te herkennen aan het symbool  op de dop » » **afb. 184.**

### Het motorkoelvloeistofpeil controleren

- Controleer het koelvloeistofpeil wanneer de motor koud is door middel van de zijmarkering van het expansiereservoir » » **afb. 183.**
- Vul koelvloeistof bij wanneer het koelvloeistofpeil in het reservoir onder de "MIN"-markering staat. Bij warme motor kan het peil ook iets boven het gemarkeerde gebied liggen.

### Motorkoelvloeistof bijvullen

- Bescherm steeds uw gezicht, handen en armen tegen hete koelvloeistof of stoom door een geschikte doek op de dop van het expansiereservoir te plaatsen.
- Schroef de dop voorzichtig los » » .
- Vul uitsluitend **nieuwe** koelvloeistof bij die voldoet aan de SEAT-specificaties (» »  pag. 35) » » .

- Het koelvloeistofpeil moet binnen de ingeslagen markeringen in het expansiereservoir liggen » » **afb. 183. Overschrijd nooit de bovenste rand van het gemarkeerde gebied** » » .
- Schroef de dop goed vast.
- Als u in een noodgeval niet beschikt over een koelvloeistof die voldoet aan de vereiste specificaties (» »  pag. 35), mag in geen geval een andere toevoeging gebruikt worden. Voeg in plaats daarvan uitsluitend **gedistilleerd water** » »  toe. Laat daarna zo snel mogelijk de juiste mengverhouding herstellen met de voorgeschreven toevoeging » »  pag. 35.

### ATTENTIE

Hete stoom of koelvloeistof kan ernstige brandwonden veroorzaken.

- Open nooit de motorkap als u stoom of koelvloeistof uit de motorruimte ziet of hoort komen. Wacht tot er niet langer stoom of koelvloeistof zichtbaar of hoorbaar is.
- Wacht steeds tot de motor volledig afgekoeld is alvorens u de motorkap voorzichtig opent. Het contact met warme onderdelen kan brandwonden veroorzaken.
- Bij warme of hete motor staat het koelsysteem onder druk. De vuldop van het koelvloeistofexpansiereservoir niet openen zolang de motor warm is. Anders kan de koelvloeistof met hoge druk vrijkomen en

brandwonden en ernstig letsel veroorzaken.

- Draai de dop langzaam en zeer voorzichtig linksom los, terwijl u hem lichtjes naar onderen drukt.
- Bescherm steeds uw gezicht, handen en armen tegen hete koelvloeistof of stoom met een grote en dikke doek.
- Wanneer u vloeistoffen bijvult, zorg ervoor dat ze niet gemorst kunnen worden op onderdelen van de motor of het uitlaatsysteem. Gemorste vloeistoffen kunnen brand veroorzaken. In bepaalde omstandigheden kan de ethyleenglycol van de koelvloeistof ontsteken.

### ATTENTIE

Als er zich onvoldoende koelvloeistof in het koelsysteem bevindt, dan kunnen er zich fouten in de motor voordoen en kunnen er bijgevolg ernstige verwondingen worden opgelopen.

- Er moet worden nagegaan of het additiefercentage juist is, rekening houdend met de laagst voorziene omgevingstemperatuur op de plaats waar de wagen gebruikt zal worden.
- Als er een extreem lage buitentemperatuur is, kan de koelvloeistof bevriezen en kan de wagen niet meer bewegen. Omdat in dat geval ook de verwarming niet werkt, kunnen inzittenden die niet warm genoeg zijn gekleed doodvriezen.



**ⓘ VOORZICHTIG**

- Indien u niet beschikt over geschikte koelvloeistof, enkel bijvullen met gedestilleerd water. Elk ander type water kan aanzienlijke corrosie veroorzaken in de motor wegens zijn chemische bestanddelen. Dit kan leiden tot storingen van de motor. Indien geen gedistilleerd water toegevoegd is maar een ander type water, moet een gespecialiseerde werkplaats onmiddellijk de vloeistof van het motorkoelsysteem vervangen.
- Vul alleen koelvloeistof bij tot aan de bovenste rand van het gemarkeerde gebied » » **afb. 183**. Een teveel aan koelvloeistof wordt anders bij warm worden van de motor uit het koelsysteem geperst, met schade tot gevolg.
- Bij een groot koelvloeistofverlies alleen koelvloeistof bijvullen nadat de motor *volledig afgekoeld* is. Een aanzienlijk koelvloeistofverlies kan erop wijzen dat er lekken bestaan in het motorkoelsysteem. Laat het systeem direct in een gespecialiseerde werkplaats nakijken. Doet u dit niet, dan kan dit tot schade aan de motor leiden.
- Let er bij het toevoegen van vloeistoffen op dat de vloeistof in het juiste reservoir gegoten wordt. Een vergissing bij het toevoegen van vloeistoffen kan de werking van de wagen ernstig verstoren en leiden tot motordefect!

**ⓘ VOORZICHTIG**

De originele additieven mogen niet worden gemengd met koelvloeistoffen die niet zijn goedgekeurd door SEAT. Deze mengsels kunnen ernstige schade veroorzaken aan de motor en het koelsysteem.

- Als de vloeistof in het expansiereservoir niet lila is maar bijvoorbeeld bruin, dan is het additief G13 waarschijnlijk gemengd met een niet-geschikte koelvloeistof. In dat geval moet de koelvloeistof direct worden ververs. Anders kan de werking van de wagen ernstig verstoord worden en kan de motor defect raken!

## Remvloeistof

### Remvloeistofpeil controleren

Lees aandachtig de aanvullende informatie » »  pag. 35

De remvloeistof neemt in de loop der tijd water uit de omringende lucht op. Als de remvloeistof te veel water bevat, kan het remsysteem beschadigd raken. Water vermindert het kookpunt van de remvloeistof aanzienlijk. Als de remvloeistof te veel water bevat en de remmen een grote belasting ondergaan, dan kunnen er zich luchtbellenvormen in het remsysteem. Deze luchtbellenvorming verminderen de remkracht, waardoor de remweg aanzienlijk

toeneemt en het remsysteem zelfs helemaal kapot kan gaan. Voor uw eigen veiligheid en die van de andere weggebruikers is het van belang dat het remsysteem altijd correct werkt » » .

### Specificatie van remvloeistof

SEAT heeft een speciale remvloeistof ontwikkeld die geoptimaliseerd is voor het remsysteem van uw wagen. Voor de beste werking van het remsysteem raadt SEAT aan remvloeistoffen te gebruiken die voldoen aan de norm VW 501 14. Als u niet beschikt over deze remvloeistoffen of om welke reden ook kiest voor een andere remvloeistof, dan kunt u een remvloeistof gebruiken die voldoet aan de Amerikaanse norm FMVSS 116 DOT 4 of de Duitse norm DIN ISO 4925 CLASS 4 » » .

De remvloeistof volgens de norm VW 501 14 voldoet aan de eisen van de Amerikaanse norm FMVSS 116 DOT 4 en de Duitse norm DIN ISO 4925 CLASS 4. Maar dit wil niet zeggen dat andere remvloeistof die voldoet aan de eisen van de Amerikaanse norm FMVSS 116 DOT 4 of de Duitse norm DIN ISO 4925 CLASS 4 ook automatisch voldoet aan de norm VW 501 14. Vergelijk de informatie die vermeld staat op de fles met remvloeistof en zorg ervoor dat u altijd een geschikte remvloeistof gebruikt.

Een geschikte remvloeistof is verkrijgbaar bij SEAT-dealers. »

## Remvloeistofpeil

Het remvloeistofpeil moet altijd tussen de markeringen MIN en MAX van het remvloeistofreservoir liggen, of ruim boven de markering MIN »» » ⚠.

Het remvloeistofpeil kan niet altijd worden gecontroleerd omdat in sommige modellen de motoronderdelen de remvloeistoftank blokkeren. Als u het remvloeistofpeil niet precies kunt aflezen, laat dit dan door een gespecialiseerde werkplaats doen.

Het remvloeistofpeil zakt licht tijdens het rijden omdat de remblokken slijten en de rem automatisch afgesteld wordt.

## Remvloeistof ververset

U moet de remvloeistof volgens de aanwijzingen van het Onderhoudsprogramma vervangen. Ga naar een gespecialiseerde werkplaats om de remvloeistof te laten vervangen. SEAT raadt u aan de Technische Dienst te raadplegen. Let erop dat hier uitsluitend remvloeistoffen bijgevoerd worden die voldoen aan de vereiste specificaties.

### ⚠ ATTENTIE

Als het remvloeistofpeil laag is, of de remvloeistof verouderd of niet geschikt is, dan is het mogelijk dat het remsysteem niet meer goed werkt of dat de remkracht afneemt.

- Controleer periodiek het remsysteem en het remvloeistofpeil!

- U moet de remvloeistof periodiek vervangen overeenkomstig de aanwijzingen van het Onderhoudsprogramma.

- Controleer of u de juiste remvloeistof gebruikt. Gebruik alleen remvloeistoffen die voldoen aan de normen VW 501 14, FMVSS 116 DOT 4 of DIN ISO 4925 CLASS 4. Andere soorten remvloeistoffen kunnen invloed hebben op de remwerking en de remkracht verminderen. Gebruik een remvloeistof niet als op het reservoir niet vermeld staat dat deze aan de specificaties van de normen VW 501 14, FMVSS 116 DOT 4 of DIN ISO 4925 CLASS 4 voldoet.

- De bij te vullen remvloeistof moet nieuw zijn.

- Remvloeistof alleen in de gesloten originele verpakking en buiten het bereik van kinderen bewaren - vergiftingsgevaar!

- Bij te oude remvloeistof kan het bij grote belasting van de remmen tot belvorming in het remsysteem komen. Hierdoor worden de remwerking en bijgevolg de rijveiligheid verminderd. Gevaar voor ongelukken.

### ⓘ VOORZICHTIG

Remvloeistof tast de lak aan. Veeg onmiddellijk alle restanten remvloeistoffen weg die met de lak in contact komen.

### ♻ Milieu-aanwijzing

Remvloeistoffen vervuilen het milieu. Vang uitgelopen vloeistoffen op en lever deze bij de desbetreffende inzamelingspunten in.

## Reservoir ruitensproeiervloeistof

### Ruitensproeiervloeistofpeil controleren en vloeistof bijvullen

Lees aandachtig de aanvullende informatie »» » 📖 pag. 35

Controleer regelmatig het ruitensproeiervloeistofpeil en vul dit zo nodig bij.

- Open de motorkap ⚠ »» » pag. 207.
- Het ruitensproeiervloeistofreservoir is herkenbaar aan het symbool 🚰 op de dop.
- Controleer of er voldoende ruitensproeiervloeistof in het reservoir zit.
- Voor het vullen water met een door SEAT aanbevolen glasreiniger mengen »» » ⓘ. De mengverhouding op de verpakking moet worden opgevolgd.
- Bij lage temperaturen een speciale antivries toevoegen zodat het water niet kan bevriezen.

### Vulhoeveelheden

De inhoud van het ruitensproeiervloestofreservoir is ongeveer 3 liter.

#### ATTENTIE

Als het water voor de ruitensproeiers niet voldoende antivries bevat, kan dit op de voorruit en achterraut bevroren en het zicht vooraan en achteraan beperken.

- Gebruik in de winter alleen ruitensproeiers met voldoende antivries.
- Gebruik de ruitensproeierinstallatie niet bij winterse temperaturen zonder eerst de voorruit met het ventilatiesysteem te verwarmen. De antivries kan op de voorruit bevroren en zo het zicht bemoeilijken.

#### ATTENTIE

Nooit antivries of andere soortgelijke toevoegingen aan de vloeistof in het ruitensproeiervloestofreservoir toevoegen. Dit kan een vette laag op het glas achterlaten die het zicht belemmert.

- Schoon water met een door SEAT aanbevolen glasreiniger gebruiken.
- Indien nodig, een geschikte antivries aan de vloeistof in het ruitensproeiervloestofreservoir toevoegen.

#### VOORZICHTIG

- Nooit door SEAT aanbevolen reinigingsmiddelen met andere reinigingsmiddelen

mengen. De onderdelen kunnen gaan vlokken waardoor de ruitensproeiers verstopt kunnen raken.

- In geen geval de werkzame vloeistoffen tijdens het vullen niet verwisselen. Anders zijn ernstige storingen en motorschade het gevolg!

## Accu

### Inleiding tot thema

Lees aandachtig de aanvullende informatie »  pag. 36.

De accu is een onderdeel van de elektrische installatie.

Werk nooit aan de elektrische installatie als u niet precies weet welke handelingen nodig zijn, de algemene veiligheidsvoorschriften niet kent of niet beschikt over het geschikte gereedschap » ! Wend u in dat geval voor alle werkzaamheden tot een gespecialiseerde werkplaats. SEAT raadt u aan de Technische Dienst te raadplegen. Nalatigheid bij de werkzaamheden kan ernstige verwondingen veroorzaken.

### Plaats van accu

De accu zit in de motorruimte.

### Verklaring van de waarschuwingsindicaties op de accu

|  |  |
|--|--|
|  | Drag steeds oogbescherming!  |
|  | Accuzuur is een zeer agressieve stof. Drag handschoenen en oogbescherming! |
|  | Vuur, vonken, open vlam en roken verboden.                                 |
|  | Als een accu wordt geladen, ontstaat een licht ontvlambaar knalgas.        |
|  | Houd kinderen altijd buiten het bereik van accuzuur en accu!               |

#### ATTENTIE

Het werken aan de accu en de elektrische installatie kan corrosie, brand en elektrische schokken veroorzaken. Lees de volgende waarschuwingen en veiligheidsvoorschriften altijd vóór de werkzaamheden en volg ze op:

- Alvorens u begint te werken aan de accu, moet u het contact en alle stroomverbruikers uitschakelen en de minpool van de accu loskoppelen.
- Houd kinderen steeds buiten het bereik van het accuzuur en de accu.
- Drag altijd oogbescherming.
- Accuzuur is een zeer agressieve stof. Het kan de huid aantasten en blindheid veroorzaken. Bij het werken met de accu moet u »

zich beschermen tegen zuurspatjes, vooral op de handen, de armen en het gezicht.

- Rook niet en werk nooit in de buurt van plaatsen met vlammen of vonken.
- Wanneer u werkt met kabels en elektrische apparatuur, dient u het ontstaan van vonken en elektrostatische ladingen te voorkomen.
- Accupolen nooit kortsluiten.
- Gebruik nooit een beschadigde accu. Die kan tot ontploffing komen. Beschadigde accu's direct vervangen.
- Vervang de beschadigde of bevroren accu zo snel mogelijk. Een lege accu kan al bij temperaturen rond 0°C (+32°F) bevroren.

#### ⚠ VOORZICHTIG

- Accu's nooit bij ingeschakeld contact of bij draaiende motor losmaken, omdat anders de elektrische installatie resp. elektrische onderdelen worden beschadigd.
- De accu nooit langdurig aan direct daglicht blootstellen, zodat de accubehuizing tegen UV-stralen wordt beschermd.
- Bij lang stilstaan van de wagen de accu beschermen tegen vorst zodat deze niet kan "bevroren" en daardoor kan worden beschadigd.

## Waarschuwinglampje

### 🔌 Springt aan

Generator is defect.  
Raadpleeg hiervoor een gespecialiseerde werkplaats. Laat de elektrische installatie nakijken. Zet overbodige stroomverbruikers uit. De generator laadt de accu niet tijdens het rijden.

Wanneer het contact wordt ingeschakeld, gaan sommige controle- en waarschuwinglampjes enkele seconden aan terwijl ze een werkingscontrole uitvoeren. Na enkele seconden gaan de lampjes uit.

### ⚠ ATTENTIE

Veiligheidsaanwijzingen » » ⚠ in Controle- en waarschuwinglampjes op pag. 28 in acht nemen.

## Accuvloeistofpeil controleren

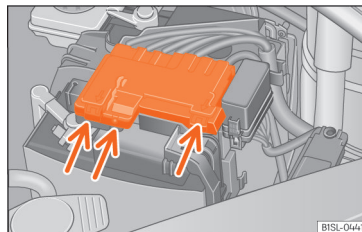

**Afb. 185** In de motorruimte: verwijder de afdekking van de accu.

Het vloeistofpeil van de accu moet bij veel gereden kilometers, in landen met een warm klimaat en bij oudere accu's regelmatig worden gecontroleerd. Voor het overige is voor de accu's geen onderhoud vereist.

Wagens met het Start-Stopsysteem zijn uitgerust met speciale accu's. Bij deze accu's kan om technische redenen het accuwaterpeil niet worden gecontroleerd.

### Vorbereidingen

- Bereid de wagen voor op werkzaamheden in de motorruimte » » pag. 207.
- Open de motorkap ⚠ » » pag. 207.
- Druk de clips » » **afb. 185** (pijlen) in de richting van pijlen en verwijder de accu-afdekking naar boven toe.

### Accuzuurpeil controleren

- Zorg ervoor dat voldoende verlichting aanwezig is om de kleuren duidelijk te herkennen. Gebruik nooit vlammen of blinkende voorwerpen als lichtbron.
- De kleurweergave in het ronde kijkglas aan de bovenzijde van de accu hangt af van het zuurtepeil.

| Kleurweergave            | Nodige handelingen  |
|--------------------------|---|
| Lichtgeel of transparant | Het accuvloeistofpeil is te laag. Laat de accu in een gespecialiseerde werkplaats nakijken en zo nodig vervangen. |
| Zwart                    | Het accuvloeistofpeil is juist.   |

### ⚠ ATTENTIE

Het werken aan de accu kan leiden tot corrosie, explosies en elektrische schokken.

- Houd de accu nooit schuin. Door de openingen voor de gassen kan het zuur vrijkomen, met corrosie tot gevolg.
- Open een accu nooit.
- Raakt u bespat met het zuur, spoel dan onmiddellijk en gedurende verscheidene minuten uw ogen en huid met veel water. Ga vervolgens onmiddellijk naar een arts.
- Ga na inwendig gebruik van accuzuur direct naar een arts.

### Laden, vervangen, aansluiten en loskoppelen van de accu

#### Accu laden

De dient moet in een gespecialiseerde werkplaats worden opgeladen omdat voor het laden van deze accu's een technologie wordt toegepast waarvoor laden met spanningsbegrenzing vereist is »» ⚠. SEAT raadt u aan de Technische Dienst te raadplegen.

#### Accu vervangen

De accu is overeenkomstig de inbouwplaats ontwikkeld en met veiligheidssystemen uitgerust. Als de accu vervangen moet worden, dient u zich vóór aankoop van de nieuwe accu bij een SEAT-garage te informeren over de elektromagnetische compatibiliteit, grootte en vereisten voor onderhoud, rendement en veiligheid. SEAT adviseert de vervanging van de accu uit te laten voeren in een SEAT-garage.

Gebruik alleen een accu die geen onderhoud vereist volgens de normen TL 825 06 en VW 7 50 73. De versie van deze normen moet van april 2008 of recentere datum zijn.

Wagens met het Start-Stopsysteem zijn uitgerust met een speciale accu. Daarom mag de accu alleen worden vervangen door een accu van dezelfde kenmerken.

#### Accu loskoppelen

Als de accu losgekoppeld moet worden van de elektrische installatie, dient u het volgende in acht te nemen:

- Schakel het contact en alle stroomverbruikers uit.
- Vergrendel de wagen alvorens u de accu loskoppelt, anders gaat het alarm af.
- Koppel eerst de minkabel en daarna de pluskabel los »» ⚠.

#### Accu aansluiten

- Alvorens de nieuwe accu aangesloten wordt, moeten alle stroomverbruikers en het contact uitgeschakeld worden.
- Verbind eerst de pluskabel en dan de minkabel »» ⚠.

Na het aansluiten van de accu en het inschakelen van het contact, kunnen verschillende controlelampjes gaan branden. De lampjes gaan opnieuw uit na een kort traject met een snelheid van ong. 15-20 km/u (10-12 mph). Als de controlelampjes blijven branden, dient u de wagen te laten nakijken in een gespecialiseerde werkplaats.

Als de accu lange tijd losgekoppeld is gebleven, is het mogelijk dat de datum van de volgende controlebeurt niet correct aangegeven of berekend wordt »» pag. 95. Volg de »»

maximaal toegestane onderhoudsintervallen op » pag. 233.

### Stroomverbruikers automatisch uitschakelen

Door een intelligente elektrische installatie worden bij sterke belasting van de accu automatisch verschillende maatregelen getroffen om het ontladen van de accu's te voorkomen:

- Het stationair toerental wordt verhoogd, opdat de dynamo meer stroom levert.
- zo nodig wordt het vermogen van de krachtigste apparaten verlaagd of zelfs volledig afgesloten.
- Bij het starten van de motor is het mogelijk dat de stroomtoevoer van het 12-volt stopcontact en van de sigarettenaanstecker korte tijd onderbroken wordt.

De elektrische installatie kan het ontladen van de accu niet altijd voorkomen. Dit kan bijvoorbeeld het geval zijn wanneer het contact gedurende langere tijd ingeschakeld blijft met uitgezette motor of wanneer de stads- of parkeerlichten blijven branden terwijl de wagen geparkeerd staat.

### Waarom raakt de accu leeg:

- Het gedurende lange tijd parkeren van de wagen zonder dat de motor draait, vooral met ingeschakeld contact.

- Gebruik van stroomverbruikers met uitgeschakelde motor.

#### ATTENTIE

Het verkeerd vastmaken of gebruiken van de accu kan leiden tot kortsluiting, brand en ernstige verwondingen.

- Gebruik uitsluitend accu's die geen onderhoud vereisen en beschermd zijn tegen weglekken, en waarvan de eigenschappen, specificaties en afmetingen overeenstemmen met de af fabriek geïnstalleerde accu.

#### ATTENTIE

Als een accu wordt geladen, ontstaat een licht ontvlambaar knalgas.

- Laad de accu alleen op in goed geventileerde ruimten.
- Laad nooit een bevroren of recent ontdoide accu op. Een lege accu kan al bij temperaturen rond 0°C (+32°F) bevroren.
- Als een accu bevriest, moet hij vervangen worden.
- Verbindingskabels die niet correct aangesloten zijn kunnen kortsluiting veroorzaken. Eerst de pluskabel en daarna de min-kabel aansluiten.

#### VOORZICHTIG

- Accu's nooit bij ingeschakeld contact of bij draaiende motor losmaken, omdat an-

ders de elektrische installatie resp. elektronische onderdelen worden beschadigd.

- Sluit nooit stroomleverende accessoires, zoals zonnepanelen of een acculader, aan op het 12-volt stopcontact of de sigarettenaanstecker. Dit kan de elektrische installatie van de wagen beschadigen.

#### Milieu-aanwijzing

Lever de accu met het oog op milieubescherming in bij geschikte inzamelpunten. Accu's bevatten giftige stoffen zoals zwavelzuur en lood.

#### Milieu-aanwijzing

Accuzuur kan het milieu vervuilen. Vang wegstromende vloeistoffen op en verwijder ze op correcte wijze.

## Wielen en banden

### Wielen

#### Inleiding tot thema

SEAT adviseert alle werkzaamheden aan banden of velgen door een gespecialiseerde werkplaats te laten uitvoeren. Deze werkplaats is met de noodzakelijke speciale gereedschappen en onderdelen uitgerust, heeft de nodige vakkennis en kan de oude banden milieuvriendelijk opslaan en afvoeren. SEAT raadt u aan de Technische Dienst te raadplegen.

#### ATTENTIE

Met sterk gesleten of beschadigde (oude of nieuwe) banden is het niet mogelijk de wagen helemaal onder controle te hebben of goed te remmen.

- Een verkeerd gebruik van banden en velgen kan de veiligheid tijdens het rijden nadelig beïnvloeden en ongevallen, alsook ernstig letsel veroorzaken.
- Op alle vier de wielen radiaalbanden van hetzelfde type, dezelfde grootte (afrolmetrek) en met hetzelfde profiel gebruiken.
- Nieuwe banden moet u inrijden. In het begin hebben ze nog niet de optimale grip en het optimale remvermogen. Om ongevallen en ernstige schade en letsel te voorkomen

dient u de eerste 600 km extra voorzichtig te rijden.

- Controleer de bandenspanning regelmatig en zorg dat de banden altijd tot de aangegeven bandenspanning gevuld zijn. Als de bandenspanning te laag is, kunnen de banden erg heet worden en kunnen de loopvlakken loslaten en zelfs klappen.
- Nooit met beschadigde (steken, sneden, scheuren en bulten) of te sterk gesleten banden rijden. Als u met dergelijke banden rijdt, kan dit tot klapbanden, ongevallen en ernstige schade en/of letsel leiden. Onmiddellijk sterk gesleten of beschadigde banden vervangen.
- Overschrijd nooit de snelheid en maximaal toelaatbare belasting voor het type band van uw wagen.
- De werkzaamheid van de bestuurderhulp- en de remhulpsystemen hangen ook af van de grip van de banden op het wegdek.
- Wanneer u tijdens het rijden ongewone trillingen voelt of merkt dat de wagen naar één kant neigt te trekken, direct stoppen en de banden of velgen op beschadigingen controleren.
- Om het risico te beperken de controle over de wagen te verliezen of een ongeval met ernstige gevolgen te veroorzaken mogen de schroefverbindingen van velgen met vastgeschroefde velgring nooit worden losgedraaid.

- Geen gebruikte velgen of banden gebruiken waarvan u de voorgeschiedenis niet kent. De wielen en banden kunnen beschadigd zijn ook al is dat op het eerste gezicht niet te zien.
- Oude banden, ook al zijn ze nog niet gebruikt, kunnen met name bij het rijden op hoge snelheden lucht verliezen of onverwachts klappen en hierdoor ongevallen en ernstige schade en/of letsel veroorzaken. Als de banden ouder zijn dan 6 jaar, gebruik ze dan uitsluitend in noodgevallen en wees extra voorzichtig bij het rijden.

#### Let op

Om technische redenen kunt u normaal gesproken de velgen van andere wagens niet gebruiken. In bepaalde gevallen geldt dit zelfs voor velgen van hetzelfde model. Neem de wagendocumentatie in acht en raadpleeg eventueel een technische dienst.

## Behandeling van banden en velgen

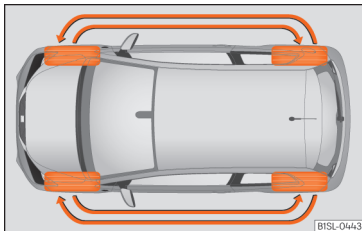

**Afb. 186** Schema voor het verwisselen van de banden.

De banden zijn de onderdelen van de wagen die de grootste krachten ondergaan en het meest onderschat zijn. Banden zijn erg belangrijk, want hun smalle loopvlakken vormen het enige contact tussen de wagen en het wegdek.

De levensduur is afhankelijk van de bandenspanning, de rijstijl, de wijze waarop ze behandeld worden en de correcte montage.

Banden en velgen zijn belangrijke constructie-elementen. De door SEAT vrijgegeven banden en velgen zijn exact op het bijbehorende wagenmodel afgestemd en leveren daarmee een belangrijke bijdrage tot een stabiele wegligging en goede rijeigenschappen.

### Beschadigingen aan de banden en velgen voorkomen

- Als u over stoepranden en dergelijke gaat, rij langzaam en indien mogelijk in een rechte hoek erover.
- De banden regelmatig op beschadigingen (steken, sneden, scheuren en bulten) controleren.
- Vreemde voorwerpen verwijderen die zich aan de buitenkant van het profiel van de band bevinden en die **niet tot in de band zijn doorgedrongen** » pag. 227.
- De waarschuwingen van het bandenspanningscontrolesysteem in acht nemen.
- Een beschadigde of sterk gesleten band zo snel mogelijk vervangen » pag. 227.
- Regelmatig de banden op niet-zichtbare beschadigingen controleren » pag. 227.
- Overschrijd nooit de snelheid en het toegestane maximale draagvermogen voor het gemonteerde type band » pag. 230.
- Voorkom dat de banden, ook die van het reservewiel, in aanraking komen met agressieve stoffen, vet, olie, brandstof en remvloeistof » .
- Vervang onmiddellijk de ventieldoppen als u deze verloren hebt.

### Looprichtinggebonden banden

Draairichtinggebonden banden zijn ontworpen om in één richting te draaien. Bij draai-

richtinggebonden banden is de wang van de band met pijlen gemarkeerd » pag. 230. Houd de zo aangegeven draairichting altijd aan. Alleen op deze manier worden de optimale rijeigenschappen met betrekking tot aquaplaning, grip, geluid en wrijving gega-randeerd.

Wanneer deze band in tegengestelde draairichting wordt gemonteerd, dient u voorzichtig te rijden want de band wordt niet op de correcte wijze gebruikt. Dit geldt met name wanneer het wegdek nat is. De band moet zo snel mogelijk worden vervangen of met de juiste draairichting worden gemonteerd.

### Wielen onderling verwisselen

Geadviseerd wordt de wielen regelmatig onderling te verwisselen volgens het schema » **afb. 186** zodat de banden gelijkmatig slijten. Daardoor krijgen de banden ongeveer dezelfde levensduur.

SEAT raadt aan om de wielen door een gespecialiseerde werkplaats te laten vervangen.

### Banden die ouder zijn dan 6 jaar

Banden verouderen door fysische en chemische processen, wat hun werking kan beïnvloeden. Banden die gedurende langere tijd worden opgeslagen en niet gebruikt, worden sneller hard en kwetsbaar dan banden waar constant mee wordt gereden.



SEAT adviseert de banden door nieuwe te vervangen wanneer ze ouder zijn dan zes jaar. Dit geldt ook voor banden (ook die van het reservewiel) die er aan de buitenkant perfect lijken uit te zien en waarvan het profiel de door wet vastgestelde minimumwaarde nog niet bereikt heeft »» » ⚠

De leeftijd van de band kan worden gecontroleerd aan de hand van de productiedatum die deel uitmaakt van de identificatiecode van de band (TIN) »» pag. 230.

### Banden opslaan

Banden markeren voordat u ze verwijderd. Ze moeten namelijk dezelfde looprichting hebben als ze weer worden gemonteerd (links, rechts, voor, achter). Verwijderde banden resp. wielen koel, droog en zo donker mogelijk bewaren. Banden die op de velg zijn gemonteerd **niet** rechtop zetten.

Banden zonder velgen tegen vuil beschermen door ze in geschikte zakken op te slaan en ze met het loopvlak op de grond te laten rusten.

#### ⚠ ATTENTIE

**Agressieve stoffen en vloeistoffen kunnen zichtbare en onzichtbare beschadigingen aan de banden veroorzaken met het daaraan verbonden risico van klapbanden.**

- Voorkom in alle gevallen dat de banden in contact komen met chemische produc-

**ten, olie, vet, brandstof, remvloeistof en andere agressieve stoffen.**

#### ⚠ ATTENTIE

**Oude banden kunnen, hoewel ze nog niet gebruikt zijn, tijdens het rijden lucht verliezen of onverwachts klappen en derhalve ongevallen en ernstige schade en/of letsel veroorzaken.**

- Als de banden ouder zijn dan 6 jaar, gebruik ze dan uitsluitend in noodgevallen en wees extra voorzichtig bij het rijden.

#### ♻ Milieu-aanwijzing

**Oude banden moeten altijd op professionele wijze en overeenkomstig de milieuvoorschriften worden opgeslagen en afgevoerd.**

### Velgen

Velgen en wielboutsen zijn constructief op elkaar afgestemd. Bij elke aanpassing aan andere velgen de erbij behorende wielboutsen met de juiste lengte en vorm gebruiken. De bevestiging van de wielen en de werking van het remsysteem hangen daarvan af »» pag. 77.

Om technische redenen kunt u normaal gesproken de velgen van andere wagens niet

gebruiken. In bepaalde gevallen geldt dit zelfs voor velgen van hetzelfde model.

De door SEAT vrijgegeven banden en velgen zijn exact op het bijbehorende wagenmodel afgestemd en leveren daarmee een bijdrage van doorslaggevend belang voor een stabilere wegligging en veiligere dynamische eigenschappen.

### Wielboutsen

Wielboutsen met het juiste aanhaalmoment aantrekken »» pag. 77.

### Velgen met geschroefde velgring

Velgen met geschroefde velgring bestaan uit verscheidene onderdelen. Deze onderdelen zijn onderling verbonden met speciale schroeven en bouten en middels een speciale procedure. Hierdoor kan de goede werking, hermetische afdichting, veiligheid en concentriciteit van het wiel worden gegarandeerd. Beschadigde velgen dienen hierom ook vervangen te worden en mogen uitsluitend door een gespecialiseerde werkplaats worden gerepareerd. SEAT raadt u aan om een Technische Dienst te raadplegen »» ⚠

### Velgen met vastgeschroefde wioldoppen

De velgen kunnen voorzien zijn van verwisselbare wioldoppen die met zelfborgende bouten op de velg gemonteerd zijn. Laat het vervangen van beschadigde wioldoppen alleen »»

door een gespecialiseerde werkplaats uitvoeren. SEAT raadt u aan om een Technische Dienst te raadplegen »» ⚠.

### ⚠ ATTENTIE

Het gebruik van verkeerde of beschadigde velgen kan de veiligheid tijdens het rijden nadelig beïnvloeden en ongevallen met ernstige gevolgen veroorzaken.

- Gebruik uitsluitend voor de wagen goed-gekeurde velgen.
- Controleer regelmatig of de velgen beschadigd zijn en vervang ze in dat geval.

### ⚠ ATTENTIE

Als de schroefverbindingen van velgen met geschroefde velgving verkeerd los- of aangedraaid worden, kan dit tot ongevallen met ernstige gevolgen leiden.

- De schroefverbindingen van velgen met geschroefde velgving nooit losdraaien.
- Besteed alle werkzaamheden die op de geschroefde velgving betrekking hebben, uit aan een gespecialiseerde werkplaats. SEAT raadt u aan de Technische Dienst te raadplegen.

### **i** Let op

in een Servicecentrum van SEAT moet gekken worden of velgen en banden met een andere afmeting dan de oorspronkelijke plaatsing bij SEAT gemonteerd kunnen wor-

**den, en welke combinaties zijn toegestaan tussen de vooras (as 1) en achteras (as 2).**

## Velgen vervangen en nieuwe banden

### Nieuwe banden

- Met nieuwe banden dient u de eerste 600 km extra voorzichtig te rijden, omdat de banden eerst moeten worden *ingereden*. Niet ingereden banden hebben slechtere grip- »» ⚠ en reimeigenschappen »» ⚠.
- Op alle vier de wielen radiaalbanden van hetzelfde type, dezelfde grootte (afrolomtrek) en met hetzelfde profiel gebruiken.
- Op basis van constructiekenmerken en profielvormen kan de profieldiepte van nieuwe banden afhankelijk van de uitvoering en de fabrikant verschillend uitvallen.

### Banden vervangen

- Indien mogelijk, niet slechts een van de wielen per as vervangen maar ten minste beide (beide wielen van de vooras of beide wielen van de achteras) »» ⚠.
- Vervang gebruikte banden alleen door banden die door SEAT voor uw model zijn goedgekeurd. Let op de afmetingen, diameter, laadcapaciteit en maximumsnelheid.

- Gebruik nooit banden met maten die de door de door SEAT autoriseerde maten overtreffen. Als de banden een grotere maat hebben, kunnen deze door wrijving beschadigd raken en tegen de carrosserie en andere delen slaan.

### ⚠ ATTENTIE

Nieuwe banden moet u inrijden. In het begin hebben ze nog niet de optimale grip en het optimale remvermogen.

- Om ongevallen en ernstige schade en letsel te voorkomen dient u de eerste 600 km extra voorzichtig te rijden.

### ⚠ ATTENTIE

De banden moeten de noodzakelijke vrije ruimte laten die voorzien bij het ontwerp van de wagen. Als er niet voldoende ruimte vrij wordt gelaten, kunnen de wielen tegen elementen van het onderstel, carrosserie en remleidingen schuren waardoor er storingen in het remsysteem kunnen optreden en het loopvlak van de band kan loslaten, met het daaraan verbonden risico van een klapband.

- De werkelijke bandenmaat mag niet groter zijn dan de maten van banden die door SEAT gefabriceerd en vrijgegeven zijn, en mogen niet tegen onderdelen van de wagen schuren.

## **i** Let op

Ondanks het feit dat de aanduiding van de maat van de banden hetzelfde is, kunnen de werkelijke afmetingen van verschillende typen banden verschillen voor wat betreft de nominale maat. Ook kan het profiel van de band aanzienlijk verschillen.

## **i** Let op

Bij door SEAT goedgekeurde banden staat vast dat de werkelijke afmetingen bij uw wagen passen. Voor andere modellen banden dient de bandenverkoper u een certificaat van de bandenfabrikant te geven waarop is aangegeven dat dit type band voor uw wagen geschikt is. Dit certificaat dient u goed te bewaren en in de wagen mee te nemen.

## Bandenspanning

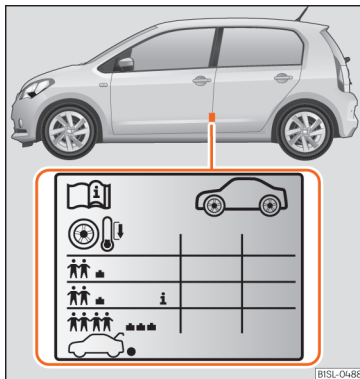

**Afb. 187** Plaats van het plaatje met de bandenspanning.

De waarde van de correcte bandenspanning voor banden die in de fabriek zijn gemonteerd, is op een sticker aangegeven en geldt voor zomer- en winterbanden. De sticker **>>> afb. 187** zit op de stijl van het bestuurdersportier.

Een te lage of te hoge bandenspanning verkort de levensduur van de banden aanzienlijk en heeft een negatieve invloed op het rijgedrag van de wagen **>>> ⚠**. Het is belangrijk dat de banden op de juiste spanning zijn, met name wanneer met **hoge snelheden wordt**

**gereden**. Een verkeerde bandenspanning leidt tot hogere slijtage of zelfs tot het klappen van de band.

De spanning moet daarom ten minste eenmaal per maand en bovendien vóór elke lange rit worden gecontroleerd.

In het algemeen geldt de aangegeven bandenspanning voor een **koude band**. Wanneer de band warm is, neemt de druk toe.

Laat daarom nooit lucht uit een warme band lopen om de druk bij te stellen. In dat geval kan de bandenspanning zo laag zijn, dat de band onverwachts kan klappen.

## Bandenspanning controleren

Controleer de bandenspanning alleen wanneer u in de laatste drie uur maar een paar kilometer op lage snelheid heeft gereden.

- Controleer de bandenspanning regelmatig en altijd wanneer ze koud zijn. Controleer altijd alle banden, ook die van het reservewiel. In koudere streken dient de bandenspanning vaker te worden gecontroleerd, maar alleen wanneer de wagen niet eerder verplaatst is. Altijd een bandenspanningsmeter gebruiken die goed werkt.
- De bandenspanning aanpassen wanneer de wagen wordt volgeladen.
- Na het aanpassen van de bandenspanning, controleer of de ventieldoppen goed vastgedraaid zijn.

**>>**

Het **reservewiel** of **noodreservewiel** moet steeds de maximaal aangegeven spanning hebben.

### ⚠ ATTENTIE

Als de bandenspanning te hoog of te laag is, kan de band tijdens het rijden lucht verliezen of onverwachts klappen. Dit kan ernstige ongevallen tot gevolg hebben.

- Als de bandenspanning te laag is, kunnen de banden erg heet worden en kunnen de loopvlakken loslaten en zelfs klappen.
- Als u hard rijdt en/of te zwaar beladen bent, kunnen de banden door oververhitting ineens beschadigd raken en kan de band klappen of het loopvlak loslaten waardoor u de controle over de wagen kunt verliezen.
- Een te hoge of onvoldoende druk vermindert de levensduur van de band en verslechtert bovendien het dynamische rijgedrag van de wagen.
- De bandenspanning regelmatig controleren, ten minste één keer per maand en vóór lange ritten.
- Controleer of de bandenspanning van alle banden geschikt is voor de lading van de wagen.
- Verlaag nooit een te hoge bandenspanning als de banden warm zijn.

### ⌚ VOORZICHTIG

- Pas op dat u de manometer niet schuin houdt wanneer u die op het ventiel plaatst. Anders kan het ventiel van de band beschadigd raken.
- Als het ventiel van de banden niet door een dopje is afgedekt of dit er niet goed opgedraaid is, kan het ventiel slijten. Zorg er daarom voor dat de ventieldoppen dezelfde zijn als de ventieldoppen uit de serie en dat ze correct vastgeschroefd zijn.

### ♻ Milieu-aanwijzing

Een te lage bandenspanning verhoogt het brandstofverbruik.

### Profiel diepte en slijtagemerktens

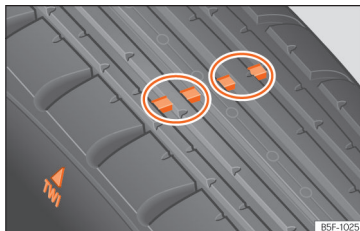

**Afb. 188** Bandenprofiel: slijtagemerktens.

### Profiel diepte

Bij speciale rijomstandigheden is het vereist dat het profiel dieper is en bovendien dat het ongeveer gelijk is voor de banden op de voor- en achteras. Houd hier met name rekening mee bij winterse omstandigheden, lage temperaturen en een nat wegdek »» ⚠.

Bij 1,6 mm profiel, gemeten vanaf de bodem van de profielgroeven naast de slijtagemerktens, is de wettelijk toegestane minimale profiel diepte bereikt. Houd rekening met de wettelijke voorschriften van elk land.

**Winterbanden** verliezen grotendeels hun eigenschappen wanneer het profiel minder dan 4 mm is.

Op basis van constructiekenmerken en profielvormen kan de profiel diepte van nieuwe banden afhankelijk van de uitvoering en de fabrikant verschillend uitvallen.

### Slijtagemerktens op de band

Op de bodem van de profielgroeven zitten dwars op de rijrichting 1,6 mm diepe slijtagemerktens »» **afb. 188**. Er zitten meerdere merktens verdeeld over gelijke afstanden op het loopvlak. Enkele markeringen op de flanken van de band (bijvoorbeeld de letters "TWI" of andere symbolen) geven aan waar de slijtagemerktens zich bevinden.

Slijtagemerktens dienen om de slijtage van de banden te controleren. De banden

moeten uiterlijk worden vervangen wanneer het profiel zo ver gesleten is dat het gelijk met het merkteken ligt.

### ⚠ ATTENTIE

**Sterk gesleten banden zijn een risico voor de veiligheid en kunnen ertoe leiden dat men de macht over het stuur verliest met alle ernstige gevolgen van dien.**

- De banden moeten uiterlijk worden vervangen wanneer de slijtagemerkttekens gelijk met het profiel komen te liggen.
- Sterk gesleten banden verliezen grotendeels hun grip, met name op een nat wegdek, en men loopt het gevaar dat de wagen "zijn grip verliest" (aquaplaning).
- Sterk gesleten banden verminderen de mogelijkheden om de wagen onder controle te houden in normale of moeilijke omstandigheden, verlengen de remweg en verhogen de kans op slippen.

### Beschadiging van de banden

Vaak zijn beschadigingen van de velgen en banden niet op het eerste gezicht te zien. Ongebruikelijke **trillingen** of **neiging naar één kant te trekken**, kunnen op schade aan de banden wijzen » ⚠.

- Verminder onmiddellijk uw snelheid als u vermoedt dat een van de wielen beschadigd kan zijn.

- Controleer de banden of velgen op beschadigingen.
- Als de banden beschadigd zijn, rijd dan niet verder maar roep de hulp in van een vakman.
- Als er aan de buitenkant geen beschadigingen waar te nemen zijn, rijd dan langzaam en voorzichtig naar de dichtstbijzijnde gespecialiseerde werkplaats om de wagen na te laten kijken.

### Doorgedrongen vreemde voorwerpen in de band

- Verwijder geen vreemde voorwerpen uit de band als die helemaal tot binnenin de band zijn doorgedrongen!
- Roep onmiddellijk de hulp van vakmensen in.

### Slijtage van de banden

De slijtage van banden hangt van verschillende factoren af zoals bijvoorbeeld:

- Rijstijl.
- Onbalans van de wielen.
- Afstellingen van het onderstel.

*Rijstijl:* door hard door bochten te rijden, snel te accelereren en brusk te remmen zullen de banden sneller slijten. Als bij een normale rijstijl de banden toch snel slijten dient u de afstelling van het onderstel in een gespecialiseerde werkplaats te laten controleren.

*Excentriciteit van de wielen:* de wielen van een nieuwe wagen zijn uitgebalanceerd. Diverse omstandigheden tijdens het gebruik veroorzaken echter onbalans (excentriciteit) die merkbaar is door trillingen in het stuur. De excentriciteit brengt een slijtage van de stuurinrichting en de ophanging met zich mee. Daarom dienen in dat geval de wielen opnieuw te worden uitgebalanceerd. Na het monteren van een nieuw wiel moet dit ook weer uitgebalanceerd worden.

*Afstellingen van het onderstel:* een slecht afgesteld onderstel verhoogt de slijtage van de banden en beïnvloedt de veiligheid tijdens het rijden. Als de banden aan sterke slijtage onderhevig zijn, raadpleeg een gespecialiseerde werkplaats om de uitlijning van de wielen te laten controleren.

### Laagprofielbanden

Laagprofielbanden bieden, in vergelijking met andere combinaties van banden en velgen, een breder loopvlak en grotere velgdiameter. Ook is de wang van de band minder hoog. Dit alles leidt tot een soepeler rijgedrag. Op wegen en paden in slechte staat kan het comfort hierdoor wel worden beperkt, tevens maken de lopende banden meer lawaai.

De laagprofielbanden kunnen sneller beschadigd raken dan de standaard banden, bijvoorbeeld door krachtig stoten, kuilen, putdeksels en stoepranden. Daarom is het erg »

belangrijk dat de juiste bandenspanning blijft behouden » pag. 225.

Om schade aan banden en velgen te vermijden, moet u extra voorzichtig rijden op wegen in slechte staat.

Voer een visuele controle van de wielen uit om de 3.000 km. Kijk daarbij naar mogelijke schade, bijv. vervlakking/scheuren van de wangen van de banden of vervormingen/scheuren in de velgen.

Indien de banden of velgen een hevige schok hebben gekregen of beschadigd zijn, moet u ze laten nakijken en zo nodig vervangen in een gespecialiseerde werkplaats.

De laagprofielbanden kunnen sneller verslijten dan de standaard banden.

### ⚠ ATTENTIE

**Ongebruikelijke trillingen resp. neiging van de wagen onder het rijden naar één kant te trekken kunnen op schade aan de banden wijzen.**

- In dat geval onmiddellijk snelheid minderen en de wagen stoppen met inachtname van de verkeersregels.
- Controleer de banden of velgen op beschadigingen.
- Rijd nooit door met beschadigde velgen of banden. Roep in plaats daarvan onmiddellijk de hulp van vakmensen in.

- Als er aan de buitenkant geen beschadigingen waar te nemen zijn, rijd dan langzaam en voorzichtig naar de dichtstbijzijnde gespecialiseerde werkplaats om de wagen na te laten kijken.

### Bandenspanningscontrolesysteem\*



Afb. 189 Middenconsole: toets van het controlesysteem van de banden

### Controlelampje

#### ⚠ Springt aan

Bandenspanning van een wiel veel lager dan de waarde ingesteld door de bestuurder » ⚠

Het controlelampje van de banden vergelijkt de omwentelingen en dus de loopcirkeldiameter van elk wiel met behulp van de ESC. Een wijziging in de loopcirkeldiameter van

een wiel wordt aangegeven door het controlelampje van de banden (⚠). De loopcirkeldiameter van een band varieert als:

- De bandenspanning onvoldoende is.
- De bandenstructuur beschadigd is.
- De wagen onevenwichtig geladen is.
- De wielen van een as dragen meer last (bijvoorbeeld bij het rijden met een aanhangwagen of bij het op- en afrijden van steile hellingen).
- De wagen met sneeuwkettingen rijdt.
- Het reservewiel gemonteerd is.
- Het wiel van een as werd vervangen.

### Bandenspanning instellen

Na het wijzigen van de bandenspanning of het vervangen van de bandenspanning van één of meerdere wielen, de toets » **afb. 189** ingedrukt houden, met ingeschakeld contact, tot een akoestisch signaal klinkt.

Als de wielen een te hoge last dragen (bijvoorbeeld bij het rijden met een aanhangwagen of bij een te zware belasting), dient de bandenspanning te worden bijgesteld volgens de aanbevolen waarde in geval van maximale belasting (zie de sticker aan de binnenkant van de tankklep). Indrukken de toets van het controlesysteem voor banden om de nieuwe spanningswaarde te bevestigen.

### ⚠ ATTENTIE

- Wanneer het controlelampje voor de banden oplicht, onmiddellijk de snelheid verminderen en bruske rem- of draaimanoeuvres vermijden. Zo snel mogelijk stoppen en de staat en de spanning van alle banden controleren.
- De bestuurder draagt de verantwoordelijkheid voor de correcte bandenspanning. Daartoe dient de spanning regelmatig gecontroleerd te worden.
- In bepaalde omstandigheden (bijvoorbeeld bij sportief rijden, winterse weersomstandigheden of niet-geasfalteerde wegen) is het mogelijk dat het controlelampje voor de banden met vertraging of helemaal niet werkt.

### ℹ Let op

Bij het loskoppelen van de accu zal het gele (L) controlelampje oplichten bij het inschakelen van het contact. Na een korte rit dient het lampje uit te gaan.

### Reservewiel of noodreservewiel\*



**Afb. 190** In de bagageruimte: kartelwiel om het reservewiel vast te zetten.

#### Het reservewiel verwijderen

- Open de achterklep en klap de hoedenplank omhoog »» pag. 132.
- Verwijder zo nodig de verstelbare bodem van de bagageruimte »» pag. 132.
- Til de vloerbedekking aan de inkeping op en verwijder het uit de bagageruimte.
- Verwijder zo nodig het boordgereedschap met de gereedschapkoffer.
- Verwijder het kartelwiel in het midden van het reservewiel helemaal »» **afb. 190** door hem linksom te draaien en verwijder vervolgens het reservewiel.

#### Verwisseld wiel bewaren

- Tapijt wegklappen.
- Plaats het vervangen wiel met de velg omhoog gekeerd in de holte van het reservewiel zodat het gat in het midden van de velg samenvalt met de opening.
- Draai het kartelwiel met de schroefpen rechtsonder totdat het vervangen wiel goed vast komt te zitten.
- Berg indien nodig het wagen gereedschap weer in de gereedschapkoffer in de bagageruimte op.
- Leg het tapijt weer op de bodem van de bagageruimte.
- Klap de hoedenplank omlaag.
- Achterklep sluiten.

#### Als het reservewiel verschilt van de andere banden van de wagen

Als de uitvoering van het reservewiel afwijkt van de banden waarmee wordt gereden (zoals bij winterbanden of noodreservewiel), dan mag er alleen in geval van pech korte tijd met voorzichtige rijstijl mee worden gereden »» ⚠.

Het moet zo snel mogelijk weer door een normaal wiel worden vervangen.

#### Houd u aan de rijadviezen:

- Rij niet sneller dan 80 km/h (50 mph). »»

- Vermijd acceleraties, stevig remmen en snel door bochten rijden.
- Gebruik geen sneeuwkettingen met het noodreservewiel »» pag. 44.
- Nadat het (nood)reservewiel is geplaatst, controleer zo snel mogelijk de bandenspanning »» pag. 225.

Het wordt aanbevolen, ten minste eenmaal per maand, de bandenspanning van het (nood)reservewiel tegelijk met de overige wielen te controleren. Het reservewiel moet altijd de maximumbandenspanning die voor de wagen is aangegeven hebben »» pag. 225. De bandenspanning voor het noodreservewiel vindt u op de sticker die erop is geplakt.

### ⚠ ATTENTIE

Onjuist gebruik met het (nood)reservewiel kan tot gevolg hebben dat u de controle over de wagen verliest, en kan bijgevolg aanrijdingen, andere ongevallen, en ernstig letsel veroorzaken.

- Gebruik nooit het (nood)reservewiel als deze beschadigd of tot aan het slijtage-merkteken versleten is.
- Bij sommige wagens is het reservewiel kleiner dan de originele wielen. Deze herkent u aan de sticker met het opschrift "80 km/h" en "50 mph". Dit opschrift geeft de toegestane maximale snelheid voor dit type banden aan.

- Rij hiermee nooit sneller dan 80 km/h (50 mph). Vermijd sterke acceleraties, stevig remmen en snel door bochten rijden.
- Rij nooit meer dan 200 km met een noodreservewiel als deze op de aandrijfas is gemonteerd.
- Vervang het noodreservewiel zo snel mogelijk door een gewoon wiel. Het noodreservewiel is alleen voor tijdelijk gebruik bedoeld.
- Het noodreservewiel moet altijd met de meegeleverde bouten worden bevestigd.
- Rij nooit met meer dan een reservewiel aan uw auto.
- Nadat het noodreservewiel is geplaatst, controleer zo snel mogelijk de bandenspanning »» pag. 225.
- U mag niet met sneeuwkettingen op het noodreservewiel rijden.

### ℹ Let op

Maak het reservewiel, het noodreservewiel of het vervangen wiel in de bagageruimte, zo goed mogelijk vast in de bagageruimte. In wagens met een bandenaafdichtset, kan het defecte wiel niet vastgezet worden.

### Aanduiding van het bandtype

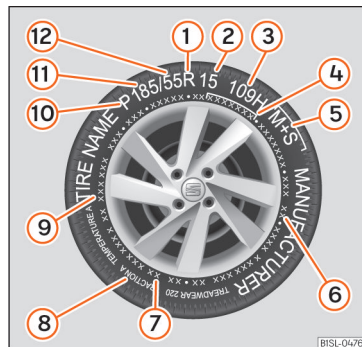

Afb. 191 Universele aanduiding op de banden.

- 1 Radiaalband
- 2 Diametercode van velg
- 3 Belastingindex en snelheidscode
- 4 DOT-identificatienummer
- 5 Modder- en sneeuwomstandigheden
- 6 Samenstelling van structuur en gebruikte materialen
- 7 Maximumbelasting
- 8 Loopvlaklijtage, aandrijving en temperatuur
- 9 Maximaal toelaatbare druk
- 10 Personenwagen



- 11 Nominale breedte in millimeter
- 12 Aspectverhouding

### Aanduiding van het bandtype (voorbeeld): Betekenis

P185 / 55 R 15: Maataanduiding.

|                    |   |
|--------------------|---|
| p                  | Aanduiding voor personenwagens.   |
| 185                | Breedte van de band tussen de flanken, in mm.   |
| 55                 | Hoogte-breedteverhouding, in %.   |
| R                  | Bandtype (de letter staat voor "radiaal").  |
| 15                 | Diameter van de velgen, in inches.  |
| 109 H              | Index voor draagvermogen<br>» pag. 232 en snelheidscode<br>» pag. 232.  |
| XL                 | Versterkte banden met verhoogd draagvermogen ("Reinforced").  |
| M+S of  M/S of     | Aanduiding voor banden die geschikt zijn voor de winter (modderen sneeuwband).  |
| RADIAL<br>TUBELESS | Tubeless radiaalband.   |
| E4 ...             | Aanduiding volgens de internationale voorschriften (E) met de code voor het land waar de band is goedgekeurd. Hieronder volgt de goedkeuringscode die uit meerdere karakters bestaat. |

### Aanduiding van het bandtype (voorbeeld): Betekenis

DOT BT RA TY5 1716: Identificatiecode van de band (TIN<sup>a1</sup>), mogelijk alleen op de buitenzijde van de band) en productiedatum.

|                                      |   |
|--------------------------------------|---|
| DOT                                  | De band voldoet aan de wettelijke voorschriften van het Ministerie van Transport van de Verenigde Staten, belast met de veiligheidsvoorschriften voor banden (Department of Transport). |
| BT                                   | Code voor de plaats van productie.  |
| RA                                   | Informatie over de fabrikant en de afmetingen van de band.  |
| TY5                                  | Kenmerken van de band van de fabrikant.   |
| 1716                                 | Productiedatum: week 17 van het jaar 2016.  |
| TWI                                  | Geeft de plaats van het slijtage-merkten aan (Tread Wear Indicator) » pag. 226.   |
| MAX LOAD<br>615 KG<br>(1356 LBS)     | Belastingsindex van de Verenigde Staten, geeft het toegestane maximale draagvermogen per band aan.  |
| MAX INFLATION<br>350 KPA<br>(51 PSI) | Limiet van de Verenigde Staten, die de toegestane maximale bandenspanning aangeeft.   |

### Aanduiding van het bandtype (voorbeeld): Betekenis

|   |  |
|---|--|
| SIDEWALL 1 PLY RAYON                      | Informatie over de materialen van het karkas van de band: 1 laag nylon (kunstzijde).   |
| TREAD 4 PLYS 1 RAYON + 2 STEEL + 1 NY-LON | Informatie over de materialen van het loopvlak: In het voorbeeld liggen er vier lagen onder het loopvlak: 1 laag rayon (kunstzijde), 2 lagen metaalgaas en 1 laag nylon. |

### Informatie voor de eindconsument over de vergelijkende waarden van de voorgeschreven standaardbanden (genormaliseerde testprocedures):

|                |  |
|----------------|--|
| TREAD-WEAR 280 | Relatieve levensduur van de band, die verwijst naar een specifieke standaardtest in de Verenigde Staten. |
| TRACTION A     | Remvermogen van de band op een nat wegdek (AA, A, B of C).   |
| TEMPERATURE A  | Hittebestendigheid van de band bij hogere testsnelheden (A, B of C).                                     |

### In geval van andere cijfers, gaat het om specifieke wagenkenmerken van de bandenfabrikant of om specifieke nationale wagenkenmerken.

<sup>a1</sup> De afkorting TIN verwijst naar het serienummer van de band. »

### Looprichtinggebonden banden

Draairichtinggebonden banden zijn ontworpen om in één richting te draaien. Bij draairichtinggebonden banden is de wang van de band met pijlen gemarkeerd. De aangegeven verplichte draairichting altijd aanhouden. Hierdoor worden de optimale rijeigenschappen met betrekking tot aquaplaning, grip, geluid en wrijving gegarandeerd.

Wanneer deze band in tegengestelde draairichting wordt gemonteerd, dient u voorzichtiger te rijden want de band wordt niet op de correcte wijze gebruikt. Dit geldt met name wanneer het wegdek nat is. De band moet zo snel mogelijk worden vervangen of met de juiste draairichting worden gemonteerd.

### Draagvermogen van de wielen

De belastingsindex geeft de maximale draagkracht in kilogram aan waarmee een wiel belast kan worden (draagvermogen).

|    |        |
|----|--------|
| 78 | 425 kg |
| 81 | 462 kg |
| 83 | 487 kg |
| 85 | 515 kg |
| 87 | 545 kg |
| 91 | 615 kg |

### Snelheidssymbolen

Het snelheidssymbool geeft de toegestane maximale snelheid voor de banden aan.

|   |                                  |
|---|----------------------------------|
| P | max. 150 km/u (93 mph)           |
| Q | max. 160 km/u (99 mph)           |
| R | max. 170 km/u (106 mph)          |
| S | max. 180 km/u (112 mph)          |
| T | max. 190 km/u (118 mph)          |
| U | max. 200 km/u (124 mph)          |
| H | max. 210 km/u (130 mph)          |
| V | max. 240 km/u (149 mph)          |
| Z | meer dan 240 km/u (149 mpu)      |
| W | max. 270 km/u (168 mijl per uur) |
| Y | max. 300 km/u (186 mph)          |

Sommige fabrikanten gebruiken de aanduiding "ZR" voor banden met een toegestane maximale snelheid van meer dan 240 km/h (149 mijl).

## Interval service

### Service

#### Onderhoudsintervallen

##### Servicewerkzaamheden en digitaal onderhoudsschema

Register van de uitgevoerde servicewerkzaamheden ("Digitaal onderhoudsschema")

De SEAT-dealer of gespecialiseerde werkplaats registreert de servicebewijzen in een centraal systeem. Dankzij deze transparante documentatie van de servicegeschiedenis kunnen de uitgevoerde servicewerkzaamheden op ieder moment worden weergegeven. SEAT beveelt aan om na elke service een servicebewijs te vragen, waarop alle werkzaamheden vermeld staan die in het systeem zijn geregistreerd.

Telkens een nieuwe service plaatsvindt, wordt het bewijs vervangen door een actuele versie.

**In sommige markten is het digitale onderhoudsschema niet beschikbaar. In dat geval zal uw SEAT-dealer u informeren over de documentatie van de servicewerkzaamheden.**

##### Servicewerkzaamheden

In het digitale onderhoudsschema documenteert uw SEAT-dealer of de gespecialiseerde werkplaats de volgende informatie:

- Wanneer elke service werd uitgevoerd.
- Indien een concrete reparatie werd aanbevolen, bijv. noodzaak om binnenkort de remblokken te vervangen.
- Indien u een bijzonder verzoek had voor het onderhoud. Uw serviceadviseur zal dit noteren in de werkopdracht.
- De onderdelen of bedrijfsvloeistoffen die vervangen zijn.
- De datum van de volgende service.

De LongLife-mobiliteitsgarantie geldt tot de volgende controlebeurt. Deze informatie wordt gedocumenteerd in alle controlebeurten die plaatsvinden.

Het type en de omvang van de servicewerkzaamheden kunnen variëren naargelang de wagen. In een gespecialiseerde werkplaats kunt u informatie vragen over de specifieke werkzaamheden voor uw wagen.

##### ⚠ ATTENTIE

**Indien de servicewerkzaamheden niet volstaan, niet plaatsvinden of de intervallen niet worden nageleefd, kan de wagen stilvallen in het midden van het verkeer. Dit**

kan leiden tot ongevallen en ernstige letsels.

- Laat de servicewerkzaamheden uitvoeren bij een SEAT-dealer of een gespecialiseerde werkplaats.

##### ⓘ VOORZICHTIG

**SEAT kan niet aansprakelijk gesteld worden voor schade aan de wagen als gevolg van ontoereikende werkzaamheden of een tekort aan onderdelen.**

##### ⓘ Let op

**De periodieke uitvoering van servicewerkzaamheden aan de wagen draagt niet alleen bij aan het waardebehoud en de goede werking ervan, maar ook aan de verkeersveiligheid. Laat de werkzaamheden daarom uitvoeren volgens de richtlijnen van SEAT.**

##### Vaste of flexibele service

Er zijn twee soorten servicewerkzaamheden: **olieservice** en **inspectie**. De service-intervalindicatie op het scherm van het instrumentenpaneel dient als herinnering van de noodzaak om de volgende service te laten uitvoeren.

Naargelang de uitrusting, de motoruitvoering en de gebruiksomstandigheden van de »

wagen wordt in de Olieservice de **Vaste service** of **Flexibele service** uitgevoerd.

### Welke type service heeft uw wagen nodig

- Raadpleeg de volgende tabellen:

| Kleine onderhoudsbeurt <sup>a)</sup> |               |  |
|--------------------------------------|---------------|--|
| PR-nummer                            | Service-soort | Service-interval                                       |
| Q11                                  | Vast          | Elke <b>5000 km</b> of na <b>1 jaar</b> <sup>b)</sup>  |
| Q12                                  |               | Elke <b>7500 km</b> of na <b>1 jaar</b> <sup>b)</sup>  |
| Q13                                  |               | Elke <b>10000 km</b> of na <b>1 jaar</b> <sup>b)</sup> |
| Q14                                  |               | Elke <b>15000 km</b> of na <b>1 jaar</b> <sup>b)</sup> |
| Q16                                  | Flexibel      | Volgens de service-intervalindicatie                   |

<sup>a)</sup> De gegevens zijn gebaseerd op normale gebruiksomstandigheden.

<sup>b)</sup> Wat eerder komt.

| Inspectiebeurt <sup>a)</sup>         |
|--------------------------------------|
| Volgens de service-intervalindicatie |

<sup>a)</sup> De gegevens zijn gebaseerd op normale gebruiksomstandigheden.

Houd rekening met de informatie met betrekking tot de specificaties van de motorolie volgens de VW-norm »»  pag. 34.

### Bijzonder aspect van de Flexibele service

In het geval van de **Flexibele service** dient een olieservice slechts plaats te vinden wanneer dat nodig is voor de wagen. Om deze verversing te berekenen, wordt rekening gehouden met de individuele gebruiksomstandigheden en de persoonlijke rijstijl. Een belangrijk onderdeel van Flexibele service is het gebruik van olie van lange duur (LongLife) in plaats van conventionele motorolie.

Houd rekening met de informatie met betrekking tot de specificaties van de motorolie volgens de VW-norm »»  pag. 34.

**Indien u geen Flexibele service wenst, kunt u kiezen voor de Vaste service. Een Vaste service heeft echter gevolgen voor de servicekosten.** De serviceadviseur geeft u graag meer informatie hierover.

### Service-intervalindicatie

Bij SEAT worden de data van de servicebeurten aangegeven aan de hand van de service-intervalindicatie van het instrumentenpaneel »» pag. 98. De service-intervalindicatie informeert uitsluitend over de data van servicebeurten met een verversing van de motorolie of inspectie. Wanneer het moment gekomen is om de betreffende service uit te voeren, kunnen nog bijkomende werkzaamheden plaatsvinden die nodig blijken, zoals verversing van de remvloeistof en vervanging van de bougies.

### Informatie over de gebruiksomstandigheden

De intervallen en voorgeschreven servicewerkzaamheden zijn doorgaans gebaseerd op **normale gebruiksomstandigheden**.

Indien de wagen echter gebruikt wordt in **zware gebruiksomstandigheden**, moeten een aantal werkzaamheden vroeger of vaker worden uitgevoerd dan in de voorgeschreven service-intervallen.

**Zware gebruiksomstandigheden kunnen bijvoorbeeld zijn:**

- Het gebruik van brandstof met hoog zwavelgehalte.
- Frequent korte trajecten afleggen.
- De motor gedurende lange tijd stationair laten draaien, zoals bij taxi's.
- Rijden in gebieden met veel stof.
- Vaak rijden met aanhangwagens (naargelang de uitrusting).
- De wagen vooral gebruiken in dichte verkeerssituaties met veel stilstand, bijv. in de stad.
- Vooral rijden in de winter.

**Dit is vooral van belang voor de volgende onderdelen (naargelang de uitrusting):**

- Stof- en pollenfilter
- Air Care-allergeenfilter

- Luchtfiler
- Getande riem
- Roetfilter
- Motorolie

De serviceadviseur bij uw officiële SEAT dealer kan u adviseren of bij de gebruiksomstandigheden van uw wagen werkzaamheden tussen de normale onderhoudsintervallen noodzakelijk zijn.

### ⚠ ATTENTIE

Indien de servicewerkzaamheden niet volstaan, niet plaatsvinden of de intervallen niet worden nageleefd, kan de wagen stilvallen in het midden van het verkeer. Dit kan leiden tot ongevallen en ernstige letsels.

- Laat de servicewerkzaamheden uitvoeren bij een officiële SEAT-dealer of een gespecialiseerde werkplaats.

### ⓘ VOORZICHTIG

SEAT kan niet aansprakelijk gesteld worden voor schade aan de wagen als gevolg van ontoereikende werkzaamheden of een te kort aan onderdelen.

## Omvang van een servicebeurt

De omvang van een servicebeurt bestaat uit alle **onderhoudstaken** die nodig zijn om de verkeersveiligheid en juiste werking van uw wagen te garanderen (**naargelang de gebruiksomstandigheden en de wagenuitrusting**, bijvoorbeeld van de motor, versnellingsbak of bedrijfsvloeistoffen). De onderhoudstaken worden verdeeld in *inspectiewerkzaamheden* en *controlewerkzaamheden*. Raadpleeg de details van de vereiste werkzaamheden voor uw wagen bij:

- Uw SEAT-dealer
- Uw gespecialiseerde werkplaats

Om technische redenen (constante ontwikkeling van onderdelen) kan de omvang van de servicebeurt variëren. Uw SEAT-dealer of gespecialiseerde werkplaats ontvangt steeds tijdige informatie over iedere wijziging.

## Bijkomende serviceaanbiedingen

### Goedgekeurde vervangingsonderdelen

SEAT vervangingsonderdelen zijn voor uw wagen gemaakt en door SEAT vrijgegeven. Hierbij is vooral op veiligheidsaspecten geteld.

De uitvoering, maatvoering en materialen van deze onderdelen voldoen precies aan de fabrieksvoorschriften. De originele SEAT vervangingsonderdelen zijn speciaal voor uw wagen ontworpen. Wij raden u daarom aan om altijd originele SEAT vervangingsonderdelen te gebruiken. Voor de veiligheid en geschiktheid van andere onderdelen kan SEAT niet instaan.

### Goedgekeurde ruilonderdelen

De originele ruilonderdelen, volgens de voorschriften van de fabrikant, zijn een andere service die tot uw beschikking staat en u de mogelijkheid biedt complete inrichtingen van de wagen te vervangen waarvan we hier de belangrijkste noemen: lichtere motoren, versnellingsbakken, cilinderkoppen, aandrijf-eenheden, elektrische componenten, enz.

Natuurlijk zijn het **Goedgekeurde onderdelen** en, omdat zij dezelfde kwaliteit hebben als de fabrieksonderdelen geldt hiervoor ook de garantie voor Goedgekeurde vervangingsonderdelen.

### Originele accessoires

Wij adviseren u uitsluitend originele SEAT accessoires of door SEAT goedgekeurde accessoires voor uw wagen te gebruiken. Deze »

accessoires zijn betrouwbaar, veilig en geschikt gemaakt speciaal voor uw model wagen. Voor de veiligheid en geschiktheid van andere onderdelen kan SEAT niet instaan.

### Mobiliteitsservice van SEAT (SEAT Service Mobility)

Vanaf het moment dat u een nieuwe SEAT koopt, geniet u van de voordelen en dekking van de Mobiliteitsservice van het merk.

Tijdens de eerste twee jaar na aankoop is uw nieuwe SEAT automatisch gedekt door de Mobiliteitsservice van het merk zonder bijkomende kosten.

Indien u verder wenst te blijven genieten van deze service, kunt u de SEAT-mobiliteitsservice uitbreiden op voorwaarde dat u de aanbevolen controle- en onderhoudsbeurten laat uitvoeren in een Erkend Servicecentrum van SEAT.

Indien niet meer gereden kan worden met uw SEAT-wagen wegens een storing of ongeval, houden onze assistentiediensten u steeds in beweging.

Let erop dat de Mobiliteitsservice van SEAT varieert naargelang het land waarin de wagen verkocht werd. Raadpleeg voor meer informatie uw SEAT-dealer of de SEAT-website in uw land.

## Garantie

### Garantie voor een storingsvrije werking

De officiële SEAT werkplaatsen garanderen dat nieuwe wagens geen mankementen vertonen. Zie hierover de koopovereenkomst resp. aanvullende of toegevoegde documentatie zoals u die heeft ontvangen van uw garage; daarin vindt u een omschrijving van de voorwaarden en de garantietermijnen. Neem voor meer informatie hierover contact op met uw officiële SEAT werkplaats.

## Regelmatig onderhoud

### Verzorging en schoonmaak

#### Basisaanwijzingen

Regelmatig, deskundig onderhoud is belangrijk voor de waardevastheid van uw wagen. Bovendien kan het onderhoud ook één van de voorwaarden voor het behoud van garantie-aanspraken bij eventuele corrosie en lakschade aan de carrosserie zijn.

De gespecialiseerde werkplaatsen beschikken over de vereiste verzorgingsproducten. Let op de gebruiksaanwijzingen op de verpakking.

#### ⚠ ATTENTIE

- Bij verkeerd gebruik kunnen onderhoudsmiddelen schadelijk voor de gezondheid zijn.
- Berg alle verzorgingsproducten steeds op een veilige plaats op, uit de buurt van kinderen. Gevaar op vergiftiging!

#### ♻ Milieu-aanwijzing

- Bij aankoop van onderhoudsmiddelen milieuvriendelijke producten kiezen.
- Resten van conserveringsmiddelen horen niet bij het huisvuil.

### Wassen van de wagen

Hoe langer u wacht om afzettingen te verwijderen bijv. insectenresten, vogelpoep, boomhars of strooizout dat zich aan de wagen heeft vastgehecht, hoe groter de schade die kan worden toegebracht aan het oppervlak. Hoge temperaturen die bijv. door intensieve zonnestrallen ontstaan, versterken de schadelijke werking.

Voordat u het oppervlak schoonmaakt, maakt u het grove vuil week door overvloedig water aan te brengen.

Om hardnekkig vuil te verwijderen, zoals insectenresten of boomhars, gebruikt u best overvloedig water en een microvezeldoek.

Was ook de onderkant van de wagen na een winterse periode waarin zout is gestrooid.

#### Hogedrukreinigers

Let bij het wassen van de wagen met een hogedrukreiniger beslist op de gebruiksaanwijzingen voor de hogedrukreiniger. Het vorige geldt vooral voor de druk en afstand tot de wagen van de waterstraal. Richt de straal niet direct op de afdichtingen van de zijruiten, portieren, doppen of het glazen panoramadak\*; dit geldt ook voor banden, rubberbslang, geluidsisolerend materiaal, sensoren\* en cameralenzen\*. Houd een afstand van minstens 40 cm.

Verwijder geen sneeuw of ijs met een hogedrukreiniger.

In geen geval rondstralsproeikoppen of vuilfrezers gebruiken.

Het water mag niet warmer zijn dan 60 °C.

#### Automatische wasstraten

Besproei de wagen voordat u het wassen start.

Controleer of de ruiten en het glazen panoramadak\* gesloten zijn en de ruitenwissers uitgeschakeld. Houd rekening met de aanwijzingen van de bediende van de wasstraat, met name wanneer er afneembare onderdelen zijn aan uw wagen.

SEAT raadt wasstraten zonder borstels aan.

#### Met de hand wassen

Reinig de wagen van boven naar onderen met een zachte spons of een wasborstel. Gebruik reinigingsproducten zonder oplosmiddelen.

#### Wagens met matte laklaag wassen met de hand

Om de wagen niet te beschadigen bij het wassen, moet u eerst het stof en grove vuil weghalen. Om insectenresten, vetvlekken en vingerafdrukken te verwijderen, gebruikt u best een speciaal reinigingsmiddel voor matte lak.

Breng het product aan met een microvezeldoek. Om het lakoppervlak niet te beschadigen, mag u niet te veel druk uitoefenen.

Spoel af met overvloedig water. Reinig vervolgens met een neutraal reinigingsmiddel en een zachte microvezeldoek.

Spoel de wagen opnieuw af met overvloedig water en laat vervolgens drogen aan de lucht. Verwijder eventuele resten van water met een zeemlap.

#### ⚠ ATTENTIE

- Was de wagen enkel met uitgeschakeld contact of volgens de aanwijzingen van de bediende van de wasstraat. Gevaar voor ongevallen!
- Indien u de onderkant van de wagen of binnenkant van de wielkasten schoonmaakt, moet u opletten voor scherpe metalen voorwerpen. Gevaar voor snijwonden!
- Na de reiniging is het mogelijk dat de remmen iets trager reageren door het vocht, of door ijsvorming op de remschijven of -blokken. Gevaar voor ongevallen! De remmen moeten dan eerst worden drooggeremd.

#### 🕒 VOORZICHTIG

- Voordat u door een wasstraat rijdt, moet u de buitenspiegels naar binnen klappen, »

om beschadiging te voorkomen. De elektrisch wegklapbare buitenspiegels mogen enkel elektrisch in- of uitgeklapt worden!

- Was de wagen niet in de felle zon. Gevaar voor beschadiging van de laklaag!
- Gebruik geen ruwe sponzen of iets soortgelijks voor het verwijderen van de restanten van insecten. Gevaar voor beschadiging van het oppervlak!
- Onderdelen van de wagen met matte laklaag:
  - Geen polijstmiddelen of vaste was gebruiken. Gevaar voor beschadiging van het oppervlak!
  - Selecteer geen wasprogramma's die een wasbehandeling omvatten. Dit kan de matte laklaag er minder aantrekkelijk doen uitzien.
  - Kleef geen stickers of magneetbordjes op de mat gelakte onderdelen, aangezien die de lak kunnen beschadigen wanneer ze worden weggehaald.

#### Milieu-aanwijzing

Wagen alleen op daarvoor aangewezen wasplaatsen wassen. Daar wordt voorkomen dat eventueel door olie verontreinigd water in het afvoerwater komt.

## Aanwijzingen voor reiniging en verzorging

De reiniging en verzorging van afzonderlijke componenten van de wagen kunnen worden geraadpleegd in de volgende tabellen. De inhoud moet worden beschouwd als een aanbeveling. Ga naar uw gespecialiseerde werkplaats indien u specifieke vragen hebt of onderdelen die niet in de tabellen staan. Let op de betreffende nota's »»  in Let goed op met... op pag. 242.

### Buitenkant reinigen

#### Ruitenwischerbladen

| Probleem | Oplossing                    |
|----------|------------------------------|
| Vuil     | Zachte doek met glasreiniger |

#### Koplampen/achterlichten

| Probleem | Oplossing   |
|----------|---|
| Vuil     | Zachte spons met neutrale zeepoplossing <sup>a1</sup> |

<sup>a1</sup> Neutrale zeepoplossing: maximaal twee soeplepels in 1 l water

### Sensoren/cameralenzen

| Probleem   | Oplossing  |
|------------|--|
| Vuil       | <i>Sensoren:</i> zachte doek met reinigingsproduct zonder oplosmiddelen<br><i>Cameralenzen:</i> zachte doek met reinigingsproduct zonder alcohol |
| Sneeuw/ijs | Handborstel/ontdooispray zonder oplosmiddelen  |

### Wielen

| Probleem                 | Oplossing                            |
|--------------------------|--------------------------------------|
| Strooizout               | Koelvloeistof                        |
| Schuurstof van de remmen | Speciaal reinigingsproduct, zuurvrij |

### Uitlaatpijp

| Probleem   | Oplossing   |
|------------|---|
| Strooizout | Water, eventueel reinigingsproduct geschikt voor glad staal |

### Sierelementen/sierlijsten

| Probleem | Oplossing   |
|----------|---|
| Vuil     | Neutrale zeepoplossing <sup>a1</sup> , eventueel reinigingsproduct geschikt voor glad staal |

<sup>a1</sup> Neutrale zeepoplossing: maximaal twee soeplepels in 1 l water



### Lak

| Probleem   | Oplossing  |
|--|--|
| Beschadigingen aan de laklaag                                      | De kleurcode van de lak raadplegen bij een dealer en repareren met een retouchestift   |
| Gemorste brandstof   | Onmiddellijk spoelen met water   |
| Afzetting van omgevingsoxidatie                                    | Verwijderaar van omgevingsoxidatie aanbrengen en daarna verzorgen met vaste was. Wend u tot uw gespecialiseerde werkplaats bij twijfel                         |
| Corrosie   | Laat dit verwijderen door uw gespecialiseerde werkplaats   |
| Water vormt geen parels op de schone laklaag                       | Verzorgen met vaste was (minstens 2 maal per jaar)   |
| Zonder glans ondanks verzorging/doffe lak                          | Behandelen met een geschikt polijstmiddel, vervolgens conserveringsmiddel voor autolak aanbrengen indien het polijstmiddel geen verzorgende ingrediënten bevat |
| Afzettingen, bijv. insectenresten, vogelpoep, boomhars, strooizout | Onmiddellijk week maken met water en verwijderen met een microvezeldoek  |

| Probleem  | Oplossing  |
|---|--|
| Vuil met vetbasis, bijv. cosmetica-producten of zonnebrandcrème | Onmiddellijk verwijderen met een neutrale zeepoplossing <sup>a1</sup> en een zachte doek |

<sup>a1</sup> Neutrale zeepoplossing: maximaal twee soeplepels in 1 l water

### Koolstofvezel delen

| Probleem | Oplossing                                       |
|----------|---|
| Vuil     | Reinigen zoals de gelakte onderdelen » pag. 237 |

### Sierstrippen

| Probleem | Oplossing   |
|----------|---|
| Vuil     | Zachte spons met neutrale zeepoplossing <sup>a1</sup> |

<sup>a1</sup> Neutrale zeepoplossing: maximaal twee soeplepels in 1 l water

## Binnenkant reinigen

### Ruiten

| Probleem | Oplossing   |
|----------|---|
| Vuil     | Glasreiniger aanbrengen en daarna drogen met een doek |

### Sierelementen/sierlijsten

| Probleem | Oplossing                            |
|----------|--------------------------------------|
| Vuil     | Neutrale zeepoplossing <sup>a1</sup> |

<sup>a1</sup> Neutrale zeepoplossing: maximaal twee soeplepels in 1 l water

### Kunststof delen

| Probleem         | Oplossing  |
|------------------|--|
| Vuil             | Vochtige doek  |
| Vastgehecht vuil | Neutrale zeepoplossing <sup>a1</sup> , eventueel reinigingsproduct geschikt voor kunststoffen zonder oplosmiddel |

<sup>a1</sup> Neutrale zeepoplossing: maximaal twee soeplepels in 1 l water

### Instrumentenpaneel

| Probleem | Oplossing  |
|----------|--|
| Vuil     | Zachte doek met reinigingsmiddel voor LCD-displays |

### Bedieningspanelen

| Probleem | Oplossing  |
|----------|--|
| Vuil     | Zacht penseel, daarna zachte doek met neutrale zeepoplossing <sup>a1</sup> |

<sup>a1</sup> Neutrale zeepoplossing: maximaal twee soeplepels in 1 l water



## Veiligheidsgordels

| Probleem | Oplossing   |
|----------|---|
| Vuil     | Neutrale zeepoplossing <sup>a1</sup> , laten drogen voor het oprollen |

<sup>a1</sup> Neutrale zeepoplossing: maximaal twee soeplepels in 1 l water

## Stoffen, kunstleer, Alcantara

| Probleem   | Oplossing  |
|--|--|
| Vuildeeltjes vastgehecht aan oppervlak                               | Stofzuiger   |
| Vuil op waterbasis, bijvoorbeeld koffie, thee, bloed enz.            | Absorberende doek en neutrale zeepoplossing <sup>a1</sup>  |
| Vuil op vetbasis, bijvoorbeeld olie, make-up enz.                    | Een neutrale zeepoplossing aanbrengen <sup>a1</sup> . De opgeloste vet- en lakdeeltjes absorberen en drogen door te dippen met een absorberende doek, zo nodig nadien behandelen met water |
| Speciaal vuil, bijv. inkt, nagellak, dispersieverf, schoenpoets enz. | Speciale vlekkenverwijderaar; drogen door te dippen met absorberend materiaal en zo nodig nadien behandelen met neutrale zeepoplossing <sup>a1</sup>                                       |

<sup>a1</sup> Neutrale zeepoplossing: maximaal twee soeplepels in 1 l water

## Natuurleer

| Probleem   | Oplossing  |
|--|--|
| Recent vuil  | Katoenen doek met neutrale zeepoplossing <sup>a1</sup>   |
| Vuil op waterbasis, bijvoorbeeld koffie, thee, bloed enz.            | Recente vlekken: absorberende doek<br>Droge vlekken: geschikte vlekkenverwijderaar voor leer   |
| Vuil op vetbasis, bijvoorbeeld olie, make-up enz.                    | Recente vlekken: absorberende doek en geschikte vlekkenverwijderaar voor leer<br>Droge vlekken: vetoplossende aerosol  |
| Speciaal vuil, bijv. inkt, nagellak, dispersieverf, schoenpoets enz. | Geschikte vlekkenverwijderaar voor leer  |
| Waxbehandeling   | Regelmatig verzorgende crème met impregneereffect aanbrengen die beschermt tegen zonnestralen; zo nodig een verzorgende crème met een passende kleur gebruiken |

<sup>a1</sup> Neutrale zeepoplossing: maximaal twee soeplepels in 1 l water

## Koolstofvezel delen

| Probleem | Oplossing                      |
|----------|--------------------------------|
| Vuil     | Reinigen zoals kunststof delen |

## Let goed op met...

### Koplampen/achterlichten

- Reinig de koplampen/achterlichten in geen geval met een doek of droge spons.
- Gebruik geen reinigingsproducten die alcohol bevatten. Gevaar van scheurvorming!

### Wielen

- Gebruik geen polijstmiddel voor lakwerk noch andere bijtende producten.
- Indien de lakbeschermlaag van de velg beschadigd is, bijv. door inslag van stenen of krassen, moet de schade onmiddellijk hersteld worden.

### Cameralenzen

- Gebruik nooit lauw of warm water voor het verwijderen van sneeuw of ijs van de lens. Gevaar van scheurvorming op de lens!
- Om de cameralens te reinigen, mag u geen bijtende of alcoholhoudende reinigingsproducten gebruiken. Gevaar van krassen en scheurvorming!

### Ruiten

- Sneeuw en ijs op ruiten en buitenspiegels met een kunststof krabber verwijderen. De krabber niet heen en weer bewegen, maar alleen in één richting schuiven om krassen te voorkomen.

- Verwijder nooit sneeuw of ijs van het glas of de spiegels met lauw of warm water. Gevaar van scheurvorming op het glas!
- Om beschadiging van de achtruitverwarming te voorkomen, mogen er geen stickers op de verwarmingsdraden worden geplakt.

### Sierelementen/sierlijsten

- Gebruik geen conserverings- of reinigingsproducten op basis van chroom.

### Lak

- De wagen moet vrij van vuil en stof zijn voordat polijstmiddel of conserveringsproducten worden aangebracht. Gevaar voor krassen!
- Breng geen polijstmiddel of conserveringsproducten aan indien de wagen is blootgesteld aan intens zonlicht. Gevaar voor beschadiging van de laklaag!
- De afzettingen van omgevingoxidatie mogen niet verwijderd worden door te polijsten. Gevaar voor beschadiging van de laklaag!
- Verwijder onmiddellijk alle cosmeticaproducten en zonnebrandcrème. Gevaar voor beschadiging van de laklaag!

### Instrumentenpaneel

- De schermen, het instrumentenpaneel en het omringende sierelement mogen niet droog gereinigd worden. Gevaar voor krassen!

- Controleer of het instrumentenpaneel is uitgeschakeld en afgekoeld voordat u het schoonmaakt.

- Controleer of er geen enkele vloeistof is binnengedrongen tussen het instrumentenpaneel en het sierelement. Gevaar voor schade!

### Bedieningspanelen

- Controleer of er geen enkele vloeistof binnendringt in de bedieningspanelen. Gevaar voor schade!

### Veiligheidsgordels

- Veiligheidsgordels mogen voor het schoonmaken niet worden uitgebouwd.
- Maak veiligheidsgordels en onderdelen van de veiligheidsgordels nooit schoon met chemische producten. Ze mogen ook niet in contact komen met bijtende vloeistoffen, oplosmiddelen of scherpe of puntige voorwerpen. Gevaar voor beschadiging van de stof!
- Laat de veiligheidsgordel vervangen in uw gespecialiseerde werkplaats indien er schade is aan het weefsel, de verbindingen, de oprolautomaat of het slot.

### Stoffen/kunstleer/Alcantara

- Behandel kunstleer/Alcantara niet met producten voor verzorging van leer, oplosmiddelen, boenwas, schoenpoets, vlekkenverwijderaar of vergelijkbare producten.

- Indien het erg moeilijk is om een vlek te verwijderen, laat dit dan doen in uw gespecialiseerde werkplaats. Zo vermijdt u schade.

- Gebruik in geen geval dampstralers, borstels, harde sponzen enz. voor de reiniging.
- Schakel de stoelverwarming\* niet in om de stoelen te drogen.

- De puntige voorwerpen van kleding, zoals ritsluitingen, klinknagels of gordels kunnen het oppervlak beschadigen.

- Open klittenbandsluitingen aan uw kleding kunnen de stoelbekleding beschadigen. Let erop, dat deze klittenbandsluitingen gesloten zijn.

### Natuurleer

- Het leer mag in geen geval met oplosmiddelen, boenwas, schoenpoets, vlekkenverwijderaar en dergelijke worden behandeld.
- De puntige voorwerpen van kleding, zoals ritsluitingen, klinknagels of gordels kunnen het oppervlak beschadigen.
- Gebruik in geen geval dampstralers, borstels, harde sponzen enz. voor de reiniging.
- Schakel de stoelverwarming\* niet in om de stoelen te drogen.
- Voorkom dat het leer te lang aan de volle zon wordt blootgesteld om ervoor te zorgen dat het leer niet verbleekt. Wanneer de wagen langere tijd buiten staat, moet u het leer afdekken om het zó tegen direct zonlicht te beschermen.

**⚠ ATTENTIE**

De voorruit mag niet met waterafstotende ruitbeschermingsmiddelen worden behandeld. Anders is er in situaties waarbij het zicht slecht is, bijv. bij regen, als het donker is, of bij laagstaande zon, een groter gevaar voor verblinding. Gevaar voor ongevallen! Bovendien kunnen de ruitenwisserbladen bijgeluiden gaan produceren.

**i Let op**

- Insectenresten kunnen veel makkelijker worden verwijderd van lak nadat die onlangs een verzorgende behandeling heeft gekregen.
- Een regelmatige verzorgende behandeling kan vermijden dat er zich afzettingen van omgevingsoxidatie vormen.

**De wagen uit het verkeer halen**

Indien u de wagen langere tijd niet meer wenst te gebruiken, raadpleeg dan een gespecialiseerde werkplaats. Daar informeert men u graag over de benodigde maatregelen zoals bijv. bescherming tegen corrosie, service en opslag.

Houd daarnaast ook rekening met de aanwijzingen met betrekking tot de accu » pag. 219.

## Gebruikersinformatie

### Gebruikersinformatie

#### Door regelapparaten opgeslagen gegevens

Uw wagen bevat in de fabriek ingebouwde elektronische regelapparaten die onder andere de motorregeling en de versnellingsbak regelen. De regelapparaten controleren daarnaast de goede werking van het uitlaatgassysteem en het airbagsysteem.

Deze elektronische regelapparaten analyseren hiervoor onder het rijden constant de wagengegevens. Als er storingen of afwijkingen met betrekking tot de theoretische waarden optreden, worden alleen die gegevens in het geheugen opgeslagen. In het algemeen geldt dat de storingen worden aangeduid via de controlelampjes in het instrumentenpaneel.

Deze gegevens kunnen alleen met speciale apparaten worden geraadpleegd en geanalyseerd.

Omdat de gegevens in het geheugen worden opgeslagen, kunnen de gespecialiseerde werkplaatsen de storingen detecteren en ver-

helpen. In het geheugen kunnen onder andere de volgende gegevens zijn opgeslagen:

- Gegevens over de motor en de versnellingsbak
- Snelheid
- Rijrichting
- Remkracht
- Detectie van veiligheidsgordel

De in de wagen geïntegreerde regelapparaten nemen in geen geval de in de wagen gevoerde gesprekken op.

In wagens met noodoproepfunctie via de mobiele telefoon of andere aangesloten apparaten kan de huidige positie worden doorgegeven. Als het regelapparaat een ongeval registreert waarbij de airbags geactiveerd zijn, dan kan het systeem automatisch een signaal sturen. Dit hangt van de netwerkbeheerder af. Normaal gesproken kunnen de signalen alleen verzonden worden in zones met een groot bereik.

#### Geheugenmodule voor opslaan van ongevalgegevens (Event Data Recorder)

De wagen is **niet** uitgerust met een geheugenmodule voor het opslaan van ongevalgegevens.

In een geheugenmodule voor het opslaan van ongevalgegevens wordt de wageninformatie tijdelijk geregistreerd. Op deze manier

kan er bij een ongeval gedetailleerde informatie over de oorzaak van het ongeval verkregen worden. In wagens met airbagsysteem kunnen bijvoorbeeld gegevens over de snelheid op het moment van de botsing, de status van de gespen van de veiligheidsgordels, de standen van de stoel en de activeringstijden van de airbags in het geheugen worden opgeslagen. Het gegevensvolume is afhankelijk van de fabrikant.

Alleen als de autobezitter toestemming geeft, mag een geheugenmodule voor het opslaan van ongevalgegevens worden ingebouwd. In sommige landen zijn er wetten die dit regelen.

#### Regelapparaten herprogrammeren

In het algemeen worden alle gegevens die nodig zijn voor het beheren van onderdelen in de regelapparaten opgeslagen. De programmering van sommige comfortfuncties, zoals de knipperlichten, het afzonderlijk openen van portieren en de aanduidingen op het scherm, kunnen met speciale apparaten die in de gespecialiseerde werkplaatsen aanwezig zijn worden gewijzigd. Als de controlefuncties opnieuw worden geprogrammeerd, zal de informatie en beschrijvingen in het instructieboekje niet meer met de gewijzigde functies overeenkomen. SEAT raadt daarom aan altijd elk type wijziging in het hoofdstuk "Andere aantekeningen van de werkplaats" van het Onderhoudsprogramma te raadplegen. »

Het Erkende SEAT-servicecentrum moet van elke wijziging in de programmering op de hoogte worden gebracht.

### Storingsgeheugen van wagen uitlezen

In het interieur van de wagen bevindt zich een diagnoseconnector voor het lezen van het storingsgeheugen van de wagen. In het storingsgeheugen worden de storingen en afwijkingen met betrekking tot de theoretische waarden van de elektronische regelapparaten geregistreerd.

De diagnoseconnector bevindt zich in de voetenruimte van de bestuurder, naast de hendel voor het openen van de motorkap, onder een deksel.

Het storingsgeheugen mag alleen door een gespecialiseerde werkplaats geraadpleegd en geactiveerd worden.

## Andere nuttige informatie

### Inleiding tot thema

#### **ATTENTIE**

Een onjuiste en onzorgvuldige behandeling van de wagen verhoogt het ongeval- en letselrisico.

- **Neem de wettelijke bepalingen in acht.**

- **Houd u aan de aanwijzingen uit het instructieboekje.**

#### **VOORZICHTIG**

**Door een onjuiste omgang met de wagen kan deze beschadigd raken.**

- **Neem de wettelijke bepalingen in acht.**
- **Voer de onderhoudswerkzaamheden regelmatig en in overeenstemming met het onderhoudsprogramma uit.**
- **Houd u aan de aanwijzingen uit het instructieboekje.**

### Stickers en plaatjes

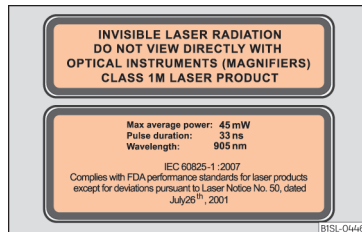

**Afb. 192** Waarschuwingen met betrekking tot het gebruik van de lasersensor voor de functie remassistent in stadsverkeer.

In de motorruimte bevinden zich enkele onderdelen met veiligheids certificaten, stickers

en plaatjes die in de fabriek zijn aangebracht, en die belangrijke informatie over de werking van de wagen bevatten. Deze certificaten, stickers en plaatjes zijn bijvoorbeeld te vinden op de tankklep, de zonneklep aan bijrijderszijde, op de stijl van het bestuurdersportier of op de vloer van de bagageruimte.

- Verwijder deze veiligheids certificaten, stickers en plaatjes onder geen beding, en zorg ervoor dat ze in een goede staat verkeren en leesbaar zijn.
- Als een wagenonderdeel waarbij een veiligheids certificaat, sticker of plaatje hoort, vervangen wordt, dan moet deze veiligheids informatie in de gespecialiseerde werkplaats opnieuw op dezelfde plaats worden aangebracht.

### Veiligheids certificaat

Een veiligheids certificaat op de stijl van het portier geeft aan dat op het moment van fabricage aan alle door de nationale verkeers autoriteiten voorgeschreven veiligheidsstandaarden en -specificaties met betrekking tot verkeersveiligheid voldaan is. Daarnaast wordt de maand en het jaar van fabricage, en het chassisnummer vermeld.

### Sticker met hoogspanningswaarschuwing

In de buurt van de sluiting van de motorkap bevindt zich een sticker met informatie over

de hoge spanning waaronder de elektrische wagenonderdelen staan.

### Waarschuwing over lasersensor voor de functie remassistent in stadsverkeer

Er zijn enkele waarschuwings- en informatiebordjes over de lasersensor voor de functie remassistent in stadsverkeer »» **afb. 192.**

### Wagen gebruiken in andere landen en continenten

Wagens worden in de fabriek voor een bepaald land geproduceerd en voldoen aan de nationale goedkeuringsvoorschriften die gelden op de bouwdatum.

Als de wagen in een ander land verkocht of gedurende een lange tijd gebruikt wordt, moet er rekening worden gehouden met de wettelijke voorschriften die in dat land gelden.

Het is mogelijk dat u bepaalde uitrustingen moet in- of uitbouwen en bepaalde functies moet uitschakelen. Ook de servicewerkzaamheden kunnen anders zijn. Dit geldt met name als u met uw wagen gedurende lange tijd in een gebied met een ander klimaat rijdt.

#### **ⓘ VOORZICHTIG**

- SEAT kan niet aansprakelijk gesteld worden voor schade aan de wagen door een

brandstof van lage kwaliteit, een gebrekkige service of de niet-beschikbaarheid van originele onderdelen.

- SEAT kan niet aansprakelijk gesteld worden als de wagen gedeeltelijk of geheel niet voldoet aan de wettelijke eisen van andere landen of continenten.

### Radio-ontvangst en antenne

Voor de in de fabriek geïnstalleerde apparatuur bevindt de radio-ontvangstantenne zich op het dak van de wagen.

#### **ⓘ Let op**

Als elektrische apparaten, bijv. mobiele telefoons in de buurt van de dakantenne worden gebruikt, kunnen er interferenties in de ontvangst van AM-zenders optreden.

### Informatie over reparaties van SEAT

#### **⚠ ATTENTIE**

Onjuist uitgevoerde reparaties of wijzigingen kunnen schade aan en storingen in de werking van de wagen veroorzaken en van invloed zijn op de werking van de hulpsystemen voor de bestuurder en het airbag-

systeem. Dit kan ernstige ongevallen tot gevolg hebben.

- Laat reparaties en wijzigingen aan de wagen uitvoeren door een gespecialiseerde werkplaats.

### Conformiteitsverklaring

Hiermee verklaart de desbetreffende fabrikant dat de onderstaande producten voldoen aan de basisvereisten en overige op de bouwdatum van belang zijnde bepalingen en wetgeving, waaronder FCC Part 15.19, FCC Part 15.21 en RSS-Gen Issue 1:

#### Radiografische apparatuur

- Elektronische weggrijpblokkering.
- Autosleutel.

#### Elektrische apparatuur

- 12 V stopcontact.

### Wagens aan einde van levensduur inzamelen en verschromen

Wagens aan einde van levensduur inzamelen

SEAT heeft zich al voorbereid op het moment dat u uw auto wilt afdanken en biedt »»

daarvoor een milieuvriendelijke oplossing. In veel Europese landen bestaat al een uitgebreid netwerk van inzamelingscentra voor gebruikte wagens. Na het inleveren van de wagen ontvangt u een vernietigingsbewijs waarop staat aangegeven dat de wagen in overeenstemming met de regelgeving en milieuvriendelijk verschroot zal worden.

U kunt de wagen gratis inleveren, mits u aan de landelijke wettelijke voorschriften voldoet.

Neem contact op met een technische dienst voor meer informatie over het inzamelen en verschroten van wagens aan het einde van hun levensduur.

### Verschroting

Als de wagen of afzonderlijke delen van het airbagsysteem en de gordelspanners worden verschroot, moeten altijd de bestaande veiligheidsvoorschriften worden opgevolgd. Deze voorschriften zijn bekend bij de gespecialiseerde werkplaatsen.

### Recycling van elektrische en elektronische apparaten

Alle elektrische en elektronische apparaten (EEA) die niet permanent in de wagen zijn gemonteerd moeten het volgende onuitwisbare symbool dragen als opschrift:



Dit symbool geeft aan dat de EEA niet bij het huisvuil mogen worden gegooid, maar gescheiden moeten worden ingezameld.

## Informatie over de Europese richtlijn 2014/53/EU

### Vereenvoudigde EU-verklaring van overeenstemming

Uw wagen beschikt over diverse radioapparaten. De fabrikanten van die apparaten verklaren dat ze, wanneer wettelijk vereist, voldoen aan richtlijn 2014/53/EU.

De volledige tekst van de EU-verklaring van overeenstemming is beschikbaar op het volgende internetadres:

[www.seat.com/generalinfo](http://www.seat.com/generalinfo)



### Concordantietabel

De concordantietabel helpt u om de benaming van het apparaat in de verklaring van overeenstemming in verband te brengen met de uitrustingen van de wagen en de terminologie gebruikt in de wagen documentatie.

| Uitrustingen van de wagen                                  | Benaming van het apparaat volgens de verklaring van overeenstemming |
|--|---|
| Sleutel met radiografische afstandsbediening (wagen)       | FS09, FS12A, FS12P, FS1477, FS94                                    |
| Radiografische afstandsbediening (interieurvoorverwarming) | Sender STH SEAT - 50000914<br>Telestart                             |
| Interieurvoorverwarming                                    | 50000864 / D208L VW<br>Telestart                                    |
| Bluetooth  | MIB2 Entry<br>MIB Standard 2<br>MIB2 Main-Unit<br>A580 / A270       |
| Draadloos toegangspunt                                     | MIB2 Main-Unit<br>A580 / A270                                       |
| Keyless Access-systeem                                     | MQB-B B   |
| Radarsensoren voor de hulpsystemen                         | ARS4-B<br>MRRevo14F<br>BSD3.0                                       |
| Centraal regelapparaat                                     | 5WK50254<br>5WK50474  |



| Uitrustingen van de wagen                    | Benaming van het apparaat volgens de verklaring van overeenstemming |
|--|---|
| Infotainmentsystemen                         | MIB2 Entry  |
|  | MIB Standard 2  |
|  | MIB2 Main-Unit  |
|  | A580 / A270   |
| Functie van draadloos opladen                | WCH-183   |
|  | WCH-185   |
|  | 5G0.980.611   |
| Verbinding met de buitenantenne van de wagen | UMTS/GSM-MMC  |
|  | UMTS/GSM-MMC-AG2  |
| Instrumentenpaneel                           | eNSF  |
|  | Immobilizer integrated in dashboard module instrument cluster       |
| Antenne                                      | AM/FM Antena Base   |
|  | Antennas MQB27 Small/Big family                                     |
|  | Antennas KSA Small Fam III  |
|  | 5Q0.035.507 Roof Antenna  |
|  | GNSS Antenna VAG 720166002  |
|  | 8S7.035.503.B   |

| Uitrustingen van de wagen | Benaming van het apparaat volgens de verklaring van overeenstemming   |
|---------------------------|---|
| Antenneversterkers        | 6F0.035.225<br>6F9.035.225<br>3V5.035.577.A<br>7N0.035.552.J<br>7N0.035.552.K<br>7N0.035.552.Q<br>5F4.035.225<br>5F4.035.225.A<br>5F4.035.225.B<br>5F9.035.225<br>5F9.035.225.A<br>5F9.035.225.B<br>575.035.225<br>575.035.225.A<br>575.035.225.B |

### Richtlijnen van de fabrikanten

Volgens richtlijn 2014/53/EU moeten alle relevante componenten steeds vergezeld gaan van de overeenkomstige richtlijn van de fabrikant.

Hieronder vindt u de richtlijnen van de fabrikanten voor de componenten die door hun grootte of aard geen sticker kunnen dragen, voor zover wettelijk vereist:

| Radioapparatuur gemonteerd in de wagen                     | Richtlijnen van de fabrikanten   |
|--|--|
| Sleutel met radiografische afstandsbediening               | Hella KGaA Hueck & Co.<br>Rixbecker Straße 75<br>59552 Lippstadt,<br>GERMANY                     |
| Radiografische afstandsbediening (interieurvoorverwarming) | Digades gmbH<br>Äußere Weberstraße 20<br>02763 Zittau, GERMANY                                   |
|  | Webasto Thermo & Comfort SE<br>Friedrichshafener Str. 9<br>82205 Gilching, GERMANY               |
| Radarsensoren voor de hulpsystemen                         | ADC Automotive Distance Control Systems GmbH<br>Peter-Dornier-Straße 10<br>88131 Lindau, GERMANY |
|  | Robert Bosch GmbH<br>Postfach 16 61<br>71226 Leonberg,<br>GERMANY                                |

## Frequentiebanden, zendvermogens

| Radioapparaat <sup>a)</sup>                                | Frequentieband               | Max. zendvermogen          | Geldig voor de modellen               |
|--|------------------------------|----------------------------|---------------------------------------|
| Sleutel met radiografische afstandsbediening (wagen)       | 433,05-434,78 MHz            | 10 mW (ERP)                | Alle SEAT-modellen                    |
|  | 433,05-434,79 MHz            | 10 mW                      |                                       |
|  | 868,0-868,6 MHz              | 25 mW                      |                                       |
|  | 434,42 MHz                   | 32 µW                      |                                       |
| Radiografische afstandsbediening (interieurvoorverwarming) | 868,7-869,2 MHz (869,0 MHz)  | 0,24 mW, / -6,3 dBm e.r.p. | Ateca                                 |
|  | 868,0-868,6 MHz (868,3 MHz)  | 3,1 mW, / 4,8 dBm e.r.p.   | Alhambra                              |
| Interieurvoorverwarming                                    | 868,0-868,6 MHz (868,3 MHz)  | 23,5 mW, / 13,7 dBm e.r.p. | Alhambra                              |
|  | 868,7-869,2 MHz (869,0 MHz)  | 23,5 mW, / 13,7 dBm e.r.p. | Ateca                                 |
| Bluetooth  | 2402-2480 MHz                | 6 dBm                      | Alle SEAT-modellen                    |
|  | 2400-2483,5 MHz              | 10 dBm                     |                                       |
| Draadloos toegangspunt                                     | 2400-2483,5 MHz              | 10 dBm                     | Leon en Ateca                         |
| Verbinding met de buitenantenne van de wagen               | GSM 900: 880-915 MHz         | 33 dBm                     | Ibiza, Arona, Leon, Ateca en Alhambra |
|  | GSM 1800: 1710-1785 MHz      | 30 dBm                     |                                       |
|  | WCDMA FDD I: 1920-1980 MHz   | 24 dBm                     |                                       |
|  | WCDMA FDD III: 1710-1785 MHz | 24 dBm                     |                                       |
| Keyless Access   | 434,42 MHz                   | 32 µW                      | Ibiza, Arona, Toledo, Leon en Ateca   |
| Radarsensoren voor de hulpsystemen                         | 76 GHz-77 GHz                | 28,2 dBm                   | Toledo, Leon en Alhambra              |
|  |                              | 35,0 dBm                   | Ibiza, Arona en Ateca                 |
|  | 24050-24250 MHz              | 20 dBm                     | Arona, Ateca en Alhambra              |
| Functie van draadloos opladen                              | 110-120 kHz                  | 10 W                       | Ibiza, Arona, Leon en Ateca           |

## Gebruikersinformatie

| Radioapparaat <sup>a1</sup> | Frequentieband | Max. zendvermogen | Geldig voor de modellen |
|-----------------------------|----------------|-------------------|-------------------------|
| Instrumentenpaneel          | 125 kHz        | 40 dB $\mu$ A/m   | Alle SEAT-modellen      |

<sup>a1</sup> De inbedrijfstelling of goedkeuring voor gebruik van radiotechnologie kan in sommige Europese landen beperkt, niet mogelijk of enkel onder bepaalde voorwaarden mogelijk zijn.

## Technische gegevens

### Technische kenmerken

### Relevante informatie

#### Inleiding tot thema

De gegevens in de officiële documenten bij uw wagen hebben altijd voorrang op de gegevens in dit instructieboekje.

Alle technische gegevens in dit boekje gelden voor de modellen met standaarduitrusting in Spanje.

Door meeruitvoeringen of speciale type-uitvoeringen en ook bij speciale wagens en wagens voor andere landen kunnen de aangegeven waarden afwijken.

De afkortingen die in dit hoofdstuk Technische gegevens gebruikt worden

|             |  |
|-------------|--|
| kW          | Kilowatt, aanduiding voor het motorvermogen.   |
| pk          | Paardenkracht, (verouderde) aanduiding voor het motorvermogen.                               |
| bij omw/min | Omwentelingen per minuut van de motor (toerental).   |
| Nm          | Newtonmeter, eenheid voor het motor-koppel.  |
| CZ          | Cetan-Zahl (cetaangetal), maat voor de bepaling van de zelfontbranding van de dieselolie.    |
| RON         | Research Octane Number (octaangetal), maat voor de bepaling van de klopvastheid van benzine. |

#### Voornaamste wagenkenmerken



**Afb. 193** Chassisnummer.

#### Chassisnummer

Het chassisnummer (wagennummer) kan van buitenaf door een kijkglas in de voorruit worden afgelezen » **afb. 193**. Dit kijkglas bevindt zich onderaan aan de zijkant van de voorruit. Het chassisnummer is ook in de rechter watergoot gegraveerd. De watergoot bevindt zich tussen de veerpotsteunen en het spatbord. Open de motorkap om het chassisnummer te raadplegen **Δ**.

#### Specifieke informatie over wagen-gewicht

U moet altijd uitgaan van de gegevens uit de officiële wagen-documentatie. Alle technische gegevens die u in deze documentatie vindt, gelden voor het basismodel.

Door extra uitvoeringen of speciale type-uitvoeringen en ook bij speciale wagens kunnen de aangegeven waarden afwijken.

De gegevens voor het leeggewicht in onderstaand overzicht gelden voor de wagen met bestuurder (75 kg), vloeistoffen met inbegrip van een voor 90% volle brandstoftank, alsook van het wagen gereedschap en het reserve wiel » **Δ**. Het aangegeven leeggewicht neemt toe naarmate er meer optionele voorzieningen en accessoires worden geïnstalleerd. Daarmee neemt de mogelijke nuttige lading in dezelfde verhouding af.

De lading is gelijk aan de volgende gewichten:

- Passagiers.
- Totale bagage.
- Lading en dakdragersysteem op het wagentak.

### ⚠ ATTENTIE

Als het maximaal toelaatbare gewicht en de asbelasting overschreden wordt, kan de wagen beschadigd raken of kan dit leiden tot ongevallen of ernstig letsel.

- De werkelijke asbelasting mag nooit de toelaatbare asbelasting overschrijden.
- De lading en de verdeling van de lading in de wagen hebben invloed op de dynamische kenmerken en de remcapaciteit. Pas de snelheid overeenkomstig aan.

### ⓘ VOORZICHTIG

Verdeel de lading gelijkmatiger en plaats de lading zo ver mogelijk naar achteren in de wagen. Als u zware voorwerpen in de bagageruimte transporteert, moet u deze voor of boven de achteras plaatsen om het rijgedrag zo min mogelijk te beïnvloeden.

### Brandstofverbruik

Het goedgekeurde brandstofverbruik is afgeleid uit metingen uitgevoerd door of onder

toezicht van keuringsinstanties die zijn gecertificeerd door de EG conform de geldende voorschriften op elk moment (voor gedetailleerde informatie raadpleegt u het bureau verantwoordelijk voor publicaties van de Europese Unie op EUR-Lex: © Europese Unie, <http://eur-lex.europa.eu/>) en geldt voor de aangegeven wagenkenmerken.

Het brandstofverbruik en de CO<sub>2</sub>-uitstoot kunnen worden geraadpleegd in de documentatie die wordt overhandigd aan de koper van de wagen op het moment van aanschaf.

Het brandstofverbruik en de CO<sub>2</sub>-uitstoot hangen af van de uitrusting/accessoires van elk individueel voertuig alsook van de rijstijl, de wegomstandigheden, de verkeerssituatie, de omgevingscondities, de lading en het aantal passagiers.

### ⓘ Let op

In de praktijk kunt u, t.g.v. alle zojuist genoemde factoren, verbruikswaarden verkrijgen die afwijken van de berekende Europese richtlijnen.

## Wielen

### Bandenspanning, sneeuwkettingen en wielbouten

#### Bandenspanning

De sticker met de bandenspanningswaarden vindt u achteraan op de portierstijl linksvoor » pag. 225. De daar aangegeven waarden voor de bandenspanning gelden voor koude banden. De verhoogde bandenspanning bij warme banden niet verlagen » ⚠.

#### Sneeuwkettingen

Sneeuwkettingen mogen alleen om de voorwielen worden gelegd.

Zie hoofdstuk » 📖 pag. 44, Sneeuwkettingen.

#### Wielbouten

Na het verwisselen van een wiel moet u het **aanhaalmoment** van de wielbouten zo snel mogelijk laten controleren met een mommentsleutel » ⚠. Het aanhaalmoment bij stalen en lichtmetalen velgen bedraagt **110 Nm**.

### ⚠ ATTENTIE

- Ten minste eenmaal per maand de bandenspanning controleren. De juiste waarden voor de bandenspanning zijn van groot belang. Als de bandenspanning te laag of »

te hoog is, bestaat vooral bij hoge snelheden het gevaar voor ongevallen!

- Wanneer de wielbouten met een te klein aanhaalmoment zijn gemonteerd, kunnen de wielen tijdens het rijden losraken - gevaar voor ongevallen! Door een te groot aanhaalmoment kan de wielbout resp. de schroefdraad worden beschadigd.

### Let op

Wij adviseren u om u in de werkplaats van een officiële dealer te laten informeren over de afmetingen van de velgen, banden en sneeuwkettingen.

## Motorgegevens

### Benzinemotoren

|  | 1.0 MPI  |             | 1.0 MPI<br>Ecomotive | 1.0 MPI<br>Start-Stop<br>Ecomotive | 1.0 MPI        |             | 1.0 MPI<br>Start-Stop | 1.0 MPI<br>Start-Stop<br>Ecomotive |
|--|--|-------------|----------------------|------------------------------------|----------------|-------------|-----------------------|------------------------------------|
| Vermogen in kW (pk) bij omw/min                      | 44 (60)/5.000-6.000                                    |             |                      |                                    | 55 (75)/6.200  |             |                       |                                    |
| Maximumkoppel (Nm bij omw/min)                       | 95/3.000-4.300   |             |                      |                                    | 95/3.000-4.300 |             |                       |                                    |
| Aantal cilinders / cilinderinhoud [cm <sup>3</sup> ] | 3/999  |             |                      |                                    | 3/999          |             |                       |                                    |
| Brandstof  | Super 95 / Normaal 91 (met licht vermogensverlies) RON |             |                      |                                    |                |             |                       |                                    |
| Versnellingsbak                                      | handmatig  | automatisch | handmatig            | handmatig                          | handmatig      | automatisch | handmatig             | handmatig                          |
| Maximumsnelheid (km/u)                               | 161 (4)  | 161 (4)     | 161 (4)              | 161 (4)                            | 172 (4)        | 172 (4)     | 172 (4)               | 172 (4)                            |
| Acceleratie 0-80 km/u [s]                            | 9,1  | 10,9        | 9,1                  | 10,9                               | 8,7            | 10,1        | 8,7                   | 10,1                               |
| Acceleratie 0-100 km/u [s]                           | 14,4   | 16,7        | 14,4                 | 16,7                               | 13,5           | 14,9        | 13,5                  | 14,9                               |
| Toelaatbaar totaalgewicht [kg]                       | 1.320  | 1.330       | 1.330                | 1.330                              | 1.330          | 1.300       | 1.330                 | 1.330                              |
| Rijklar gewicht (met bestuurder) [kg]                | 926  | 937         | 934                  | 940                                | 928            | 931         | 936                   | 936                                |
| Toegestane voorasbelasting [kg]                      | 680  | 680         | 680                  | 680                                | 680            | 680         | 680                   | 680                                |
| Toegestane achterasbelasting [kg]                    | 640  | 640         | 640                  | 640                                | 640            | 640         | 640                   | 640                                |

## Benzine-/aardgasmotoren

|  | 1.0 MPI  |
|--|--|
| Vermogen in kW (pk) bij omw/min                      | 50 (68)/6.200  |
| Maximumkoppel (Nm bij omw/min)                       | 90/3.000   |
| Aantal cilinders / cilinderinhoud (cm <sup>3</sup> ) | 3/999  |
| Brandstof  | CNG  |
|  | Super 95 / Normaal 91 (met licht vermogensverlies) RON |
| Versnellingsbak                                      | handmatig  |
| Maximalsnelheid (km/u)                               | 164 (4)  |
| Acceleratie 0-80 km/u (s)                            | 10,3   |
| Acceleratie 0-100 km/u (s)                           | 16,3   |
| Toelaatbaar totaalgewicht (kg)                       | 1.380  |
| Rijklar gewicht (met bestuurder) (kg)                | 1.033  |
| Toegestane voorasbelasting (kg)                      | 680  |
| Toegestane achterasbelasting (kg)                    | 640  |



## Wagengegevens

### Afmetingen

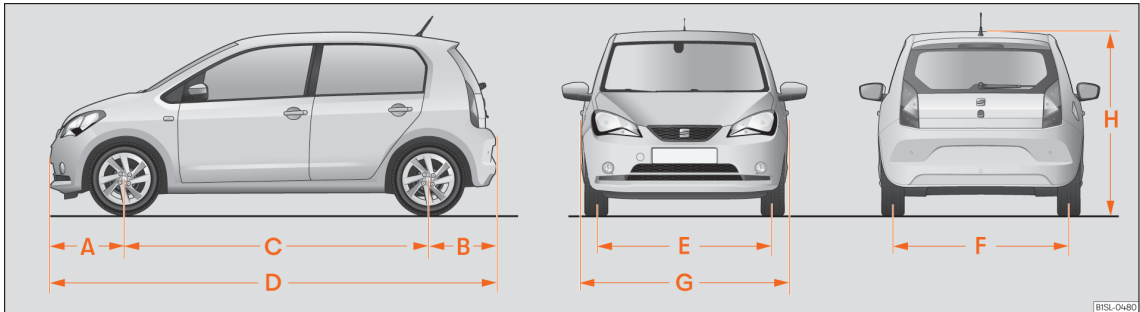

Afb. 194 Afmetingen

|     |   | Mii         |
|-----|---|-------------|
| A/B | Uitstekende delen vooraan/achteraan (mm)          | 595/542     |
| C   | Wielbasis (mm)                                    | 2.420       |
| D   | Lengte (mm)                                       | 3.557       |
| E/F | Spoorbreedte <sup>a1</sup> vooraan/achteraan (mm) | 1.428/1.424 |
| G   | Breedte (mm)                                      | 1.645       |
| H   | Hoogte bij leeggewicht (mm)                       | 1.478       |
|     | Draaicirkel (m)                                   | Ca. 9,8     |

<sup>a1</sup> Dit gegeven varieert naargelang het velgtype.



# Trefwoordenlijst

## A

|   |          |  |          |  |          |
|---|----------|--|----------|--|----------|
| Aanbevolen versnelling .....                | 175      | loskoppelen .....                                | 219      | controlelampje .....                         | 67       |
| Aandrijfslipregeling .....                  | 168, 170 | ontladen .....                                   | 162, 220 | gebruik van kinderzitjes .....               | 17       |
| Aanhaalmoment .....                         | 251      | stroomverbruikers automatisch uitschakelen ..... | 220      | reparaties .....                             | 196      |
| wielbouten .....                            | 41       | vervangen .....                                  | 219      | voorairbags .....                            | 16, 66   |
| Aanhangwagen .....                          | 193      | voorbereidingen .....                            | 218      | wagen blokkeren na activering .....          | 102      |
| Aantal plaatsen .....                       | 53       | zuur .....                                       | 219      | werking .....                                | 65       |
| Aanwijzingen op het display .....           | 96       | Accu van de wagen .....                          | 36, 217  | zij-airbags .....                            | 18       |
| Aanwijzingen op het scherm                  |          | hulp bij het starten .....                       | 46       | Airconditioning .....                        | 139      |
| aanbevolen versnelling .....                | 97       | Accuzuur .....                                   | 219      | climatronic .....                            | 29, 139  |
| gordelstatus .....                          | 97       | Achterbank .....                                 | 133      | gebruiksaanwijzingen .....                   | 142      |
| herinnering .....                           | 98       | Achterklep .....                                 | 11       | luchtcirculatiefunctie .....                 | 140      |
| keuzehendelstanden .....                    | 97       | noodsluiting en -opening .....                   | 12       | luchtroosters .....                          | 141      |
| kilometerteller .....                       | 97       | zie ook Bagageruimte .....                       | 107      | storing .....                                | 142      |
| Service-intervalindicatie .....             | 98       | Achterrautjes .....                              | 109      | tips .....                                   | 142      |
| start-stop .....                            | 97       | Achterrautverwarming .....                       | 30, 32   | water onder de wagen .....                   | 143      |
| temperatuur .....                           | 97       | Achteruitkijkspiegel .....                       | 119      | Alarmlichten .....                           | 24       |
| Aardgas .....                               | 201      | dimbaar .....                                    | 119      | Alcantara: reinigen .....                    | 240      |
| geur .....                                  | 202      | zie ook Achteruitkijkspiegels .....              | 119      | Antenne .....                                | 197, 245 |
| tankdop .....                               | 206      | Achteruitkijkspiegels                            |          | Antiblokkeersysteem .....                    | 168, 169 |
| tanken .....                                | 201, 206 | buitenspiegels verstellen .....                  | 119      | Antivriesmiddel .....                        | 34       |
| Abnormale werking                           |          | Afmetingen .....                                 | 255      | Asbak .....                                  | 128      |
| sensor voor regen- en lichtherkenning ..... | 118      | Afstandsbediening                                |          | Asbelastingen .....                          | 250      |
| ABS   |          | zie Sleutels .....                               | 99       | ASR  |          |
| zie Antiblokkeersysteem .....               | 168      | Afstelling                                       |          | zie Aandrijfslipregeling .....               | 168      |
| Accessoires .....                           | 194      | lichten .....                                    | 115      | Assistentiesystemen                          |          |
| Accu  |          | Afvoer   |          | snelheidsregelsysteem .....                  | 184      |
| aansluiten .....                            | 219      | airbagsysteem .....                              | 245      | Automatische aansturing rijverlichting ..... | 112      |
| accuvloeistofpeil controleren .....         | 218      | wagens aan eind van levensduur .....             | 245      | Automatische transmissie                     |          |
| controle- en waarschuwingslampjes .....     | 218      | Airbagafdekkingen .....                          | 16       | functiestoring .....                         | 175      |
| laden .....                                 | 219      | Airbags .....                                    | 63       | starten op een helling .....                 | 174      |
|   |          | beschrijving .....                               | 64       | stoppen op een helling .....                 | 174      |
|   |          | Airbagsysteem .....                              | 16, 63   | Automatische versnellingsbak .....           | 172      |
|   |          | activering .....                                 | 65       | kick-down .....                              | 174      |
|   |          | beschrijving .....                               | 64       | rijadviezen .....                            | 174      |
|   |          |  |          | uittrekblokkering van contactslot .....      | 162      |

|   |              |                                      |          |                                 |         |
|---|--------------|--------------------------------------|----------|---------------------------------|---------|
| Automatische wasstraat .....                | 237          | slijtagemerkttekens .....            | 226      | Besturing                       |         |
| Autosleutelset .....                        | 99           | snelheidscode .....                  | 231      | stuurkolom vergrendelen .....   | 176     |
| Auto wassen                                 |              | snelheidssymbool .....               | 232      | Bestuurdersruimte               |         |
| sensoren .....                              | 186          | technische gegevens .....            | 230      | overzicht .....                 | 93      |
| AUX-IN .....                                | 155          | velgen .....                         | 223      | Bevestigingsogen .....          | 136     |
| <b>B</b>                                    |              | vervangen .....                      | 224      | Binnenaanzicht                  |         |
| Bagage .....                                | 132          | verwisselen .....                    | 39       | stuur links .....               | 9       |
| Bagageruimte .....                          | 11, 107, 132 | voorkomen .....                      | 222      | Binnenspiegel                   |         |
| afdekking .....                             | 134          | wielbalans .....                     | 227      | dimbaar .....                   | 119     |
| noodontgrendeling .....                     | 12           | wielen onderling verwisselen .....   | 222      | Binnenverlichting .....         | 24      |
| ontgrendelen .....                          | 107          | Bandenaafdichting .....              | 38, 78   | Bluetooth .....                 | 154     |
| openen .....                                | 107          | Bandenaafdichtset .....              | 38, 78   | Bodem van de bagageruimte ..... | 135     |
| rijden met geopende achterklep .....        | 124          | band afdichten .....                 | 79       | Brandblusser .....              | 75      |
| sluiten .....                               | 108          | band oppompen .....                  | 79       | Brandstof .....                 | 33, 200 |
| verstelbare bodem van de bagageruimte ..... | 135          | Controle na 10 minuten rijden .....  | 80       | aardgas .....                   | 201     |
| Banden .....                                | 221          | niet gebruiken .....                 | 78       | benzine .....                   | 200     |
| aanduiding van het bandtype .....           | 230          | onderdelen .....                     | 79       | besparing .....                 | 178     |
| Bandenspanning .....                        | 225          | Bandenprofiel .....                  | 226      | ethanol .....                   | 201     |
| behandeling .....                           | 222          | Bandenreparatie .....                | 78       | identificatie .....             | 200     |
| beschadiging .....                          | 227          | Bandenreparatieset                   |          | Brandstofmeter                  |         |
| code .....                                  | 230          | zie Bandenaafdichtset .....          | 78       | benzine .....                   | 204     |
| doorgedrongen vreemde voorwerpen .....      | 227          | Bandenspanning .....                 | 225, 251 | controlelampje .....            | 204     |
| dopjes .....                                | 226          | reservewiel of noodreservewiel ..... | 226      | Brillenvak .....                | 126     |
| excentriciteit .....                        | 227          | BAS                                  |          | Buitenaanzicht .....            | 7, 8    |
| fouten in de uitlijning van de wielen ..... | 227          | zie Remhulpsystemen .....            | 169      | Buitenland                      |         |
| identificatiecode van banden (TIN) .....    | 231          | Batterij                             |          | langer verblijf met wagen ..... | 245     |
| looprichtinggebonden .....                  | 232          | vervangen in de autosleutel .....    | 101      | verkoop van wagen .....         | 245     |
| looprichtinggebonden banden .....           | 222          | Bekerhouder .....                    | 127      | Buitenspiegels                  |         |
| met verplichte looprichting .....           | 44           | middenconsole .....                  | 128      | buiten .....                    | 119     |
| nieuw .....                                 | 224          | Benzine                              |          | de werking controleren .....    | 120     |
| opslag .....                                | 223          | additieven .....                     | 200      | elektrisch .....                | 120     |
| oud .....                                   | 222          | brandstofmeter .....                 | 204      | verstellen .....                | 15      |
| serienummer .....                           | 231          | tanken .....                         | 200      | <b>C</b>                        |         |
| slijtage .....                              | 227          | Bescherming tegen de zon .....       | 116      | Capaciteiten .....              | 33      |

|  |          |   |     |   |             |
|--|----------|---|-----|---|-------------|
| Centrale vergrendeling .....               | 102      | indicatie van slijtage van remblokken ..... | 164 | Defecte lampen                                |             |
| beschrijving .....                         | 102      | in het bestuurdersportier .....             | 105 | Zie "Lampen vervangen" .....                  | 85          |
| na activering van airbag .....             | 102      | katalysator .....                           | 181 | De gordel spannen .....                       | 61          |
| noodvergrendeling .....                    | 11       | koelvloeistof .....                         | 213 | De motor starten door aanslepen .....         | 46, 81      |
| portieren afzonderlijk openen .....        | 102      | lichten .....                               | 111 | De voorairbag van de bijrijder buiten werking |             |
| sleutel met afstandsbediening .....        | 103      | motoroliesensor .....                       | 210 | stellen .....                                 | 17          |
| Circulatiefunctie                          |          | motorregeling .....                         | 181 | De wagen duwen .....                          | 161         |
| Climatronic .....                          | 30       | overzicht .....                             | 27  | De wagen laden                                |             |
| Claxon .....                               | 93       | remassistent in stadsverkeer .....          | 189 | bagageruimte .....                            | 11          |
| Climatronic                                |          | remsysteem .....                            | 164 | bevestigingsogen .....                        | 136         |
| aanjager .....                             | 30       | schakelen .....                             | 171 | haken voor tassen .....                       | 136         |
| AUTO (automatische werking) .....          | 30       | sleutel .....                               | 100 | klasse N1 .....                               | 136         |
| bedieningselementen .....                  | 29       | snelheidsregelsysteem .....                 | 184 | De wagen slepen .....                         | 45, 81, 161 |
| circulatiefunctie .....                    | 30       | starthulpssystemen .....                    | 183 | sleepkabel .....                              | 82          |
| ijs van de ruiten verwijderen .....        | 30       | stuurslot .....                             | 177 | sleepoog vooraan .....                        | 82          |
| koelfunctie .....                          | 30       | tanken .....                                | 205 | sleepstang .....                              | 82          |
| luchtverdeling .....                       | 30       | uitlaatgasreinigingssysteem .....           | 181 | De wagen wassen                               |             |
| temperatuur instellen .....                | 30       | van de veiligheidsgordel .....              | 56  | hogedrukreinigers .....                       | 237         |
| uitschakelen .....                         | 30       | Controlelampje                              |     | wagen buiten verzorgen .....                  | 237         |
| Codenummer .....                           | 76       | tanken .....                                | 204 | Diagnosesteker .....                          | 244         |
| Comfortfunctie van de knipperlichten ..... | 113      | Controlelampjes .....                       | 27  | Digitale klok .....                           | 95          |
| Conformiteitsverklaring .....              | 245      | Controle van niveaus .....                  | 33  | Display .....                                 | 95, 96      |
| Contact .....                              | 22       | Cruisecontrol .....                         | 184 | Door water rijden .....                       | 182         |
| Zie "Motor en contact" .....               | 161      | <b>D</b>                                    |     | Dopjes .....                                  | 226         |
| Contactslot .....                          | 22       | Dagrijlicht .....                           | 112 | Draagvermogen van de wielen .....             | 231, 232    |
| niet-geautoriseerde autosleutel .....      | 161      | Dakdragersysteem .....                      | 136 | Draairichting                                 |             |
| uittrekblokkering .....                    | 162      | basisdragers vastmaken .....                | 137 | banden .....                                  | 44          |
| Controle- en waarschuwingslampjes          |          | Dakkoffer .....                             | 136 | Dynamische lichtbundel-hoogteverstelling ..   | 115         |
| ABS .....                                  | 168      | Dashbord .....                              | 93  | <b>E</b>                                      |             |
| accu .....                                 | 218      | Dashbordkastje .....                        | 126 | E10   |             |
| airbagsysteem .....                        | 67       | De accu laden .....                         | 46  | zie Ethanol (brandstof) .....                 | 201         |
| banden .....                               | 228      | De auto starten .....                       | 22  | EDS   |             |
| brandstofpeil .....                        | 204      | De bagageruimte laden .....                 | 132 | Zie "Remhulpssystemen" .....                  | 170         |
| ESC .....                                  | 164, 168 | rijden met geopende achterklep .....        | 124 | zie ook Elektronisch sperdifferentieel .....  | 168         |
| generator .....                            | 218      |   |     |   |             |

|  |     |   |         |  |        |
|--|-----|---|---------|--|--------|
| Een wiel verwisselen .....                     | 39  | Geheugenmodule voor opslaan van ongevalgegevens ..... | 243     | Hoofdsteunen                               |        |
| EHBO-doos                                      |     | Geluiden  |         | achterin .....                             | 54     |
| opslag .....                                   | 75  | motor .....   | 162     | achterste hoofdsteunen .....               | 54     |
| Elektrische ruitbediening .....                | 13  | remhulpsystemen .....                                 | 170     | verstellen .....                           | 121    |
| knoppen .....                                  | 109 | Geluidsignaal   |         | Hoofdsteunen verstellen                    |        |
| openen .....                                   | 109 | lichten .....   | 111     | achterste hoofdsteunen .....               | 121    |
| sluiten .....                                  | 109 | veiligheidsgordel niet omgegespt .....                | 57      | Houder voor smartphone                     |        |
| zie Ruiten .....                               | 109 | Geluidssignalen                                       |         | uit- en inbouwen .....                     | 131    |
| Elektrische verbruikers .....                  | 129 | controle- en waarschuwinglampjes .....                | 27      | Hulp bij het starten .....                 | 46     |
| Elektronische stabiliseringscontrole (ESC) ... | 168 | snelheid .....  | 26      | Hulpsystemen                               |        |
| Elektronische wegrijblokkering .....           | 163 | Generator .....                                       | 218     | aandrijfslipregeling (ASR) .....           | 170    |
| Elektronisch sperdifferentieel .....           | 168 | Gevarendriehoek .....                                 | 75, 114 | antiblokkeersysteem .....                  | 169    |
| Emissiegegevens .....                          | 251 | Gewicht .....   | 250     | elektronisch sperdifferentieel (EDS) ..... | 170    |
| ESC  |     | Gordelspanner .....                                   | 15, 61  | optisch parkeersysteem (OPS) .....         | 187    |
| elektronische stabiliseringscontrole .....     | 168 | onderhoud en verwijdering .....                       | 62      | parkeerhulp .....                          | 186    |
| Ethanol (brandstof) .....                      | 201 | GRA   |         | remkrachtassistent (BAS) .....             | 169    |
| Event Data Recorder .....                      | 243 | zie snelheidsregelsysteem .....                       | 27      | safety Assist .....                        | 188    |
| <b>F</b>                                       |     | Grootlichthendel .....                                | 113     | traction Control (TC) .....                | 170    |
| Frontale botsingen en natuurkundige wetten .   | 59  | Gsm .....   | 197     |  |        |
| Functie Coming Home .....                      | 113 | <b>H</b>  |         | Identificatie van brandstoffen .....       | 200    |
| Functie remassistent in stadsverkeer           |     | Haken voor tassen .....                               | 136     | IJs  |        |
| sensor .....                                   | 189 | Handbediende airconditioning .....                    | 139     | verwijderen van de voorruit .....          | 30, 31 |
| Functie Remassistent in stadsverkeer           |     | aanjager .....  | 31      | Inbraakbeveiliging .....                   | 105    |
| bijzondere rijomstandigheden .....             | 191 | bedieningselementen .....                             | 31      | Informatie voor de gebruiker .....         | 243    |
| functie .....                                  | 190 | koelfunctie .....                                     | 31      | Infotainmentsysteem                        |        |
| Functiestoring                                 |     | luchtverdeling .....                                  | 31      | aansluiting AUX-IN .....                   | 155    |
| automatische transmissie .....                 | 175 | temperatuur instellen .....                           | 31      | aansluiting van mobiele telefoon .....     | 156    |
| <b>G</b>                                       |     | uitschakelen .....                                    | 31      | andere zender kiezen .....                 | 151    |
| Garantie .....                                 | 236 | Handrem .....   | 165     | antidiefstalcode .....                     | 148    |
| Gasgeur .....                                  | 202 | Hefbrug .....   | 199     | basisinformatie voor bediening .....       | 148    |
| Gegevensopslag tijdens rijden .....            | 243 | Het contact in- en uitschakelen .....                 | 22      | bellen .....                               | 158    |
| Gegevensregister .....                         | 243 |   |         | Bluetooth .....                            | 154    |
|  |     |   |         | Drive Mii App .....                        | 159    |
|  |     |   |         | energiebeheer .....                        | 148    |



|   |         |   |         |   |              |
|---|---------|---|---------|---|--------------|
| controle- en waarschuwingslampjes ..... | 111     | Mobiele telefoon .....                  | 197     | Motorruimte .....                         | 12, 207      |
| dagrijlicht .....                       | 112     | Bluetooth .....                         | 156     | accu .....                                | 36, 217      |
| dimlicht .....                          | 111     | gebruiken zonder buitenantenne .....    | 197     | koelvloeistof .....                       | 34, 212      |
| functies .....                          | 112     | Motor .....                             |         | motorolie .....                           | 34, 211, 212 |
| geluidssignalen .....                   | 111     | geluiden .....                          | 162     | remvloeistof .....                        | 35, 215      |
| grootlicht .....                        | 23, 111 | hulp bij het starten .....              | 46      | ruitensproeiervloeistofreservoir .....    | 216          |
| grootlichthendel .....                  | 113     | inrijden .....                          | 177     | Ruitensproeiervloeistofreservoir .....    | 35           |
| knipperlichthendel .....                | 113     | systeem Start-Stop .....                | 183     | Multimediabus AUX-IN .....                | 155          |
| Leaving Home .....                      | 113     | Motorcode .....                         | 250     |   |              |
| mistlamp .....                          | 23      | Motor en contact .....                  | 161     | <b>N</b>                                  |              |
| rijden in het buitenland .....          | 115     | contactslot .....                       | 161     | Navigatie                                 |              |
| schakelaar .....                        | 23      | motor afzetten .....                    | 162     | smartphone .....                          | 159          |
| stadslicht .....                        | 111     | motor starten .....                     | 161     | Noodgevallen .....                        | 75           |
| vast parkeerlicht aan weerszijden ..... | 112     | niet-geautoriseerde autosleutel .....   | 161     | brandblussers .....                       | 75           |
| Lichten aanzetten .....                 | 111     | wegrijblokkering .....                  | 163     | een doorgebrande zekering vervangen ..... | 37           |
| Lichten uitzetten .....                 | 111     | Motor en ontsteking                     |         | een wiel verwisselen .....                | 39           |
| Luchtcirculatiefunctie .....            | 140     | 12 volt stopcontact .....               | 130     | ehbo-does .....                           | 75           |
| aanzetten .....                         | 140     | Motorgegevens .....                     | 253     | gevarendriehoek .....                     | 75           |
| uitzetten .....                         | 140     | Motorkap .....                          | 12, 207 | lampen .....                              | 38           |
| werking .....                           | 140     | Motorkoelvloeistof .....                | 34      | lekke band .....                          | 38           |
| Luchtroosters .....                     | 141     | G 12 plus-plus .....                    | 34      | noodknipperlichten .....                  | 114          |
|   |         | G 13 .....                              | 34      | Slepen van de wagen .....                 | 45           |
|   |         | peil controleren .....                  | 212     | startkabels .....                         | 46           |
|   |         | specificaties .....                     | 35      | wagengereedschap .....                    | 75           |
|   |         | temperatuurmeter .....                  | 213     | zekeringen .....                          | 37           |
|   |         | Motorolie .....                         | 34, 209 | Noodknipperlichten .....                  | 114          |
|   |         | bijvullen .....                         | 212     | Noodopening                               |              |
|   |         | controle- en waarschuwingslampjes ..... | 210     | achterklep .....                          | 12           |
|   |         | motoroliepeil controleren .....         | 211     | Noodreservewiel                           |              |
|   |         | oliepeilstok .....                      | 211     | sneeuwkettingen .....                     | 44           |
|   |         | specificaties .....                     | 210     | Noodsluiten of noodopenen .....           | 83           |
|   |         | verbruik .....                          | 211     | bestuurdersportier .....                  | 10           |
|   |         | Motorregeling .....                     | 180     | bijrijdersportier .....                   | 11           |
|   |         | controlelampje .....                    | 181     | Noodsluiting en -opening                  |              |
|   |         |   |         | achterklep .....                          | 12           |

**M**

|  |     |
|--|-----|
| Make-upspiegel .....   | 116 |
| MEDIA  | 152 |
| externe informatiedrager aangesloten op<br>een USB-poort ..... | 154 |
| smartphone .....   | 159 |
| Milieu   |     |
| milieuvriendelijkheid .....                                    | 178 |
| Milieu-advies  |     |
| tanken .....   | 205 |
| Milieubewust   |     |
| zuinig rijden .....  | 178 |
| Mistlamp .....   | 23  |



|   |        |   |          |  |          |
|---|--------|---|----------|--|----------|
| Noodvergrendeling van het bijrijdersportier ... | 11     | Opening                                 |          | Portieren .....                            | 106      |
| <b>O</b>  |        | bagageruimte .....                      | 107      | kinderslot .....                           | 106      |
| Octaan gehalte (benzine) .....                  | 200    | tankdop .....                           | 205      | noodsluiten of noodopenen .....            | 10       |
| Olie  |        | Opening en sluiting                     |          | openen en sluiten .....                    | 10       |
| verversen .....                                 | 209    | elektrisch panoramadak .....            | 109      | Portieren afzonderlijk openen .....        | 102      |
| Onderdelen .....                                | 194    | met afstandsbediening .....             | 103      | Portiergreep .....                         | 10       |
| Ontgrendelen en vergrendelen                    |        | portieren .....                         | 106      | binnenzijde .....                          | 93       |
| elektrisch panoramadak .....                    | 109    | van binnen .....                        | 104      | Portierslot .....                          | 10       |
| met afstandsbediening .....                     | 103    | Oprolautomaat .....                     | 61       | Portierslotcilinder .....                  | 10       |
| portieren .....                                 | 106    | Optisch parkeersysteem (OPS) .....      | 187      | Producten voor verzorging van de wagen ... | 236      |
| van binnen .....                                | 104    | Overzicht                               |          | Profieldiepte van de banden .....          | 226      |
| Opbergvak .....                                 | 125    | bestuurdersruimte .....                 | 93       |  |          |
| middenconsole .....                             | 127    | controle- en waarschuwingslampjes ..... | 27       | <b>R</b>                                   |          |
| Opbergvakken .....                              | 125    | knipperlicht- en grootlichthendel ..... | 113      | Radio-ontvangst                            |          |
| bestuurderszijde .....                          | 125    | <b>P</b>                                |          | antenne .....                              | 245      |
| Overige opbergvakken .....                      | 127    | Panoramadak .....                       | 14, 109  | storingen .....                            | 245      |
| Openen .....                                    | 99     | beknellingsbeveiliging .....            | 110      | Radiofunctie .....                         | 150      |
| elektrische ruitbediening .....                 | 13     | openen .....                            | 109      | Recycling .....                            | 245      |
| motorkap .....                                  | 12     | sluiten .....                           | 109      | Regelapparaten .....                       | 243      |
| panoramadak .....                               | 14     | Parkeerhulp .....                       | 185, 186 | herprogrammeren .....                      | 243      |
| tankklep .....                                  | 206    | optisch parkeersysteem (OPS) .....      | 187      | Regelapparaten herprogrammeren .....       | 243      |
| Openen en sluiten .....                         | 10, 99 | sensoren en camera: reinigen .....      | 238      | Reiniging                                  |          |
| elektrische ruitbediening .....                 | 13     | storing .....                           | 187      | Alcantara .....                            | 240      |
| elektrisch panoramadak .....                    | 109    | zie ook Parkeerhulp .....               | 186      | bedieningspanelen .....                    | 239      |
| in de slotcilinder .....                        | 10     | Parkeerhulpsysteem                      |          | binnenkant .....                           | 239      |
| klep van de bagageruimte .....                  | 11     | zie Parkeerhulp .....                   | 186      | buitenkant .....                           | 238      |
| met afstandsbediening .....                     | 103    | Parkeren .....                          | 163, 165 | de wagen wassen .....                      | 237      |
| motorkap .....                                  | 12     | op hellingen .....                      | 165      | hogedrukreinigers .....                    | 237      |
| panoramadak .....                               | 14     | ParkPilot                               |          | koolstofvezel .....                        | 239, 240 |
| portieren .....                                 | 106    | zie Parkeerhulp .....                   | 186      | koplampen/achterlichten .....              | 238      |
| tankdop .....                                   | 205    | Pedalen .....                           | 51, 55   | kunststof delen .....                      | 239      |
| tankklep .....                                  | 206    | Plaatsen .....                          | 53       | lakwerk .....                              | 239      |
| van binnen .....                                | 104    | Pollenfilter .....                      | 143      | leer .....                                 | 240      |
|   |        |   |          | ruiten .....                               | 239      |
|   |        |   |          | ruitenwisserbladen .....                   | 238      |

|  |          |  |         |   |          |
|--|----------|--|---------|---|----------|
| scherm van de radio .....              | 239      | Reservewiel of noodreservewiel                                     |         | Ruitsproeiervloeistof   |          |
| sensoren/cameralenzen .....            | 238      | rij-adviezen .....   | 229     | bijvullen .....   | 216      |
| sierelementen/sierlijsten .....        | 238, 239 | Rij-adviezen   |         | controleren .....   | 216      |
| sierstrippen .....                     | 239      | noodreservewiel of reservewiel .....                               | 229     | Ruitenwisser  |          |
| speciale zorg .....                    | 240      | Rijadvies  |         | servicestand .....  | 48       |
| stoffen .....                          | 240      | met het voertuig geladen .....                                     | 123     | wisserarm neerklappen .....                                       | 48       |
| uitlaatpijp .....                      | 238      | Rijden   |         | wisserarm omhoog zetten .....                                     | 48       |
| veiligheidsgordels .....               | 240      | automatische versnellingsbak .....                                 | 174     | Ruitenwisser achter .....   | 24, 117  |
| wielen .....                           | 238      | brandstofmeter .....   | 204     | Ruitenwisserbladen  |          |
| Remassistent in stadsverkeer .....     | 188      | brandstofpeil te laag .....  | 205     | reiniging .....   | 49, 238  |
| controle- en waarschuwinglampjes ..... | 189      | door water .....   | 182     | vervangen .....   | 49       |
| Rembekrachtiger .....                  | 166, 168 | Gegevensopslag .....   | 243     | Ruitenwisserbladen vervangen .....                                | 48, 80   |
| Remhulpsystemen .....                  | 168      | met aanhangwagen .....   | 193     | Ruitenwisserbladen voor en achter .....                           | 80       |
| Remkrachtassistent .....               | 168      | parkeren op hellingen .....  | 165     | Ruitenwissers   |          |
| Remmen .....                           | 163      | rijden in het buitenland .....                                     | 181     | functies .....  | 117      |
| controle- en waarschuwinglampjes ..... | 164, 168 | starten op een helling .....                                       | 174     | sensor voor regen- en lichtherkenning .....                       | 118      |
| inrijden van de remblokken .....       | 166      | stoppen op een helling .....                                       | 174     | verwarmbare ruitsproeiers .....                                   | 117      |
| rembekrachtiger .....                  | 166      | veilig .....   | 50      | Ruitenwisser voor .....   | 24, 117  |
| remblokken .....                       | 166      | zuinig .....   | 178     | ruitwisserhendel .....  | 117      |
| remhulpsystemen .....                  | 168      | Rijden door water  |         |   |          |
| remkrachtassistent .....               | 168      | zout water .....   | 182     | <b>S</b>  |          |
| remvloeistof .....                     | 215      | Rijden in het buitenland   |         | SAFE .....  | 105, 163 |
| remvloeistofpeil .....                 | 216      | koplampen .....  | 115     | Safety Assist .....   | 188      |
| remvloeistof verversen .....           | 216      | Rijveiligheid .....  | 50      | Schakelaar  |          |
| Remsysteem                             |          | Risico's als de veiligheidsgordels niet omge-<br>daan worden ..... | 59      | noodknipperlichten .....  | 114      |
| storing .....                          | 166      | Rugleuning van achterbank  |         | Schakelen .....   | 28, 171  |
| Remsystemen .....                      | 168      | naar voren klappen .....   | 133     | aanbevolen versnelling .....                                      | 175      |
| Remvloeistof .....                     | 35       | omhoogklappen .....  | 133     | automatische versnellingsbak .....                                | 29, 172  |
| specificatie .....                     | 215      | Ruiten .....   | 109     | controle- en waarschuwinglampjes .....                            | 171      |
| Reparaties .....                       | 195, 245 | elektrisch .....   | 13      | schakelbak .....  | 28, 172  |
| airbagsysteem .....                    | 196      | openen .....   | 109     | tiptronic .....   | 173      |
| Reparatiewerkzaamheden .....           | 194      | sluiten .....  | 109     | versnelling inschakelen (automatische ver-<br>snellingsbak) ..... | 172      |
| Reservewiel                            |          | Ruitsproeier .....   | 35, 117 | versnelling inschakelen (schakelbak) .....                        | 172      |
| verwijderen .....                      | 229      |  |         | Scherm van de radio: reinigen .....                               | 239      |

|  |              |   |         |  |          |
|--|--------------|---|---------|--|----------|
| SD-kaart .....                             | 153          | Slijtage van de banden .....            | 226     | Storing                                    |          |
| SEAT-informatiesysteem .....               | 25           | Sluiten .....                           | 99      | airconditioning .....                      | 142      |
| SEAT Originele Onderdelen .....            | 235          | bagageruimte .....                      | 108     | katalysator .....                          | 181      |
| SEAT Service Mobility .....                | 236          | elektrische ruitbediening .....         | 13      | parkeerhulp .....                          | 187      |
| sensor voor regen- en lichterkenning ..... | 118          | motorkap .....                          | 12      | Storingsgeheugen                           |          |
| Sensor voor regen- en lichterkenning       |              | panoramadak .....                       | 14      | lezen .....                                | 244      |
| storing .....                              | 118          | Smartphone .....                        | 159     | stekker .....                              | 244      |
| Service                                    |              | Sneeuwkettingen .....                   | 44, 251 | Stroomverbruikers .....                    | 130      |
| digitaal onderhoudsschema .....            | 233          | noodreservewiel .....                   | 44      | Stroomverbruikers automatisch uitschakelen |          |
| flexibele service .....                    | 233          | Snelheidsbegrenzer .....                | 184     | accu .....                                 | 220      |
| gebruiksomstandigheden .....               | 234          | Snelheidsregelsysteem .....             | 27, 184 | Stuur                                      |          |
| inspectie .....                            | 233          | bedienen .....                          | 185     | verstellen .....                           | 16       |
| olieservice .....                          | 233          | controle- en waarschuwingslampjes ..... | 184     | Verstellen .....                           | 52       |
| omvang van een servicebeurt .....          | 235          | Snelheidssymbool .....                  | 232     | Stuurbekrachtiging .....                   | 176      |
| servicebewijs .....                        | 233          | Spanningsbegrenzer .....                | 61      | Stuurinrichting                            |          |
| servicewerkzaamheden .....                 | 233          | Start-stopsysteem .....                 | 183     | controle- en waarschuwingslampjes .....    | 177      |
| vaste service .....                        | 233          | werking .....                           | 183     | Stuurkolom                                 |          |
| Service-intervalindicatie .....            | 98, 234      | Starthulp .....                         | 46      | neiging naar één kant te trekken .....     | 227      |
| Servicestand van de ruitenwisser .....     | 48           | beschrijving .....                      | 47      | Symbolen                                   |          |
| Sigarettenaansteker .....                  | 129          | Starthulp op hellingen .....            | 192     | zie controle- en waarschuwingslampjes ...  | 27       |
| Sleepogen .....                            | 45           | Starthulpsystemen                       |         | Systeem Top Tether .....                   | 22       |
| Sleutel met afstandsbediening              |              | controle- en waarschuwingslampjes ..... | 183     |  |          |
| ontgrendelen en vergrendelen .....         | 103          | Start-stopsysteem .....                 | 183     |  |          |
| Sleutels                                   |              | Startkabels .....                       | 46      | <b>T</b>                                   |          |
| afstandsbediening .....                    | 99           | Stickers en plaatjes .....              | 244     | Tank bijvullen .....                       | 205      |
| autosleutel .....                          | 99           | Stoelen                                 |         | Tankdop                                    |          |
| batterij vervangen .....                   | 101          | aantal plaatsen .....                   | 53      | openen en sluiten .....                    | 33       |
| controlelampje .....                       | 100          | rugleuning van achterbank .....         | 133     | Tanken .....                               | 200, 203 |
| kopieën .....                              | 100          | verkeerde houding .....                 | 53      | aardgas .....                              | 206      |
| mechanische sleutel .....                  | 100          | verwarming .....                        | 121     | brandstofmeter .....                       | 204      |
| ontgrendelen en vergrendelen .....         | 10, 103, 104 | Stoelverwarming .....                   | 121     | controle- en waarschuwingslampjes .....    | 204      |
| synchroniseren .....                       | 101          | Stoffen: reinigen .....                 | 240     | de tankdop openen .....                    | 205      |
| vervangende sleutel .....                  | 99           | Stoffilter .....                        | 143     | vergissingen .....                         | 204      |
| Sleutels bij laten maken .....             | 99           | Stopcontact                             |         | Tankklep                                   |          |
| Slijtagemerktokens .....                   | 226          | 12 volt .....                           | 129     | openen en sluiten .....                    | 33       |
|  |              |   |         | Tassteun .....                             | 127      |

|   |         |   |         |
|---|---------|---|---------|
| TC  |         |   |         |
| zie Remhulpsystemen                             | 170     |   |         |
| Technische gegevens                             | 250     | Typeplaatje   | 250     |
| asbelastingen                                   | 250     | Tyre Mobility System                                  |         |
| bandenspanning                                  | 225     | zie Bandenafdichtset                                  | 78      |
| gewicht   | 250     | <b>U</b>  |         |
| lading op dak                                   | 138     | Uitlaatgasreinigingssysteem                           | 180     |
| leeggewicht                                     | 250     | controle- en waarschuwinglampjes                      | 181     |
| motorliespecificaties                           | 210     | Uitrustingen  | 194     |
| totaalgewicht                                   | 250     | USB   |         |
| vulhoeveelheid ruitensproeiervloeistofreservoir | 33, 217 | externe informatiedrager aansluiten                   | 154     |
| Technische kenmerken                            |         | plaats  | 129     |
| afmetingen                                      | 255     | USB-aansluiting                                       | 129     |
| Technische wijzigingen                          | 195     | <b>V</b>  |         |
| Telefoonbediening                               |         | Vakken  |         |
| Bluetooth                                       | 156     | bijrijderszijde                                       | 126     |
| Thermometer                                     |         | brillenvak  | 126     |
| koelvloeistoftemperatuur                        | 26      | dashboardkastje                                       | 126     |
| TIN   | 231     | middenconsole voorin                                  | 126     |
| Tiptronic                                       | 173     | Vast parkeerlicht                                     | 112     |
| Toerenteller                                    | 95      | Veiligheid  |         |
| Toeter  | 93      | buiten werking stellen van de airbag van de bijrijder | 17      |
| Top Tether                                      | 22      | kinderstoeltjes                                       | 69      |
| Tractie   | 231     | veiligheid van kinderen                               | 69      |
| Traction Control (TC)                           | 170     | veilig rijden   | 50      |
| Transporteren                                   |         | Veiligheidsaanwijzingen                               |         |
| beladen wagen                                   | 124     | gebruik van de kinderzitjes                           | 18, 69  |
| lading  | 123     | gebruik van de veiligheidsgordels                     | 58      |
| rijden met geopende achterklep                  | 124     | veiligheidsgordel losgespen                           | 60      |
| Treadwear                                       | 231     | Veiligheidsgordel losmaken                            | 15      |
| Trekhaak voor aanhangwagen                      | 193     | Veiligheidsgordels                                    | 55      |
| beschrijving                                    | 193     | beschermende werking                                  | 57      |
| Trillingen                                      |         | controlelampje  | 56      |
| stuurkolom                                      | 227     | doel  | 55      |
|   |         | gordelspanner   | 61      |
|   |         | gordel verdraaid                                      | 58      |
|   |         | niet vastgegespt                                      | 59      |
|   |         | oprolautomaat   | 61      |
|   |         | spanningsbegrenzer                                    | 61      |
|   |         | veiligheidsaanwijzingen                               | 58      |
|   |         | verstellen  | 15, 60  |
|   |         | Veiligheidsvoorzieningen                              | 51      |
|   |         | Velgen  | 223     |
|   |         | een wiel verwisselen                                  | 39      |
|   |         | geschroefde velgringen                                | 223     |
|   |         | velgen met vastgeschroefde wiel doppen                | 223     |
|   |         | Vergrendelen en ontgrendelen                          |         |
|   |         | bagageruimte  | 108     |
|   |         | in de slotcilinder                                    | 10      |
|   |         | Verkoop van wagen                                     |         |
|   |         | in andere landen/continenten                          | 245     |
|   |         | Verlichting   |         |
|   |         | lichtbundelhoogteverstelling                          | 115     |
|   |         | verlichting van de bedieningselementen                | 115     |
|   |         | verlichting van de instrumenten                       | 115     |
|   |         | Verlichting van het instrumentenpaneel                | 115     |
|   |         | Verloop van de gordels                                |         |
|   |         | veiligheidsgordels                                    | 15      |
|   |         | Verloop van gordelband                                |         |
|   |         | bij zwangere vrouwen                                  | 60      |
|   |         | Verontreinigingsfilter                                | 143     |
|   |         | Verschroten   | 245     |
|   |         | Versnelling ingeschakeld                              | 28      |
|   |         | Versnellingshendel                                    | 28      |
|   |         | Verstelbare bodem van de bagageruimte                 | 135     |
|   |         | Verstellen  |         |
|   |         | achterste hoofdsteunen                                | 54, 121 |

|   |          |   |         |   |          |
|---|----------|---|---------|---|----------|
| stoelen .....                           | 51       | Vulhoeveelheden                                 |         | Wieldoppen                              |          |
| voorstoel .....                         | 120      | ruitensproeiervloeistofreservoir .....          | 217     | integrale wieldop .....                 | 40       |
| Vervanging                              |          | <b>W</b>  |         | Wielen .....                            | 221, 251 |
| onderdelen .....                        | 194      | Waar moet u op letten voordat u gaat rijden? .  | 50      | reservewiel of noodreservewiel .....    | 229      |
| Vervangingen .....                      | 195      | Wagen   |         | sneeuwkettingen .....                   | 44       |
| Vervoer van kinderen .....              | 69       | chassisnummer .....                             | 250     | verwisseld wiel bewaren .....           | 229      |
| Verwarming en ventilatie                |          | opkrikken .....                                 | 42      | verwisselen .....                       | 39, 43   |
| bedieningselementen .....               | 31       | recycling .....                                 | 245     | wieldop .....                           | 40       |
| verwarmings- en ventilatiesysteem ..... | 139      | typenummer .....                                | 250     | wiel verwisselen .....                  | 77       |
| Verwarming van de achterruit .....      | 30, 32   | voornaamste kenmerken .....                     | 250     | Wielen en banden                        |          |
| Verwijderen                             |          | Wagengegevens .....                             | 255     | draagvermogen van de wielen .....       | 232      |
| gordelspanner .....                     | 62       | Wagengereedschap .....                          | 39, 75  | Wiel verwisselen .....                  | 77       |
| Verzorging van de wagen .....           | 236      | onderdelen .....                                | 76      | afsluitende werkzaamheden .....         | 44       |
| Vloeistoffen .....                      | 195      | plaats .....                                    | 76      | wielbouten .....                        | 41       |
| Vloermatten .....                       | 55       | Wagen laden                                     |         | Winterse omstandigheden                 |          |
| Voertuig                                |          | dakdragersysteem .....                          | 138     | bandenspanning .....                    | 225      |
| laden .....                             | 123      | Wagen omhoog brengen                            |         | brandstofverbruik .....                 | 180      |
| Voertuig omhoog brengen .....           | 42       | hefbrug .....                                   | 199     | profieldiepte .....                     | 226      |
| Voorairbags .....                       | 16, 66   | Wagen opkrikken .....                           | 42      | sneeuwkettingen .....                   | 44       |
| Voorairbag van de bijrijder             |          | Wagen slepen                                    |         | zoutsporen .....                        | 118      |
| buiten werking stellen .....            | 17       | bijzonderheden .....                            | 82      | <b>Z</b>                                |          |
| controlelampje .....                    | 68       | Wagen verzorgen                                 |         | Zekeringen .....                        | 37, 83   |
| uitschakelen .....                      | 68       | in het glas ingebouwde antenne .....            | 245     | doorgebrande zekeringen herkennen ..... | 37       |
| Vóór elke rit .....                     | 50       | Wat beïnvloedt de rijveiligheid negatief? ..... | 50      | onderscheid met kleuren .....           | 37       |
| Voorruit                                |          | Wegrijblokkering                                |         | vervangen .....                         | 37       |
| ijs verwijderen .....                   | 30, 31   | Storing in werking .....                        | 161     | voorbereiding voor vervanging .....     | 37       |
| isolatieglas .....                      | 116      | Wielbouten .....                                | 77, 251 | zekeringenhouder .....                  | 84       |
| zonwering .....                         | 116      | aanhaalmoment .....                             | 41      | Zendapparatuur .....                    | 197      |
| Voorstoel                               |          | antidiefstal .....                              | 77      | Zij-airbags                             |          |
| handmatige afstelling .....             | 120      | doppen .....                                    | 40      | beschrijving .....                      | 18       |
| Voorstoelen                             |          | losdraaien .....                                | 41      | Zithouding .....                        | 51       |
| handmatig verstellen .....              | 14       | Wieldop .....                                   | 40      | Zonnekleppen .....                      | 116      |
| Voorwerpen transporteren                |          | verwijderen .....                               | 40      |   |          |
| bevestigingsogen .....                  | 136      | wieldop .....                                   | 40      |   |          |
| dakdragersysteem .....                  | 136, 138 |   |         |   |          |



SEAT S.A. is voortdurend bezig alle uitvoeringen en modellen verder te ontwikkelen. Wij vragen u dan ook begrip voor het feit dat er zich op ieder moment wijzigingen in de geleverde wagen kunnen voordoen voor wat betreft vorm, uitrusting en techniek. Er zijn op basis van de gegevens, illustraties of beschrijvingen in deze handleiding geen rechten te ontleen.

De teksten, afbeeldingen en voorschriften in deze handleiding zijn gebaseerd op de stand van de informatie op het moment van het ter perse gaan. Fouten of weglatingen uitgezonderd, is de informatie in deze handleiding geldig op de datum van het ter perse gaan van deze uitgave.

Herdruk, weergave of vertaling, hetzij gedeeltelijk of in zijn geheel, is niet toegestaan tenzij SEAT hiervoor uitdrukkelijk schriftelijk haar toestemming heeft gegeven.

SEAT behoudt zich alle rechten voor volgens de Wet omtrent het "Copyright".

 Dit papier is vervaardigd met celstof die zonder chloor gebleekt is.

© SEAT S.A. - Herdruk: 15.11.18

Hollandés 1SL012732BL (11.18)



1SL012732BL

